

Univerzita Pardubice  
Dopravní fakulta Jana Pernera

Návrh dopravního řešení městské části Rataje, Hlinsko

Bc. Kateřina Hájková

Diplomová práce

2017

## ZADÁNÍ DIPLOMOVÉ PRÁCE

(PROJEKTU, UMĚLECKÉHO DÍLA, UMĚLECKÉHO VÝKONU)

Jméno a příjmení: **Bc. Kateřina Hájková**  
Osobní číslo: **D15362**  
Studijní program: **N3607 Stavební inženýrství**  
Studijní obor: **Dopravní stavitelství**  
Název tématu: **Návrh dopravního řešení městské části Rataje, Hlinsko**  
Zadávací katedra: **Katedra dopravního stavitelství**

### Z á s a d y p r o v y p r a c o v á n í :

V zájmové lokalitě řešte vhodným způsobem úpravu místních komunikací, dopravu v klidu a komunikace pro chodce v souvislosti s nově plánovanou zástavbou. Zaměřte se také na zvýšení bezpečnosti silničního provozu v dané lokalitě a opatření pro zklidnění dopravy. Dále navrhňte vhodné řešení křížení stávajících a nově navržených komunikací.

Dokumentaci zpracujte na základě V146/2008 v rozsahu a podrobnostech stanovených vedoucím práce.

Vypracujte tyto přílohy:

Textová část  
Přehledná situace  
Situace stavby  
Podélný profil  
Vzorové a pracovní příčné řezy  
Stanovení přibližných nákladů  
Majetkoprávní elaborát  
Podklady a průzkumy

Doklady

Rozsah grafických prací:

Rozsah pracovní zprávy:

Forma zpracování diplomové práce: **tištěná**

Seznam odborné literatury:

ČSN 73 6101 Projektování silnic a dálnic

ČSN 736102 Navrhování křižovatek na pozemních komunikacích

ČSN 013466 Výkresy PK

ČSN 736110 Navrhování místních komunikací

TP170 Navrhování vozovek pozemních komunikací

TP 65 Zásady pro dopravní značení na pozemních komunikacích,

TP 133 - Zásady pro vodorovné dopravní značení,

Kaun, Lehovec: Pozemní komunikace 20, ČVUT 2004

Kaun, Luxemburk: Pozemní komunikace 30, ČVUT 2002

TP 189 Metodika Stanovení intenzit na PK

TP 132 Zásady návrhu dopravního zklidňování na místních komunikacích

TP 171 Vlečné křivky

TP 189 Metodika Stanovení intenzit na PK

ČSN 736056 - Odstavné a parkovací plochy

Příslušné zákony, vyhlášky, vzorové listy

další literatura dle doporučení vedoucího DP

Vedoucí diplomové práce:

**Ing. Vladislav Borecký**

Katedra dopravního stavitelství

Datum zadání diplomové práce:

**20. prosince 2016**

Termín odevzdání diplomové práce:

**20. ledna 2017**

  
doc. Ing. Libor Švadlenka, Ph.D.

děkan

L.S.

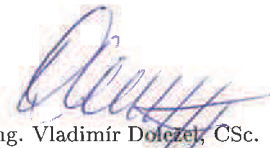
  
doc. Ing. Vladimír Dolzeň, CSc.

vedoucí katedry

V Pardubicích dne 3. ledna 2017

Prohlašuji:

Tuto práci jsem vypracovala samostatně. Veškeré literární prameny a informace, které jsem v práci využila, jsou uvedeny v seznamu použité literatury.

Byla jsem seznámena s tím, že se na moji práci vztahují práva a povinnosti vyplývající ze zákona č. 121/2000 Sb., autorský zákon, zejména se skutečností, že Univerzita Pardubice má právo na uzavření licenční smlouvy o užití této práce jako školního díla podle § 60 odst. 1 autorského zákona, a s tím, že pokud dojde k užití této práce mnou nebo bude poskytnuta licence o užití jinému subjektu, je Univerzita Pardubice oprávněna ode mne požadovat přiměřený příspěvek na úhradu nákladů, které na vytvoření díla vynaložila, a to podle okolností až do jejich skutečné výše.

Beru na vědomí, že v souladu s § 47b zákona č. 111/1998 Sb., o vysokých školách a o změně a doplnění dalších zákonů (zákon o vysokých školách), ve znění pozdějších předpisů, a směrnicí Univerzity Pardubice č. 9/2012, bude práce zveřejněna v Univerzitní knihovně a prostřednictvím Digitální knihovny Univerzity Pardubice.

V Pardubicích dne 23. 5. 2017

Bc. Kateřina Hájková

Ráda bych poděkovala Ing. Vladislavu Boreckému, vedoucímu mé diplomové práce, za vstřícný přístup, ochotu, cenné rady a čas, který mi věnoval.

## **ANOTACE**

Diplomová práce se zabývá návrhem dopravního řešení městské části Rataje, Hlinsko. V návrhu je řešena úprava místních komunikací, křižovatek, doprava v klidu a komunikace pro chodce s napojením na plánovanou zástavbu.

## **KLÍČOVÁ SLOVA**

místní komunikace, okružní křižovatka, komunikace pro pěší, vozovka, zóna 30

## **TITLE**

Proposal of transport solution of Rataje, Hlinsko

## **ANNOTATION**

The diploma thesis deals with the design of the transport solution of the Rataje district, Hlinsko. The proposal deals with the regulation of local roads, traffic in peace and pedestrian communication with connection to the planned development.

## **KEYWORDS**

Local road, circular junction, pedestrian communication, road, zone 30

# OBSAH

## A. PRŮVODNÍ ZPRÁVA

## B. SOUHRNNÉ ŘEŠENÍ STAVBY

B.1	Situace širších vztahů	1:20 000
B.2	Přehledná situace	1:500
B.3	Záborový elaborát	
B.3.1	Výkres dotčených pozemků	1:500
B.3.2	Výpis dotčených pozemků	-
B.4	Varianty řešení	
B.4.1	Situace - varianta 1	1:500
B.4.2	Situace - varianta 2	1:500
B.4.3	Situace - výsledná varianta	1:500
B.5	Přibližné náklady stavby	

## C. STAVEBNÍ ČÁST

C.1	Technická zpráva	-
C.2	Situace stavby	1:250
C.3	Podélný profil – hlavní větev	1:1000/100
C.4	Vzorové příčné řezy	
C.4.1	Vzorový příčný řez A-A'	1:50
C.4.2	Vzorový příčný řez B-B'	1:50
C.4.3	Vzorový příčný řez C-C'	1:50
C.4.4	Vzorový příčný řez okružní křižovatkou	1:50
C.4.5	Vzorový příčný řez zvýšenou křižovatkou	1:50
C.4.6	Vzorový příčný řez zvýšený práh	1:50
C.5	Detaily úprav pro nevidomé	1:50
C.6	Charakteristické příčné řezy	
C.6.1	Charakteristické příčné řezy-část 1	1:100
C.6.2	Charakteristické příčné řezy-část 2	1:100
C.7	Situace dopravního značení	1:500

## D. TECHNOLOGICKÁ ČÁST

Není součástí práce

## E. ZÁSADY ORGANIZACE VÝSTAVBY

Není součástí práce

## F. DOKLADY

F.1	Situace – rozhledové trojúhelníky	1:500
F.2	Vlečné křivky	
F.2.1	Vlečné křivky – část 1 (vozidlo - N2)	1:500
F.2.2	Vlečné křivky – část 2 (vozidlo - N2)	1:500
F.2.3	Vlečné křivky – část 3 (vozidlo - N2)	1:500
F.2.4	Vlečné křivky – část 4 (vozidlo - N2)	1:500
F.2.5	Vlečné křivky – část 5 (vozidlo - NS)	1:500
F.2.6	Vlečné křivky – část 6 (vozidlo - N2)	1:500
F.2.7	Vlečné křivky – část 7 (vozidlo - N2)	1:500
F.3	Fotodokumentace	-
F.4	Technické specifikace použitých výrobků	-

## PŘEHLED POUŽITÉ LITERATURY

- [1] Z 13/1997 Sb., o pozemních komunikacích
- [2] V 369/2001 Sb
- [3] V 398/2009 Sb o obecných požadavcích zabezpečujících bezbariérové užívání staveb
- [4] V 146/2008 o rozsahu a obsahu projektové dokumentace dopravních staveb
- [5] ČSN 73 6101 Projektování silnic a dálnic
- [6] ČSN 73 6102 Projektování křižovatek na pozemních komunikacích
- [7] ČSN 73 6110 Projektování místních komunikací
- [8] ČSN 73 6056 Odstavné a parkovací plochy silničních vozidel
- [9] ČSN 73 6005 Prostorové uspořádání sítí technického vybavení
- [10] ČSN 01 3466 Výkresy inženýrských staveb – výkresy pozemních komunikací
- [11] ČSN 73 6114 Vozovky pozemních komunikací
- [12] ČSN 73 6126 Stavba vozovek. Hutněné asfaltové vrstvy
- [13] ČSN 73 6126 Stavba vozovek. Nestmelené vrstvy
- [14] ČSN 73 6129 Stavba vozovek. Postřikové technologie
- [15] TP 58 Směrové sloupky a odrazky zásady pro používání
- [16] TP 65 Zásady pro dopravní značení na pozemních komunikacích
- [17] TP 103 Navrhování obytných zón
- [18] TP 113 Značky a symboly pro výkresy pozemních komunikací
- [19] TP 133 Zásady pro vodorovné dopravní značení na pozemních komunikacích
- [20] TP 135 Projektování okružních křižovatek na silnicích a místních komunikacích
- [21] TP 170 Navrhování vozovek pozemních komunikací
- [22] TP 188 Posuzování kapacity neřízených úrovnňových křižovatek
- [23] VL 1 – Vozovky a krajnice
- [24] VL 2 – Silniční těleso
- [25] VL 2.2 – Odvodnění
- [26] VL 3 – Křižovatky
- [27] VL 7 – Vybrané prvky místních komunikací pro zklidňování dopravy
- [28] Směrnice pro dokumentaci staveb pozemních komunikací

**UNIVERZITA PARDUBICE**  
**Dopravní fakulta Jana Pernera**

**Návrh dopravního řešení městské části Rataje, Hlinsko**

**A. Průvodní zpráva**

**2017**

**Bc. Kateřina Hájková**

# Obsah

1	IDENTIFIKAČNÍ ÚDAJE .....	4
2	ZÁKLADNÍ ÚDAJE O STAVBĚ.....	5
2.1	<i>Stručný popis návrhu stavby, její funkce, význam a umístění.....</i>	5
2.2	<i>Předpokládaný průběh stavby.....</i>	7
2.3	<i>Vazby na územně plánovací dokumenty.....</i>	7
2.4	<i>Stručná charakteristika území a jeho dosavadní využití.....</i>	7
2.5	<i>Vliv technického řešení stavby, jejího provozu na krajinu, zdraví a životní prostředí.....</i>	7
2.6	<i>Celkový dopad stavby na dotčené území a navrhovaná opatření.....</i>	7
3	PŘEHLED VÝCHOZÍCH PODKLADŮ A PRŮZKUMŮ .....	7
3.1	<i>Podklady a průzkumy.....</i>	7
4	ČLENĚNÍ STAVBY (JEDNOTLIVÉ ČÁSTI STAVBY).....	12
5	PODMÍNKY REALIZACE STAVBY.....	12
5.1	<i>Věcné a časové vazby souvisejících staveb jiných stavebníků.....</i>	12
5.2	<i>Uvažovaný průběh výstavby a zajištění její plynulosti a koordinovanosti.....</i>	12
5.3	<i>Zajištění přístupu na stavbu.....</i>	12
5.4	<i>Dopravní omezení, objížďky a výluky dopravy.....</i>	12
6	PŘEHLED BUDOUCÍCH VLASTNÍKŮ A SPRÁVCŮ .....	13
6.1	<i>Seznam známých nebo předpokládaných právnických a fyzických osob, které převezmou jednotlivé stavební objekty a provozní soubory po jejich ukončení do vlastnictví a osob, které je budou spravovat.....</i>	13
6.2	<i>Způsob užívání jednotlivých objektů stavby.....</i>	13
7	PŘEDÁVÁNÍ ČÁSTI STAVBY DO UŽÍVÁNÍ .....	13
8	SOUHRNNÝ TECHNICKÝ POPIS STAVBY.....	13
8.1	<i>Souhrnný technický popis jednotlivých objektů.....</i>	13
8.2	<i>Technický popis jednotlivých objektů a jejich součástí stanový pro.....</i>	14
8.2.1	<i>Pozemní komunikace.....</i>	14
8.2.2	<i>Mostní objekty.....</i>	17
8.2.3	<i>Odvodnění pozemní komunikace.....</i>	17
8.2.4	<i>Tunely, podzemní stavby a galerie.....</i>	17
8.2.5	<i>Obslužná zařízení, veřejná parkoviště, únikové zóny a protihlukové clony.....</i>	18
8.2.6	<i>Objekty ostatních skupin objektů.....</i>	18
9	VÝSLEDKY A ZÁVĚRY Z PODKLADŮ, PRŮZKUMŮ A MĚŘENÍ.....	19

10	DOTČENÁ OCHRANNÁ PÁSMA, CHRÁNĚNÁ ÚZEMÍ, ZÁTOPOVÁ ÚZEMÍ, KULTURNÍ PAMÁTKY, PAMÁTKOVÉ REZERVACE, PAMÁTKOVÉ ZÓNY .....	20
11	ZÁSAHY STAVBY DO ÚZEMÍ .....	20
11.1	<i>Bourací práce</i> .....	20
11.2	<i>Kácení mimolesní zeleně a její případná náhrada</i> .....	20
11.3	<i>Rozsah zemních prací a konečná úprava terénu</i> .....	20
12	NÁROKY NA STAVBY NA ZDROJE A JEJÍ POTŘEBY .....	21
13	VLIV STAVBY A PROVOZU NA POZEMNÍ KOMUNIKACI NA ZDRAVÍ A ŽIVOTNÍ PROSTŘEDÍ.....	21
14	OBECNÉ POŽADAVKY NA BEZPEČNOST A UŽITÉ VLASTNOSTI .....	22
15	DALŠÍ POŽADAVKY .....	22

# 1 IDENTIFIKAČNÍ ÚDAJE

Stavba: Návrh dopravního řešení městské části Rataje, Hlinsko  
Obec: Obec Hlinsko  
Kraj: Pardubický  
Katastrální území: Hlinsko 639303

Objednatel: Univerzita Pardubice  
Dopravní fakulta Jana Pernera  
Studentská 95  
532 01 Pardubice

Projektant: Bc. Kateřina Hájková  
Janov 302  
569 55 Janov

## 2 ZÁKLADNÍ ÚDAJE O STAVBĚ

### 2.1 Stručný popis návrhu stavby, její funkce, význam a umístění

Účelem stavby je rekonstrukce místní části Rataje, která se nachází v obci Hlinsko. Řešení dopravního propojení ulic Družstevní a Československé armády. Dále dojde k navýšení počtu parkovacích stání. Vybudování okružní křižovatky a zvýšených křižovatek, které zlepší dopravní situaci v místě stavby a zajistí bezpečnější průjezd místní části a pohyb chodců. V současnosti dochází v dané lokalitě k neorganizovanému parkování, související s nedostatkem odstavných stání. Stávající komunikace i místa vyhrazená pro parkování vykazují četné poruchy a deformace.



Lokalita se navrhuje v dopravním zklidněném režimu zóny 30 ohraničené ulicemi Družstevní a Československé armády.

Nově navržená komunikace MO6,5/30 propojuje ulice Družstevní a Československé armády. Navržena je směrově nerozdělená, obousměrná s asfaltobetonovým krytem v základní šířce 6,50m mezi obrubami a celkové délce 348,24m. Navrženy jsou zde dvě zvýšené křižovatky a okružní křižovatka s vnějším průměrem okružního jízdního pásu 24,00m.

Nově navržená jednosměrná komunikace ulice Družstevní je v první části navržena v šířce 4,50m mezi obrubami. V druhé části od křížení s účelovou komunikací je navržena obousměrná komunikace v šířce 6,00m mezi obrubami.

Stávající parkovací plochy umožňují parkování přibližně 135 vozidel (odhad dle místního šetření, stání zde nejsou vyznačena), plochy jsou převážně z penetračního makadamu, šterku a jiných stavebních materiálů, vykazující četné poruchy. Navrhuje se celkem 182 nových parkovacích stání, čímž se navýší celková kapacita o 47 míst. Všechna parkovací stání jsou řešena kolmým řazením v délce 4,50m nebo 5,00m, dle umístění přilehlých chodníků a pevných překážek. Šířka parkovacího stání je dle typu probíhající komunikace. V místě komunikace s šířkou 6,00m – 6,50m, bude šířka parkovacího stání 2,50m. A u jednosměrné komunikace a komunikace parkovišť, kde je šířka komunikace 4,50, bude šířka stání 2,80m. Vždy bude provedeno rozšíření krajního stání o 0,25m. Z celkového počtu 181 parkovacích stání jich 12 bude vyhrazeno pro osoby imobilní, kde šířka jednoho stání je 3,50 m s příčným sklonem 2%. U těchto vyhrazených stání je zajištěn přímý vstup na chodníkové plochy.

Stávající pochozí plochy jsou převážně dlážděné a vykazují četné poruchy. Dojde k vybudování nových pochozích ploch (viz. Situace C. 2), které slouží k přístupu na parkoviště a zároveň pro pohodlné a bezpečné projití celou místní částí, včetně nově navrženého chodníku uvnitř plochy zeleně.

Nově navržený zpomalovací práh je umístěn v ulici Družstevní, ve staničení 0,13367km, kdy zde působí jako bezpečnostní prvek pro zpomalení jízdy vozidel po komunikaci v blízkosti křížení a zároveň slouží jako místo pro bezpečnější přechod chodců. Práh se navrhuje provést z betonové zámkové dlažby. Dalšími zpomalovacími prvky v zóně 30 jsou navrženy zpomalovací polštáře.

Nově navržené zvýšené křižovatky ve staničení 0,02000km a 0,16000km ve tvaru T jsou navrženy při vjezdu do zóny 30 z ulice Družstevní, v blízkosti mateřské školy a v křížení s plánovanou zástavbou. Obě zvýšené křižovatky působí jako bezpečnostní prvek pro zpomalení jízdy vozidel po komunikaci a k bezpečnějšímu pohybu chodců. Je navržena s krytem z žulové kostky drobné.

Napojení stávající účelové komunikace k teplárně, je navrženo jako samostatný sjezd a jeho rozměry byly ověřeny vlečnými křivkami (výkres F.2.5). Druhým sjezdem je napojení účelové komunikace u bytového domu čp. 1413-1415 na místní komunikaci v ulici Družstevní. Tato komunikace je slepá a slouží pouze jako přístup k obytným domům.

## **2.2 Předpokládaný průběh stavby**

Stavební práce budou probíhat ve dvou etapách, z důvodů zajištění obsluhy a přístupu. Práce budou započaty na komunikaci MO6,5/30 včetně parkovacích stání u komunikace a až po dokončení budou probíhat v ostatních částech stavby.

## **2.3 Vazby na územně plánovací dokumenty**

Navržené úpravy jsou v souladu s územním plánem města Hlinska. Stavba se nachází v zastavitelných plochách.

## **2.4 Stručná charakteristika území a jeho dosavadní využití**

Zájmové území je v současné době z velké části využíváno pro parkování vozidel na zpevněných i nezpevněných plochách. Účelem užívání stavby je odvedení dopravy od bytových domů, zlepšení obslužnosti této oblasti, zvýšení bezpečnosti a rozšíření počtu parkovacích stání.

## **2.5 Vliv technického řešení stavby, jejího provozu na krajinu, zdraví a životní prostředí**

Nepředpokládá se negativní vliv na krajinu, životní prostředí ani zdraví.

## **2.6 Celkový dopad stavby na dotčené území a navrhovaná opatření**

Úpravou dojde hlavně ke zlepšení parkování, které bude touto formou usměrněno. Doprava bude odvedena od obytné části a dojde k celkovému zklidnění dopravy.

# **3 PŘEHLED VÝCHOZÍCH PODKLADŮ A PRŮZKUMŮ**

## **3.1 Podklady a průzkumy**

- územní plán
- mapové podklady
- geodetické zaměření území
- fotodokumentace
- průzkum dopravy v klidu
- Průzkum dopravy na vjezdové křižovatce (číslo 1) na komunikaci 1/34

- místní šetření 1/2017, 2/2017, 4/2017
- potřebné ČSN, TP, vyhlášky
- inženýrsko geologický průzkum – vrty v oblasti stavby a stávající komunikace
- aktuální varianta řešená DUR

ŘEŠENÁ VARIANTA DUR



## Stanovení intenzity automobilové dopravy podle TP 189

Místo:	Hlinsko	Datum průzkumu:	14.02.2017
Číslo komunikace:	I/34	Den týdne, měsíc:	úterý, únor zimní
Stanoviště:	Křížovatka 1	Doba průzkumu:	7:00 - 9:00, 15:00 - 17:00

1 Kategorie a třída komunikace	II - silnice II. třídy a III. třídy
2 Nedělní faktor - vztah (1)	$f_{ne}[-]$ < 0.9
3 Charakter provozu - tabulka 3	H - Hospodářský
4 Skupina přepočtových koeficientů	II-H

Dopravní průzkum				Intenzity za dobu průzkumu - skupina vozidel					
poř.	doba měření [hod.]	začátek měření	konec měření	O	M	N	A	K	S
1.	2:00	7:00	9:00	344	0	10	0	0	354
2.	2:00	15:00	17:00	412	0	6	0	0	418

		skupina vozidel							
		O	M	N	A	K	S		
5	Intenzita dopravy za dobu průzkumu běžného pracovního dne	$I_m$ [voz]	756	0	16	0	0	772	
6	Přepočtový koeficient denních variací	$k_{m,d} [-]$	3.55	3.31	3.61	3.76	4.12		
7	Denní intenzita dopravy (v den průzkumu)	$I_d$ [voz/den]	2684	0	58	0	0	2742	
8	Přepočtový koeficient týdenních variací	$k_{d,t} [-]$	0.95	0.99	0.76	0.85	0.77		
9	Týdenní průměr denních intenzit dopravy	$I_t$ [voz/den]	2550	0	44	0	0	2594	
10	Přepočtový koeficient ročních variací	$k_{t,RPDI} [-]$	1.09	6.17	1.17	1.14	1.08		
11	Roční průměr denních intenzit	RPDI [voz/den]	2780	0	51	0	0	2831	
12	Odhad přesnosti určení RPDI	$\delta$ [%]							± 13

13	Přepočtový koeficient týdenních variací intenzit dopravy v pracovní den	$k_{t,t}^{PD} [-]$	1.05	1.01	0.97	1.02	0.99	
14	Roční průměr denních intenzit dopravy v pracovní dny	RPDI <sup>PD</sup> [voz/den]	3072	0	66	0	0	3138

15	Přepočtový koeficient	$k_{RPDI,50} [-]$							0.122
16	Padesátirázová hodinová intenzita dopravy	$I_{50}$ [voz/h]							345

17	Přepočtový koeficient	$k_{RPDI,sh} [-]$							0.111
18	Intenzita špičkové hodiny	$I_{sh}$ [voz/h]							314

## **4 ČLENĚNÍ STAVBY (JEDNOTLIVÉ ČÁSTI STAVBY)**

Způsob číslování a značení projektové dokumentace vychází z vyhlášky 146/2008. Rozsah zakázky je do jednoho kilometru, a proto bylo od členění na jednotlivé části stavby upuštěno.

## **5 PODMÍNKY REALIZACE STAVBY**

### **5.1 Věcné a časové vazby souvisejících staveb jiných stavebníků**

V průběhu projekčních prací nebyla známa stavba jiných stavebníků.

### **5.2 Uvažovaný průběh výstavby a zajištění její plynulosti a koordinovanosti**

Stavba bude probíhat plně koordinovaně se všemi stavebními objekty.

### **5.3 Zajištění přístupu na stavbu**

Přístup na stavbu bude umožněn po komunikaci z ulic Družstevní a Československé armády.

### **5.4 Dopravní omezení, objížďky a výluky dopravy**

Během stavby se počítá s dopravním omezením v podobě omezení motoristického i nemotoristického provozu. Bude se jednat vždy o lokální omezení v místě stavby. Pohyb pěších bude usměrňován dle aktuálních potřeb stavby.

Předpokládá se rozdělení stavby na 2 etapy. V první etapě bude provedena stavba propojovací komunikace včetně přílehlých parkovacích ploch. A v druhé etapě bude provedena stavba komunikací parkovišť, parkovacích ploch a chodníků.

Během prováděných stavebních prací bude použito dočasné dopravní značení.

## **6 PŘEHLED BUDOUCÍCH VLASTNÍKŮ A SPRÁVCŮ**

### **6.1 Seznam známých nebo předpokládaných právnických a fyzických osob, které převezmou jednotlivé stavební objekty a provozní soubory po jejich ukončení do vlastnictví a osob, které je budou spravovat**

Přehled stávajících a budoucích vlastníků je uveden v příloze – výkres dotčených pozemků (výkres B.3)

### **6.2 Způsob užívání jednotlivých objektů stavby**

Nová komunikace MO6,5/30 je navržena jako propojovací komunikace ulic Družstevní a Československé armády, která slouží k odvedení dopravy od bytových domů a zlepšení obslužnosti a bezpečnosti v této oblasti. Navržená částečně jednosměrná komunikace, parkovací plochy a chodníky, budou sloužit pro bezpečný pohyb všech účastníků dopravního provozu. Zatravněné plochy, výsadba stromů a keřů bude sloužit k eliminaci hluku, prachu, oddělovat nově navržené komunikace a bude pomáhat k celkovému pohodlí osob.

## **7 PŘEDÁVÁNÍ ČÁSTI STAVBY DO UŽÍVÁNÍ**

Do provozu bude stavba uvedena jako celek.

## **8 SOUHRNNÝ TECHNICKÝ POPIS STAVBY**

### **8.1 Souhrnný technický popis jednotlivých objektů**

Lokalita se navrhuje v dopravním zklidněném režimu zóny 30 ohraničeném ulicemi Družstevní a Československé armády.

Nově navržená komunikace MO6,5/30 propojuje ulice Družstevní a Československé armády. Navržena je směrově nerozdělená, obousměrná, s asfaltobetonovým krytem v základní šířce 6,50m mezi obrubami a celkové délce 348,24m. Navrženy jsou zde dvě zvýšené křižovatky a okružní křižovatka s vnějším průměrem okružního jízdního pásu 24,00m.

Nově navržená komunikace ulice Družstevní je v první části navržena v šířce 4,50m mezi obrubami. V druhé části od křížení s účelovou komunikací je navržena obousměrná komunikace v šířce 6,00m mezi obrubami.

Stávající parkovací plochy umožňují parkování cca 135 vozidel (odhad dle místního šetření, stání zde nejsou vyznačena), plochy jsou převážně z penetračního makadamu, šterku a jiných stavebních materiálů, vykazující četné poruchy. Navrhuje se celkem 182 nových parkovacích stání, čímž se navýší celková kapacita o 47 míst. Všechna parkovací stání jsou řešena kolmým řazením v délce 4,50m nebo 5,00m, dle umístění přilehlých chodníků a pevných překážek. Šířka parkovacího stání je dle typu probíhající komunikace. V místě komunikace s šířkou 6,00m – 6,50m, bude šířka parkovacího stání 2,50m. A u jednosměrné komunikace a komunikace parkoviště, kde je šířka komunikace 4,50m, bude šířka stání 2,80m. Vždy bude provedeno rozšíření krajního stání o 0,25m. Z celkového počtu 181 parkovacích stání jich 12 bude vyhrazeno pro osoby imobilní, kde šířka jednoho stání je 3,50 m s příčným sklonem 2%. U těchto vyhrazených stání je zajištěn přímý vstup na chodníkové plochy.

Stávající pochozí plochy jsou převážně dlážděné a vykazují četné poruchy. Dojde k vybudování nových pochozích ploch (viz. Situace C. 2), které slouží k přístupu na parkoviště a zároveň pro pohodlné a bezpečné projití celou místní částí, včetně nově navrženého chodníku uvnitř plochy zeleně.

Nově navržený zpomalovací práh je umístěn v ulici Družstevní, ve staničení 0,13367km, kdy zde působí jako bezpečnostní prvek pro zpomalení jízdy vozidel po komunikaci v blízkosti křížení a zároveň slouží jako místo pro bezpečnější přechod chodců. Práh se navrhuje provést z betonové zámkové dlažby. Dalšími zpomalovacími prvky v zóně 30 jsou navrženy zpomalovací polštáře.

Nově navržené zvýšené křižovatky ve staničení 0,02000km a 0,16000km ve tvaru T jsou navrženy při vjezdu do zóny 30 z ulice Družstevní, v blízkosti mateřské školy a v křížení s plánovanou zástavbou. Obě zvýšené křižovatky působí jako bezpečnostní prvek pro zpomalení jízdy vozidel po komunikaci a k bezpečnějšímu pohybu chodců. Je navržena s krytem z žulové kostky drobné.

Napojení stávající účelové komunikace k teplárně, je navrženo jako samostatný sjezd a jeho rozměry byly ověřeny vlečnými křivkami (výkres F.2.5). Druhým sjezdem je napojení účelové komunikace u bytového domu čp. 1413-1415 na místní komunikaci v ulici Družstevní. Tato komunikace je slepá a slouží pouze jako přístup k obytným domům.

## **8.2 Technický popis jednotlivých objektů a jejich součástí stanový pro**

### **8.2.1 Pozemní komunikace**

Nově navržená propojovací komunikace MO6,5/30 - propojení ulic Družstevní a Československé armády se navrhuje směrově nerozdělená, obousměrná, s asfaltobetonovým krytem ACO 11+ v základní šířce 6,50m mezi obrubami a celkové délce 348,24m. Dále jsou navrženy dvě zvýšené křižovatky tvaru T a okružní křižovatka s vnějším průměrem okružního jízdního pásu 24,00m.

Místní komunikace Československé armády kopíruje vzhledem k zemním pracím stávající osu komunikace. Je navržena v délce 117,00m jako jednosměrná, v šířce 4,50m mezi obrubami. Zbývající část bude provedena jako obousměrná, směrově nerozdělená komunikace v šířce 6,00m mezi obrubami. Kryt vozovek je navržen z asfaltového betonu střednězrnného ACO 11+. Povrch bude upnut do silničních betonových obrub s podsádkou + 100 mm + vodící proužek z dvoulinky žulové kostky.

Je navržena čtyřpaprsková okružní křižovatka v 0,29727km s vnějším průměrem okružního jízdního pásu 24,00 m. Uspořádání křižovatky a její parametry byly navrženy s ohledem na lokalitu území, počet a skladbu vozidel. Povrch vozovky okružního pásu a vjezdových a výjezdových větví je navržen z asfaltového betonu střednězrnného ACO 11+. Asfaltobetonový kryt je upnut do betonových obrub a do dvouřádků z žulové kostky drobné do betonového lože, s boční opěrrou a podsádkou +100 mm. V místech určených pro přecházení chodců bude podsádka snížena na +20 mm. Ze strany napojení prstence bude asfaltobetonový kryt upnut do jednořádku žulové kostky drobné do betonového lože. Kryt prstence je navržen z žulové kostky velké. Dělicí ostrůvky jsou navrženy s nezpevněným krytem z kačírku. Povrch místa umožňující přejítí s podsádkou od komunikace +20mm a v místě snížené obruby, bude opatřen varovnými pásy, které mají šířku 0,40m a jsou navrženy dle ČSN 73 6110, změna Z1 a vyhlášky 398/2009 Sb. (varovné pásy se umísťují v celé délce snížených obrub s výškou menší než 80mm).

#### PROSTOROVÉ USPOŘÁDÁNÍ OK

-vnější průměr	24,00 m
-vozovka okružního pásu	4,50 m
-prstenec	2,00 m
-vozovka + prstenec	6,50 m
-průměr středového ostrova	11,00 m
-max. šířka dělicího ostrůvku	3,00 m
-šířka vjezdů do OK	4,00 – 4.50m
-šířka výjezdů z OK	4,50 – 5,50m

Komunikace parkoviště, navazující na ulici Družstevní, je navržena jako jednosměrná v základní šířce 4,50m mezi obrubami. Kryt vozovky je navržen z asfaltobetonu střednězrného ACO 11+. Kryt bude upnut do betonového vodícího pásku a ten bude upnut do betonové silniční obruby, do betonového lože s boční opěrou se základní výškou podsádky + 100 mm. V místě napojení parkovacích ploch, přístupových chodníků k parkovacím místům, a v místě umožňující přecházení, bude podsádka silniční obruby snížena na + 20 mm.

Povrch parkovacích stání je navržen z betonové dlažby. Povrch bude upnut z jedné strany do betonové silniční obruby, do betonového lože s boční opěrou a podsádkou +20mm a ze strany druhé do betonové silniční obruby do betonového lože s boční opěrou se základní výškou podsádky + 100mm.

Nově navržený zpomalovací práh je umístěn v komunikaci ulice Družstevní, v blízkosti křížení ve staničení 0,13367km, kdy zde působí jako bezpečnostní prvek pro zpomalení jízdy vozidel po komunikaci v blízkosti křížení a zároveň slouží jako místo pro bezpečnější přechod chodců. Práh se navrhuje provést z betonové zámkové dlažby tl.100mm. Zpomalovací práh se navrhuje v délce 4,00m + délka nájezdové a výjezdové rampy 1,00m. Sklon nájezdové a výjezdové rampy 10%. Zvýšená plocha prahu je navržena ze zámkové dlažby tl.100mm, barvy žluté. Upnutý bude do silničních betonových obrub do betonového lože s boční opěrou s podsádkou + 0 mm. Povrch nájezdových a výjezdových ramp je navržen ze zámkové dlažby tl.100mm, barvy červené. Upnutý bude do silničních betonových obrub do betonového lože s boční opěrou. Podsádka silničních obrub se bude rovnoměrně zmenšovat z výšky 100mm (u dolní hrany) až + 20mm u horní hrany

Zvýšená plocha je použita jako zklidňující prvek. Vůči vozovce je plocha zvýšena o 10cm, nájezdy na plochu jsou řešeny jako rampy délky 1,00m . Povrch zvýšené plochy je navržen z žulové kostky drobné, který bude upnut do kamenných obrub, do betonového lože s boční opěrou.

Sjezdy - jedná se o napojení stávajících účelových komunikací. Sjezd k teplárně je navržený jako samostatný sjezd a jeho rozměry byly ověřeny vlečnými křivkami. Druhým sjezdem je napojení účelové komunikace u bytového domu čp. 1413-1415 na místní komunikaci v ulici Družstevní.

Pochozí plochy se navrhnou s povrchem z betonové skladebné dlažby barvy šedé, upnuté do betonových obrub, do betonového lože s boční opěrou. Podsádka obruby bude po jedné straně 0,00cm z důvodu odtoku srážkové vody na terén, a na druhé straně + 6,00cm kde bude sloužit jako přirozená vodící linie.

### **8.2.2 Mostní objekty**

Není součástí práce

### **8.2.3 Odvodnění pozemní komunikace**

Není součástí práce

### **8.2.4 Tunely, podzemní stavby a galerie**

Není součástí práce

### **8.2.5 Obslužná zařízení, veřejná parkoviště, únikové zóny a protihlukové clony**

Stávající parkovací plochy umožňují parkování cca 135 vozidel (odhad dle místního šetření, stání zde nejsou vyznačena), plochy jsou převážně z penetračního makadamu, šterku a jiných stavebních materiálů, vykazující četné poruchy. Navrhuje se celkem 182 nových parkovacích stání, čímž se navýší celková kapacita o 47 míst. Všechna parkovací stání jsou řešena kolmým řazením v délce 4,50m nebo 5,00m, dle umístění přilehlých chodníků a pevných překážek. Šířka parkovacího stání je dle typu probíhající komunikace. V místě komunikace s šířkou 6,00m – 6,50m, bude šířka parkovacího stání 2,50m. A u jednosměrné komunikace a komunikace parkovišť, kde je šířka komunikace 4,50, bude šířka stání 2,80m. Vždy bude provedeno rozšíření krajního stání o 0,25m. Z celkového počtu 181 parkovacích stání jich 12 bude vyhrazeno pro osoby imobilní, kde šířka jednoho stání je 3,50 m s příčným sklonem 2%. U těchto vyhrazených stání je zajištěn přímý vstup na chodníkové plochy.

#### **8.2.5.1 VYBAVENÍ POZEMNÍ KOMUNIKACE**

#### **8.2.5.2 ZÁCHYTNÁ BEZPEČNOSTNÍ OPATŘENÍ**

Záchytná bezpečnostní zařízení nejsou uvažována

#### **8.2.5.3 DOPRAVNÍ ZNAČKY, DOPRAVNÍ ZAŘÍZENÍ, SVĚTELNÍ SIGNÁLY, ZAŘÍZENÍ PRO PROVOZNÍ INFORMACE A TELEMATIKU**

Stávající svíslé dopravní značení bude demontováno a nahrazeno novým. Značky budou osazeny na ocelové, pozinkované trubce, osazené do standardních patek, přišroubované do betonového základu. Spodní hrana značky bude ve výši 2,20m nad úrovní terénu. Seznam značek a vodorovného dopravního značení ve výkresu dopravního značení (výkres C.8). Na účelovou komunikaci směr teplárna budou osazeny sloupky z1lg, které označují napojení na účelovou komunikaci. Krátké zpomalovací prahy Z12 obdélníkového tvaru 180x65x2000 gumové barvy červené. V průběhu stavebních prací také dojde k dočasnému, dopravnímu značení, informující účastníky silničního provozu o probíhajících stavebních pracích.

#### **8.2.5.4 VEŘEJNÉ OSVĚTLENÍ**

Není součástí práce

#### **8.2.5.5 OCHRANY PROTI VNIKU VOLNĚ ŽIJÍCÍCH ŽIVOČICHŮ NA KOMUNIKACE A UMOŽNĚNÍ JEJICH MIGRACE**

Není součástí práce

#### **8.2.5.6 CLONY A SÍTĚ PROTI OSLNĚNÍ**

Není součástí práce

### **8.2.6 Objekty ostatních skupin objektů**

Není součástí práce

## 9 VÝSLEDKY A ZÁVĚRY Z PODKLADŮ, PRŮZKUMŮ A MĚŘENÍ

Poskytnuté polohopisné a výškopisné zaměření, mapové podklady, informace o geologických podmínkách a výsledky průzkumu konstrukce byly poskytnuty firmou Prodin a.s. Před provedením návrhu byl proveden terénní průzkum v dané lokalitě.

Výsledky průzkumu konstrukce vozovky

VÝVRT Č.1 - V1

30 mm ACO 11 – Asfaltový beton pro ohrusné vrstvy

40 mm ACO 11 - Asfaltový beton pro ohrusné vrstvy

40 mm ACL 16 - Asfaltový beton pro ložní vrstvy

80 mm PM - Penetrační makadam (rozpadlý)

260 mm Š - Štěrk (frakce 0/64)

100 mm Š - Štěrk (frakce 0/32, velmi zahliněno)

Konstrukce vozovky 550 mm

Podloží vozovky: jílovitá zemina s příměsí písku

VÝVRT Č.2 - V2

(1,40 od hrany obruby vozovky vlevo)

30 mm ACO 11 – Asfaltový beton pro ohrusné vrstvy

30 mm ACO 11 - Asfaltový beton pro ohrusné vrstvy

30 mm ACL 16 - Asfaltový beton pro ložní vrstvy

70 mm PM –Penetrační makadam (rozpadlý)

140 mm Š - Štěrk (frakce 0/32)

150 mm Š - Štěrk (frakce 64/125)

50 mm Š - Štěrka (frakce 0/32, velmi zahliněno)

Konstrukce vozovky 500 mm

Podloží vozovky: Jílovitá zemina s příměsí písku

## **10 DOTČENÁ OCHRANNÁ PÁSMA, CHRÁNĚNÁ ÚZEMÍ, ZÁTOPOVÁ ÚZEMÍ, KULTURNÍ PAMÁTKY, PAMÁTKOVÉ REZERVACE, PAMÁTKOVÉ ZÓNY**

Před zahájením stavebních prací je nutno vytyčit podzemní inženýrské sítě jejich správci a při výkopových pracích postupovat podle jejich pokynů a požadavků. Inženýrské sítě budou ochráněny dle požadavků jejich správců (plastové žlaby, ochranné trubky, panely, apod.). Po dobu výstavby budou respektovány podmínky správců inženýrských sítí

Lokalita se nenachází v chráněné ani zátopové oblasti.

## **11 ZÁSAHY STAVBY DO ÚZEMÍ**

### **11.1 Bourací práce**

Jedná se především o vybourání stávajících chodníků, parkovacích stání a komunikace k parkovacím stáním.

### **11.2 Kácení mimolesní zeleně a její případná náhrada**

Dojde k vykácení stromů a keřů, bude zároveň provedena náhradní výsadba jak stromového tak keřového patra.

### **11.3 Rozsah zemních prací a konečná úprava terénu**

V rámci projektu dojde k zemním pracím, a to z důvodu výstavby nových parkovacích ploch a vozovek parkovišť, propojovací komunikace.

### **Ozelenění nebo jiné úpravy nezastavěných ploch**

Nově navržené vegetační úpravy budou spočívat zejména v následujících pracích:

- ošetřování stávajících dřevin v řešeném území
- nové výsadby stromů a keřů v řešeném území

---

Po realizaci stavby budou jako náhrada za kácenou zeleň a pro lepší začlenění komunikace do území, provedeny vegetační úpravy. K osázení budou použity domácí druhy dřevin. Jsou preferovány odolné, rychle rostoucí druhy stromů a keřů, které by měly za krátkou dobu zpevnit svým kořenovým systémem zemní těleso. Částečně zmírní negativní vliv provozu motorových vozidel na této komunikaci (především zachycení prachových částic a exhalací). Nově vysazená zeleň nahradí vegetaci, kterou bylo nutné pro stavbu vykácet. Vegetační úpravy jsou navrhovány na plochách trvalého záboru stavby.

Keře budou sázeny v kontejnerech o výšce nejméně 40 - 60cm. Stromy budou dodávány v průměru kmene min. 10/12cm. Druhy výsadby dřevin je nutno konzultovat se zahradním architektem.

Způsob výsadby stromů, včetně požadavků na vysazované stromy, případné ošetřování stávajících dřevin a výsadba keřů, se budou řídit standardy.

Při vytyčování výsadby dřevin bude respektován Občanský zákoník. Veškeré stromy budou ve vztahu k jiným vlastníkům vysazovány nejméně 3,00m od hranice parcely a vzrůstnější keře nejméně 1,50m od hranice parcely. Hranice parcely v případných pochybnostech, nutno před výsadbou ověřit. Pokud by došlo ke snižování vzdálenosti, pak je nutno zajistit souhlas vlastníka přilehlého pozemku s výsadbou.

## **12 NÁROKY NA STAVBY NA ZDROJE A JEJÍ POTŘEBY**

Není řešeno

## **13 VLIV STAVBY A PROVOZU NA POZEMNÍ KOMUNIKACI NA ZDRAVÍ A ŽIVOTNÍ PROSTŘEDÍ**

Zrealizováním stavby dojde k umožnění bezpečného pohybu všech účastníků dopravního provozu. Stavbou by nemělo dojít k navýšení hluku a emisí. Nedojde ke zvýšení dopravní intenzity, do doby než bude vystavena plánovaná zástavba. Poté pravděpodobně dojde k navýšení intenzity osobních automobilů. Dochází k vytvoření nových, zelených ploch, přispívajících ke snížení hluku od projíždějících vozidel. Ze začátku je nutné zajistit dostatečné množství závlahy zeleně, než se dřeviny uchytlí a stanou se plně soběstačné. Také bude nutné ve vhodných intervalech provést v rámci běžné údržby zastřižení keřů v rozhledových trojúhelnících na výšku 0,50m a zastřižení případných prodírajících se šlahounů do vozovky či přechodu. Zastřižení se týká i stromů v případě, že by jejich koruna

zasahovala do průjezdného profilu komunikace. Odpady, které budou vznikat v průběhu výstavby, budou přechodně shromažďovány na určených místech (plochách), odděleně podle svého druhu. Shromážděné odpady budou průběžně, po dosažení technicky a ekonomicky optimálního množství, odváženy příslušnou firmou, disponující oprávněním k této činnosti, mimo areál staveniště. Nebezpečný odpad (živice) bude odvezen na skládku nebezpečného odpadu. Vlastní manipulace s odpady vznikajícími při výstavbě bude zajištěna technicky tak, aby bylo minimalizováno případné narušení životního prostředí (zamezující prášení, technické zabezpečení vozidel přepravujících odpady atd.).

## **14 OBECNÉ POŽADAVKY NA BEZPEČNOST A UŽITÉ VLASTNOSTI**

Není součástí práce

## **15 DALŠÍ POŽADAVKY**

Není součástí práce

V Janově

Bc. Kateřina Hájková

**UNIVERZITA PARDUBICE**  
**Dopravní fakulta Jana Pernera**

**Návrh dopravního řešení městské části Rataje, Hlinsko**

**B. Souhrnné řešení stavby**

**2017**

**Bc. Kateřina Hájková**

# SITUACE ŠIRŠÍCH VZTAHŮ

1:20 000



vypracovala:	vedoucí práce:	 <p>Univerzita Pardubice Dopravní fakulta Jana Pernera</p>		
Bc. Kateřina Hájková	Ing. Vladislav Borecký			
<b>DIPLOMOVÁ PRÁCE</b>				
téma:	<p><b>NÁVRH DOPRAVNÍHO ŘEŠENÍ MĚSTSKÉ ČÁSTI RATAJE, HLINSKO</b></p>			
kod předmětu: PCDDP			formáty: A4	
datum: 5/2017				
měřítko: 1:20000				
příloha:	č. výkresu:	B.1		
SITUACE ŠIRŠÍCH VZTAHŮ				
Studijní obor - Dopravní stavitelství, Magisterské studium, 2. ročník				

PŘEHLEDNÁ SITUACE  
1:500

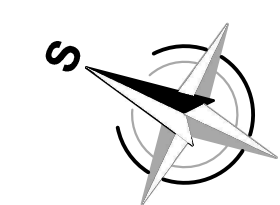
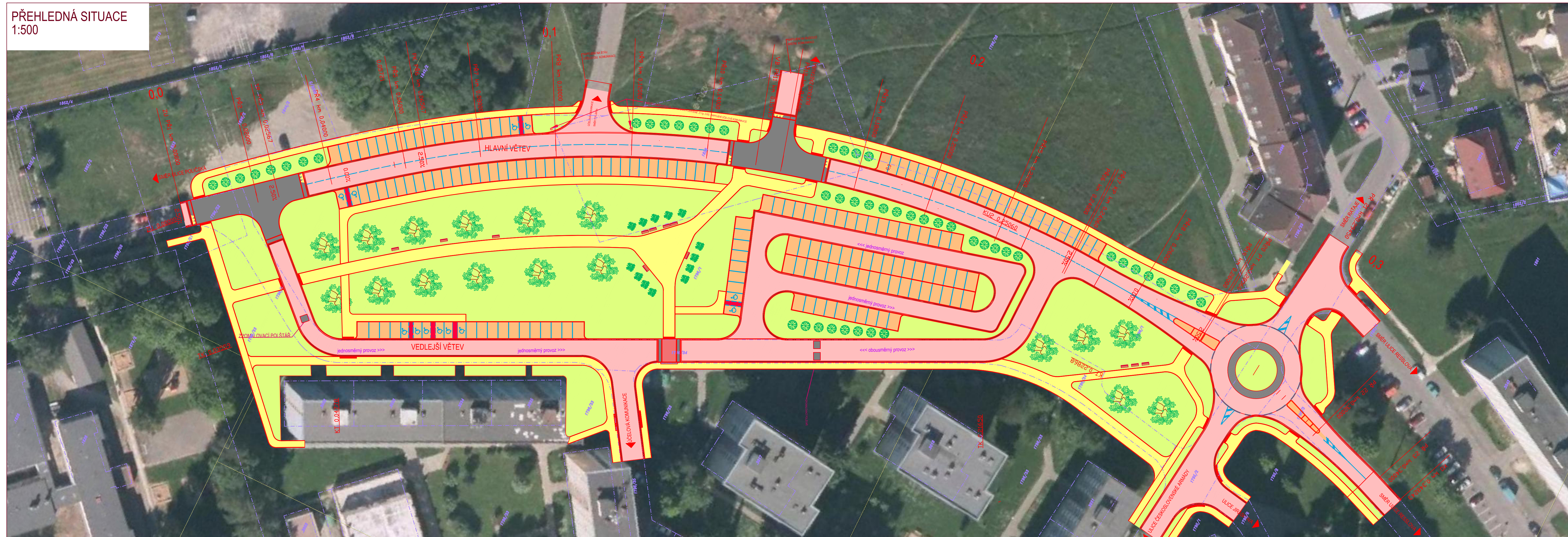

vypracovala: Bc. Kateřina Hájková	vedoucí práce: Ing. Vladislav Borecký	
<b>DIPLOMOVÁ PRÁCE</b>		
téma:  <b>NÁVRH DOPRAVNÍHO ŘEŠENÍ MĚSTSKÉ ČÁSTI RATAJE, HLINSKO</b>	kod předmětu: PCDDP datum: 5/2017	formáty: 5 x A4
příloha: <b>PŘEHLEDNÁ SITUACE</b>	měřítko: 1:500	č. výkresu: B.2
Studijní obor - Dopravní stavitelství, Magisterské studium, 2. ročník		

SITUACE DOTČENÝCH POZEMKŮ  
1:500

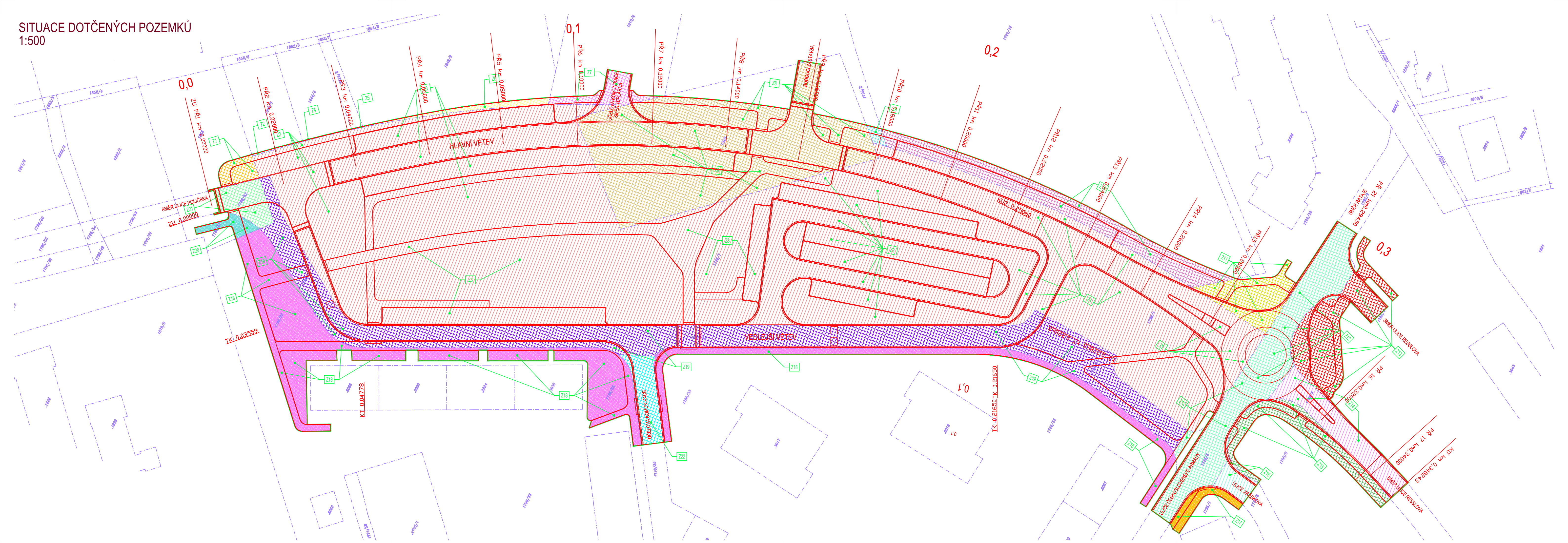

LEGENDA:

- HRANICE POZEMKŮ DLE KATASTRÁLNÍ MAPY
- ČÍSLA POZEMKŮ DLE KATASTRÁLNÍ MAPY
- HRANICE ZÁBORU POZEMKŮ DOTČENÝCH STAVBOU

ČÍSLA A PLOCHY POZEMKŮ DOTČENÝCH STAVBOU (VÝPIS POZEMKŮ VIZ.B.3.2)

- Z1 1853
- Z2 1890/5
- Z3 1796/1
- Z4 1844/2
- Z5 2626/3
- Z6 1843/2
- Z7 1810/2
- Z8 1828
- Z9 1796/2
- Z10 1796/38
- Z11 1796/39
- Z12 1795/2
- Z13 1795/4
- Z14 1795/3
- Z15 1795/8
- Z16 1795/6
- Z17 1795/1
- Z18 1796/33
- Z19 1796/34
- Z20 1796/51
- Z21 1796/52
- Z22 1796/35



vypracovala: Bc. Kateřina Hájková	vedoucí práce: Ing. Vladislav Borecký
<b>DIPLOMOVÁ PRÁCE</b>	
<b>NÁVRH DOPRAVNÍHO ŘEŠENÍ MĚSTSKÉ ČÁSTI RATAJE, HLINSKO</b>	
téma:	kod předmětu: PCDDPP
	datum: 5/2017
	měřítko: 1:500
příloha:	č. výkresu: B.3.1
Studijní obor - Dopravní stavitelství, Magisterské studium, 2. ročník	



**UNIVERZITA PARDUBICE**  
**Dopravní fakulta Jana Pernera**

**Návrh dopravního řešení městské části Rataje, Hlinsko**

**B.3.2 Výpis dotčených pozemků**

**NÁVR DOPRAVNÍHO ŘEŠENÍ MĚSTSKÉ ČÁSTI RATAJE HLINSKO**

k. ú. 639303 Hlinsko v Čechách

Číslo pozemku dotčeného stavbou	Parcelní číslo	Výměra [m <sup>2</sup> ]	Kultura	Plocha pozemku dotčeného stavbou [m <sup>2</sup> ]
<i>LV-10001 - Město Hlinsko, Poděbradovo náměstí 1, 53901 Hlinsko</i>				
Z1	1853	737	Ostatní plocha - manipulační plocha	66,10
Z2	1890/5	355	Ostatní plocha - zeleň	5,10
Z3	1796/1	10663	Ostatní plocha - manipulační plocha	10653,10
Z4	1844/2	313	Ostatní plocha - zeleň	2,90
Z5	2626/3	76	Ostatní plocha - ostatní komunikace	0,80
Z6	1843/2	1482	Orná půda	55,30
Z7	1810/2	14756	Ostatní plocha - manipulační plocha	109,40
Z8	1828	2237	Ostatní plocha - manipulační plocha	1879,80
Z9	1796/2	4117	Orná půda	17,70
Z10	1796/38	7466	Orná půda	469,70
Z11	1796/39	2320	Orná půda	242,90
Z12	1795/2	1673	Trvalý travní porost	768,80
Z13	1795/4	6731	Trvalý travní porost	410,30
Z14	1795/3	1023	Trvalý travní porost	280,60
Z15	1795/8	1814	Trvalý travní porost	251,00
Z16	1795/6	2476	Trvalý travní porost	67,60
Z17	1795/1	17814	Trvalý travní porost	67,50
Z18	1796/33	19901	Ostatní plocha - zeleň	1366,60
Z19	1796/34	1806	Ostatní plocha - manipulační plocha	1806,30
Z20	1796/51	123	Ostatní plocha - ostatní komunikace	48,60
Z21	1796/52	196	Ostatní plocha - ostatní komunikace	129,80
Z22	1796/35	566	Ostatní plocha - manipulační plocha	152,20

## Informace o pozemku

Parcelní číslo:	<a href="#">1795/1</a>
Obec:	<a href="#">Hlinsko [571393]</a>
Katastrální území:	<a href="#">Hlinsko v Čechách [639303]</a>
Číslo LV:	<a href="#">10001</a>
Výměra [m <sup>2</sup> ]:	17814
Typ parcely:	Parcela katastru nemovitostí
Mapový list:	DKM
Určení výměry:	Graficky nebo v digitalizované mapě
Druh pozemku:	trvalý travní porost

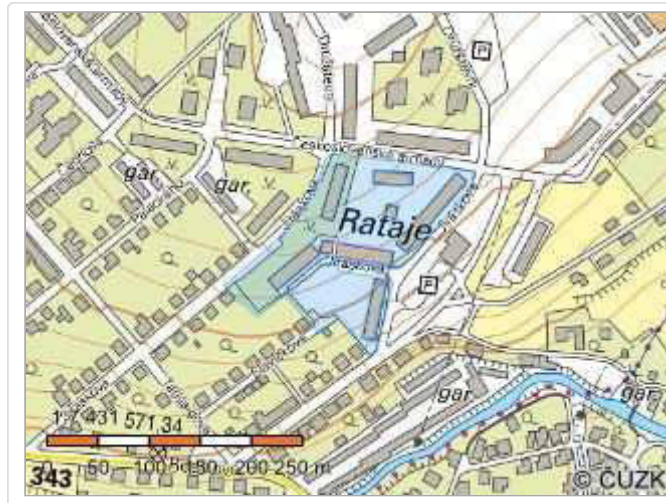

## Vlastníci, jiní oprávnění

Vlastnické právo	Podíl
Město Hlinsko, Poděbradovo náměstí 1, 53901 Hlinsko	

## Způsob ochrany nemovitosti

Název
chráněná krajinná oblast - II.-IV.zóna
zemědělský půdní fond

## Seznam BPEJ

BPEJ	Výměra
<a href="#">83421</a>	1679
<a href="#">83404</a>	16135

## Omezení vlastnického práva

Typ
Věcné břemeno (podle listiny)

## Jiné zápisy

Nejsou evidovány žádné jiné zápisy.

Řízení, v rámci kterých byl k nemovitosti zapsán cenový údaj

Nemovitost je v územním obvodu, kde státní správu katastru nemovitostí ČR vykonává [Katastrální úřad pro Pardubický kraj, Katastrální pracoviště Chrudim](#)

Zobrazené údaje mají informativní charakter. Platnost k 01.04.2017 05:00:00.

© 2004 - 2017 [Český úřad zeměměřický a katastrální](#), [Pod sídlištěm 1800/9, Kobyličky, 18211 Praha 8](#)  
Podání určená katastrálním úřadům a pracovištím zasílejte přímo na [jejich e-mail adresu](#).

Verze aplikace: 5.5.0 build 0

## Informace o pozemku

Parcelní číslo:	<a href="#">1795/2</a>
Obec:	<a href="#">Hlinsko [571393]</a>
Katastrální území:	<a href="#">Hlinsko v Čechách [639303]</a>
Číslo LV:	<a href="#">10001</a>
Výměra [m <sup>2</sup> ]:	1673
Typ parcely:	Parcela katastru nemovitostí
Mapový list:	DKM
Určení výměry:	Ze souřadnic v S-JTSK
Druh pozemku:	trvalý travní porost

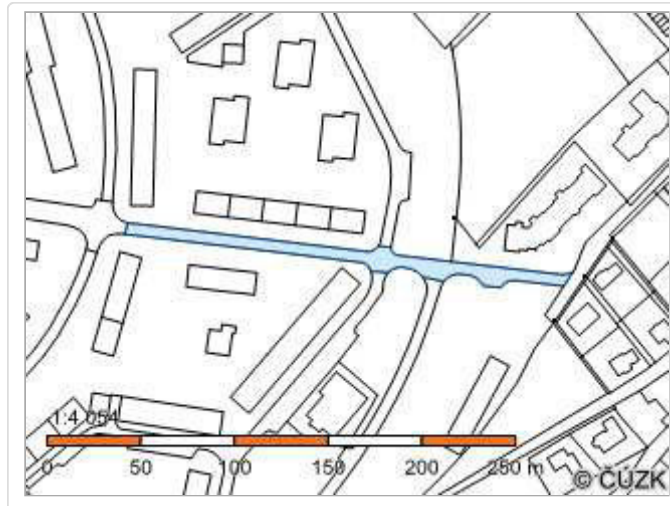

## Vlastníci, jiní oprávnění

Vlastnické právo	Podíl
Město Hlinsko, Poděbradovo náměstí 1, 53901 Hlinsko	

## Způsob ochrany nemovitosti

Název
chráněná krajinná oblast - II.-IV.zóna
zemědělský půdní fond

## Seznam BPEJ

BPEJ	Výměra
<a href="#">83404</a>	1111
<a href="#">83421</a>	562

## Omezení vlastnického práva

Typ
Věcné břemeno (podle listiny)

## Jiné zápisy

Nejsou evidovány žádné jiné zápisy.

Řízení, v rámci kterých byl k nemovitosti zapsán cenový údaj

Nemovitost je v územním obvodu, kde státní správu katastru nemovitostí ČR vykonává [Katastrální úřad pro Pardubický kraj, Katastrální pracoviště Chrudim](#)

Zobrazené údaje mají informativní charakter. Platnost k 01.04.2017 05:00:00.

## Informace o pozemku

Parcelní číslo:	<a href="#">1795/3</a>
Obec:	<a href="#">Hlinsko [571393]</a>
Katastrální území:	<a href="#">Hlinsko v Čechách [639303]</a>
Číslo LV:	<a href="#">10001</a>
Výměra [m <sup>2</sup> ]:	1023
Typ parcely:	Parcela katastru nemovitostí
Mapový list:	DKM
Určení výměry:	Ze souřadnic v S-JTSK
Druh pozemku:	trvalý travní porost

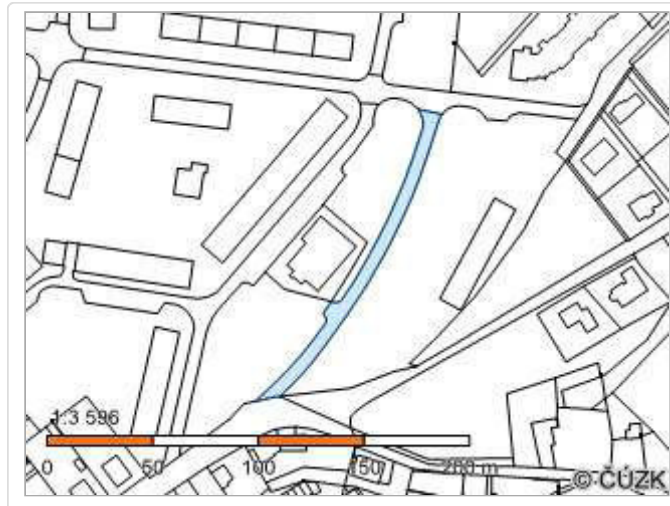

## Vlastníci, jiní oprávnění

Vlastnické právo	Podíl
Město Hlinsko, Poděbradovo náměstí 1, 53901 Hlinsko	

## Způsob ochrany nemovitosti

Název
zemědělský půdní fond
rozsáhlé chráněné území

## Seznam BPEJ

BPEJ	Výměra
<a href="#">83421</a>	1023

## Omezení vlastnického práva

Nejsou evidována žádná omezení.

## Jiné zápisy

Nejsou evidovány žádné jiné zápisy.

Řízení, v rámci kterých byl k nemovitosti zapsán cenový údaj

Nemovitost je v územním obvodu, kde státní správu katastru nemovitostí ČR vykonává [Katastrální úřad pro Pardubický kraj, Katastrální pracoviště Chrudim](#)

Zobrazené údaje mají informativní charakter. Platnost k 01.04.2017 05:00:00.

© 2004 - 2017 [Český úřad zeměměřický a katastrální](#), Pod sídlištěm 1800/9, Kobyličky, 18211 Praha 8  
Podání určená katastrálním úřadům a pracovištím zasílejte přímo na [jejich e-mail adresu](#).

Verze aplikace: 5.5.0 build 0

## Informace o pozemku

Parcelní číslo:	<a href="#">1795/4</a>
Obec:	<a href="#">Hlinsko [571393]</a>
Katastrální území:	<a href="#">Hlinsko v Čechách [639303]</a>
Číslo LV:	<a href="#">10001</a>
Výměra [m <sup>2</sup> ]:	6731
Typ parcely:	Parcela katastru nemovitostí
Mapový list:	DKM
Určení výměry:	Graficky nebo v digitalizované mapě
Druh pozemku:	trvalý travní porost



## Vlastníci, jiní oprávnění

Vlastnické právo	Podíl
Město Hlinsko, Poděbradovo náměstí 1, 53901 Hlinsko	

## Způsob ochrany nemovitosti

Název
chráněná krajinná oblast - II.-IV.zóna
zemědělský půdní fond

## Seznam BPEJ

BPEJ	Výměra
<a href="#">83421</a>	6731

## Omezení vlastnického práva

Typ
Věcné břemeno (podle listiny)

## Jiné zápisy

Nejsou evidovány žádné jiné zápisy.

Řízení, v rámci kterých byl k nemovitosti zapsán cenový údaj

Nemovitost je v územním obvodu, kde státní správu katastru nemovitostí ČR vykonává [Katastrální úřad pro Pardubický kraj, Katastrální pracoviště Chrudim](#)

Zobrazené údaje mají informativní charakter. Platnost k 01.04.2017 05:00:00.

© 2004 - 2017 [Český úřad zeměměřický a katastrální](#), [Pod sídlištěm 1800/9, Kobylisy, 18211 Praha 8](#)  
Podání určená katastrálním úřadům a pracovištím zasílejte přímo na [jejich e-mail adresu](#).

Verze aplikace: 5.5.0 build 0

## Informace o pozemku

Parcelní číslo:	<a href="#">1795/6</a>
Obec:	<a href="#">Hlinsko [571393]</a>
Katastrální území:	<a href="#">Hlinsko v Čechách [639303]</a>
Číslo LV:	<a href="#">10001</a>
Výměra [m <sup>2</sup> ]:	2476
Typ parcely:	Parcela katastru nemovitostí
Mapový list:	DKM
Určení výměry:	Ze souřadnic v S-JTSK
Druh pozemku:	trvalý travní porost



## Vlastníci, jiní oprávnění

Vlastnické právo	Podíl
Město Hlinsko, Poděbradovo náměstí 1, 53901 Hlinsko	

## Způsob ochrany nemovitosti

Název
zemědělský půdní fond
rozsáhlé chráněné území

## Seznam BPEJ

BPEJ	Výměra
<a href="#">83404</a>	1296
<a href="#">83421</a>	1180

## Omezení vlastnického práva

Typ
Věcné břemeno (podle listiny)

## Jiné zápisy

Nejsou evidovány žádné jiné zápisy.

Řízení, v rámci kterých byl k nemovitosti zapsán cenový údaj

Nemovitost je v územním obvodu, kde státní správu katastru nemovitostí ČR vykonává [Katastrální úřad pro Pardubický kraj, Katastrální pracoviště Chrudim](#)

Zobrazené údaje mají informativní charakter. Platnost k 01.04.2017 05:00:00.

## Informace o pozemku

Parcelní číslo:	<a href="#">1795/8</a>
Obec:	<a href="#">Hlinsko [571393]</a>
Katastrální území:	<a href="#">Hlinsko v Čechách [639303]</a>
Číslo LV:	<a href="#">10001</a>
Výměra [m <sup>2</sup> ]:	1814
Typ parcely:	Parcela katastru nemovitostí
Mapový list:	DKM
Určení výměry:	Ze souřadnic v S-JTSK
Druh pozemku:	trvalý travní porost

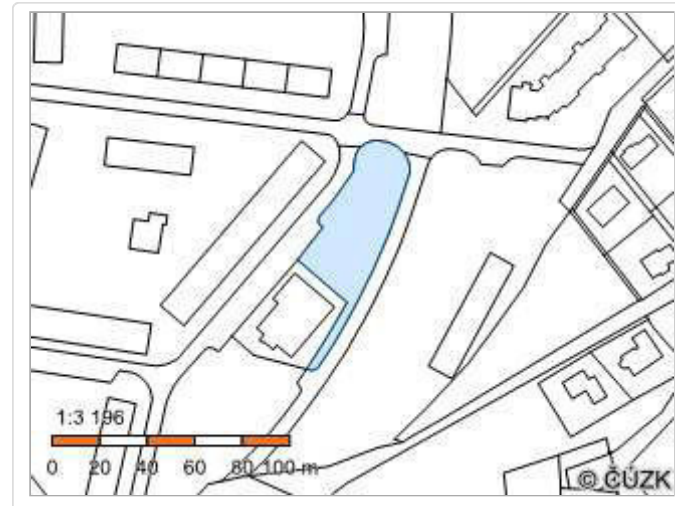

## Vlastníci, jiní oprávnění

Vlastnické právo	Podíl
Město Hlinsko, Poděbradovo náměstí 1, 53901 Hlinsko	

## Způsob ochrany nemovitosti

Název
zemědělský půdní fond
rozsáhlé chráněné území

## Seznam BPEJ

BPEJ	Výměra
<a href="#">83404</a>	321
<a href="#">83421</a>	1493

## Omezení vlastnického práva

Nejsou evidována žádná omezení.

## Jiné zápisy

Typ
Změna číslování parcel

Řízení, v rámci kterých byl k nemovitosti zapsán cenový údaj

Nemovitost je v územním obvodu, kde státní správu katastru nemovitostí ČR vykonává [Katastrální úřad pro Pardubický kraj, Katastrální pracoviště Chrudim](#)

Zobrazené údaje mají informativní charakter. Platnost k 01.04.2017 05:00:00.

## Informace o pozemku

Parcelní číslo:	<a href="#">1796/1</a>
Obec:	<a href="#">Hlinsko [571393]</a>
Katastrální území:	<a href="#">Hlinsko v Čechách [639303]</a>
Číslo LV:	<a href="#">10001</a>
Výměra [m <sup>2</sup> ]:	10663
Typ parcely:	Parcela katastru nemovitostí
Mapový list:	DKM
Určení výměry:	Graficky nebo v digitalizované mapě
Způsob využití:	manipulační plocha
Druh pozemku:	ostatní plocha

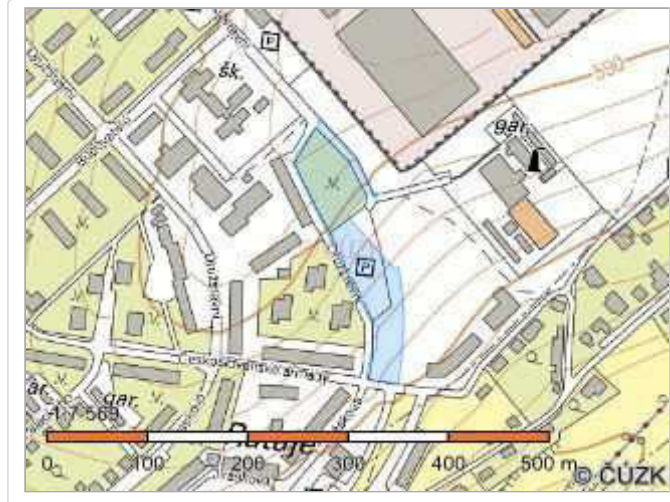

## Vlastníci, jiní oprávnění

Vlastnické právo

Podíl

Město Hlinsko, Poděbradovo náměstí 1, 53901 Hlinsko

## Způsob ochrany nemovitosti

Název

rozsáhlé chráněné území

## Seznam BPEJ

Parcela nemá evidované BPEJ.

## Omezení vlastnického práva

Nejsou evidována žádná omezení.

## Jiné zápisy

Nejsou evidovány žádné jiné zápisy.

Řízení, v rámci kterých byl k nemovitosti zapsán cenový údaj

Nemovitost je v územním obvodu, kde státní správu katastru nemovitostí ČR vykonává [Katastrální úřad pro Pardubický kraj, Katastrální pracoviště Chrudim](#)

Zobrazené údaje mají informativní charakter. Platnost k 01.04.2017 05:00:00.

© 2004 - 2017 [Český úřad zeměměřický a katastrální](#), Pod sídlištěm 1800/9, Kobylisy, 18211 Praha 8  
Podání určená katastrálním úřadům a pracovištím zasílejte přímo na [jejich e-mail adresu](#).

Verze aplikace: 5.5.0 build 0

## Informace o pozemku

Parcelní číslo:	<a href="#">1796/2</a>
Obec:	<a href="#">Hlinsko [571393]</a>
Katastrální území:	<a href="#">Hlinsko v Čechách [639303]</a>
Číslo LV:	<a href="#">10001</a>
Výměra [m <sup>2</sup> ]:	4117
Typ parcely:	Parcela katastru nemovitostí
Mapový list:	DKM
Určení výměry:	Ze souřadnic v S-JTSK
Druh pozemku:	orná půda



## Vlastníci, jiní oprávnění

Vlastnické právo	Podíl
Město Hlinsko, Poděbradovo náměstí 1, 53901 Hlinsko	

## Způsob ochrany nemovitosti

Název
zemědělský půdní fond
rozsáhlé chráněné území

## Seznam BPEJ

BPEJ	Výměra
<a href="#">83404</a>	4117

## Omezení vlastnického práva

Nejsou evidována žádná omezení.

## Jiné zápisy

Nejsou evidovány žádné jiné zápisy.

Řízení, v rámci kterých byl k nemovitosti zapsán cenový údaj

Nemovitost je v územním obvodu, kde státní správu katastru nemovitostí ČR vykonává [Katastrální úřad pro Pardubický kraj, Katastrální pracoviště Chrudim](#)

Zobrazené údaje mají informativní charakter. Platnost k 01.04.2017 05:00:00.

## Informace o pozemku

Parcelní číslo:	<a href="#">1796/33</a>
Obec:	<a href="#">Hlinsko [571393]</a>
Katastrální území:	<a href="#">Hlinsko v Čechách [639303]</a>
Číslo LV:	<a href="#">10001</a>
Výměra [m <sup>2</sup> ]:	19901
Typ parcely:	Parcela katastru nemovitostí
Mapový list:	DKM
Určení výměry:	Ze souřadnic v S-JTSK
Způsob využití:	zeleň
Druh pozemku:	ostatní plocha

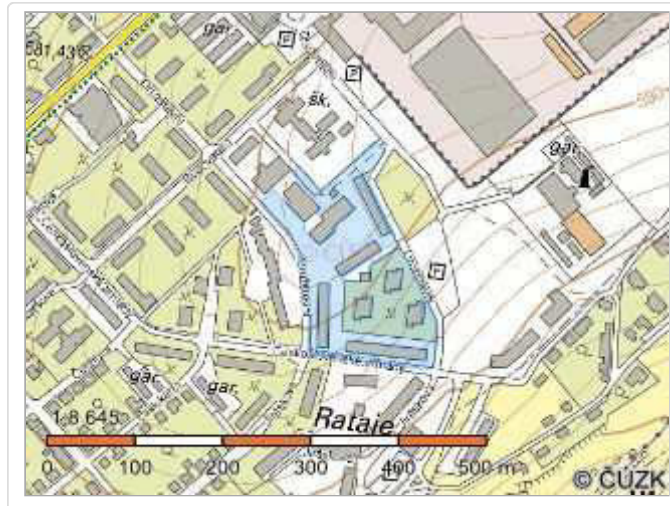

## Vlastníci, jiní oprávnění

Vlastnické právo

Podíl

Město Hlinsko, Poděbradovo náměstí 1, 53901 Hlinsko

## Způsob ochrany nemovitosti

Název

chráněná krajinná oblast - II.-IV.zóna

## Seznam BPEJ

Parcela nemá evidované BPEJ.

## Omezení vlastnického práva

Typ

Věcné břemeno (podle listiny)

## Jiné zápisy

Nejsou evidovány žádné jiné zápisy.

Řízení, v rámci kterých byl k nemovitosti zapsán cenový údaj

Nemovitost je v územním obvodu, kde státní správu katastru nemovitostí ČR vykonává [Katastrální úřad pro Pardubický kraj, Katastrální pracoviště Chrudim](#)

Zobrazené údaje mají informativní charakter. Platnost k 01.04.2017 05:00:00.

© 2004 - 2017 [Český úřad zeměměřický a katastrální](#), [Pod sídlištěm 1800/9, Kobyličky, 18211 Praha 8](#)  
Podání určená katastrálním úřadům a pracovištím zasílejte přímo na [jejich e-mail adresu](#).

Verze aplikace: 5.5.0 build 0

## Informace o pozemku

Parcelní číslo:	<a href="#">1796/34</a>
Obec:	<a href="#">Hlinsko [571393]</a>
Katastrální území:	<a href="#">Hlinsko v Čechách [639303]</a>
Číslo LV:	<a href="#">10001</a>
Výměra [m <sup>2</sup> ]:	1806
Typ parcely:	Parcela katastru nemovitostí
Mapový list:	DKM
Určení výměry:	Ze souřadnic v S-JTSK
Způsob využití:	manipulační plocha
Druh pozemku:	ostatní plocha

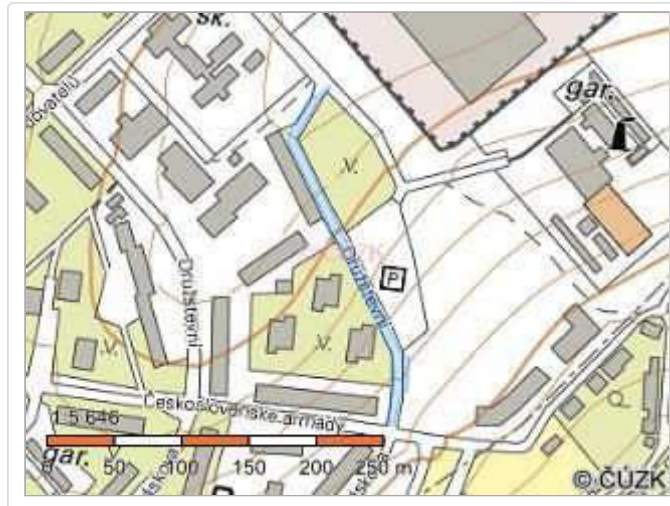

## Vlastníci, jiní oprávnění

Vlastnické právo

Podíl

Město Hlinsko, Poděbradovo náměstí 1, 53901 Hlinsko

## Způsob ochrany nemovitosti

Název

rozsáhlé chráněné území

## Seznam BPEJ

Parcela nemá evidované BPEJ.

## Omezení vlastnického práva

Nejsou evidována žádná omezení.

## Jiné zápisy

Nejsou evidovány žádné jiné zápisy.

Řízení, v rámci kterých byl k nemovitosti zapsán cenový údaj

Nemovitost je v územním obvodu, kde státní správu katastru nemovitostí ČR vykonává [Katastrální úřad pro Pardubický kraj, Katastrální pracoviště Chrudim](#)

Zobrazené údaje mají informativní charakter. Platnost k 01.04.2017 05:00:00.

© 2004 - 2017 [Český úřad zeměměřický a katastrální](#), Pod sídlištěm 1800/9, Kobylisy, 18211 Praha 8  
Podání určená katastrálním úřadům a pracovištím zasílejte přímo na [jejich e-mail adresu](#).

Verze aplikace: 5.5.0 build 0

## Informace o pozemku

Parcelní číslo:	<a href="#">1796/35</a>
Obec:	<a href="#">Hlinsko [571393]</a>
Katastrální území:	<a href="#">Hlinsko v Čechách [639303]</a>
Číslo LV:	<a href="#">10001</a>
Výměra [m <sup>2</sup> ]:	566
Typ parcely:	Parcela katastru nemovitostí
Mapový list:	DKM
Určení výměry:	Ze souřadnic v S-JTSK
Způsob využití:	manipulační plocha
Druh pozemku:	ostatní plocha

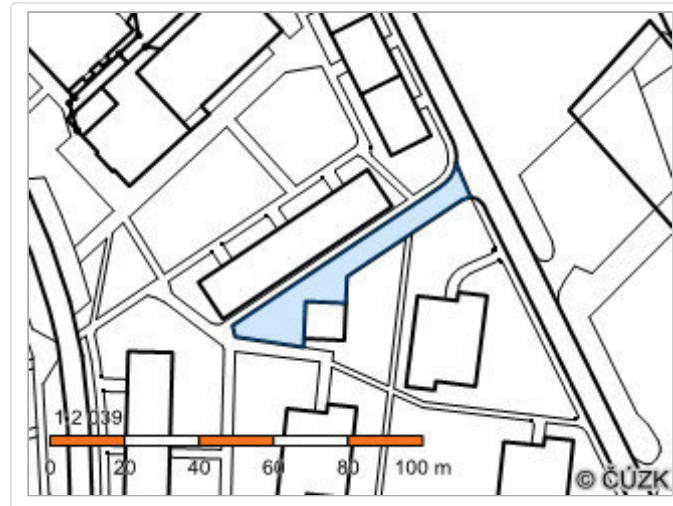

## Vlastníci, jiní oprávnění

Vlastnické právo	Podíl
Město Hlinsko, Poděbradovo náměstí 1, 53901 Hlinsko	

## Způsob ochrany nemovitosti

Název	
rozsáhlé chráněné území	

## Seznam BPEJ

Parcela nemá evidované BPEJ.

## Omezení vlastnického práva

Nejsou evidována žádná omezení.

## Jiné zápisy

Nejsou evidovány žádné jiné zápisy.

Řízení, v rámci kterých byl k nemovitosti zapsán cenový údaj

Nemovitost je v územním obvodu, kde státní správu katastru nemovitostí ČR vykonává [Katastrální úřad pro Pardubický kraj, Katastrální pracoviště Chrudim](#)

Zobrazené údaje mají informativní charakter. Platnost k 01.04.2017 05:00:00.

© 2004 - 2017 [Český úřad zeměměřický a katastrální](#), Pod sídlištěm 1800/9, Kobylisy, 18211 Praha 8  
Podání určená katastrálním úřadům a pracovištím zasílejte přímo na [jejich e-mail adresu](#).

Verze aplikace: 5.5.0 build 0

## Informace o pozemku

Parcelní číslo:	<a href="#">1796/38</a>
Obec:	<a href="#">Hlinsko [571393]</a>
Katastrální území:	<a href="#">Hlinsko v Čechách [639303]</a>
Číslo LV:	<a href="#">10001</a>
Výměra [m <sup>2</sup> ]:	7466
Typ parcely:	Parcela katastru nemovitostí
Mapový list:	DKM
Určení výměry:	Ze souřadnic v S-JTSK
Druh pozemku:	orná půda

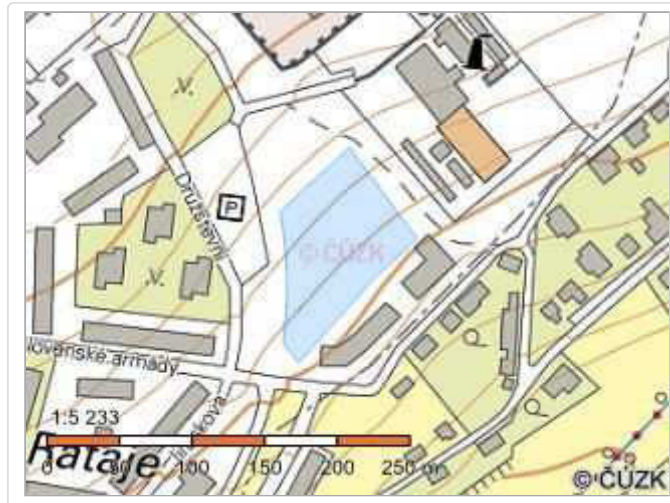

## Vlastníci, jiní oprávnění

Vlastnické právo	Podíl
Město Hlinsko, Poděbradovo náměstí 1, 53901 Hlinsko	

## Způsob ochrany nemovitosti

Název
chráněná krajinná oblast - II.-IV.zóna
zemědělský půdní fond

## Seznam BPEJ

BPEJ	Výměra
<a href="#">83421</a>	114
<a href="#">83404</a>	7352

## Omezení vlastnického práva

Nejsou evidována žádná omezení.

## Jiné zápisy

Nejsou evidovány žádné jiné zápisy.

Řízení, v rámci kterých byl k nemovitosti zapsán cenový údaj

Nemovitost je v územním obvodu, kde státní správu katastru nemovitostí ČR vykonává [Katastrální úřad pro Pardubický kraj, Katastrální pracoviště Chrudim](#)

Zobrazené údaje mají informativní charakter. Platnost k 01.04.2017 05:00:00.

© 2004 - 2017 [Český úřad zeměměřický a katastrální](#), [Pod sídlištěm 1800/9, Kobylisy, 18211 Praha 8](#)  
Podání určená katastrálním úřadům a pracovištím zasílejte přímo na [jejich e-mail adresu](#).

Verze aplikace: 5.5.0 build 0

## Informace o pozemku

Parcelní číslo:	<a href="#">1796/39</a>
Obec:	<a href="#">Hlinsko [571393]</a>
Katastrální území:	<a href="#">Hlinsko v Čechách [639303]</a>
Číslo LV:	<a href="#">10001</a>
Výměra [m <sup>2</sup> ]:	2320
Typ parcely:	Parcela katastru nemovitostí
Mapový list:	DKM
Určení výměry:	Ze souřadnic v S-JTSK
Druh pozemku:	orná půda



## Vlastníci, jiní oprávnění

Vlastnické právo	Podíl
Město Hlinsko, Poděbradovo náměstí 1, 53901 Hlinsko	

## Způsob ochrany nemovitosti

Název
chráněná krajinná oblast - II.-IV.zóna
zemědělský půdní fond

## Seznam BPEJ

BPEJ	Výměra
<a href="#">83421</a>	2231
<a href="#">83404</a>	89

## Omezení vlastnického práva

Typ
Věcné břemeno užívání

## Jiné zápisy

Nejsou evidovány žádné jiné zápisy.

Řízení, v rámci kterých byl k nemovitosti zapsán cenový údaj

Nemovitost je v územním obvodu, kde státní správu katastru nemovitostí ČR vykonává [Katastrální úřad pro Pardubický kraj, Katastrální pracoviště Chrudim](#)

Zobrazené údaje mají informativní charakter. Platnost k 01.04.2017 05:00:00.

## Informace o pozemku

Parcelní číslo:	<a href="#">1796/51</a>
Obec:	<a href="#">Hlinsko [571393]</a>
Katastrální území:	<a href="#">Hlinsko v Čechách [639303]</a>
Číslo LV:	<a href="#">10001</a>
Výměra [m <sup>2</sup> ]:	123
Typ parcely:	Parcela katastru nemovitostí
Mapový list:	DKM
Určení výměry:	Ze souřadnic v S-JTSK
Způsob využití:	ostatní komunikace
Druh pozemku:	ostatní plocha

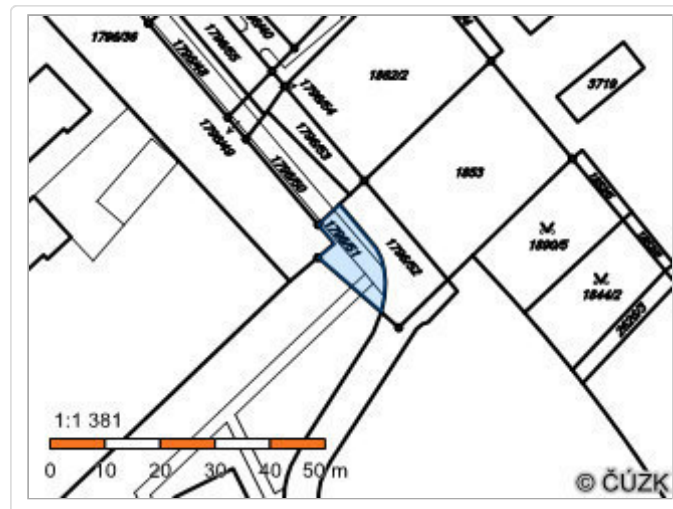

## Vlastníci, jiní oprávnění

Vlastnické právo	Podíl
Město Hlinsko, Poděbradovo náměstí 1, 53901 Hlinsko	

## Způsob ochrany nemovitosti

Název	rozsáhlé chráněné území
-------	-------------------------

## Seznam BPEJ

Parcela nemá evidované BPEJ.

## Omezení vlastnického práva

Typ	Věcné břemeno (podle listiny)
-----	-------------------------------

## Jiné zápisy

Nejsou evidovány žádné jiné zápisy.

Řízení, v rámci kterých byl k nemovitosti zapsán cenový údaj

Nemovitost je v územním obvodu, kde státní správu katastru nemovitostí ČR vykonává [Katastrální úřad pro Pardubický kraj, Katastrální pracoviště Chrudim](#)

Zobrazené údaje mají informativní charakter. Platnost k 01.04.2017 05:00:00.

## Informace o pozemku

Parcelní číslo:	<a href="#">1796/52</a>
Obec:	<a href="#">Hlinsko [571393]</a>
Katastrální území:	<a href="#">Hlinsko v Čechách [639303]</a>
Číslo LV:	<a href="#">10001</a>
Výměra [m <sup>2</sup> ]:	196
Typ parcely:	Parcela katastru nemovitostí
Mapový list:	DKM
Určení výměry:	Ze souřadnic v S-JTSK
Způsob využití:	ostatní komunikace
Druh pozemku:	ostatní plocha

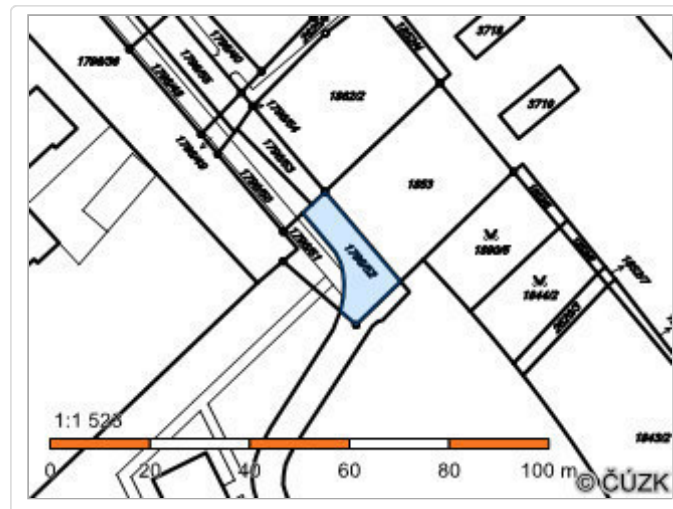

## Vlastníci, jiní oprávnění

Vlastnické právo	Podíl
Město Hlinsko, Poděbradovo náměstí 1, 53901 Hlinsko	

## Způsob ochrany nemovitosti

Název	
rozsáhlé chráněné území	

## Seznam BPEJ

Parcela nemá evidované BPEJ.

## Omezení vlastnického práva

Nejsou evidována žádná omezení.

## Jiné zápisy

Nejsou evidovány žádné jiné zápisy.

Řízení, v rámci kterých byl k nemovitosti zapsán cenový údaj

Nemovitost je v územním obvodu, kde státní správu katastru nemovitostí ČR vykonává [Katastrální úřad pro Pardubický kraj, Katastrální pracoviště Chrudim](#)

Zobrazené údaje mají informativní charakter. Platnost k 01.04.2017 05:00:00.

© 2004 - 2017 [Český úřad zeměměřický a katastrální](#), Pod sídlištěm 1800/9, Kobylišy, 18211 Praha 8  
Podání určená katastrálním úřadům a pracovištím zasílejte přímo na [jejich e-mail adresu](#).

Verze aplikace: 5.5.0 build 0

## Informace o pozemku

Parcelní číslo:	<a href="#">1810/2</a>
Obec:	<a href="#">Hlinsko [571393]</a>
Katastrální území:	<a href="#">Hlinsko v Čechách [639303]</a>
Číslo LV:	<a href="#">10001</a>
Výměra [m <sup>2</sup> ]:	14756
Typ parcely:	Parcela katastru nemovitostí
Mapový list:	DKM
Určení výměry:	Graficky nebo v digitalizované mapě
Způsob využití:	manipulační plocha
Druh pozemku:	ostatní plocha

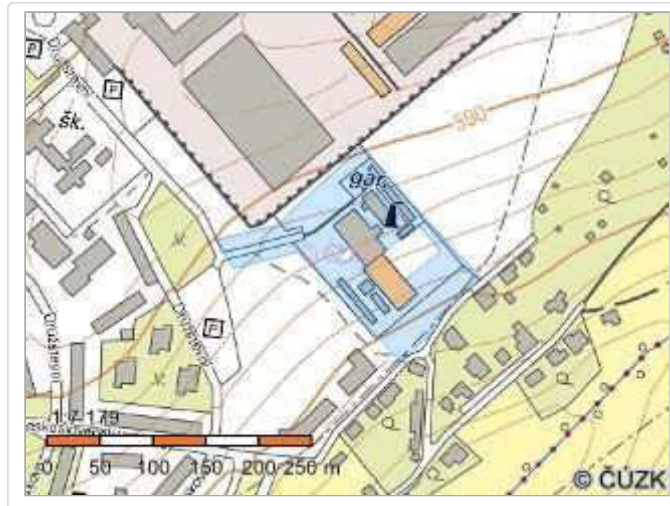

## Vlastníci, jiní oprávnění

Vlastnické právo	Podíl
Město Hlinsko, Poděbradovo náměstí 1, 53901 Hlinsko	

## Způsob ochrany nemovitosti

Název	chráněná krajinná oblast - II.-IV.zóna
-------	--

## Seznam BPEJ

Parcela nemá evidované BPEJ.

## Omezení vlastnického práva

Typ	Věcné břemeno (podle listiny)
-----	-------------------------------

## Jiné zápisy

Nejsou evidovány žádné jiné zápisy.

Řízení, v rámci kterých byl k nemovitosti zapsán cenový údaj

Nemovitost je v územním obvodu, kde státní správu katastru nemovitostí ČR vykonává [Katastrální úřad pro Pardubický kraj, Katastrální pracoviště Chrudim](#)

Zobrazené údaje mají informativní charakter. Platnost k 01.04.2017 05:00:00.

© 2004 - 2017 [Český úřad zeměměřický a katastrální](#), [Pod sídlištěm 1800/9, Kobylisy, 18211 Praha 8](#)  
Podání určená katastrálním úřadům a pracovištím zasílejte přímo na [jejich e-mail adresu](#).

Verze aplikace: 5.5.0 build 0

## Informace o pozemku

Parcelní číslo:	<a href="#">1828</a>
Obec:	<a href="#">Hlinsko [571393]</a>
Katastrální území:	<a href="#">Hlinsko v Čechách [639303]</a>
Číslo LV:	<a href="#">10001</a>
Výměra [m <sup>2</sup> ]:	2237
Typ parcely:	Parcela katastru nemovitostí
Mapový list:	DKM
Určení výměry:	Graficky nebo v digitalizované mapě
Způsob využití:	manipulační plocha
Druh pozemku:	ostatní plocha

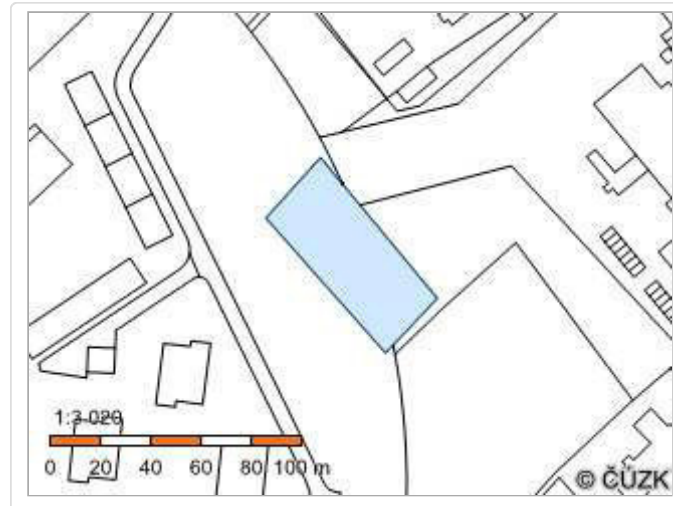

## Vlastníci, jiní oprávnění

Vlastnické právo	Podíl
Město Hlinsko, Poděbradovo náměstí 1, 53901 Hlinsko	

## Způsob ochrany nemovitosti

Název	chráněná krajinná oblast - II.-IV.zóna
-------	--

## Seznam BPEJ

Parcela nemá evidované BPEJ.

## Omezení vlastnického práva

Nejsou evidována žádná omezení.

## Jiné zápisy

Nejsou evidovány žádné jiné zápisy.

Řízení, v rámci kterých byl k nemovitosti zapsán cenový údaj

Nemovitost je v územním obvodu, kde státní správu katastru nemovitostí ČR vykonává [Katastrální úřad pro Pardubický kraj, Katastrální pracoviště Chrudim](#)

Zobrazené údaje mají informativní charakter. Platnost k 01.04.2017 05:00:00.

© 2004 - 2017 [Český úřad zeměměřický a katastrální](#), Pod sídlištěm 1800/9, Kobyličky, 18211 Praha 8  
Podání určená katastrálním úřadům a pracovištím zasílejte přímo na [jejich e-mail adresu](#).

Verze aplikace: 5.5.0 build 0

## Informace o pozemku

Parcelní číslo:	<a href="#">1853</a>
Obec:	<a href="#">Hlinsko [571393]</a>
Katastrální území:	<a href="#">Hlinsko v Čechách [639303]</a>
Číslo LV:	<a href="#">10001</a>
Výměra [m <sup>2</sup> ]:	737
Typ parcely:	Parcela katastru nemovitostí
Mapový list:	DKM
Určení výměry:	Ze souřadnic v S-JTSK
Způsob využití:	manipulační plocha
Druh pozemku:	ostatní plocha

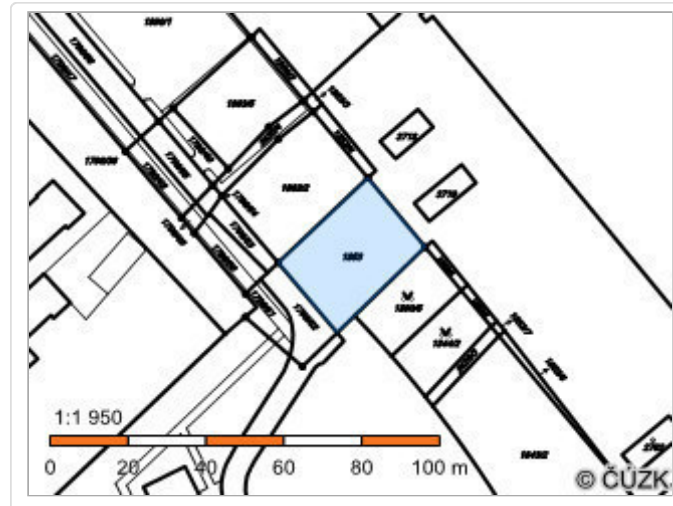

## Vlastníci, jiní oprávnění

Vlastnické právo	Podíl
Město Hlinsko, Poděbradovo náměstí 1, 53901 Hlinsko	

## Způsob ochrany nemovitosti

Název	
rozsáhlé chráněné území	

## Seznam BPEJ

Parcela nemá evidované BPEJ.

## Omezení vlastnického práva

Nejsou evidována žádná omezení.

## Jiné zápisy

Nejsou evidovány žádné jiné zápisy.

Řízení, v rámci kterých byl k nemovitosti zapsán cenový údaj

Nemovitost je v územním obvodu, kde státní správu katastru nemovitostí ČR vykonává [Katastrální úřad pro Pardubický kraj, Katastrální pracoviště Chrudim](#)

Zobrazené údaje mají informativní charakter. Platnost k 01.04.2017 05:00:00.

© 2004 - 2017 [Český úřad zeměměřický a katastrální](#), Pod sídlištěm 1800/9, Kobylisy, 18211 Praha 8  
Podání určená katastrálním úřadům a pracovištím zasílejte přímo na [jejich e-mail adresu](#).

Verze aplikace: 5.5.0 build 0

SITUACE - VARIANTA 1  
1:500

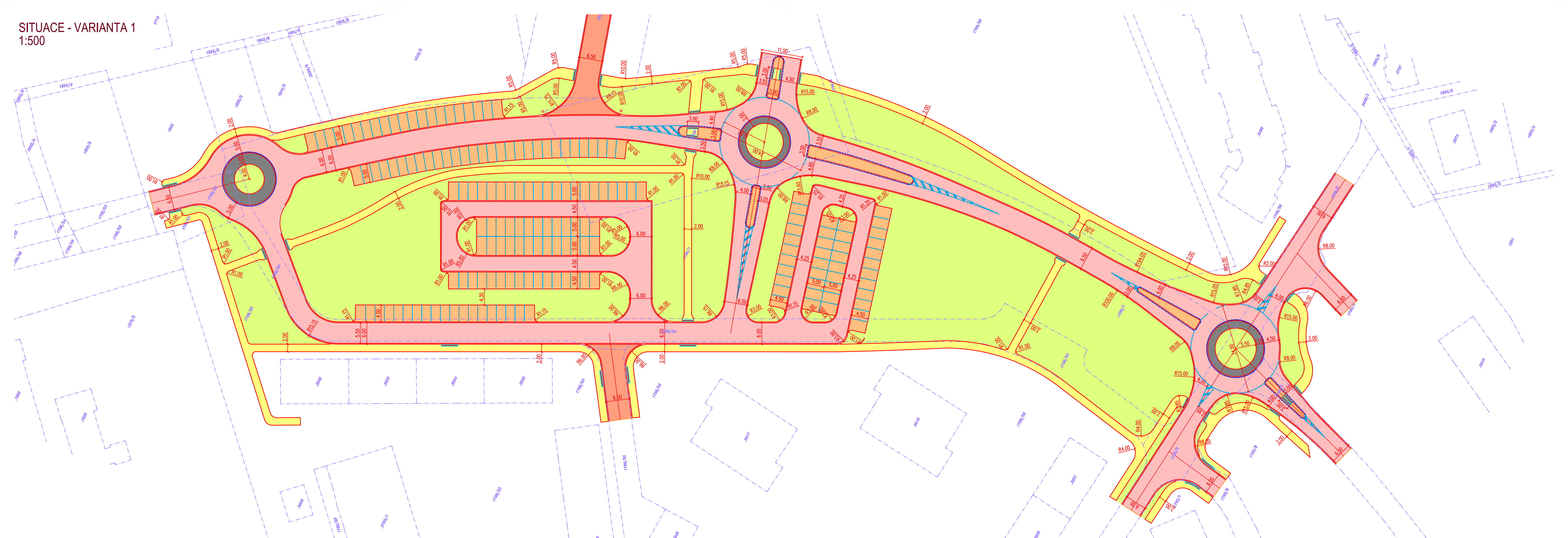

LEGENDA:

- CHODNÍK - BET.DLAŽBA 200x200x60
- PARKOVACÍ STÁNÍ - BET.DAŽBA 200x200x80
- VODICÍ PROUZEK - DVOULINKA KOSTKA DROBNÁ
- ZVÝŠENÁ KŘÍŽOVATKA - ŽULOVÁ DLAŽBA TL.120 MM
- ZATRAVNĚNÍ
- PRSTENEC - ŽULOVÁ KOSTKA VELKÁ
- OSTRŮVEK - KAČÍREK
- HMATNÁ DLAŽBA TL.60 MM 200X100X60 - ČERVENÁ
- NOVÝ STAV
- VDZ - BILÁ
- DÉLKOVÁ KÓTA
- KATASTRÁLNÍ MAPA

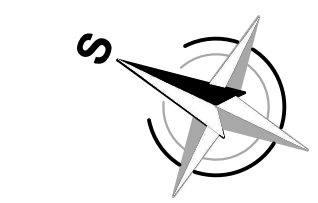

vypracovala: Bc. Kateřina Hájková	vedoucí práce: Ing. Vladislav Borecký	Univerzita Pardubice Dopravní fakulta Jana Pernera
<b>DIPLOMOVÁ PRÁCE</b>		
<b>NÁVRH DOPRAVNÍHO ŘEŠENÍ MĚSTSKÉ ČÁSTI RATAJE, HLINSKO</b>		kod předmětu: PCDDP datum: 5/2017 měřítko: 1:500
příloha: SITUACE - VARIANTA 2		č. výkresu: B.4.1
Studijní obor - Dopravní stavitelství, Magisterské studium, 2. ročník		

SITUACE - VARIANTA 2  
1:500

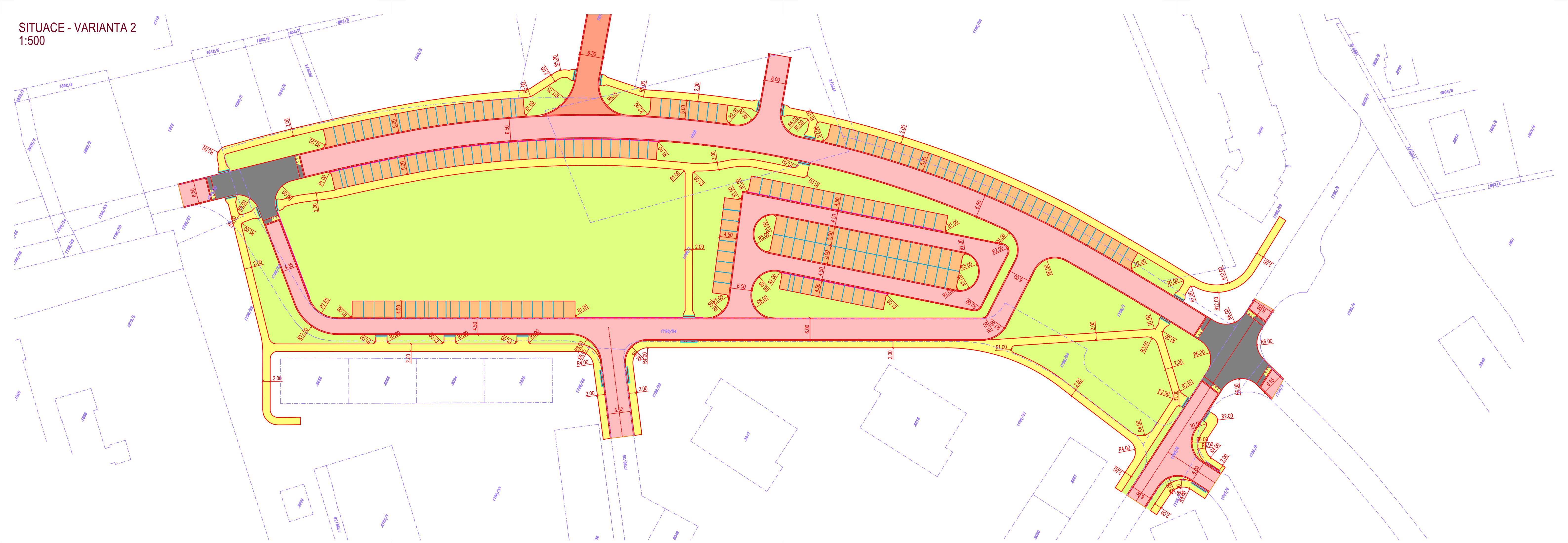

LEGENDA:

- CHODNÍK - BET.DLAŽBA 200x200x60
- PARKOVACÍ STÁNÍ - BET.DAŽBA 200x200x80
- VODICÍ PROUZEK - DVOULINKA KOSTKA DROBNÁ
- ZVÝŠENÁ KRÍŽOVATKA - ŽULOVÁ DLAŽBA TL.120 MM
- ZATRAVNĚNÍ
- HMATNÁ DLAŽBA TL.60 MM 200X100X60 - ČERVENÁ
- NOVÝ STAV
- VDZ - BILÁ
- DÉLKOVÁ KÓTA
- KATASTRÁLNÍ MAPA



vypracovala: Bc. Kateřina Hájková	vedoucí práce: Ing. Vladislav Borecký	Univerzita Pardubice Dopravní fakulta Jana Pernera
<b>DIPLOMOVÁ PRÁCE</b>		
<b>NÁVRH DOPRAVNÍHO ŘEŠENÍ MĚSTSKÉ ČÁSTI RATAJE, HLINSKO</b>		kod předmětu: PCDDP datum: 5/2017 měřítko: 1:500
příloha: SITUACE - VARIANTA 2		č. výkresu: B.4.2
Studijní obor - Dopravní stavitelství, Magisterské studium, 2. ročník		

SITUACE - VÝSLEDNÁ VARIANTA  
1:500

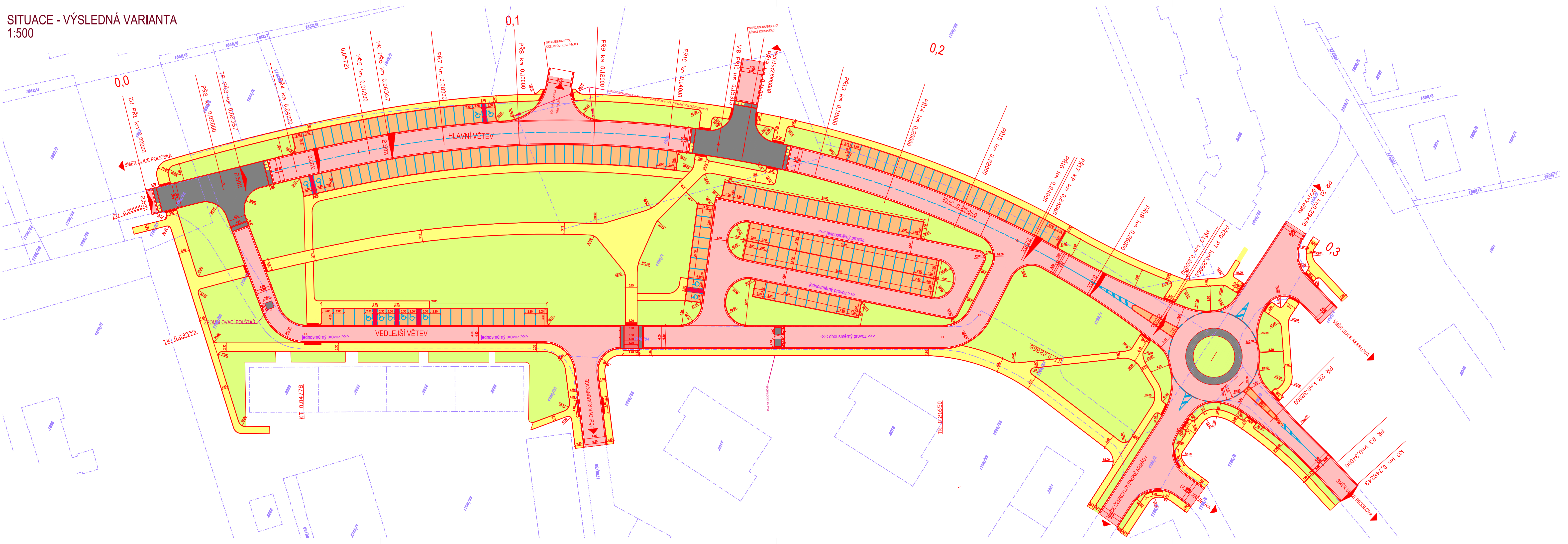

LEGENDA:

- NOVÁ KUMUNIKACE
- CHODNÍK - BET.DLAŽBA 200x200x60
- PARKOVACÍ STÁNÍ - BET.DAŽBA 200x200x80
- VODICÍ PROUZEK - DVOULINKA KOSTKA DROBNÁ
- ZVÝŠENÁ KRÍŽOVATKA - ŽULOVÁ DLAŽBA TL.120 MM
- OSTRŮVEK - KAČÍREK
- PRSTENEC - ŽULOVÁ KOSTKA VELKÁ
- ASFALTOVÁ KOMUNIKACE - PLNÁ KONSTRUKCE
- ZATRAVNĚNÍ
- HMATNÁ DLAŽBA TL.60 MM 200X100X60 - ČERVENÁ
- CHOD.BET. OBRUBA 1000X80X250
- SILNIČNÍ OBRUBA BETONOVÁ
- VDZ - BÍLÁ
- DÉLKOVÁ KÓTA
- KATASTRÁLNÍ MAPA



vypracovala: Bc. Kateřina Hájková	vedoucí práce: Ing. Vladislav Borecký	 Univerzita Pardubice Dopravní fakulta Jana Pernera
<b>DIPLOMOVÁ PRÁCE</b>		
téma:  <b>NÁVRH DOPRAVNÍHO ŘEŠENÍ MĚSTSKÉ ČÁSTI RATAJE, HLINSKO</b>		kod předmětu: PCDDPP datum: 5/2017 formáty: 5 x A4
příloha: SITUACE - VÝSLEDNÁ VARIANTA		měřítko: 1:500 č. výkresu: B.4.3
Studijní obor - Dopravní stavitelství, Magisterské studium, 2. ročník		

**UNIVERZITA PARDUBICE**  
**Dopravní fakulta Jana Pernera**

**Návrh dopravního řešení městské části Rataje, Hlinsko**

**B.5 Přibližné náklady stavby**

**2017**

**Bc. Kateřina Hájková**

# REKAPITULACE STAVBY

Kód: 2017001

Stavba: Návrh dopravního řešení městské části Rataje, Hlinsko

KSO:  
Místo: Hlinsko

CC-CZ:  
Datum: 10.5.2017

Zadavatel:  
Univerzita Pardubice

IČ:  
DIČ:

Uchazeč:

IČ:  
DIČ:

Projektant:  
Bc. Kateřina Hájková

IČ:  
DIČ:

Poznámka:

---

<b>Cena bez DPH</b>	<b>13 303 535,84</b>
---------------------	----------------------

	Sazba daně	Základ daně	Výše daně
DPH základní	21,00%	13 303 535,84	2 793 742,53
DPH snížená	15,00%	0,00	0,00

<b>Cena s DPH</b>	<b>v</b>	<b>CZK</b>	<b>16 097 278,37</b>
-------------------	----------	------------	----------------------

# REKAPITULACE OBJEKTŮ STAVBY A SOUPISŮ PRACÍ

Kód: 2017001

**Stavba:** Návrh dopravního řešení městské části Rataje, Hlinsko

Místo: Hlinsko

Datum: 10.5.2017

Zadavatel: Univerzita Pardubice

Projektant:

Bc. Kateřina Hájková

Uchazeč:

Kód	Objekt, Soupis prací	Cena bez DPH [CZK]	Cena s DPH [CZK]
<b>Náklady stavby celkem</b>		<b>13 303 535,84</b>	<b>16 097 278,37</b>
	Všeobecné položky	120 000,00	145 200,00
	Komunikace a zpevněné plochy	13 183 535,84	15 952 078,37

# KRYCÍ LIST SOUPISU

Stavba:

Návrh dopravního řešení městské části Rataje, Hlinsko

Objekt:

## Všeobecné položky

KSO:

Místo: Hlinsko

CC-CZ:

Datum: 10.5.2017

Zadavatel:

Univerzita Pardubice

IČ:

DIČ:

Uchazeč:

IČ:

DIČ:

Projektant:

Bc. Kateřina Hájková

IČ:

DIČ:

Poznámka:

<b>Cena bez DPH</b>			<b>120 000,00</b>
---------------------	--	--	-------------------

	Základ daně	Sazba daně	Výše daně
DPH základní	120 000,00	21,00%	25 200,00
DPH snížená	0,00	15,00%	0,00

<b>Cena s DPH</b>	<b>v CZK</b>	<b>145 200,00</b>
-------------------	--------------	-------------------

# REKAPITULACE ČLENĚNÍ SOUPISU PRACÍ

Stavba:

Návrh dopravního řešení městské části Rataje, Hlinsko

Objekt:

## Všeobecné položky

Místo:

Hlinsko

Datum:

10.5.2017

Zadavatel:

Univerzita Pardubice

Projektant:

Bc. Kateřina Hájková

Uchazeč:

Kód dílu - Popis

Cena celkem [CZK]

### Náklady soupisu celkem

**120 000,00**

VRN - Vedlejší rozpočtové náklady

120 000,00

---

0 - Vedlejší rozpočtové náklady

120 000,00

---

# SOUPIS PRACÍ

Stavba:

Návrh dopravního řešení městské části Rataje, Hlinsko

Objekt:

## Všeobecné položky

Místo: Hlinsko

Datum: 10.5.2017

Zadavatel: Univerzita Pardubice

Projektant: Bc. Kateřina Hájková

Uchazeč:

PČ	Typ	Kód	Popis	MJ	Množství	J.cena [CZK]	Cena celkem [CZK]
----	-----	-----	-------	----	----------	--------------	-------------------

### Náklady soupisu celkem

120 000,00

D VRN Vedlejší rozpočtové náklady

120 000,00

D 0 Vedlejší rozpočtové náklady

120 000,00

1	K	012103000	Geodetické práce před výstavbou - vytyčení stavby	Kč	1,000	10 000,00	10 000,00
2	K	012103001	Geodetické práce - vytyčení sítí	Kč	1,000	10 000,00	10 000,00
3	K	012303000	Geodetické práce po výstavbě - zaměření skutečného provedení	Kč	1,000	10 000,00	10 000,00
4	K	013254000	Dokumentace skutečného provedení stavby	Kč	1,000	30 000,00	30 000,00
5	K	030001000	Zařízení staveniště	Kč	1,000	30 000,00	30 000,00
6	K	032603000	Ostatní náklady - DIO	Kč	1,000	30 000,00	30 000,00

# KRYCÍ LIST SOUPISU

Stavba:

Návrh dopravního řešení městské části Rataje, Hlinsko

Objekt:

## Komunikace a zpevněné plochy

KSO:

Místo: Hlinsko

CC-CZ:

Datum: 10.5.2017

Zadavatel:

Univerzita Pardubice

IČ:

DIČ:

Uchazeč:

IČ:

DIČ:

Projektant:

Bc. Kateřina Hájková

IČ:

DIČ:

Poznámka:

<b>Cena bez DPH</b>			<b>13 183 535,84</b>
---------------------	--	--	----------------------

	Základ daně	Sazba daně	Výše daně
DPH základní	13 183 535,84	21,00%	2 768 542,53
snížená	0,00	15,00%	0,00

<b>Cena s DPH</b>	<b>v CZK</b>	<b>15 952 078,37</b>
-------------------	--------------	----------------------

# REKAPITULACE ČLENĚNÍ SOUPISU PRACÍ

Stavba:

Návrh dopravního řešení městské části Rataje, Hlinsko

Objekt:

**Komunikace a zpevněné plochy**

Místo:

Hlinsko

Datum:

10.5.2017

Zadavatel:

Univerzita Pardubice

Projektant:

Bc. Kateřina Hájková

Uchazeč:

Kód dílu - Popis

Cena celkem [CZK]

## Náklady soupisu celkem

**13 183 535,84**

HSV - Práce a dodávky HSV

**13 183 535,84**

1 - Zemní práce

1 455 930,26

5 - Komunikace

9 639 985,23

9 - Ostatní konstrukce a práce, bourání

2 087 620,35

# SOUPIS PRACÍ

Stavba:

Návrh dopravního řešení městské části Rataje, Hlinsko

Objekt:

## Komunikace a zpevněné plochy

Místo: Hlinsko

Datum: 10.5.2017

Zadavatel: Univerzita Pardubice

Projektant: Bc. Kateřina Hájková

Uchazeč:

PČ	Typ	Kód	Popis	MJ	Množství	J.cena [CZK]	Cena celkem [CZK]
----	-----	-----	-------	----	----------	--------------	-------------------

### Náklady soupisu celkem

**13 183 535,84**

D HSV Práce a dodávky HSV **13 183 535,84**

D 1 Zemní práce **1 455 930,26**

1	K	113107164	Odstranění podkladu pl přes 1000 m2 z kameniva drceného tl 410 mm	m2	1 669,000	76,10	127 010,90
	VV		"parkovací stání"1669		1 669,000		
	VV		Součet		1 669,000		
2	K	113107182	Odstranění podkladu pl přes 1000 m2 živičných tl 100 mm	m2	2 607,000	45,20	117 836,40
	VV		"komunikace"2607		2 607,000		
	VV		Součet		2 607,000		
3	K	113107223	Odstranění podkladu pl přes 1000 m2 z kameniva drceného tl 440 mm	m2	2 607,000	39,50	102 976,50
	VV		"komunikace" 2607		2 607,000		
	VV		Součet		2 607,000		
4	K	113202111	Vytrhání obrub krajníků obrubníků stojatých	m	1 554,000	43,60	67 754,40
	VV		"chodníková"870		870,000		
	VV		"silniční"684		684,000		
	VV		Součet		1 554,000		
5	K	181301102	Rozprostření ornice tl vrstvy do 150 mm pl přes 1000 m2 v rovině nebo ve svahu do 1:5	m2	6 610,000	31,80	210 198,00
	VV		6610		6 610,000		
	VV		Součet		6 610,000		
6	M	181001003	nákup zeminy vhodné k ohumusování	m3	1 322,000	450,00	594 900,00
	VV		6610*0,20		1 322,000		
	VV		Součet		1 322,000		
7	K	181411131	Založení parkového trávníku výsevem plochy přes 1000 m2 v rovině a ve svahu do 1:5	m2	6 610,000	12,90	85 269,00
8	M	005724100	osivo směs travní parková	kg	198,300	91,20	18 084,96
9	K	181951101	Úprava pláně v hornině tř. 1 až 4 bez zhutnění	m2	6 610,000	4,38	28 951,80
10	K	181951102	Úprava pláně v hornině tř. 1 až 4 se zhutněním	m2	10 894,000	9,45	102 948,30
	VV		"zvýšená plocha křižiovatky" 550		550,000		
	VV		"komunikace" 4822		4 822,000		
	VV		"parkoviště" 2483		2 483,000		
	VV		"chodník" 1976+578 + 485		3 039,000		
	VV		Součet		10 894,000		

D 5 Komunikace **9 639 985,23**

11	K	564231111	Podklad nebo podsyp ze štěrkopísku ŠP tl 100 mm	m2	1 089,000	60,00	65 340,00
	VV		2178*0,5		1 089,000		
	VV		Součet		1 089,000		
12	K	564251111	Podklad nebo podsyp ze štěrkopísku ŠP tl 150 mm	m2	1 126,500	89,10	100 371,15
	VV		2253*0,5		1 126,500		
	VV		Součet		1 126,500		
13	K	564851113	Podklad ze štěrkodrtě ŠD tl 170 mm	m2	2 480,000	109,00	270 320,00
	VV		"parkoviště" 2480		2 480,000		
	VV		Součet		2 480,000		
14	K	564861111	Podklad ze štěrkodrtě ŠD tl 200 mm	m2	7 861,000	129,00	1 014 069,00
	VV		"chodník"1976 + 578 + 485		3 039,000		
	VV		"komunikace" 4822		4 822,000		
	VV		Součet		7 861,000		
15	K	564861113	Podklad ze štěrkodrtě ŠD tl 220 mm	m2	550,000	152,00	83 600,00
	VV		"zvýšená křižovatka"550		550,000		
	VV		Součet		550,000		
16	K	567122111	Podklad ze směsi stmelené cementem SC 0/32 tl 120 mm	m2	2 480,000	222,00	550 560,00
	VV		"parkoviště"2480		2 480,000		
	VV		Součet		2 480,000		
17	K	567122112	Podklad ze směsi stmelené cementem SC 0/32 tl 130 mm	m2	4 822,000	238,00	1 147 636,00
	VV		"komunikace" 4822		4 822,000		
	VV		Součet		4 822,000		

PČ	Typ	Kód	Popis	MJ	Množství	J.cena [CZK]	Cena celkem [CZK]
18	K	567134142	Podkladní beton C 16/20 tl 240 mm	m2	550,000	663,00	364 650,00
	VV		"zvyšená křižovatka"550		550,000		
	VV		Součet		550,000		
19	K	573111112	Postřík živičný infiltrační s posypem z asfaltu množství 1 kg/m2	m2	4 822,000	20,30	97 886,60
	VV		"komunikace" 4822		4 822,000		
	VV		Součet		4 822,000		
20	K	573211111	Postřík živičný spojovací z asfaltu v množství do 0,70 kg/m2	m2	4 822,000	12,80	61 721,60
	VV		"komunikace"4822		4 822,000		
	VV		Součet		4 822,000		
21	K	577134111	Asfaltový beton vrstva obrusná ACO 11 (ABS) tř. I tl 40 mm š přes 3 m z nemodifikovaného asfaltu	m2	4 822,000	231,00	1 113 882,00
	VV		4822		4 822,000		
	VV		Součet		4 822,000		
22	K	577165122	Asfaltový beton vrstva ložní ACL 16 (ABH) tl 70 mm š přes 3 m z nemodifikovaného asfaltu	m2	4 822,000	328,00	1 581 616,00
	VV		4822		4 822,000		
	VV		Součet		4 822,000		
23	K	591211111	Kladení dlažby z kostek drobných z kamene do lože z kameniva těženého tl 50 mm	m2	550,000	319,00	175 450,00
	VV		"zvyšená křižovatka" 550		550,000		
	VV		Součet		550,000		
24	M	583801100	kostka dlažební drobná, žula, I.jakost, velikost 12 cm	t	184,568	2 110,00	389 438,48
	VV		550/5,2*1,01		106,827		
	VV		400,25/5,2*1,01		77,741		
	VV		Součet		184,568		
25	M	592452670	dlažba pro nevidomé 20 x 10 x 6 cm červená	m2	38,500	596,00	22 946,00
	VV		35*1,1		38,500		
26	M	592453080	dlažba 20 x 10 x 6 cm přírodní	m2	2 770,900	196,00	543 096,40
	VV		2519*1,1		2 770,900		
	VV		Součet		2 770,900		
27	K	596211113	Kladení zámkové dlažby komunikací pro pěší tl 60 mm skupiny A pl přes 300 m2	m2	2 554,000	201,00	513 354,00
	VV		"chodník"1976+578		2 554,000		
	VV		Součet		2 554,000		
28	M	592452660	dlažba 20 x 10 x 8 cm barevná	m2	2 728,000	366,00	998 448,00
	VV		"parkoviště" 2480*1,1		2 728,000		
	VV		Součet		2 728,000		
29	K	596212213	Kladení zámkové dlažby pozemních komunikací tl 80 mm skupiny A pl přes 300 m2	m2	2 480,000	220,00	545 600,00
	VV		"parkoviště" 2480		2 480,000		
	VV		Součet		2 480,000		
<b>D 9 Ostatní konstrukce a práce, bourání</b>							<b>2 087 620,35</b>
30	K	912221111	Montáž směrového sloupku silničního ocelového pružného zinkovaného ručním beraněním	kus	2,000	61,50	123,00
31	M	404451651	sloupek směrový silniční ocelový GS-SF 800 - červený	kus	2,000	242,00	484,00
32	K	914111111	Montáž svislé dopravní značky do velikosti 1 m2 objímkami na sloupek nebo konzolu	kus	51,000	168,00	8 568,00
33	M	404452350	sloupek Al 60 - 350	kus	51,000	475,00	24 225,00
34	M	404452400	patka hliníková HP 60	kus	51,000	479,00	24 429,00
35	M	404452560	upínací svorka na sloupek US 60	kus	102,000	64,70	6 599,40
36	M	404556118	značka svislá reflexní AL	kus	51,000	2 950,00	150 450,00
37	K	915111111	Vodorovné dopravní značení šířky 125 mm bílou barvou dělicí čáry souvislé	m	261,000	6,70	1 748,70
	VV		"V1a"27		27,000		
	VV		"V2b"234		234,000		
	VV		Součet		261,000		
38	K	915131111	Vodorovné dopravní značení bílou barvou přechody pro chodce, šipky, symboly	m2	8,000	74,80	598,40
	VV		"dopravní stín"8		8,000		
	VV		Součet		8,000		
39	K	915211112	Vodorovné dopravní značení retroreflexním bílým plastem dělicí čáry souvislé šířky 125 mm	m	261,000	35,80	9 343,80
	VV		261		261,000		
	VV		Součet		261,000		
40	K	915231112	Vodorovné dopravní značení retroreflexním bílým plastem přechody pro chodce, šipky nebo symboly	m2	8,000	313,00	2 504,00
	VV		8		8,000		
	VV		Součet		8,000		
41	K	915491211	Osazení vodicího proužku z dvoutinky žulové kostky drobné do betonového lože tl do 100 mm š proužku 250 mm	m	1 601,000	84,30	134 964,30
	VV		1601		1 601,000		
	VV		Součet		1 601,000		
42	K	915611111	Předznačení vodorovného liniového značení	m	261,000	4,07	1 062,27
	VV		261		261,000		
	VV		Součet		261,000		
43	K	915621111	Předznačení vodorovného plošného značení	m2	8,000	20,40	163,20

PČ	Typ	Kód	Popis	MJ	Množství	J.cena [CZK]	Cena celkem [CZK]
	VV		8		8,000		
	VV		Součet		8,000		
44	K	916131213	Osazení silničního obrubníku betonového stojatého s boční opěrou do lože z betonu prostého	m	2 428,000	206,00	500 168,00
	VV		2253+175		2 428,000		
	VV		Součet		2 428,000		
45	M	592175460	vysokopevnostní obrubník ke kruhovým objezdům a ostrůvkům	kus	175,000	1 940,00	339 500,00
	VV		175		175,000		
	VV		Součet		175,000		
46	M	592175040	betonový silniční obrubník, přírodní 100x15/12x25 cm	kus	2 478,300	139,00	344 483,70
	VV		2253*1,1		2 478,300		
	VV		Součet		2 478,300		
47	K	916231213	Osazení chodnikového obrubníku betonového stojatého s boční opěrou do lože z betonu prostého	m	2 178,000	170,00	370 260,00
	VV		2178		2 178,000		
	VV		Součet		2 178,000		
48	M	592175090	betonový chodnikový obrubník 50x8x25 cm přírodní	kus	2 395,800	70,10	167 945,58
	VV		2178*1,1		2 395,800		
	VV		Součet		2 395,800		

**UNIVERZITA PARDUBICE**  
**Dopravní fakulta Jana Pernera**

**Návrh dopravního řešení městské části Rataje, Hlinsko**

**C. Stavební část**

**2017**

**Bc. Kateřina Hájková**

**UNIVERZITA PARDUBICE**  
**Dopravní fakulta Jana Pernera**

**Návrh dopravního řešení městské části Rataje, Hlinsko**

**C. 1 Technická zpráva**

**2017**

**Bc. Kateřina Hájková**

## Obsah

A)	IDENTIFIKAČNÍ ÚDAJE OBJEKTU.....	3
B)	STRUČNÝ TECHNICKÝ POPIS SE ZDŮVODNĚNÍM NAVŽENÉHO ŘEŠENÍ .....	4
C)	VYHODNOCENÍ PRŮZKUMU A PODKLADŮ VČETNĚ JEJICH UŽITÍ V DOKUMENTACI .....	6
D)	VZTAHY POZEMNÍ KOMUNIKACE K OSTATNÍM OBJEKTŮM STAVBY .....	7
E)	NÁVRH ZPEVNĚNÝCH PLOCH, VČETNĚ PŘÍPADNÝCH VÝPOČTŮ .....	8
F)	REŽIM POVRCHOVÝCH A PODZEMNÍCH VOD, ZÁSADY ODVODNĚNÍ OCHRANA KOMUNIKACE .....	16
G)	NÁVRH DOPRAVNÍCH ZNAČEK, DOPRAVNÍHO ZAŘÍZENÍ, SVĚTELNÝCH SIGNÁLŮ, ZAŘÍZENÍ PRO PROVOZNÍ INFORMACE A DOPRAVNÍ TELEMATIKU .....	16
H)	ZVLÁŠTNÍ PODMÍNKY A POŽADAVKY NA POSTUP VÝSTAVBY, PŘÍPADNĚ ÚDRŽBU.....	17
I)	VAZBA NA PŘÍPADNÉ TECHNOLOGICKÉ VYBAVENÍ .....	19
J)	PŘEHLED PROVEDENÝCH VÝPOČTŮ A KONSTATOVÁNÍ O STATICKÉM OVĚŘENÍ ROZHODUJÍCÍCH DIMENZÍ A PRŮŘEZŮ.....	19
K)	ŘEŠENÍ PŘÍSTUPU A UŽÍVÁNÍ VEŘEJNĚ PŘÍSTUPNÝCH KOMUNIKACÍ A PLOCH SOUVISEJÍCÍCH SE STAVENIŠTĚM OSOBAMI S OMEZENOU SCHOPNOSTÍ POHYBU A ORIENTACE.....	20

## A) IDENTIFIKAČNÍ ÚDAJE OBJEKTU

Stavba: Návrh dopravního řešení městské části Rataje, Hlinsko  
Obec: Obec Hlinsko  
Kraj: Pardubický  
Katastrální území: Hlinsko 639303

Objednatel: Univerzita Pardubice  
Dopravní fakulta Jana Pernera  
Studentská 95  
532 01 Pardubice

Projektant: Bc. Kateřina Hájková  
Janov 302  
569 Janov

## B) STRUČNÝ TECHNICKÝ POPIS SE ZDŮVODNĚNÁM NAVŽENÉHO ŘEŠENÍ

Účelem stavby je rekonstrukce místní části Rataje, která se nachází v obci Hlinsko. Řešení dopravního propojení ulic Družstevní a Československé armády. Dále dojde k navýšení počtu parkovacích stání. Vybudování okružní křižovatky a zvýšených křižovatek, které zlepší dopravní situaci v místě stavby a zajistí bezpečnější průjezd místní části a pohyb chodců. V současnosti dochází v dané lokalitě k neorganizovanému parkování, související s nedostatkem odstavných stání. Stávající komunikace i místa vyhrazená pro parkování vykazují četné poruchy a deformace.



Lokalita se navrhuje v dopravním zklidněném režimu zóny 30 ohraničené ulicemi Družstevní a Československé armády.

Nově navržená komunikace MO6,5/30 propojuje ulice Družstevní a Československé armády. Navržena je směrově nerozdělená, obousměrná s asfaltobetonovým krytem v základní šířce 6,50m mezi obrubami a celkové délce 348,24m. Navrženy jsou zde dvě zvýšené křižovatky a okružní křižovatka s vnějším průměrem okružního jízdního pásu 24,00m.

Nově navržená jednosměrná komunikace ulice Družstevní je v první části navržena v šířce 4,50m mezi obrubami. V druhé části od křížení s účelovou komunikací je navržena obousměrná komunikace v šířce 6,00m mezi obrubami.

Stávající parkovací plochy umožňují parkování cca 135 vozidel (odhad dle místního šetření, stání zde nejsou vyznačena), plochy jsou převážně z penetračního makadamu, šterku a jiných stavebních materiálů, vykazující četné poruchy. Navrhuje se celkem 182 nových parkovacích stání, čímž se navýší celková kapacita o 47 míst. Všechna parkovací stání jsou řešena kolmým řazením v délce 4,50m nebo 5,00m, dle umístění přilehlých chodníků a pevných překážek. Šířka parkovacího stání je dle typu probíhající komunikace. V místě komunikace s šířkou 6,00m – 6,50m, bude šířka parkovacího stání 2,50m. A u jednosměrné komunikace a komunikace parkovišť, kde je šířka komunikace 4,50, bude šířka stání 2,80m. Vždy bude provedeno rozšíření krajního stání o 0,25m. Z celkového počtu 181 parkovacích stání jich 12 bude vyhrazeno pro osoby imobilní, kde šířka jednoho stání je 3,50 m s příčným sklonem 2%. U těchto vyhrazených stání je zajištěn přímý vstup na chodníkové plochy.

Stávající pochozí plochy jsou převážně dlážděné a vykazují četné poruchy. Dojde k vybudování nových pochozích ploch (viz. Situace C. 2), které slouží k přístupu na parkoviště a zároveň pro pohodlné a bezpečné projití celou místní částí, včetně nově navrženého chodníku uvnitř plochy zeleně.

Nově navržený zpomalovací práh je umístěn v ulici Družstevní, ve staničení 0,13367km, kdy zde působí jako bezpečnostní prvek pro zpomalení jízdy vozidel po komunikaci v blízkosti křížení a zároveň slouží jako místo pro bezpečnější přechod chodců. Práh se navrhuje provést z betonové zámkové dlažby. Dalšími zpomalovacími prvky v zóně 30 jsou navrženy zpomalovací polštáře.

Nově navržené zvýšené křižovatky ve staničení 0,02000km a 0,16000km ve tvaru T jsou navrženy při vjezdu do zóny 30 z ulice Družstevní, v blízkosti mateřské školy a v křížení s plánovanou zástavbou. Obě zvýšené křižovatky působí jako bezpečnostní prvek pro zpomalení jízdy vozidel po komunikaci a k bezpečnějšímu pohybu chodců. Je navržena s krytem z žulové kostky drobné.

Napojení stávající účelové komunikace k teplárně, je navrženo jako samostatný sjezd a jeho rozměry byly ověřeny vlečnými křivkami (výkres F.2.5). Druhým sjezdem je napojení účelové komunikace u bytového domu čp. 1413-1415 na místní komunikaci v ulici Družstevní. Tato komunikace je slepá a slouží pouze jako přístup k obytným domům.

## **C) VYHODNOCENÍ PRŮZKUMU A PODKLADŮ VČETNĚ JEJICH UŽITÍ V DOKUMENTACI**

Bylo provedeno místní šetření 1/2017, 2/2017, 4/2017 dané lokality, které potvrdilo a upřesnilo provedení dané varianty. Poskytnuté polohopisné a výškopisné zaměření, mapové podklady, územní plán a inženýrsko geologický průzkum byly poskytnuty firmou Prodin a.s.

Použité podklady:

ČSN 73 6110 Projektování místních komunikací, Změna Z1

ČSN 73 61 01 Projektování silnic a dálnic.

ČSN 73 6102 Projektování křižovatek na pozemních komunikacích

ČSN 73 6056 Odstavné a parkovací plochy silničních vozidel

TP 170 Navrhování vozovek pozemních komunikací

TP 85 – Zpomalovací prahy

TP 218 – Navrhování zón 30

TP 135 – Projektování okružních křižovatek na silnicích a místních komunikacích

TP 65 Zásady pro dopravní značení na pozemních komunikacích

V zájmovém úseku byly provedeny dva jádrové vývrty o  $\varnothing$  150mm na místní komunikaci v ulici Družstevní. Průzkumné vývrty byly provedeny na celkovou tloušťku konstrukce vozovky. Provedené vývrty byly označeny symbolem Vzorek – V1, V2.

### **VÝVRT Č.1 - V1**

30 mm ACO 11 – Asfaltový beton pro obrusné vrstvy

40 mm ACO 11 - Asfaltový beton pro obrusné vrstvy

40 mm ACL 16 - Asfaltový beton pro ložní vrstvy

80 mm PM - Penetrační makadam (rozpadlý)

260 mm Š - Štěrč (frakce 0/64)

100 mm Š - Štěrč (frakce 0/32, velmi zahliněno)

Konstrukce vozovky 550 mm

Podloží vozovky: Jílovitá zemina s příměsí písku

VÝVRT Č.2 - V2

30 mm ACO 11 – Asfaltový beton pro ohrusné vrstvy

30 mm ACO 11 - Asfaltový beton pro ohrusné vrstvy

30 mm ACL 16 - Asfaltový beton pro ložní vrstvy

70 mm PM –Penetrační makadam (rozpadlý)

140 mm Š - Štěrč (frakce 0/32)

150 mm Š - Štěrč (frakce 64/125)

50 mm Š - Štěrč (frakce 0/32, velmi zahliněno)

Konstrukce vozovky 500 mm

Podloží vozovky: Jílovitá zemina s příměsí písku

## **D) VZTAHY POZEMNÍ KOMUNIKACE K OSTATNÍM OBJEKTŮM STAVBY**

Není součástí práce

## E) NÁVRH ZPEVNĚNÝCH PLOCH, VČETNĚ PŘÍPADNÝCH VÝPOČTŮ

Nově navržená komunikace MO6,5/30 propojuje ulice Družstevní a Československé armády. Navržena je směrově nerozdělená, obousměrná, s asfaltobetonovým krytem, v základní šířce 6,50 m mezi obrubami a celkové délce 348,24 m. Navrženy jsou zde dvě zvýšené křižovatky a okružní křižovatka s vnějším průměrem okružního jízdního pásu 24,00 m.

Nově navržená jednosměrná komunikace ulice Družstevní je v první části navržena v šířce 4,50m mezi obrubami. V druhé části od křížení s účelovou komunikací je navržena obousměrná komunikace v šířce 6,00m mezi obrubami.

Stávající parkovací plochy umožňují parkování přibližně 135 vozidel (odhad dle místního šetření, stání zde nejsou vyznačena), plochy jsou převážně z penetračního makadamu, šterku a jiných stavebních materiálů, vykazující četné poruchy. Navrhuje se celkem 182 nových parkovacích stání, čímž se navýší celková kapacita o 47 míst. Všechna parkovací stání jsou řešena kolmým řazením v délce 4,50m nebo 5,00m, dle umístění přilehlých chodníků a pevných překážek. Šířka parkovacího stání je dle typu probíhající komunikace. V místě komunikace s šířkou 6,00m – 6,50m, bude šířka parkovacího stání 2,50m. A u jednosměrné komunikace a komunikace parkovišť, kde je šířka komunikace 4,50, bude šířka stání 2,80m. Vždy bude provedeno rozšíření krajního stání o 0,25m. Z celkového počtu 181 parkovacích stání jich 12 bude vyhrazeno pro osoby imobilní, kde šířka jednoho stání je 3,50 m s příčným sklonem 2%. U těchto vyhrazených stání je zajištěn přímý vstup na chodníkové plochy.

Stávající pochozí plochy jsou převážně dlážděné a vykazují četné poruchy. Dojde k vybudování nových pochozích ploch (viz. Situace C. 2), které slouží k přístupu na parkoviště a zároveň pro pohodlné a bezpečné projití celou místní částí, včetně nově navrženého chodníku uvnitř plochy zeleně.

### **Hlavní komunikace – propojovací komunikace**

Základní příčný sklon je 2,50% a v místě směrového oblouku je provedeno klopení na dostředný sklon 2,50%. V místech napojení sjezdů bude stávající povrch komunikace sjezdu upraven vzhledem k vedení hlavní komunikace.

#### Směrové poměry:

km 0,0000	začátek staničení
km 0,000 00 – 0,025 67	přímá
km 0,025 67 – 0,065 67	přechodnice
km 0,065 67 – 0,240 60	směrový oblouk R 270 m
km 0,240 60 – 0,280 60	přechodnice
km 0,280 60 – 0,348 24	přímá
km 0,348 24	konec staničení

#### křížení s komunikací:

km 0,02136	větev vedlejší komunikace ulice Družstevní
km 0,0,11065	sjezd – pozemek č.1810/2 (teplárna)
km 0,15844	vyvýšená křižovatka – plánovaná zástavba
km 0,23663	větev vedlejší komunikace ulice Družstevní
km 0,29727	okružní křižovatka

#### Výškové poměry:

Podélný sklon je v celém úseku hlavní komunikace navržen s ohledem na stávající terén, tak aby nedocházelo k nežádoucímu nárůstu zemních prací a také s ohledem na návaznost přilehlých sjezdů a křižovatek.

km 0,000 00 – 0,02176	klesá ve sklonu 1,02%
km 0,02176 – 0,09266	vrcholový výškový oblouk R=2000m
km 0,09266 – 0,26635	klesá ve sklonu 4,56%
km 0,26635 – 0,28754	údolnicový výškový oblouk R=300
km 0,28754 – 0,31223	okružní křižovatka
km 0,31223 – 0,32015	vrcholový výškový oblouk R=300
km 0,32015 – 0,34824	klesá ve sklonu 5,14%

#### **Vedlejší komunikace**

V celé délce bude proveden jednotný dostředný sklon 2%. V místě napojení na hlavní komunikaci bude provedena změna dostředného sklonu na opačný dostředný sklon, který bude mít stejný smysl jako hlavní komunikace.

#### Směrové poměry:

km 0,0000	začátek staničení
km 0,000 00 – 0,03559	přímá
km 0,03559 – 0,04779	směrový oblouk R = 10m
km 0,04779 – 0,21650	přímá
km 0,21650 – 0,22868	směrový oblouk R=11m
km 0,22868 – 0,25060	přímá
km 0,25060	konec staničení – napojení na hlavní větev

#### křížení s komunikací:

km 0,12248	sjezd na účelovou komunikaci
km 0,17366	vjezd na parkoviště

#### Technické provedení:

Kryt vozovky je navržen z asfaltového betonu střednězrného. Povrch bude upnut do silničních betonových obrub s podsádkou + 100 mm + vodící proužek z dvoulinky žulové dlažby. Skladba konstrukčních vrstev nové vozovky je navržena dle TP 170 Navrhování vozovek pozemních komunikací, třída dopravního zatížení IV, návrhová úroveň porušení D1 D1-N (D1-N-6)

Asfaltový beton střednězrný ACO 11+	ČSN EN 13108-1	40mm
Spojovací postřík		
Asfaltový beton střednězrný ACP 16+	ČSN EN 13108-1	70mm
Infiltrační postřík 1,0kg/m <sup>2</sup>		
Stabilizace cementová SC 0/32 C8/10	ČSN 736125	150mm
<u>Štěrkodrt' ŠDA</u>	<u>ČSN 736126</u>	<u>200mm</u>
Celkem		460mm

Minimální modul přetvárnosti na zemní pláni je požadován  $E_{def,2} = 45$  MPa a na vrstvě ze štěrkodrti minimálně  $E_{def,2} = 80$  MPa.

#### Okružní křižovatka

Je navržena čtyřpaprsková okružní křižovatka v 0,29727km s vnějším průměrem okružního jízdního pásu 24,00 m. Uspořádání křižovatky a její parametry byly navrženy s ohledem na lokalitu území, počet a skladbu vozidel. Povrch vozovky okružního pásu a vjezdových a

výjezdových větví je navržen z asfaltového betonu střednězrného ACO 11+. Asfaltobetonový kryt je upnut do betonových obrub a do dvouřádků z žulové kostky drobné do betonového lože, s boční opěrou a podsádkou +100 mm. V místech určených pro přecházení chodců bude podsádka snížena na +20 mm. Ze strany napojení prstence bude asfaltobetonový kryt upnut do jednořádku žulové kostky drobné do betonového lože. Kryt prstence je navržen z žulové kostky velké. Dělicí ostrůvky jsou navrženy s nezpevněným krytem z kačírku. Povrch místa umožňující přejítí s podsádkou od komunikace +20mm a v místě snížené obruby, bude opatřen varovnými pásy, které mají šířku 0,40m a jsou navrženy dle ČSN 73 6110, změna Z1 a vyhlášky 398/2009 Sb. (varovné pásy se umísťují v celé délce snížených obrub s výškou menší než 80mm).

#### PROSTOROVÉ USPOŘÁDÁNÍ

vnější průměr	24,00 m
vozovka okružního pásu	4,50 m
prstenec	2,00 m
vozovka + prstenec	6,50 m
průměr středového ostrova	11,00 m
max. šířka dělicího ostrůvku	3,00 m
šířka vjezdů do OK	4,00m – 4.50m
šířka výjezdů z OK	4,50m – 5,50m

Povrch vozovky okružního pásu a vjezdových a výjezdových větví je navržen z asfaltového betonu střednězrného. Příčný sklon je odstředný 2,50%. Asfaltobetonový kryt je upnut do betonových obrub a do dvouřádků z žulové kostky drobné do betonového lože s boční opěrou a podsádkou +100 mm. V místech dělicích ostrůvků bude konstrukce upnuta do betonových silničních obrub a do dvouřádků z žulové kostky drobné, do betonového lože, s boční opěrou a podsádkou +100 mm. V místech určených pro přecházení chodců bude podsádka snížena na +20 mm.

Ze strany napojení prstence bude asfaltobetonový kryt upnut do jednořádku žulové kostky drobné, do betonového lože. Skladba konstrukčních vrstev nové vozovky je navržena dle TP 170 Navrhování vozovek pozemních komunikací, třída dopravního zatížení I, návrhová úroveň porušení D0

#### D1-N (D1-N-6)

Asfaltový beton střednězrný ACO 11+	ČSN EN 13108-1	40mm
Spojovací postřík		
Asfaltový beton střednězrný ACP 16+	ČSN EN 13108-1	70mm
Infiltrační postřík 1,0kg/m <sup>2</sup>		
Stabilizace cementová SC 0/32 C8/10	ČSN 736125	150mm
Štěrkodrt' ŠDA	ČSN 736126	200mm
Celkem		460mm

Minimální modul přetvárnosti na zemní pláni je požadován  $E_{def,2} = 45 \text{ MPa}$  a na vrstvě ze štěrkodrti minimálně  $E_{def,2} = 80 \text{ MPa}$ .

#### Prstenec

Kryt prstence je navržen z žulové kostky velké. Kryt bude upnut do silničních žulových obrub o vnějším poloměru 15,00 m do betonového lože, s boční opěrou a s podsádkou +20 mm ze strany okružního jízdního pásu. Z druhé strany do betonových silničních obrub, do betonového lože, s boční opěrou a podsádkou +100 mm. Příčný sklon prstence je navržen 3%. Pro odvodnění propustných vrstev lože pod kostkou drobnou, položenou na nepropustné vrstvě z podkladního betonu, se navrhuje položení drenážního geokompozitu. Skladba konstrukčních vrstev vozovky vychází z TP 170 – Navrhování vozovek pozemních komunikací, návrhová úroveň porušení vozovky D1, třída dopravního zatížení IV, upravené na místní poměry.

#### D1-D (D1-D-2)

Žulová kostka velká	ČSN 73 6131	160 mm
Ložná vrstva fr. 2/5	ČSN 73 6126	80 mm
Podkladní beton	ČSN 73 6125	120 mm
Štěrkodrt' ŠDA	ČSN 73 6126	170 mm
Celkem		530 mm

Minimální modul přetvárnosti na zemní pláni je požadován  $E_{def,2} = 45 \text{ MPa}$  a na vrstvě ze štěrkodrti minimálně  $E_{def,2} = 80 \text{ MPa}$ .

### **Dělicí ostrůvky**

Jsou navrženy s nezpevněným krytem z kačírku. V místě umožňujícím přechod, je směrový ostrůvek vydlážděn v šířce 3,00m. Povrch místa umožňující přejít na dělicí ostrůvku, bude upnut do betonových obrub, do betonového lože, s boční opěrou a s podsádkou od komunikace +20mm. V místě snížené obruby bude povrch opatřen varovnými pásy. Varovné pásy v šířce 0,40m jsou navrženy dle ČSN 73 6110, změna Z1 a vyhlášky 398/2009 Sb. (varovné pásy se umísťují v celé délce snížených obrub s výškou menší než 80mm).

Povrch zvýšené plochy ochranných dělicích ostrůvků bude upnut do betonových obrub, do betonového lože, s boční opěrou a podsádkou od vozovky + 100 mm. Povrch zvýšené plochy ostrůvku bude vysypán kačírkem. Skladba konstrukčních vrstev dělicího ostrůvku vychází z TP 170 – Navrhování vozovek pozemních komunikací, návrhová úroveň porušení vozovky D2, třída dopravního zatížení CH. Konstrukční skladba chodníku bude následující:

#### D2 (D2-D-1)

Skladebná dlažba	ČSN 73 6131	60 mm
Ložná vrstva	ČSN 73 6131	30 mm
Štěrkoдрт' ŠDA	ČSN 73 6126	250 mm
Celkem		340 mm

Minimální modul přetvárnosti na zemní pláni je požadován  $E_{def,2} = 45$  MPa a na vrstvě ze štěrkoдрti minimálně  $E_{def,2} = 80$  MPa.

### **Zpomalovací prvky**

Nově navržený zpomalovací práh je umístěn v komunikaci ulice Družstevní ve staničení 0,13367km, kdy zde působí jako bezpečnostní prvek pro zpomalení jízdy vozidel po komunikaci v blízkosti křížení a zároveň slouží jako místo pro bezpečnější přechod chodců. Práh se navrhuje provést z betonové zámkové dlažby tl.100mm a v délce 4,00m + délka nájezdové a výjezdové rampy 1,00m. Sklon nájezdové a výjezdové rampy 10%. Horní plocha prahu je navržena ze zámkové dlažby tl.100mm, barvy žluté. Upnutý bude do silničních betonových obrub, do betonového lože, s boční opěrou s podsádkou + 0 mm. Povrch nájezdových a výjezdových ramp je navržen ze zámkové dlažby tl.100mm, barvy červené. Upnutý bude do silničních, betonových obrub, do betonového lože s boční opěrou. Podsádka silničních obrub se bude rovnoměrně zmenšovat. Zvýšená plocha je použita jako zklidňující

prvek. Vůči vozovce je plocha zvýšena o 10cm, nájezdy na plochu jsou řešeny jako rampy délky 1,00m. Povrch zvýšené plochy je navržen z žulové kostky drobné a bude upnut do kamenných obrub, do betonového lože, s boční opěrou. Dalšími zpomalovacími prvky v zóně 30 jsou navrženy zpomalovací polštáře, které jsou provedeny jako krátké zpomalovací prahy Z12 obdélníkového tvaru 180x65x2000 gumové barvy červené.

Rampy prahu:

D1 (D1-D-2) – IV		
Betonová dlažba červená	ČSN 736131	100mm
Ložná vrstva	ČSN 736126	40mm
Stabilizace cementová SC 0/32	ČSN 736124-1	250mm
<u>Štěrkoдрť ŠD</u>	<u>ČSN 736126</u>	<u>250mm</u>
Celkem		640mm

Horní plocha prahu:

D1 (D1-D-2) – IV		
Betonová dlažba žlutá	ČSN 73 6131	100 mm
Ložná vrstva	ČSN 73 6126	40 mm
Stabilizace cementová SC 0/32 C 3/4	ČSN 73 6124-1	250 mm
<u>Štěrkoдрť ŠD</u>	<u>ČSN 73 6126 250</u>	<u>250mm</u>
Celkem		640 mm

Minimální modul přetvárnosti na zemní pláni je požadován  $E_{def,2} = 45 \text{ MPa}$  a na vrstvě ze štěrkoдрrti minimálně  $E_{def,2} = 80 \text{ MPa}$ .

### Zvýšené křižovatky

Nově navržené zvýšené křižovatky ve tvaru T jsou navrženy v km 0,02000km a 0,16000km. Při vjezdu do zóny 30 z ulic Družstevní v blízkosti mateřské školy a v místech napojení na plánovanou zástavbu. Obě křižovatky působí jako bezpečnostní prvek pro zpomalení jízdy vozidel po komunikaci a usnadnění pohybu chodců. Vzhledem k vozovce je plocha zvýšena o 10 cm, nájezdy na plochu jsou řešeny jako rampy délky 1,00m. Povrch zvýšené křižovatky je navržen z žulové kostky drobné. Kryt bude upnut ze stran do silničních betonových obrub, do betonového lože, s boční opěrou. Podsádka silniční obruby na zvýšené ploše bude ze stran +20 mm, v místech rampy bude podsádka proměnlivá z + 100 mm na + 20 mm. Povrch nájezdu na zvýšenou plochu rampy bude upnut ze strany krytu silnice do kamenných obrub. Podsádka kamenných obrub na nájezdu bude 0 cm. U zvýšené křižovatky plánované v místě napojení na plánovanou zástavbu se navrhuje dočasné umístění městské vodící zábrany průběžné pro zabránění vjetí do plánované zástavby. Skladba konstrukčních vrstev vozovky vychází z TP 170 – Navrhování vozovek pozemních komunikací, návrhová úroveň porušení vozovky D1, třída dopravního zatížení IV.

#### D1-D (D1-D-2)

Žulová kostka drobná	ČSN 73 6131	100 mm
Ložná vrstva	ČSN 73 6126	40 mm
Podkladní beton C16/20	ČSN 73 6125	240 mm
Štěrkodrt' ŠD	ČSN 73 6126	220mm
Celkem		620 mm

Minimální modul přetvárnosti na zemní pláni je požadován  $E_{def,2} = 45$  MPa a na vrstvě ze štěrkodrti minimálně  $E_{def,2} = 80$  MPa. Pro odvodnění propustných vrstev lože pod kostkou drobnou, položenou na nepropustné vrstvě z podkladního betonu, se navrhuje položení drenážního geokompozitu.

### Sjezdy

Jedná se o napojení stávajících účelových komunikací. Sjezd k teplárně je navržený jako samostatný sjezd a jeho rozměry byly ověřeny vlečnými křivkami na průjezd vozidel. Druhým sjezdem je napojení účelové komunikace u bytového domu čp. 1413-1415 na místní

komunikaci v Družstevní ulici. Zpevněné plochy sjezdů budou od stávajících komunikací stavebně odděleny vodícím proužkem z přídlažby do betonového lože.

Kryt bude proveden asfaltobetonový, ukotvený do silničních betonových obrub s podsádkou + 100 mm.

## **F) REŽIM POVRCHOVÝCH A PODZEMNÍCH VOD, ZÁSADY ODVODNĚNÍ OCHRANA POZEMNÍ KOMUNIKACE**

Odvodnění není součástí této práce.

Počítá se s odvodněním realizovaných zpevněných ploch příčným a podélným sklonem povrchu zpevněných ploch do stávajících uličních vpustí a do nově navržených sorpčních vpustí v plochách parkovišť. V případě pochozích ploch, do okolního terénu.

## **G) NÁVRH DOPRAVNÍCH ZNAČEK, DOPRAVNÍHO ZAŘÍZENÍ, SVĚTELNÝCH SIGNÁLŮ, ZAŘÍZENÍ PRO PROVOZNÍ INFORMACE A DOPRAVNÍ TELEMATIKU**

Stávající svislé dopravní značení bude demontováno a nahrazeno novým. Značky budou osazeny na ocelové pozinkované trubce, osazené do standartních patek, přišroubovaných do betonového základu. Spodní hrana značky bude ve výši 2,20 m nad úrovní terénu. Seznam značek a vodorovného dopravního značení ve výkresu dopravního značení (výkres C.8). Na účelovou komunikaci směr teplárna budou osazeny sloupky z 11g, které označují napojení na účelovou komunikaci. V průběhu stavebních prací také dojde k dočasnému dopravnímu značení, informující účastníky silničního provozu o probíhajících stavebních pracích. U zvýšené křižovatky v místech napojení na plánovanou zástavbu se navrhuje dočasné umístění městské vodící zábrany průběžné.

Svislé dopravní značení:

IP25a	Zóna s dopravním omezením
IP25b	Konec zóny s dopravním omezením
B20a	Nejvyšší dovolená rychlost 30km/h
B20b	Konec nejvyšší dovolené rychlosti
IP4b	Jednosměrný provoz
E12a	Jízda cyklistů v protisměru
IP12	Vyhrazené parkoviště (invalidé)

P4	Dej přednost v jízdě
C1	Kruhový objezd
B2	Zákaz vjezdu všech vozidel
P2	Hlavní pozemní komunikace
E2a	Tvar křižovatky
IP11a	Parkoviště
C2b	Příkázaný směr jízdy vpravo
IP10a	Slepá pozemní komunikace

Vodorovné dopravní značení:

V17	trojúhelníky – Vydlážděno žulová kostka drobná řezaná
V10b	Stání kolmé – Bude vydlážděno
V10f	Vyhrazené parkoviště (invalidé) – Bude vydlážděno barvou bílou
V2b	Podélná čára přerušovaná
V13a	Šikmé rovnoběžné čáry
V1a	Podélná čára souvislá

## **H) ZVLÁŠTNÍ PODMÍNKY A POŽADAVKY NA POSTUP VÝSTAVBY, PŘÍPADNĚ ÚDRŽBU**

Při realizaci je nutno zohlednit stanovisko dotčených orgánů státní správy, postupovat tak, aby nedošlo k poškození inženýrských sítí, a aby došlo k co nejmenšímu narušení práv uživatelů pozemků dotčených stavbou. Při stavebních pracích v pásmu podzemního vedení, v pásmu dálkových kabelů a v pásmu vzdušného vedení, je nutné respektovat veškerá ustanovení, zejména pokud se jedná o způsob provádění zemních prací a zákaz používání mechanizace. Povšechně pak zabezpečení vedení a zařízení před poškozením. Veškeré stavební práce je nutno provádět v souladu s platnými normami, předpisy a zákonnými ustanoveními. Je též nutno dodržet příčné sklony a rovinnost položení obrusných vrstev. Zemní plán je nutno náležitě upravit, zamezit vstupu vody a zabránit zvodnění. Je třeba zajistit potřebnou únosnost a první stmelenou vrstvu položit co nejdříve. Dlažbu je nutno pokládat na řádně zhutněné podkladní vrstvy do pískového lože. Po položení je třeba dlažbu přehutnit a zaplnit spáry bílým křemičitým pískem. Na okrajích je třeba dlažbu štípat a vyvarovat se jakéhokoli dobetonování. Je též nutno dodržet příčné sklony a rovinnost. Veškerá stávající vzrostlá zeleň, která přijde do styku se stavbou, bude chráněna po celou

dobu výstavby. Živičné směsi musí mít požadované vlastnosti. Veškerý stavební materiál použitý do díla musí odpovídat příslušným normám a technologickým předpisům.

Výstup inženýrských sítí (šoupata, hydranty, poklopy kanalizace) budou výškově upraveny s ohledem na novou niveletu komunikací či ploch. Průběh podzemních sítí je třeba před započítáním zemních prací nechat vytyčit. Výkopy v blízkosti vedení podzemních inženýrských sítí je nutné provádět dle požadavků jejich správců.

## NAKLÁDÁNÍ S ODPADY

Nakládání s odpady bude dle zákona č. 185/01 Sb. "Zákon o odpadech a o změně některých dalších zákonů". Odpady, které budou vznikat v průběhu výstavby, budou přechodně shromažďovány na určených místech (plochách), odděleně podle svého druhu. Shromážděné odpady budou průběžně, po dosažení technicky a ekonomicky optimálního množství, odváženy příslušnou firmou, disponující oprávněním k této činnosti, mimo areál staveniště. Nebezpečný odpad (živice) bude odvezen na skládku nebezpečného odpadu. Vlastní manipulace s odpady vznikajícími při výstavbě bude zajištěna technicky tak, aby bylo minimalizováno případné narušení životního prostředí (zamezující prášení, technické zabezpečení vozidel přepravujících odpady atd.).

## VLIV STAVBY NA ŽIVOTNÍ PROSTŘEDÍ

Životní prostředí v bezprostřední blízkosti bude po dobu trvání stavby dočasně zhoršeno. Vlivem zásobování stavby stavebním materiálem dojde k nárůstu hluchosti a prašnosti. V dané lokalitě dojde ke kácení stromů. Vzhledem k tomu bude zároveň provedena náhradní výsadba jak stromového, tak keřového patra. V případě stavebních prací v blízkosti stávajících dřevin rostoucích mimo les musí být práce prováděny tak, aby tyto dřeviny nebyly poškozeny, včetně kořenového systému, minimálně 2,5 m od paty kmene stromů.

## OCHRANA PROTI PRACHU

Provádění stavebních prací způsobuje znečišťování ovzduší. Staveniště a jeho okolí je zatěžováno emisemi z provozu stavebních strojů, prachem, uvolňováním prachových látek a dalšími druhy znečištění ovzduší. Zhotovitel stavby je povinen řídit se ustanovením zákona. Zejména je nutné dbát na to, aby:

- motory automobilů a stavebních strojů byly v dobrém technickém stavu a jejich emise nepřekračovaly přípustné meze
- všechna pracoviště byla udržována v čistotě

- pojížděné zpevněné plochy byly pravidelně čištěny
- pojížděné nezpevněné plochy byly ošetřovány (např. kropením) s cílem omezit prašnost na nejmenší možnou míru
- užitím odpovídající mechanizace a použitím ochranných prostředků byla omezena prašnost při zemních pracích, výrobě betonu, asfaltových směsí, čištění šterkového lože, demolicích apod., na nejmenší možnou míru
- veřejné komunikace u vjezdů na stavenišť, případně jejich úseky používané staveništní dopravou byly chráněny před znečištěním a řádně udržovány
- na stavbě se omezilo používání materiálů s neekologickými látkami

#### OCHRANA PROTI HLUKU A OTŘESŮM

S ohledem na vliv stavby na životní prostředí během provádění stavebních prací, budou dodrženy hygienické limity. Stavební činnosti produkující hluk, vibrace a otřesy budou prováděny, pokud nebude stavebním povolením stanoveno jinak, nejdéle v době od 7:00 do 21:00 hod., což zajistí v nočních hodinách klid v okolí.

#### OCHRANA INŽENÝRSKÝCH SÍTÍ

Před zahájením stavebních prací je nutno vytyčit podzemní inženýrské sítě jejich správci a při výkopových pracích postupovat podle jejich pokynů a požadavků.

Inženýrské sítě budou ochráněny dle požadavků jejich správců (plastové žlaby, ochranné trubky, panely, apod.). Po dobu výstavby budou respektovány podmínky správců inženýrských sítí.

### **I) VAZBA NA PŘÍPADNÉ TECHNOLOGICKÉ VYBAVENÍ**

Není součástí práce

### **J) PŘEHLED PROVEDENÝCH VÝPOČTŮ A KONSTATOVÁNÍ O STATICKÉM OVĚŘENÍ ROZHODUJÍCÍCH DIMENZÍ A PRŮŘEZŮ**

Není součástí práce

## **K)ŘEŠENÍ PŘÍSTUPU A UŽÍVÁNÍ VEŘEJNĚ PŘÍSTUPNÝCH KOMUNIKACÍ A PLOCH SOUVISEJÍCÍCH SE STAVENÍŠTĚM OSOBAMI S OMEZENOU SCHOPNOSTÍ POHYBU A ORIENTACE**

Dle vyhlášky 398/2009 Sb. O obecných technických požadavcích zabezpečující bezbariérové užívání staveb osobami s omezenou schopností pohybu a orientace budou na chodníku vybudovány varovné pásy pro nevidomé a slabozraké z betonové dlažby s hmatným povrchem a červenou barvou, odlišnou od stávajícího povrchu.

V místě, kde se silniční obruba sníží na podsádku 0 až +20 mm je proveden varovný pás v šířce 400mm, rampově vytažen až do místa, kde podsádka silniční obruby dosahuje min. +80 mm.

### **Chodníky**

Jsou navrženy v min šířce 2.00m pro obousměrný provoz s příčným sklonem 1-2%. Vyrovnání podélných výškových rozdílů je řešeno šikmými pochozími plochami ve spádu do 12,5 %. Zvýšená podsádka chodníkové obruby na + 60 mm tvoří přirozenou vodící linii pro nevidomé a slabozraké. Přístup ke sníženým obrubám bude proveden tak, že v celé délce snížené obruby sjezdu bude zachován příčný sklon maximálně + 2% a dále v šířce 1,0m bude provedeno rampové vyspádování chodníku směrem ke snížené ploše sjezdu, maximálně však ve sklonu 12,5%. Vždy bude zachován průchozí prostor minimálně 0,90m s příčným sklonem chodníku 2%, bez snížení plochy směrem ke snížené obrubě a budou provedeny rampové nájezdy v šířce 1,00 m se sklonem max. 12,5 % ze strany od silnice.

### **Parkovací plochy**

V řešené lokalitě z celkového počtu 182 parkovacích stání je 12 stání vyhrazeno pro občany imobilní. Stání jsou provedena jako dvě stání vedle sebe, zde bude nástřikem vyznačena manipulační plocha. Vždy mezi dvěma stáními – viz situace.(situace C.2) Od vyhrazených parkovacích stání je navržen přímý bezbariérový přístup na chodníkové plochy. Zde je snížena podsádka silniční obruby na + 20mm a do výšky podsádky 80mm provedeny varovné pásy v šířce 40cm z hmatné dlažby – viz.situace(situace C.2). Navazující šikmé rampové plochy jsou navrženy s příčným sklonem maximálně 12,50 %.

V Janově, květen 2017

Bc. Kateřina Hájková



**LEGENDA:**

- CHODNÍK - BET. DLAŽBA 200x200x60
- PARKOVACÍ STÁNÍ - BET. DLAŽBA 200x200x60
- VODICÍ PROUZEK - DVOULINKA KOSTKA DROBNÁ
- ZVÝŠENÁ KRČOVATKA - ŽULOVÁ DLAŽBA TL. 120 MM
- ZATRAVNĚNÍ
- PŘÍSTĚNEK - ŽULOVÁ KOSTKA VELKÁ
- OSTRŮVEK - KÁČREK
- CHODNÍK PARKOVÝ - KÁČREK
- VYHRAZENÁ DLAŽBA TL. 60 MM 200x100x60 - ČERVENÁ
- NOVÝ STAV
- VOZ - BÍLÁ
- DELKOVÁ KÓTA
- KATASTRÁLNÍ MAPA
- VÝŠAČKA KEŘŮ DO VÝŠKY 90cm
- VÝŠAČKA STROMŮ
- MOBILNÍ LAVIČKA
- KATASTRÁLNÍ MAPA

Vypracovala: Bc. Kateřina Hájková	Vedoucí práce: Ing. Vladimír Borecký
<b>DIPLOMOVÁ PRÁCE</b>	
<b>NÁVRH DOPRAVNÍHO ŘEŠENÍ MĚSTSKÉ ČÁSTI RATAJE, HLINSKO</b>	
datum: 5/2017 mřížka: 1:250	formát: 16 x A4 č. výkresu: C.2
příloha: SITUACE STAVBY Studijní obec - Dopravní stavebnictví, Magisterské studium, 2. ročník	

PODÉLNÝ PROFIL - HLAVNÍ VĚTEV  
1:1000/100

KRAJ:  
KATASTRÁLNÍ ÚZEMÍ:  
ČÍSLA POZEMKŮ V OSE TRASY

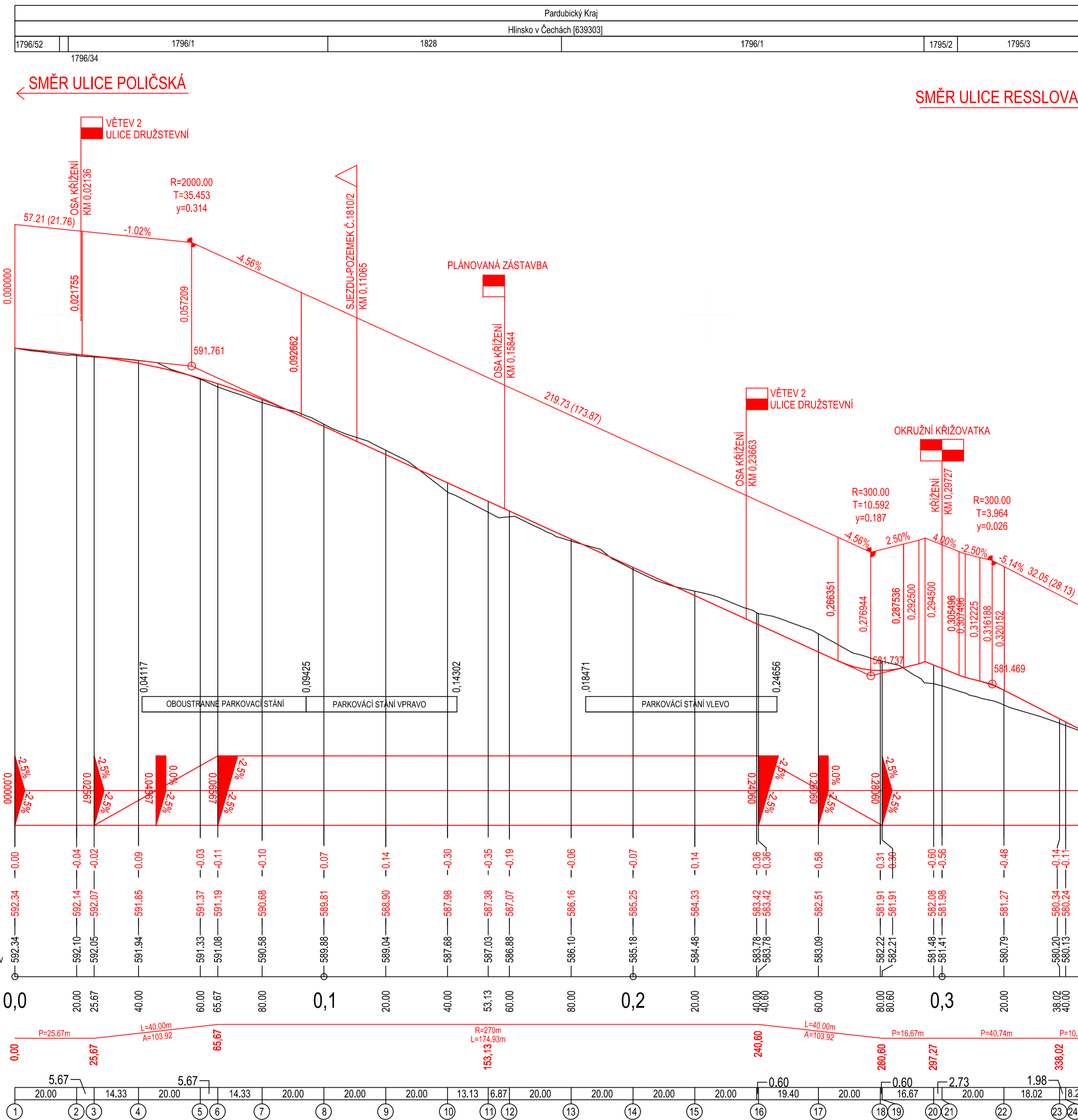

S-JTSK	vedoucí práce: Ing. Vladislav Borecký	Bpv
Bc. Kateřina Hájková		 Univerzita Pardubice Dopravní fakulta Jana Pernera
<b>DIPLOMOVÁ PRÁCE</b>		
téma: <b>NÁVRH DOPRAVNÍHO ŘEŠENÍ MĚSTSKÉ ČÁSTI RATAJE, HLINSKO</b>		kod předmětu: PCDDP datum: 5/2017 formát: 8 x A4
příloha: <b>PODÉLNÝ PROFIL HLAVNÍ VĚTEV</b>		měřítko: 1:1000/100 č. výkresu: C.3
Studijní obor - Dopravní inženýrství, Magisterské studium, 2. ročník		



VZOROVÝ PŘÍČNÝ ŘEZ B-B'  
1:50



SROVNÁVACÍ ROVINA 585.50

vypracovala: Bc. Kateřina Hájková	vedoucí práce: Ing. Vladislav Borecký	 Univerzita Pardubice Dopravní fakulta Jana Pernera
<b>DIPLOMOVÁ PRÁCE</b>		
téma: <b>NÁVRH DOPRAVNÍHO ŘEŠENÍ MĚSTSKÉ ČÁSTI RATAJE, HLINSKO</b>	kod předmětu: PCDDP	formáty: 8 x A4
	datum: 5/2017	
	měřítko: 1:50	
příloha: <b>VZOROVÝ PŘÍČNÝ ŘEZ B-B'</b>	č. výkresu:	<b>C.4.2</b>
Studijní obor - Dopravní stavitelství, Magisterské studium, 2. ročník		

VZOROVÝ PŘÍČNÝ ŘEZ C-C'  
1:50



vypracovala: Bc. Kateřina Hájková	vedoucí práce: Ing. Vladislav Borecký	 Univerzita Pardubice Dopravní fakulta Jana Pernera
<b>DIPLOMOVÁ PRÁCE</b>		
téma: <b>NÁVRH DOPRAVNÍHO ŘEŠENÍ MĚSTSKÉ ČÁSTI RATAJE, HLINSKO</b>	kod předmětu: PCDDP	formáty: 8 x A4
	datum: 5/2017	měřítko: 1:50
příloha: <b>VZOROVÝ PŘÍČNÝ ŘEZ C-C'</b>	č. výkresu: <b>C.4.3</b>	
Studijní obor - Dopravní stavitelství, Magisterské studium, 2. ročník		

VZOROVÝ ŘEZ OKRUŽNÍ KŘIŽOVATKOU  
1:50

PR: 21  
0.297 27

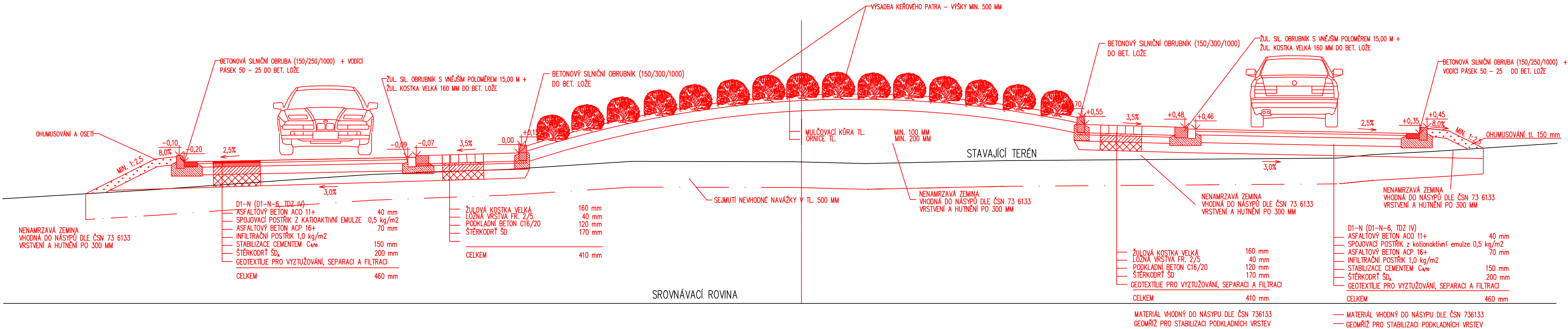

vypracovala: Bc. Kateřina Hájková	vedoucí práce: Ing. Vladislav Borecký	
<b>DIPLOMOVÁ PRÁCE</b>		
téma:  <h3 style="text-align: center;">NÁVRH DOPRAVNÍHO ŘEŠENÍ MĚSTSKÉ ČÁSTI RATAJE, HLINSKO</h3>		kod předmětu: PCDPP datum: 5/2017 měřítko: 1:50 formáty: 3 x A4
příloha: VZOROVÝ ŘEZ OKRUŽNÍ KŘIŽOVATKOU		č. výkresu: <h3 style="text-align: center;">C.4.4</h3>
Studijní obor - Dopravní stavitelství, Magisterské studium, 2. ročník		

VZOROVÝ PŘÍČNÝ ŘEZ ZVÝŠENOU KŘÍŽOVATKOU  
1:50

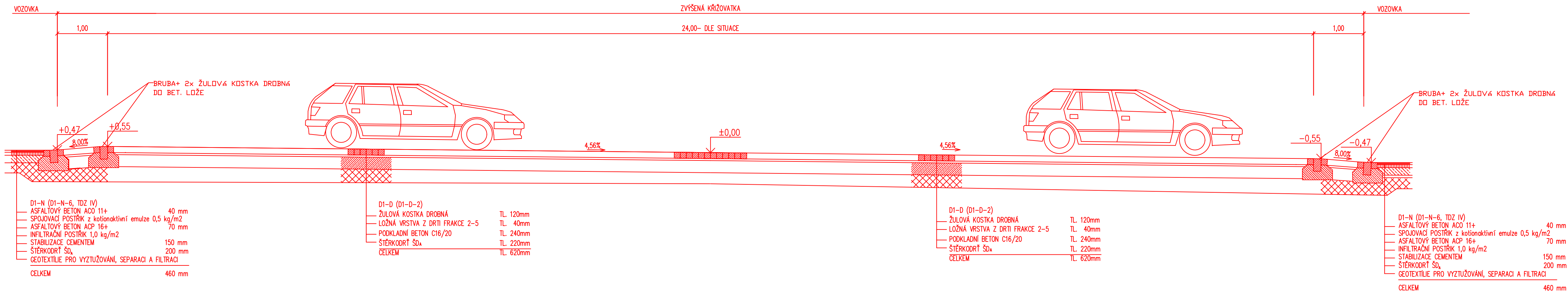

vypracovala: Bc. Kateřina Hájková	vedoucí práce: Ing. Vladislav Borecký	
<b>DIPLOMOVÁ PRÁCE</b>		
téma:  <b>NÁVRH DOPRAVNÍHO ŘEŠENÍ MĚSTSKÉ ČÁSTI RATAJE, HLINSKO</b>		kod předmětu: PCDDPP datum: 5/2017 měřítko: 1:50
příloha: <b>VZOROVÝ PŘÍČNÝ ŘEZ - ZVÝŠENOU KŘÍŽOVATKOU</b>		č. výkresu: <b>C.4.5</b>
Studijní obor - Dopravní stavitelství, Magisterské studium, 2. ročník		

VZOROVÝ PŘÍČNÝ ŘEZ ZVÝŠENÝM PRAHEM  
1:50

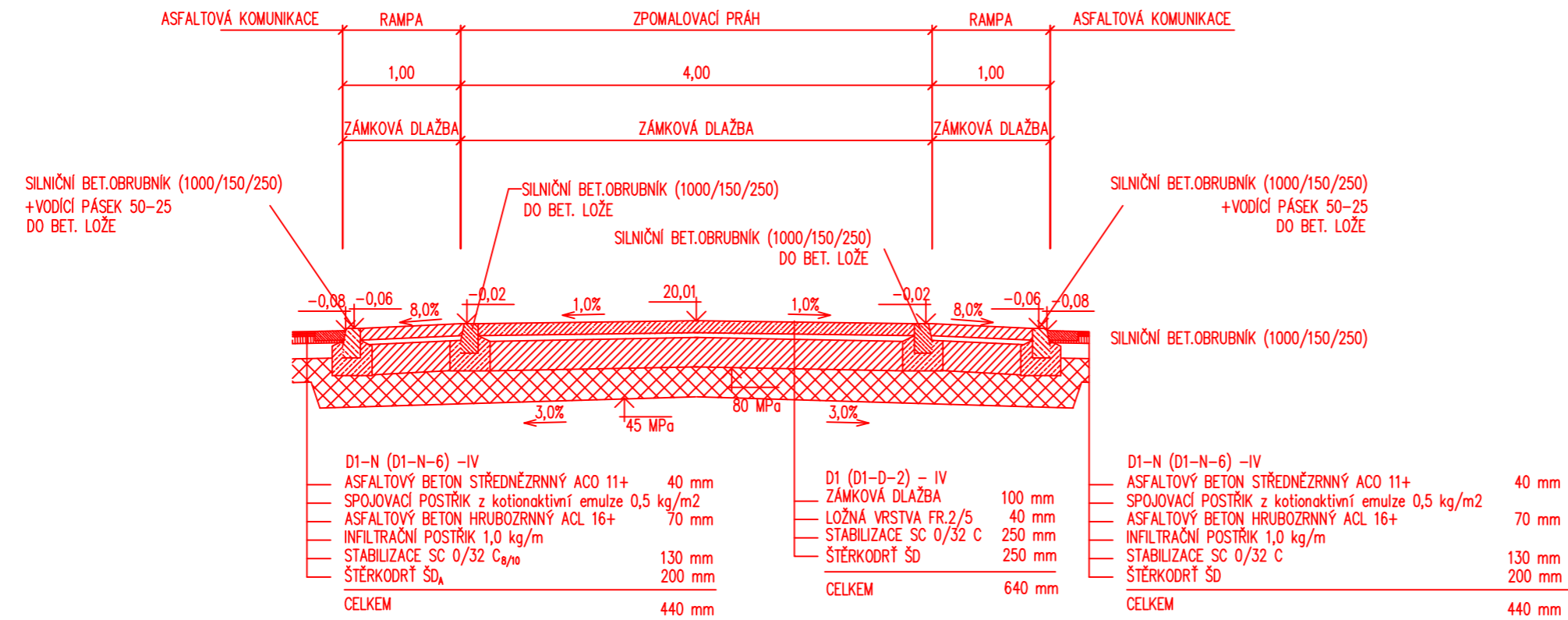

vypracovala:	vedoucí práce:	
Bc. Kateřina Hájková	Ing. Vladislav Borecký	
<b>DIPLOMOVÁ PRÁCE</b>		
téma:	<b>NÁVRH DOPRAVNÍHO ŘEŠENÍ MĚSTSKÉ ČÁSTI RATAJE, HLINSKO</b>	
	kod předmětu: PCDPP	formáty: 3 x A4
	datum: 5/2017	
	měřítko: 1:50	
příloha:	č. výkresu: <b>C.4.6</b>	
Studijní obor - Dopravní stavitelství, Magisterské studium, 2. ročník		

### DETAIL SNÍŽENÉ OBRUBY – PŘESAH VAROVNÉHO PÁSU

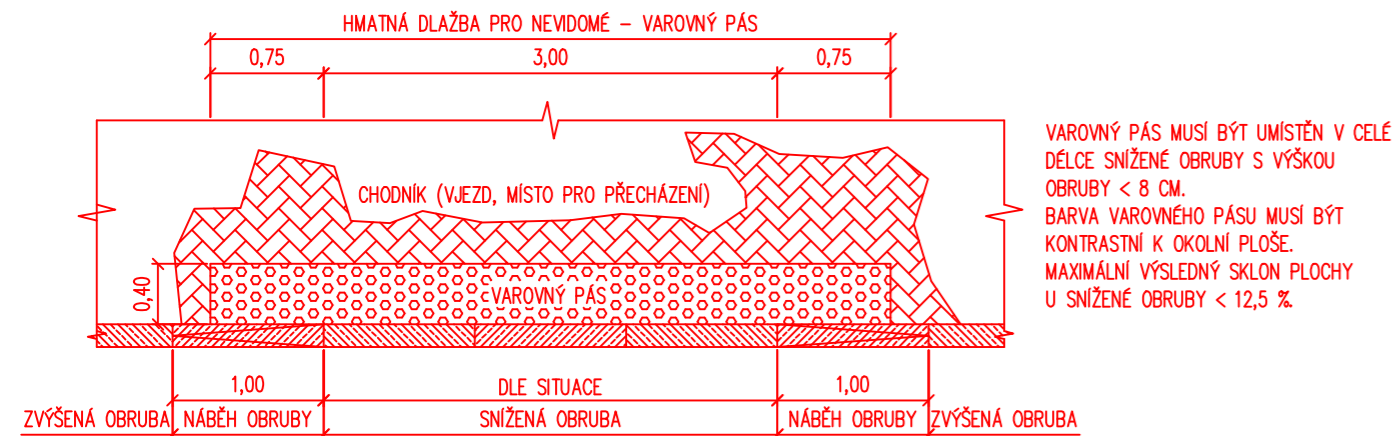

### RAMPOVÁ ÚPRAVA SE SKLONEM 2% NA CELOU ŠÍŘI CHODNÍKU

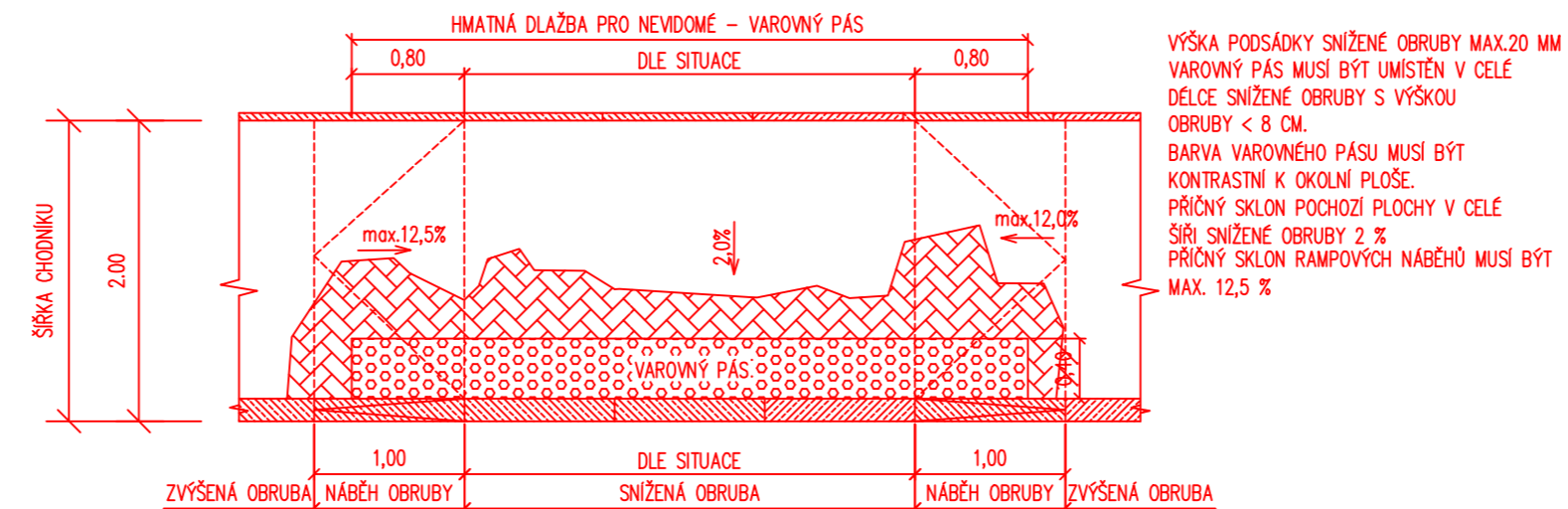

### DETAIL SNÍŽENÉ OBRUBY U PŘECHODU PRO CHODCE/MÍSTO PRO PŘECHÁZENÍ

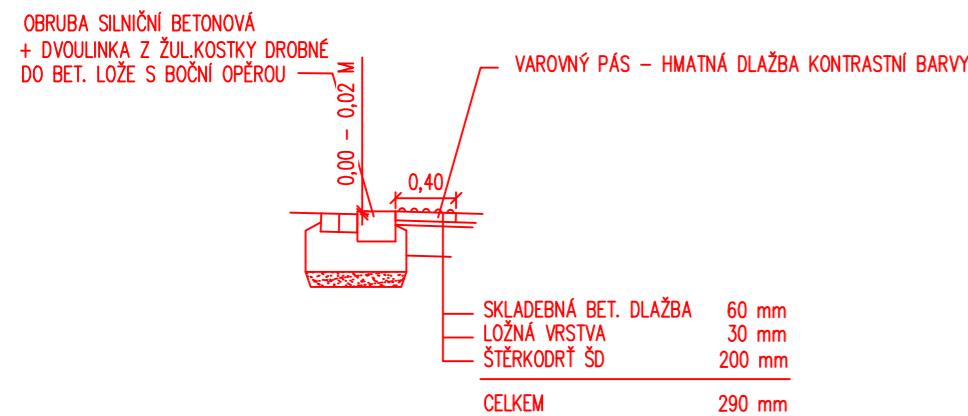

### RAMPOVÁ ÚPRAVA SE SKLONEM 2% V. MIN. PRŮCHOZÍ ŠÍŘCE 0,90 M A MAX. SKLONEM ŠIKMÉ PLOCHY 12,5 %

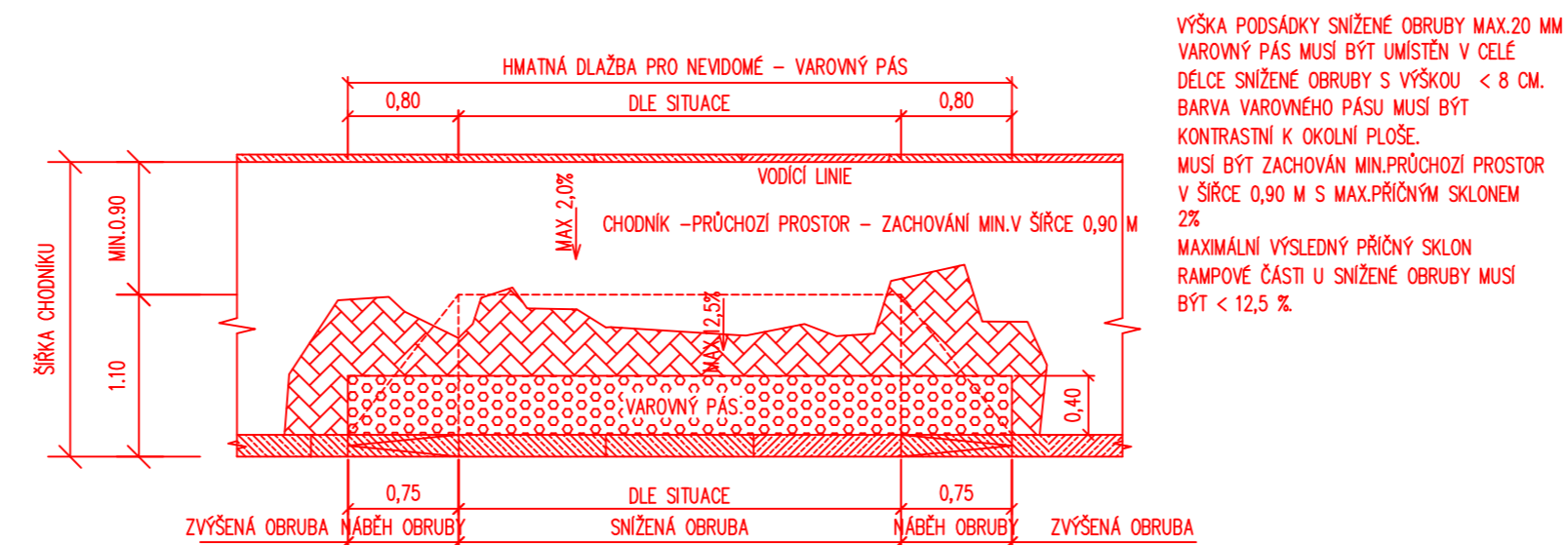

vypracovala:	vedoucí práce:	
Bc. Kateřina Hájková	Ing. Vladislav Borecký	
<b>DIPLOMOVÁ PRÁCE</b>		
téma:	<b>NÁVRH DOPRAVNÍHO ŘEŠENÍ MĚSTSKÉ ČÁSTI RATAJE, HLINSKO</b>	
	kod předmětu: PCDPP	formáty: 3 x A4
	datum: 5/2017	
	měřítko: 1:50	
příloha:	č. výkresu:	C.5
DETAILY - UPRAV PRO NEVIDOMÉ		
Studijní obor - Dopravní stavitelství, Magisterské studium, 2. ročník		

CHARAKTERISTICKÉ PŘÍČNÉ ŘEZY (1.ČÁST)  
1:100

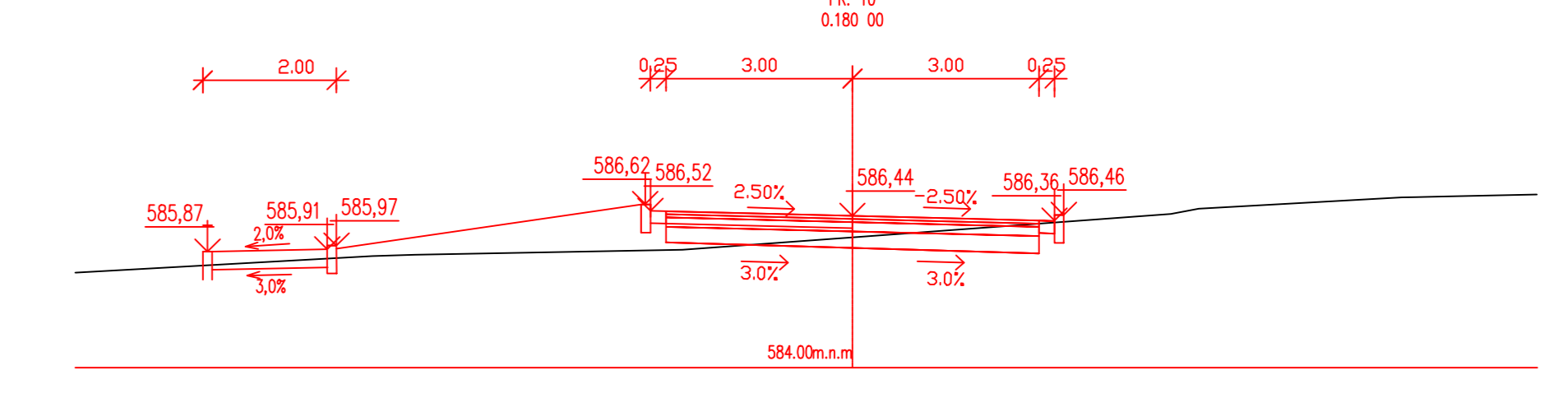
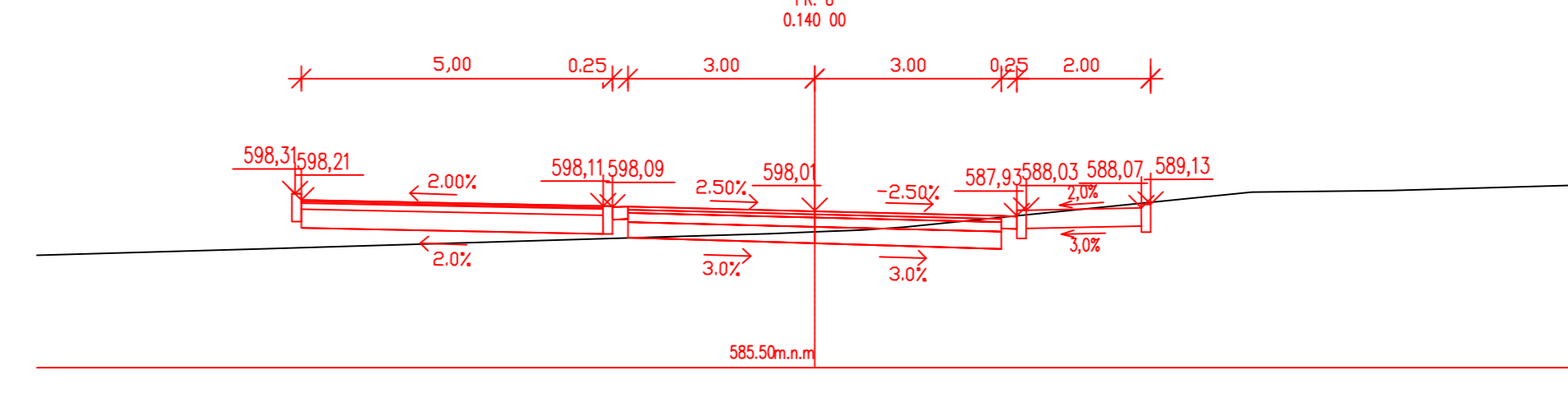
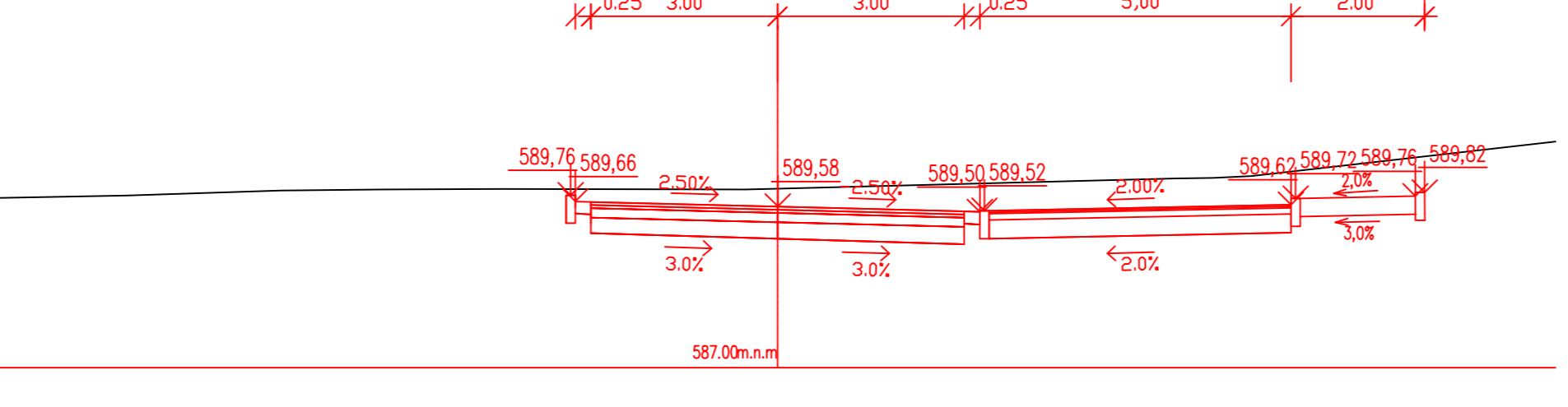
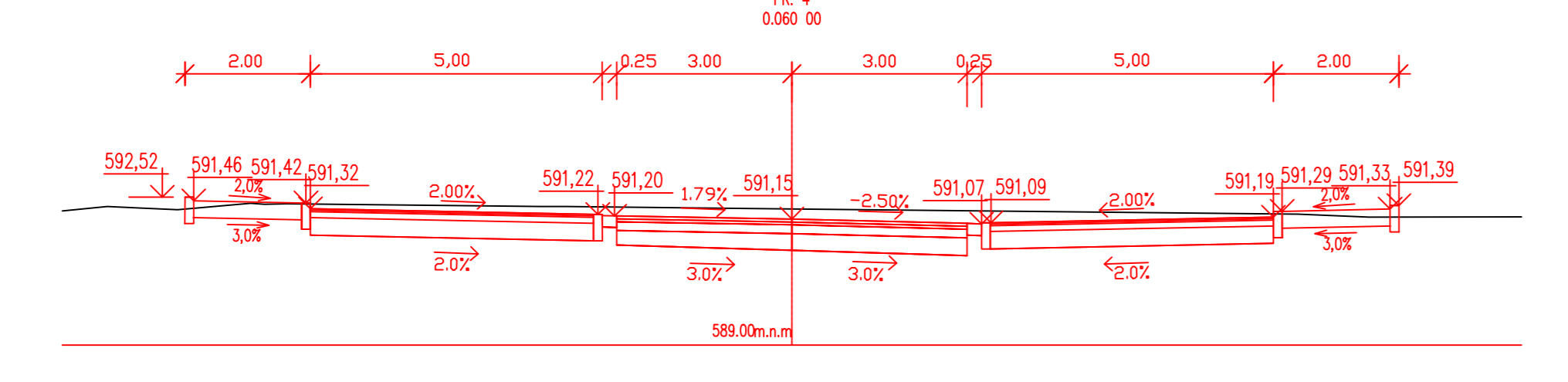
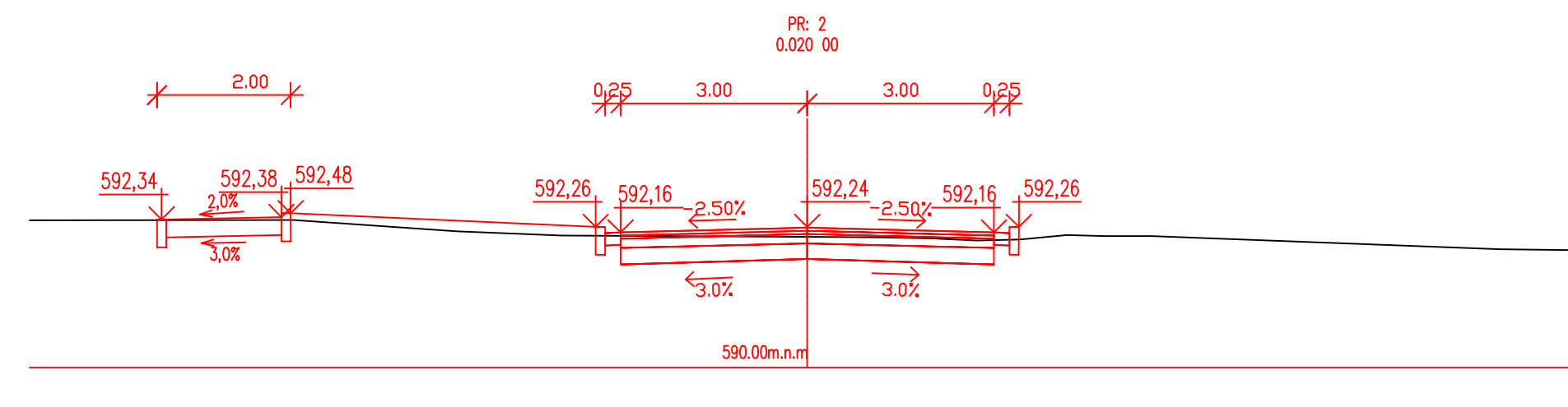
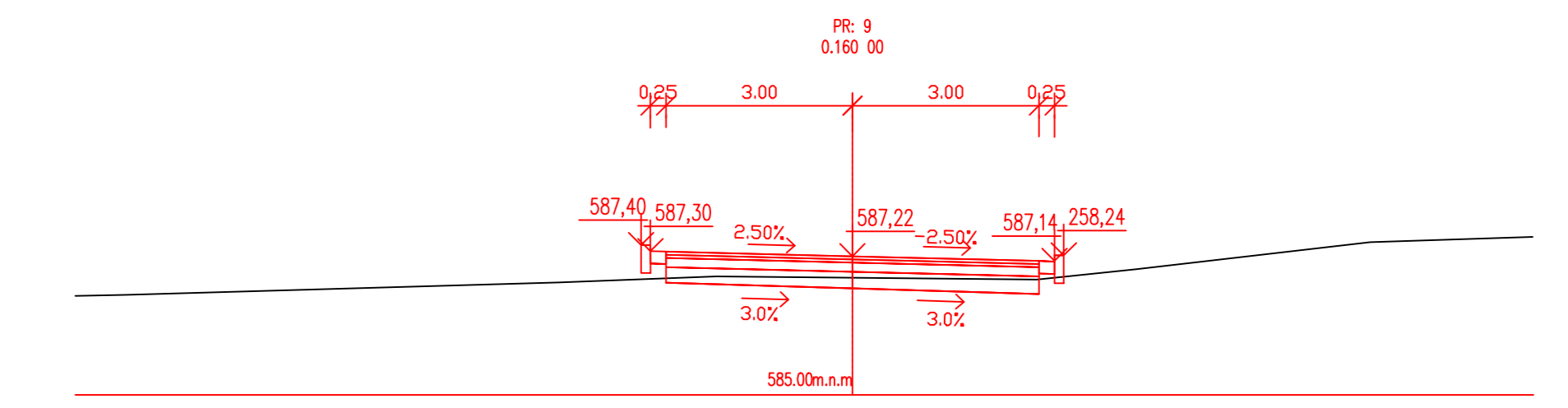
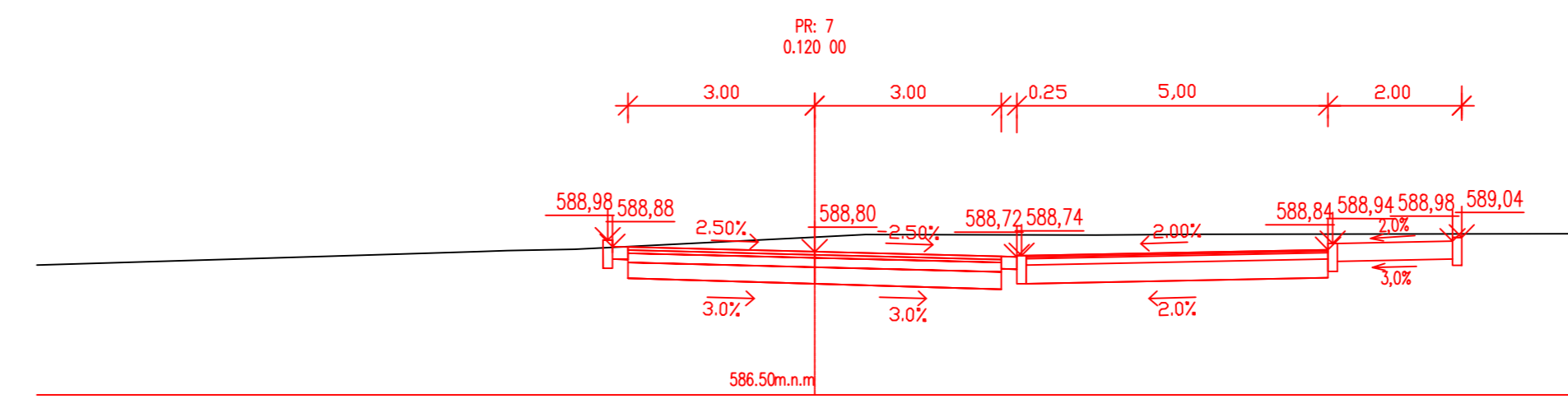
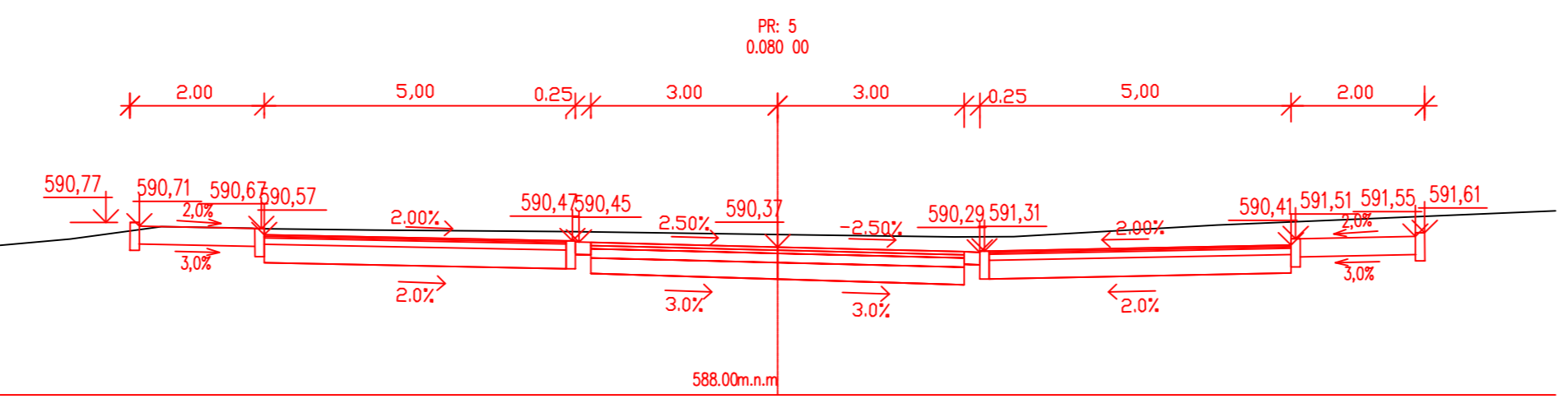
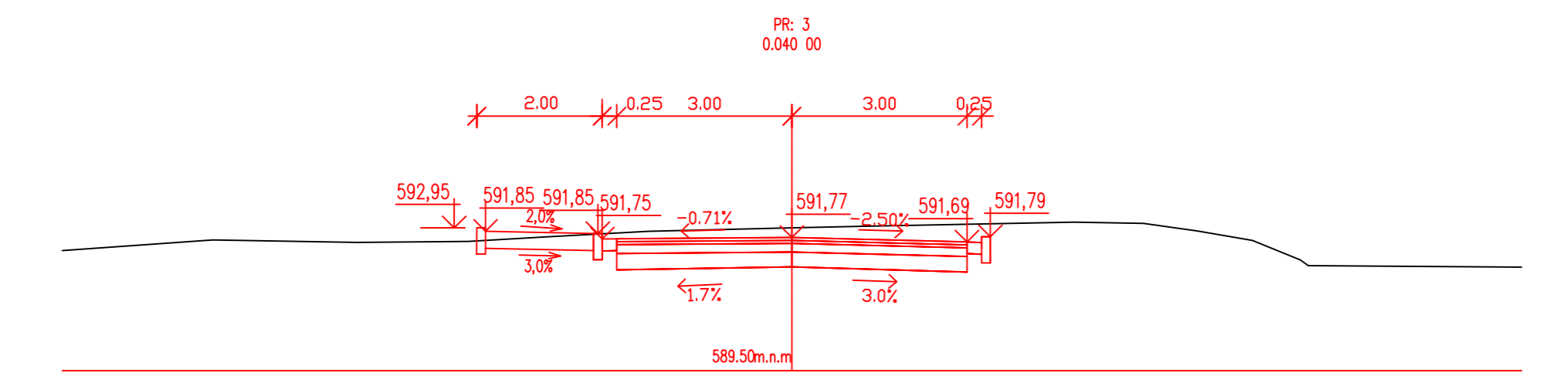
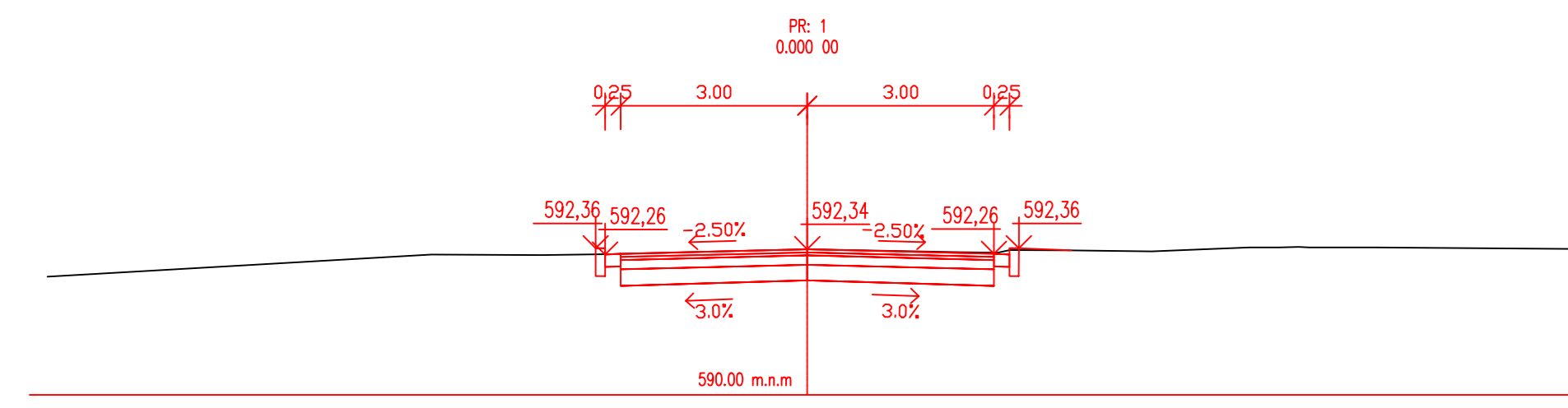

Výzkový systém: Bpiv		Univerzita Pardubice Dopravní fakulta Jana Březny							
vypracovala: Bc. Kateřina Hájková	vedoucí práce: Ing. Vladislav Borecký	<table border="1"> <tr> <td>kod předmětu: PCDDP</td> <td>formáty: 8 x A4</td> </tr> <tr> <td>datum: 5/2017</td> <td></td> </tr> <tr> <td>měřítko: 1:100</td> <td></td> </tr> </table>		kod předmětu: PCDDP	formáty: 8 x A4	datum: 5/2017		měřítko: 1:100	
kod předmětu: PCDDP	formáty: 8 x A4								
datum: 5/2017									
měřítko: 1:100									
<b>DIPLOMOVÁ PRÁCE</b> téma: <b>NÁVRH DOPRAVNÍHO ŘEŠENÍ MĚSTSKÉ ČÁSTI RATAJE, HLINSKO</b>		č. výkresu: <b>C.6.1</b>							
příloha: <b>CHARAKTERISTICKÉ PŘÍČNÉ ŘEZY (1. ČÁST)</b>									
Studijní obor - Dopravní stavitelství, Magisterské studium, 2. ročník									

# CHARAKTERISTICKÉ PŘÍČNÉ ŘEZY (2.ČÁST)

1:100

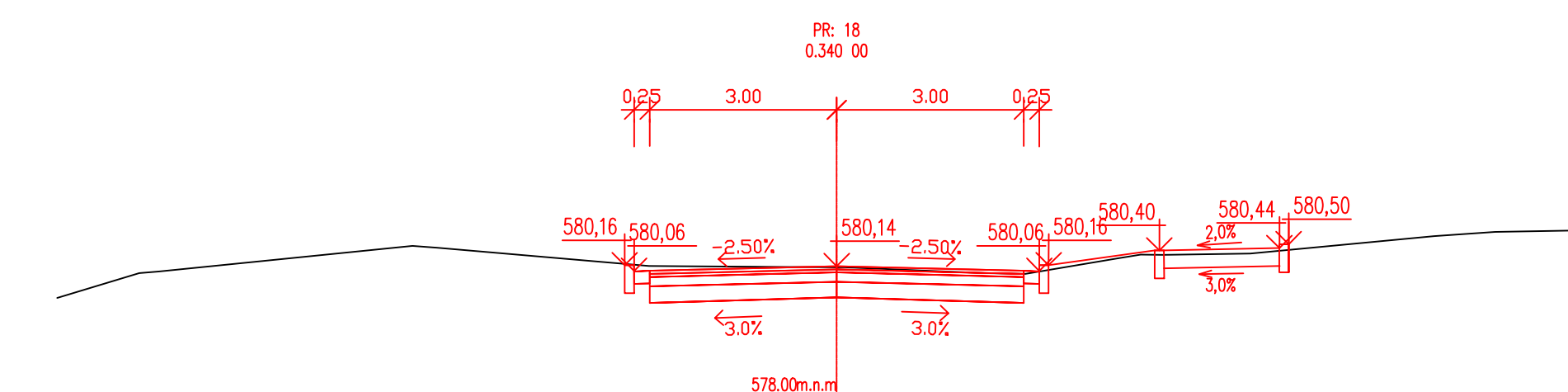
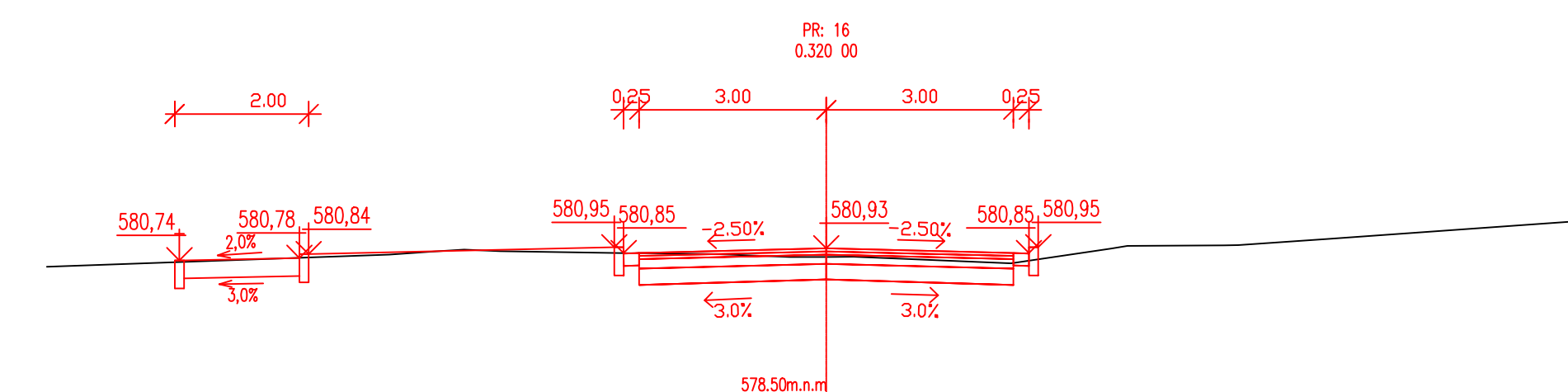
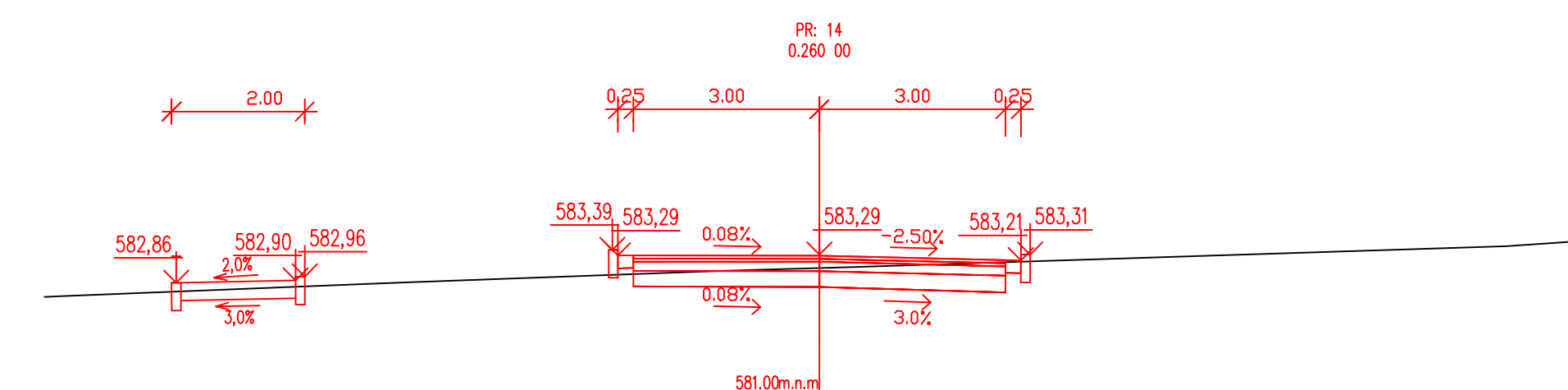
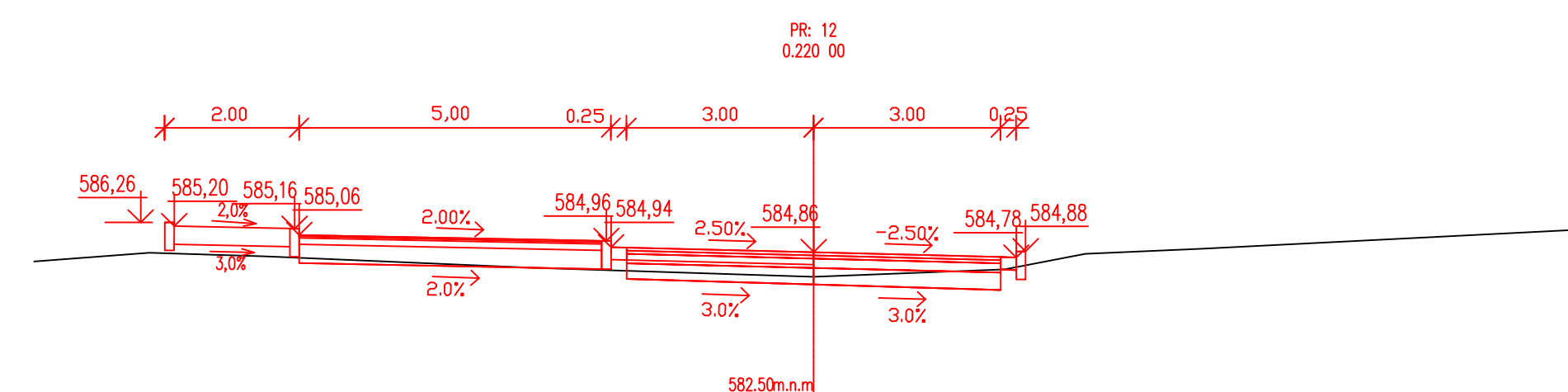
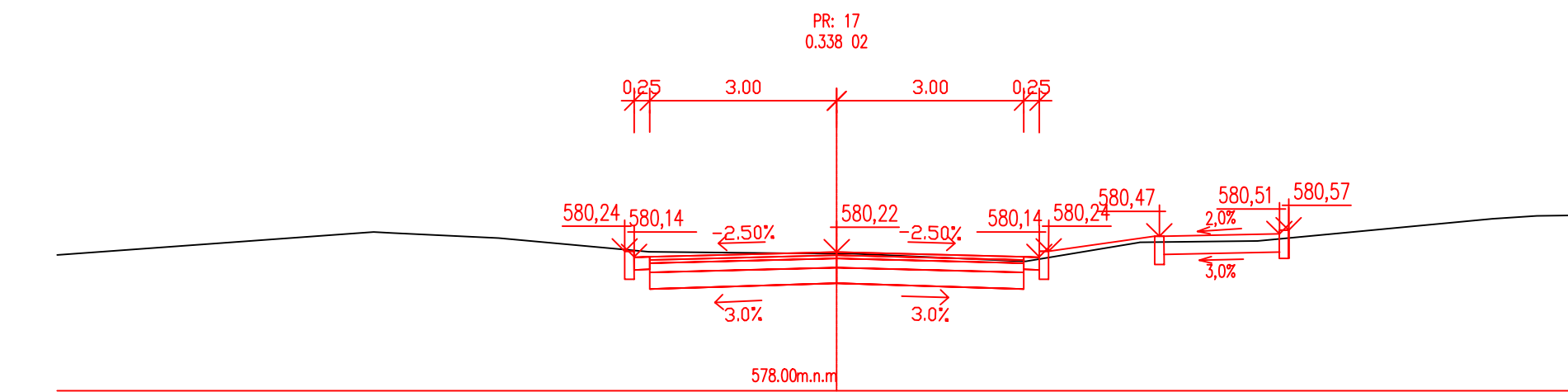
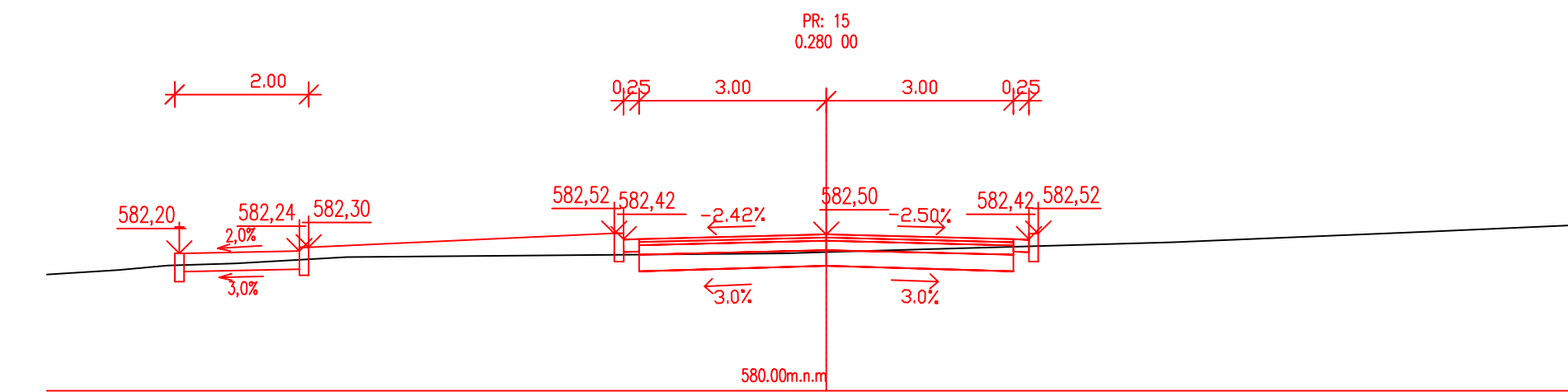
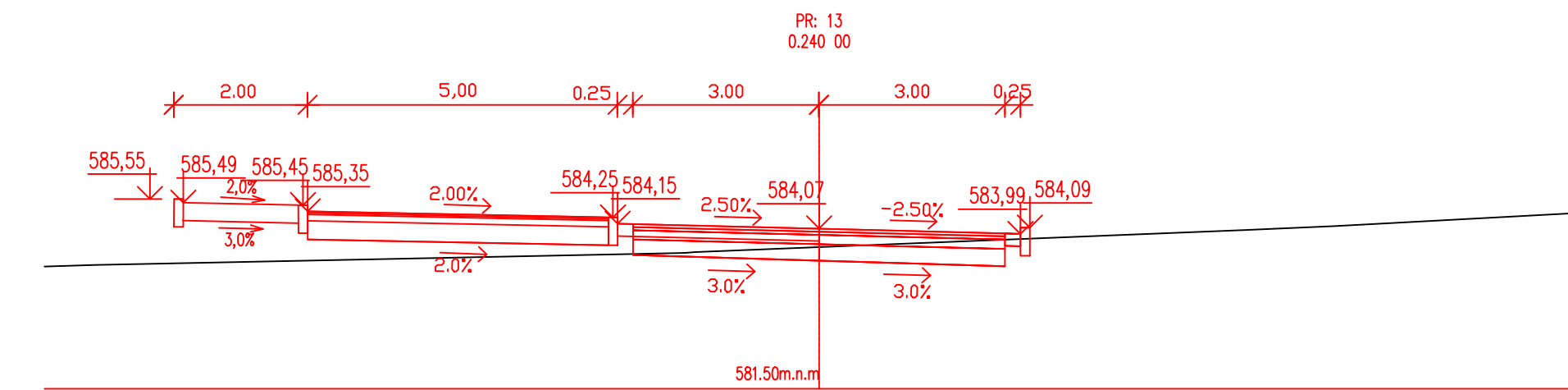
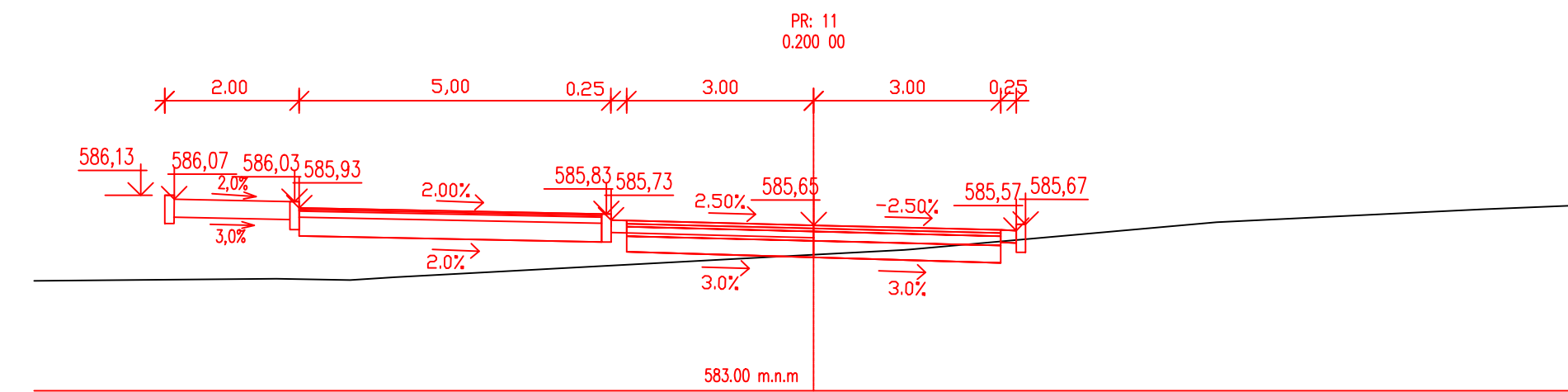



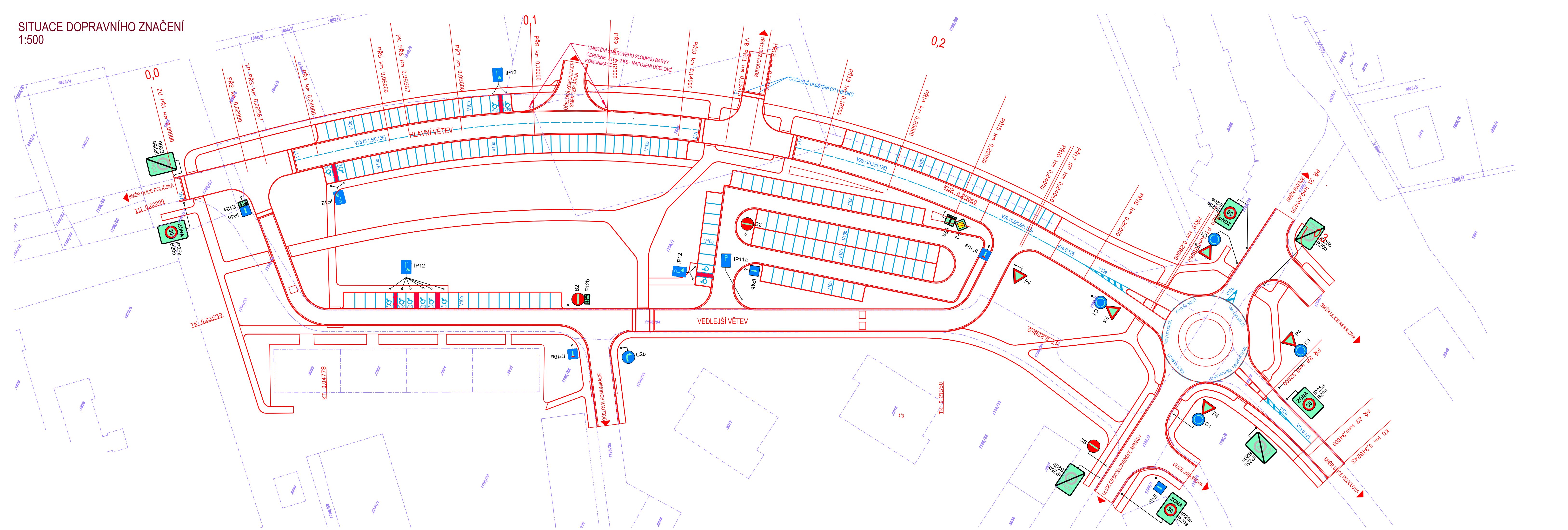

Výškový systém: Bpv		vedoucí práce: Ing. Vladislav Borecký	
vypracovala: Bc. Kateřina Hájková		kod předmětu: PCDDPP	
<b>DIPLOMOVÁ PRÁCE</b> téma: <b>NÁVRH DOPRAVNÍHO ŘEŠENÍ MĚSTSKÉ ČÁSTI RATAJE, HLINSKO</b>		datum: 5/2017	formáty: 7 x A4
		měřítko: 1:100	
příloha: <b>CHARAKTERISTICKÉ PŘÍČNÉ ŘEZY (2. ČÁST)</b>		č. výkresu: C.6.2	
Studijní obor - Dopravní stavitelství, Magisterské studium, 2. ročník			

SITUACE DOPRAVNÍHO ZNAČENÍ  
1:500



LEGENDA:

-  VDZ
-  NOVÝ STAV
-  KATASTRÁLNÍ MAPA
-  ČÍSLA KN
-  Z11g ZAŘÍZENÍ - SMĚROVÝ SLOUPEK ČERVENÝ (ÚČELOVÁ KOMUNIKACE)

SVISLÉ DOPRAVNÍ ZNAČENÍ

- IP25a ZÓNA S DOPRAVNÍM OMEZENÍM
- IP25b KONEC ZÓNY S DOPRAVNÍM OMEZENÍM
- B20a NEJVYŠŠÍ DOVOLENÁ RYCHLOST 30km/h
- B20b KONEC NEJVYŠŠÍ DOVOLENÉ RYCHLOSTI 30km/h
- IP4b JEDNOSMĚRNÝ PROVOZ
- E12a JÍZDA CYKLISTŮ V PROTISMĚRU
- IP12 VYHRÁZENÉ PARKOVIŠTĚ (INVALIDÉ)
- P4 DEJ PŘEDNOST V JÍZDĚ
- C1 KRUHOVÝ OBJEZD
- B2 ZÁKAZ VJEZDU VŠECH VOZIDEL
- P2 HLAVNÍ POZEMNÍ KOMUNIKACE
- E2a TVAR KŘÍŽOVATKY
- IP11a PARKOVIŠTĚ
- C2b PŘIKÁZANÝ SMĚR JÍZDY VPRAVO
- IP10a SLEPÁ POZEMNÍ KOMUNIKACE

VODOROVNÉ DOPRAVNÍ ZNAČENÍ

- V17 TROJÚHELNÍKY
- V10b STÁNÍ KOLMÉ
- V10f VYHRÁZENÉ PARKOVIŠTĚ (INVALIDÉ)
- V2b PODÉLNÁ ČÁRA PŘERUŠOVANÁ
- V13a ŠIKMÉ ROVNOBĚŽNÉ ČÁRY
- V1a PODÉLNÁ ČÁRA SOUVISLÁ

vypracovala: Bc. Kateřina Hájková	vedoucí práce: Ing. Vladislav Borecký	 Univerzita Pardubice Dopravní fakulta Jana Pernera
<b>DIPLOMOVÁ PRÁCE</b>		
téma: <b>NÁVRH DOPRAVNÍHO ŘEŠENÍ MĚSTSKÉ ČÁSTI RATAJE, HLINSKO</b>	kod předmětu: PCDDP	formáty: 5 x A4
	datum: 5/2017	
	měřítka: 1:500	
příloha: <b>SITUACE DOPRAVNÍHO ZNAČENÍ</b>	č. výkresu: <b>C.....</b>	
Studijní obor - Dopravní stavitelství, Magisterské studium, 2. ročník		

SITUACE - ROZHLEDOVÉ TROJÚHLENIKY  
1:500

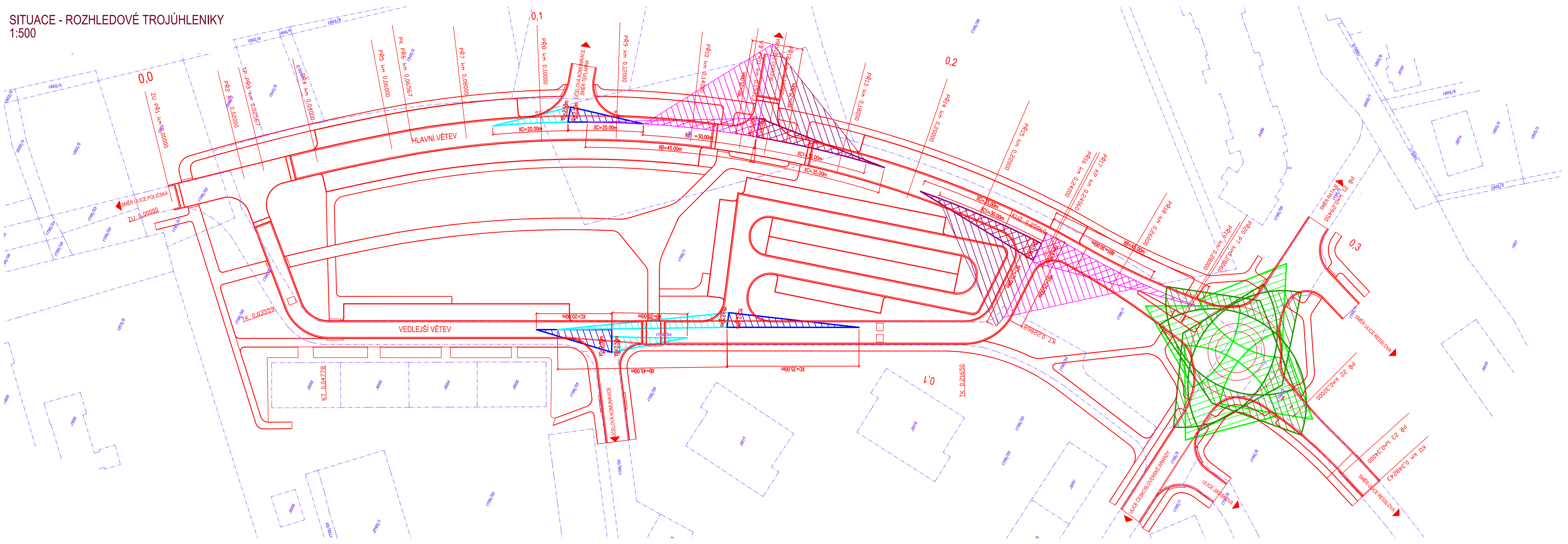

LEGENDA:

- NOVÝ STAV
- HRANICE KATASTRU NEMOVITOSTÍ
- ROZHLEDOVÝ TROJÚHLENÍK PRO ODBOČENÍ VPRAVO - „STŮJ DEJ PŘEDNOST V JÍZDĚ,,
- ROZHLEDOVÝ TROJÚHLENÍK PRO ODBOČENÍ VLEVO - „STŮJ DEJ PŘEDNOST V JÍZDĚ,,
- ROZHLEDOVÝ TROJÚHLENÍK PRO ODBOČENÍ VPRAVO - „DEJ PŘEDNOST V JÍZDĚ,,
- ROZHLEDOVÝ TROJÚHLENÍK PRO ODBOČENÍ VLEVO - „DEJ PŘEDNOST V JÍZDĚ,,
- ROZHLEDOVÝ TROJÚHLENÍK PRO OK (3m OD OSY JÍZDNÍHO PÁSU, R=25m)
- ROZHLEDOVÝ TROJÚHLENÍK PRO OK (15m OD OSY JÍZDNÍHO PÁSU, R=25m)
- XC, YC STRANA ROZHLEDOVÉHO TROJÚHLENÍKU -VPRAVO (STOP)
- XB, YB STRANA ROZHLEDOVÉHO TROJÚHLENÍKU -VLEVO (STOP)
- XC1, YC1 STRANA ROZHLEDOVÉHO TROJÚHLENÍKU -VPRAVO (DEJ PŘEDNOST V JÍZDĚ)
- XB1, YB1 STRANA ROZHLEDOVÉHO TROJÚHLENÍKU -VLEVO (DEJ PŘEDNOST V JÍZDĚ)







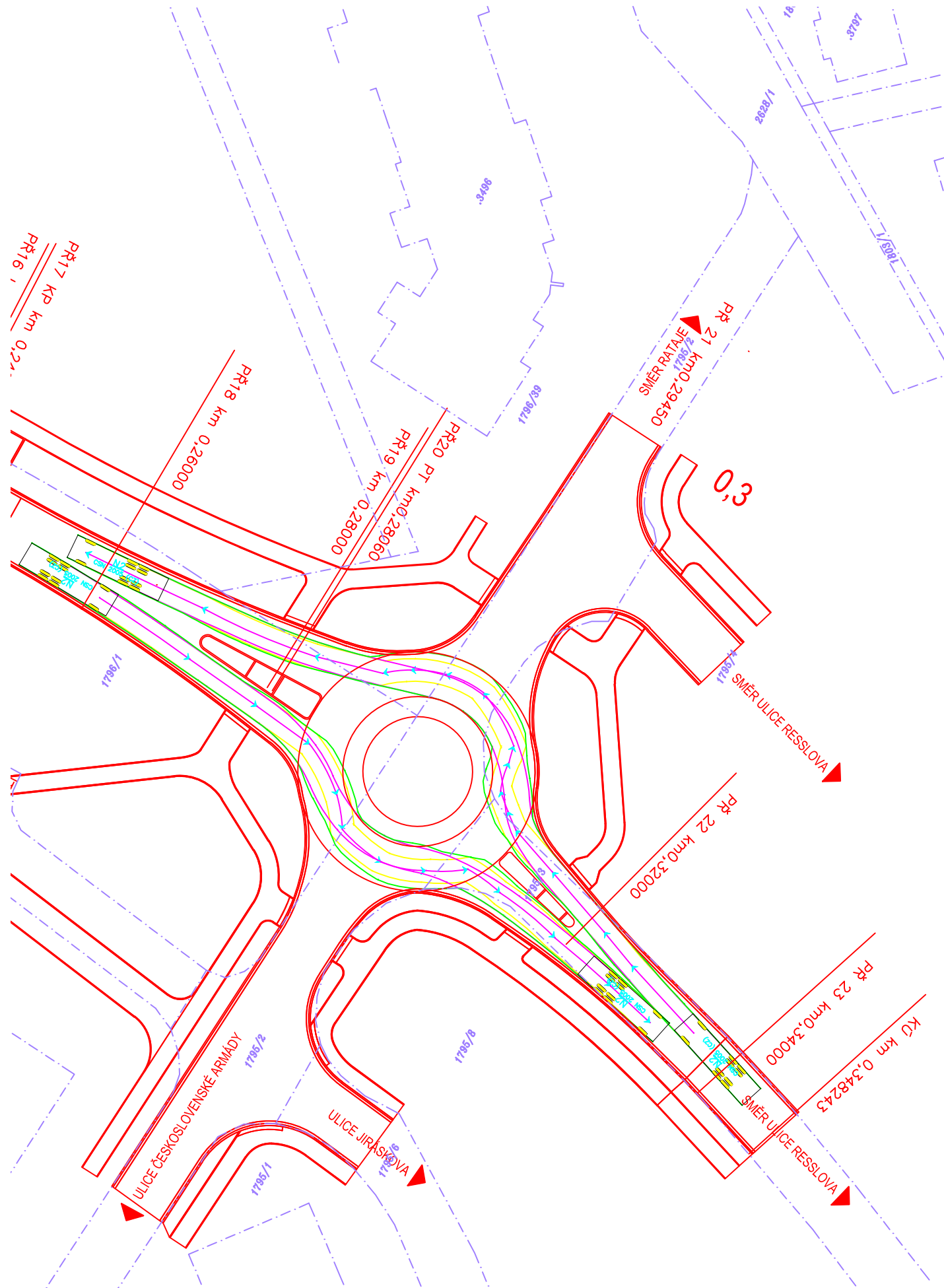

vypracovala: Bc. Kateřina Hájková	vedoucí práce: Ing. Vladislav Borecký	
<b>DIPLOMOVÁ PRÁCE</b>		
téma: <b>NÁVRH DOPRAVNÍHO ŘEŠENÍ MĚSTSKÉ ČÁSTI RATAJE, HLINSKO</b>	kod předmětu: PCDDP datum: 5/2017	formáty: 5 x A4
příloha: SITUACE - Rozhledové trojúhelníky	č. výkresu: F.1	měřítko: 1:500
Studijní obor - Dopravní stavitelství, Magisterské studium, 2. ročník		

# VLEČNÉ KŘIVKY- ČÁST 1

## 1:500



### LEGENDA:

-  VDZ
-  NOVÝ STAV
-  KATASTRÁLNÍ MAPA
-  ČÍSLA KN
-  OSA VOZIDLA
-  ZADNÍ NÁPRAVA
-  PŘEDNÍ NÁPRAVA

### VOZIDLO

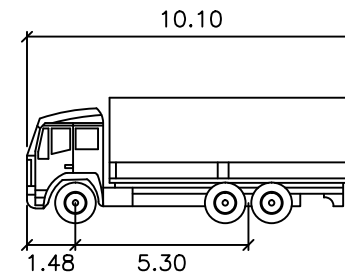

N2	metry
Šířka	: 2.50
Rozchod	: 2.50
Čas plného rejdu	: 6.0
Úhel řízení	: 40.6







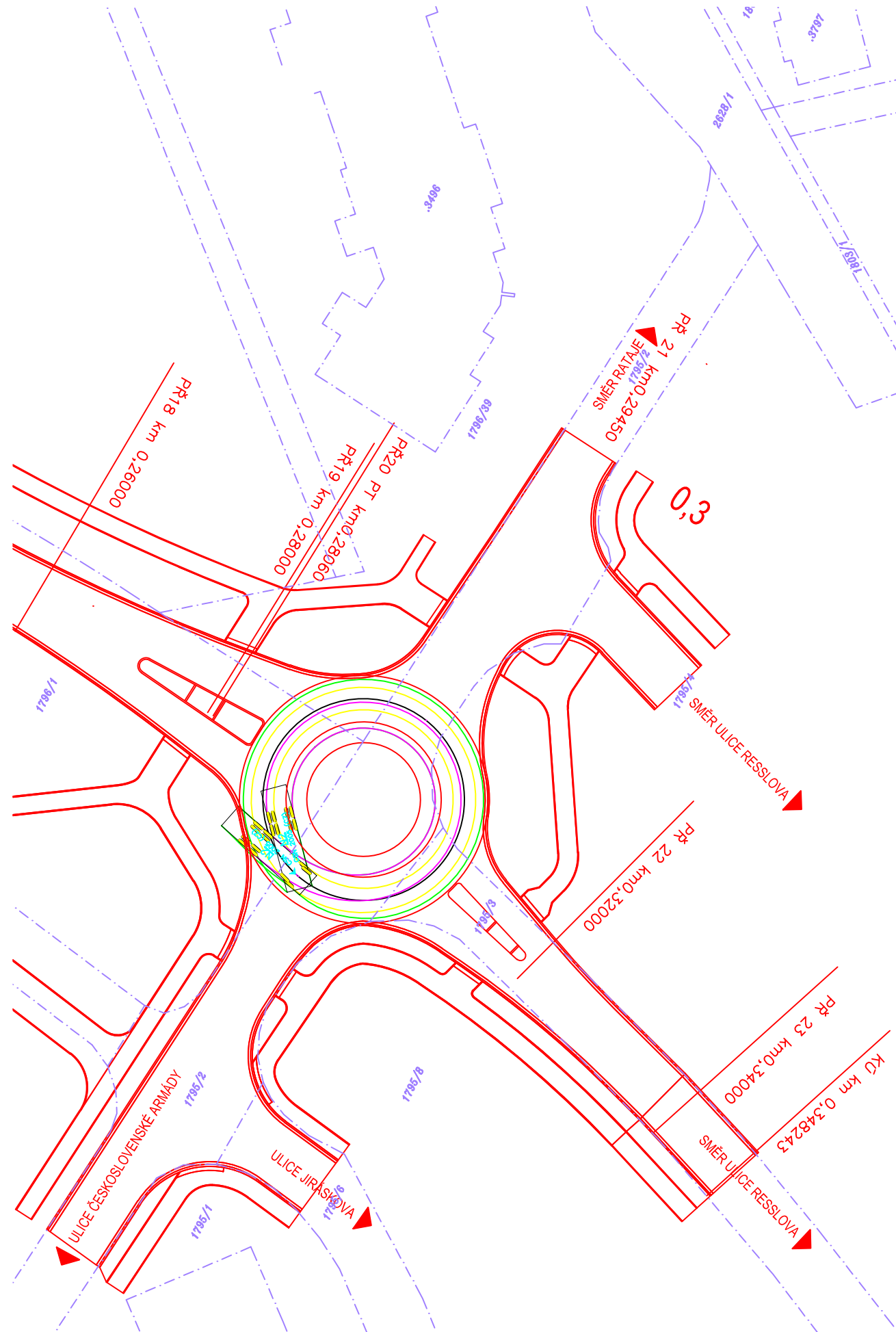

vypracovala: Bc. Kateřina Hájková	vedoucí práce: Ing. Vladislav Borecký	 Univerzita Pardubice Dopravní fakulta Jana Pernera
<b>DIPLOMOVÁ PRÁCE</b>		
téma:  <b>NÁVRH DOPRAVNÍHO ŘEŠENÍ MĚSTSKÉ ČÁSTI RATAJE, HLINSKO</b>		kod předmětu: PCDDP datum: 5/2017 měřítko: 1:500
příloha:  VLEČNÉ KŘIVKY - ČÁST 1		č. výkresu:  <div style="text-align: center; font-size: 1.2em;">F.2.1</div>
Studijní obor - Dopravní stavitelství, Magisterské studium, 2. ročník		

# VLEČNÉ KŘIVKY- ČÁST 2

## 1:500



### LEGENDA:

-  VDZ
-  NOVÝ STAV
-  KATASTRÁLNÍ MAPA
-  ČÍSLA KN
-  OSA VOZIDLA
-  ZADNÍ NÁPRAVA
-  PŘEDNÍ NÁPRAVA

### VOZIDLO

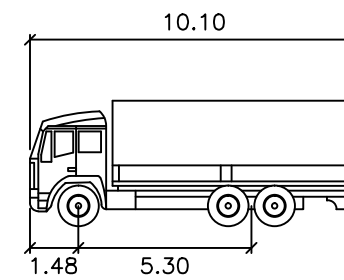

N2	metry
Šířka	: 2.50
Rozchod	: 2.50
Čas plného rejdu	: 6.0
Úhel řízení	: 40.6

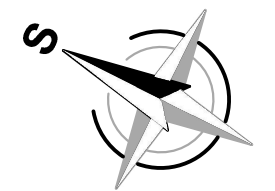





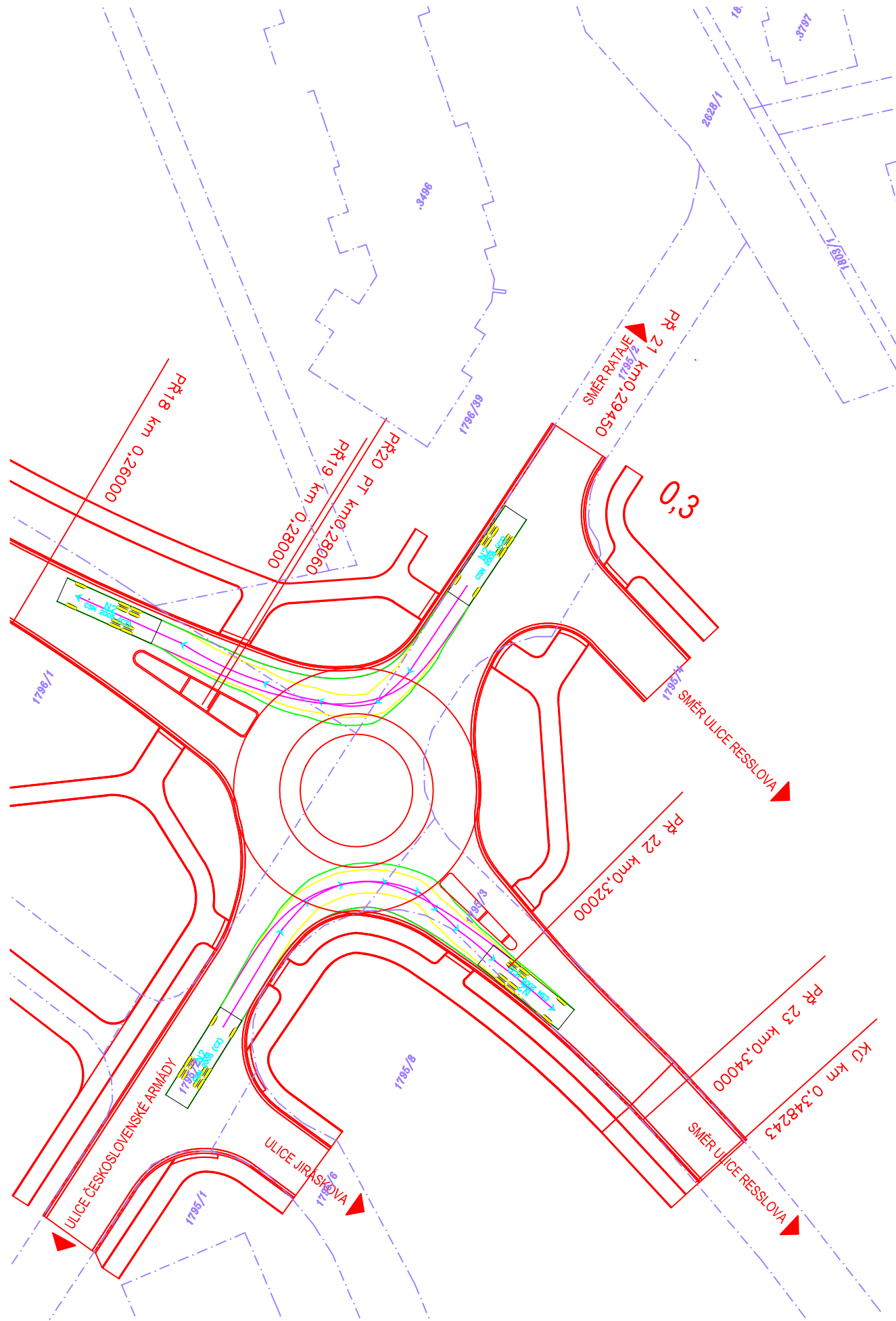

vypracovala: Bc. Kateřina Hájková	vedoucí práce: Ing. Vladislav Borecký	 Univerzita Pardubice Dopravní fakulta Jana Pernera
<b>DIPLOMOVÁ PRÁCE</b>		
téma:  <b>NÁVRH DOPRAVNÍHO ŘEŠENÍ MĚSTSKÉ ČÁSTI RATAJE, HLINSKO</b>		kod předmětu: PCDDP datum: 5/2017 měřítko: 1:500
příloha:  VLEČNÉ KŘIVKY - ČÁST 2		formáty: 2 x A4 č. výkresu: F.2.2
Studijní obor - Dopravní stavitelství, Magisterské studium, 2. ročník		

# VLEČNÉ KŘIVKY- ČÁST 3

## 1:500



### LEGENDA:

-  VDZ
-  NOVÝ STAV
-  KATASTRÁLNÍ MAPA
-  ČÍSLA KN
-  OSA VOZIDLA
-  ZADNÍ NÁPRAVA
-  PŘEDNÍ NÁPRAVA

### VOZIDLO

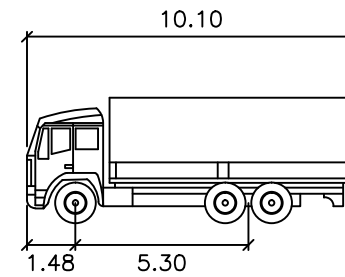

N2 metry  
 Šířka : 2.50  
 Rozchod : 2.50  
 Čas plného rejdu : 6.0  
 Úhel řízení : 40.6

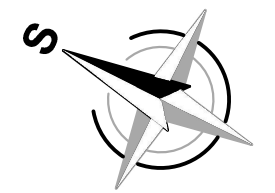



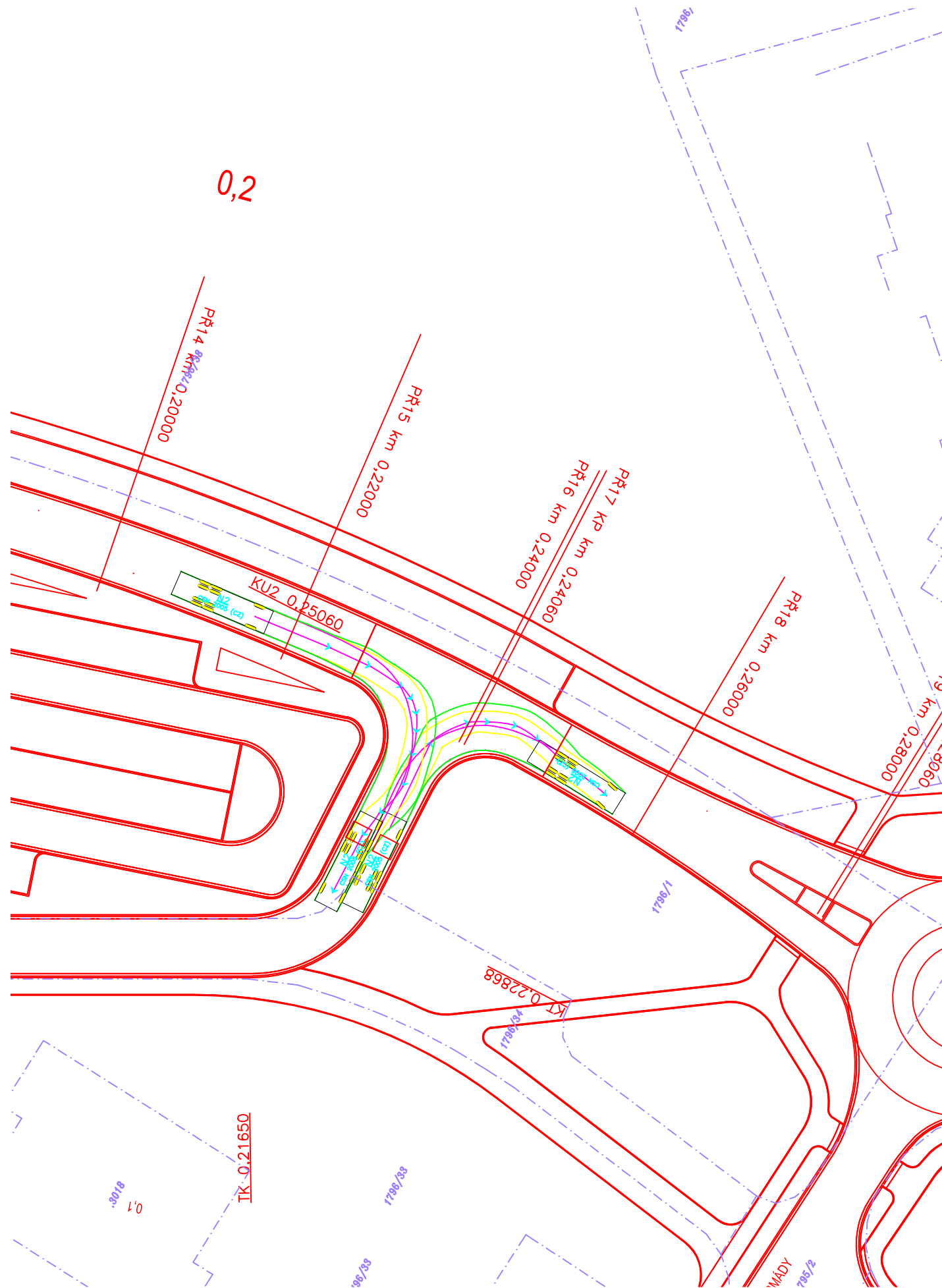

vypracovala: Bc. Kateřina Hájková	vedoucí práce: Ing. Vladislav Borecký	 Univerzita Pardubice Dopravní fakulta Jana Pernera
<b>DIPLOMOVÁ PRÁCE</b>		
téma:  <b>NÁVRH DOPRAVNÍHO ŘEŠENÍ MĚSTSKÉ ČÁSTI RATAJE, HLINSKO</b>		kod předmětu: PCDDP datum: 5/2017 měřítko: 1:500
příloha:  VLEČNÉ KŘIVKY - ČÁST 3		č. výkresu:  F.2.3
Studijní obor - Dopravní stavitelství, Magisterské studium, 2. ročník		

# VLEČNÉ KŘIVKY- ČÁST 4

## 1:500



### LEGENDA:

-  VDZ
-  NOVÝ STAV
-  KATASTRÁLNÍ MAPA
-  ČÍSLA KN
-  OSA VOZIDLA
-  ZADNÍ NÁPRAVA
-  PŘEDNÍ NÁPRAVA

### VOZIDLO

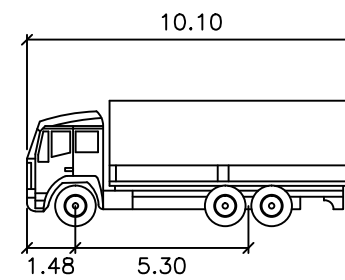

N2 metry  
 Šířka : 2.50  
 Rozchod : 2.50  
 Čas plného rejdu : 6.0  
 Úhel řízení : 40.6

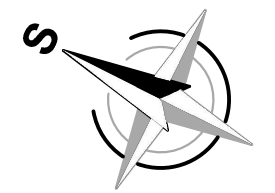





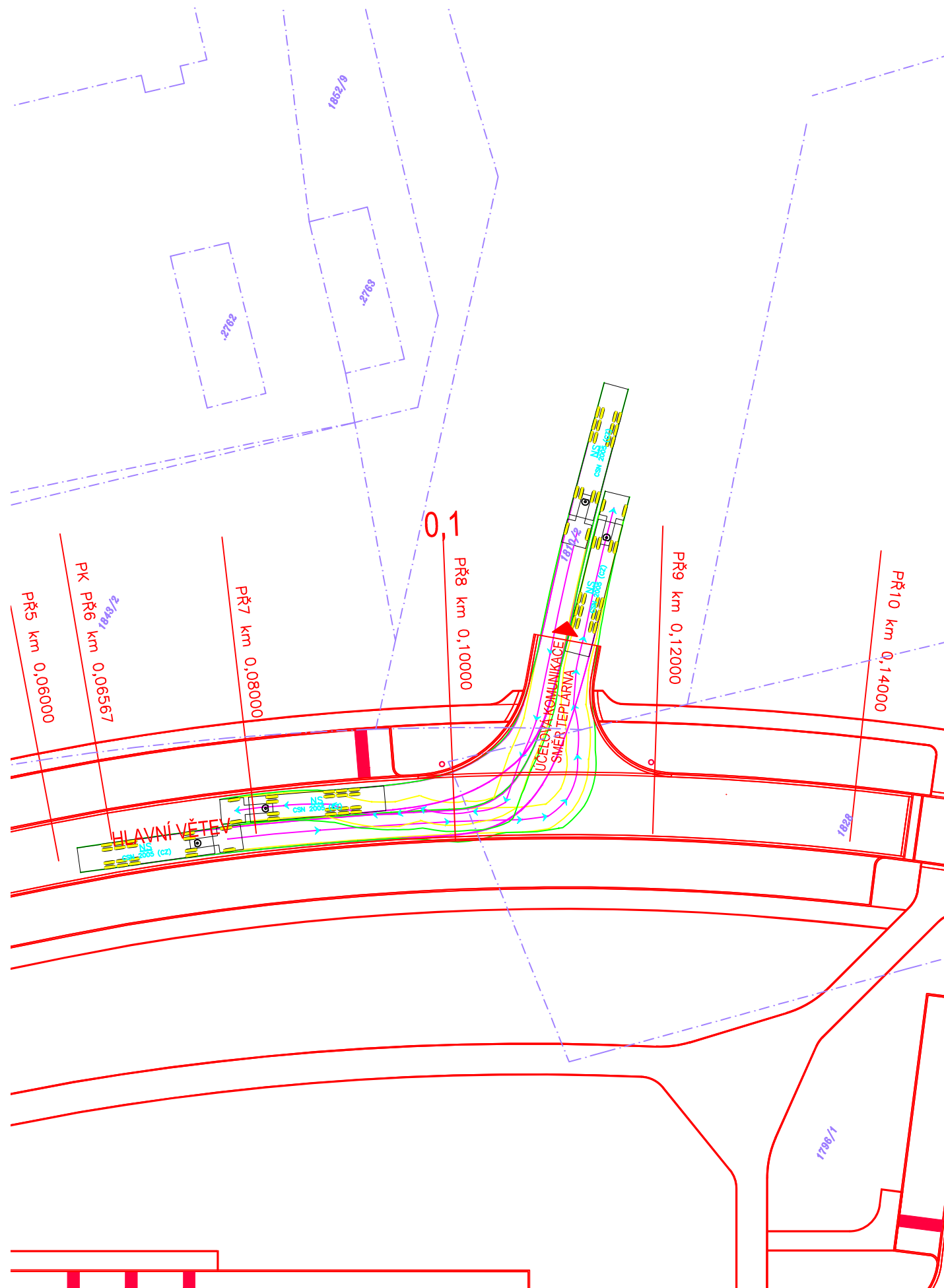

vypracovala: Bc. Kateřina Hájková	vedoucí práce: Ing. Vladislav Borecký	 Univerzita Pardubice Dopravní fakulta Jana Pernera
<b>DIPLOMOVÁ PRÁCE</b>		
téma:  <b>NÁVRH DOPRAVNÍHO ŘEŠENÍ MĚSTSKÉ ČÁSTI RATAJE, HLINSKO</b>		kod předmětu: PCDDP datum: 5/2017 měřítko: 1:500
příloha:  VLEČNÉ KŘIVKY - ČÁST 4		formáty: 2 x A4 č. výkresu: F.2.4
Studijní obor - Dopravní stavitelství, Magisterské studium, 2. ročník		

# VLEČNÉ KŘIVKY- ČÁST 5

## 1:500



### LEGENDA:

-  VDZ
-  NOVÝ STAV
-  KATASTRÁLNÍ MAPA
-  ČÍSLA KN
-  OSA VOZIDLA
-  ZADNÍ NÁPRAVA
-  PŘEDNÍ NÁPRAVA

### VOZIDLO

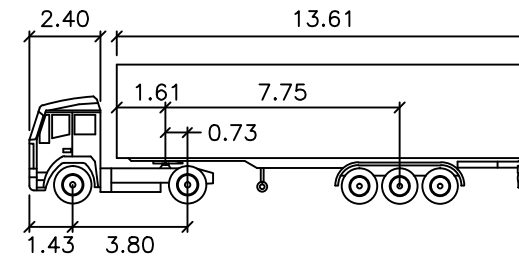

NS  
metry

Tahač šířka	: 2.50	Čas plného rejdu	: 6.0
Šířka tažené části	: 2.50	Úhel řízení	: 39.1
Tahač rozchod	: 2.50	Úhel kloubu	: 70.0
Tažená část rozchod	: 2.50		

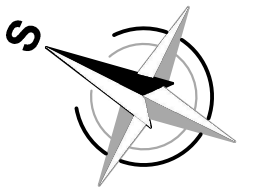





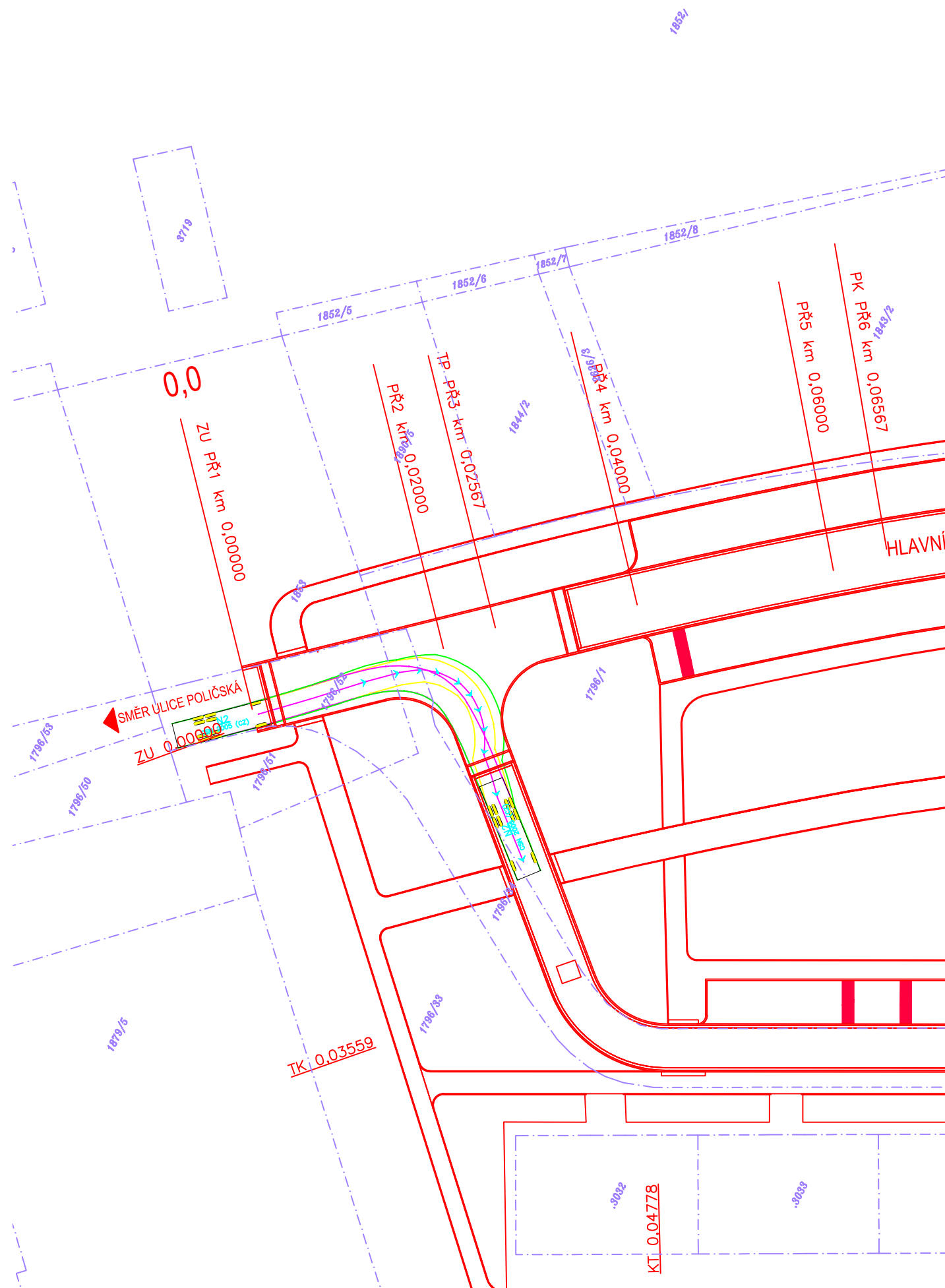

vypracovala: Bc. Kateřina Hájková	vedoucí práce: Ing. Vladislav Borecký	 Univerzita Pardubice Dopravní fakulta Jana Pernera
<b>DIPLOMOVÁ PRÁCE</b>		
téma:  <b>NÁVRH DOPRAVNÍHO ŘEŠENÍ MĚSTSKÉ ČÁSTI RATAJE, HLINSKO</b>		kod předmětu: PCDPP datum: 5/2017 měřítko: 1:500
příloha:  <b>VLEČNÉ KŘIVKY - ČÁST 5</b>		č. výkresu:  <b>F.2.5</b>
Studijní obor - Dopravní stavitelství, Magisterské studium, 2. ročník		

# VLEČNÉ KŘIVKY- ČÁST 6

## 1:500



### LEGENDA:

-  VDZ
-  NOVÝ STAV
-  KATASTRÁLNÍ MAPA
-  ČÍSLA KN
-  OSA VOZIDLA
-  ZADNÍ NÁPRAVA
-  PŘEDNÍ NÁPRAVA

### VOZIDLO

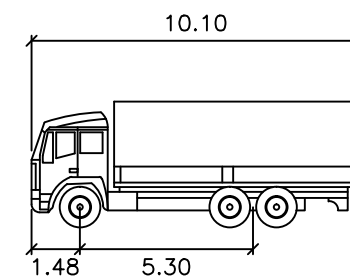

N2                      metry  
 Šířka                    : 2.50  
 Rozchod                : 2.50  
 Čas plného rejdu    : 6.0  
 Úhel řízení            : 40.6

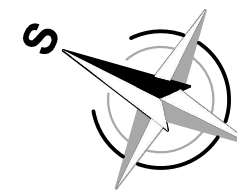

vypracovala: Bc. Kateřina Hájková	vedoucí práce: Ing. Vladislav Borecký	 Univerzita Pardubice Dopravní fakulta Jana Pernera
<b>DIPLOMOVÁ PRÁCE</b>		
téma:  <b>NÁVRH DOPRAVNÍHO ŘEŠENÍ MĚSTSKÉ ČÁSTI RATAJE, HLINSKO</b>		kod předmětu: PCDPP datum: 5/2017 měřítko: 1:500
příloha:  VLEČNÉ KŘIVKY - ČÁST 6		formáty: 2 x A4 č. výkresu: F.2.6
Studijní obor - Dopravní stavitelství, Magisterské studium, 2. ročník		

# VLEČNÉ KŘIVKY- ČÁST 7

## 1:500

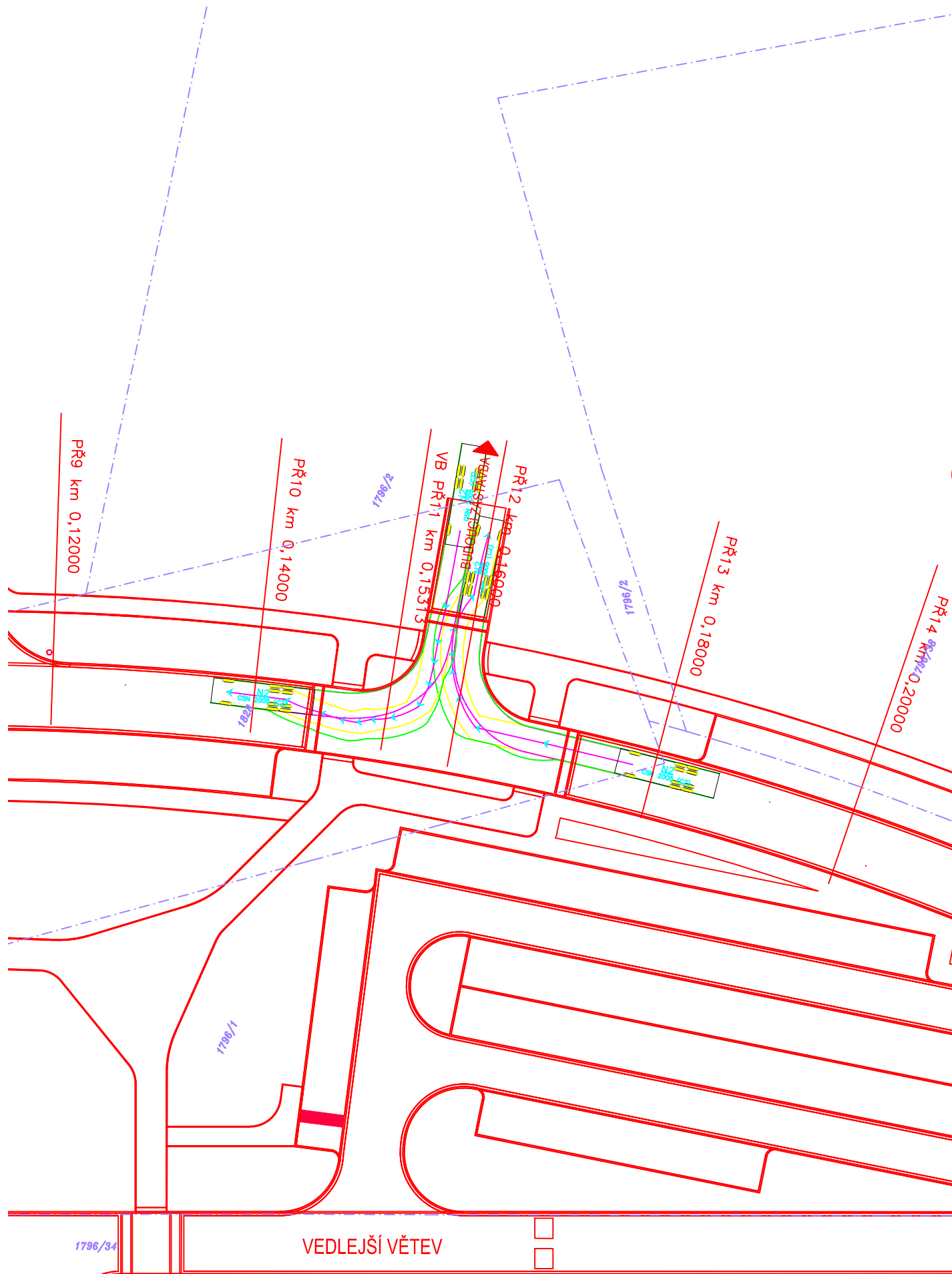

### LEGENDA:

	VDZ
	NOVÝ STAV
	KATASTRÁLNÍ MAPA
	ČÍSLA KN
	OSA VOZIDLA
	ZADNÍ NÁPRAVA
	PŘEDNÍ NÁPRAVA

### VOZIDLO

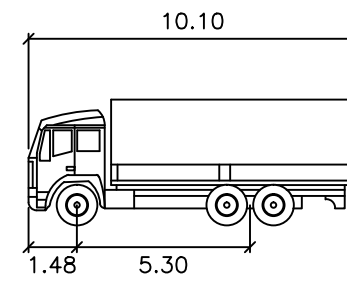

N2	metry
Šířka	: 2.50
Rozchod	: 2.50
Čas plného rejdu	: 6.0
Úhel řízení	: 40.6



vypracovala: Bc. Kateřina Hájková	vedoucí práce: Ing. Vladislav Borecký	
<b>DIPLOMOVÁ PRÁCE</b>		
téma:  <b>NÁVRH DOPRAVNÍHO ŘEŠENÍ MĚSTSKÉ ČÁSTI RATAJE, HLINSKO</b>		kod předmětu: PCDDP datum: 5/2017 měřítko: 1:500
příloha:  <b>VLEČNÉ KŘIVKY - ČÁST 7</b>		č. výkresu:  <b>F.2.7</b>
Studijní obor - Dopravní stavitelství, Magisterské studium, 2. ročník		

**UNIVERZITA PARDUBICE**  
**Dopravní fakulta Jana Pernera**

**Návrh dopravního řešení městské části Rataje, Hlinsko**

**F.3 Fotodokumentace**

**2017**

**Bc. Kateřina Hájková**

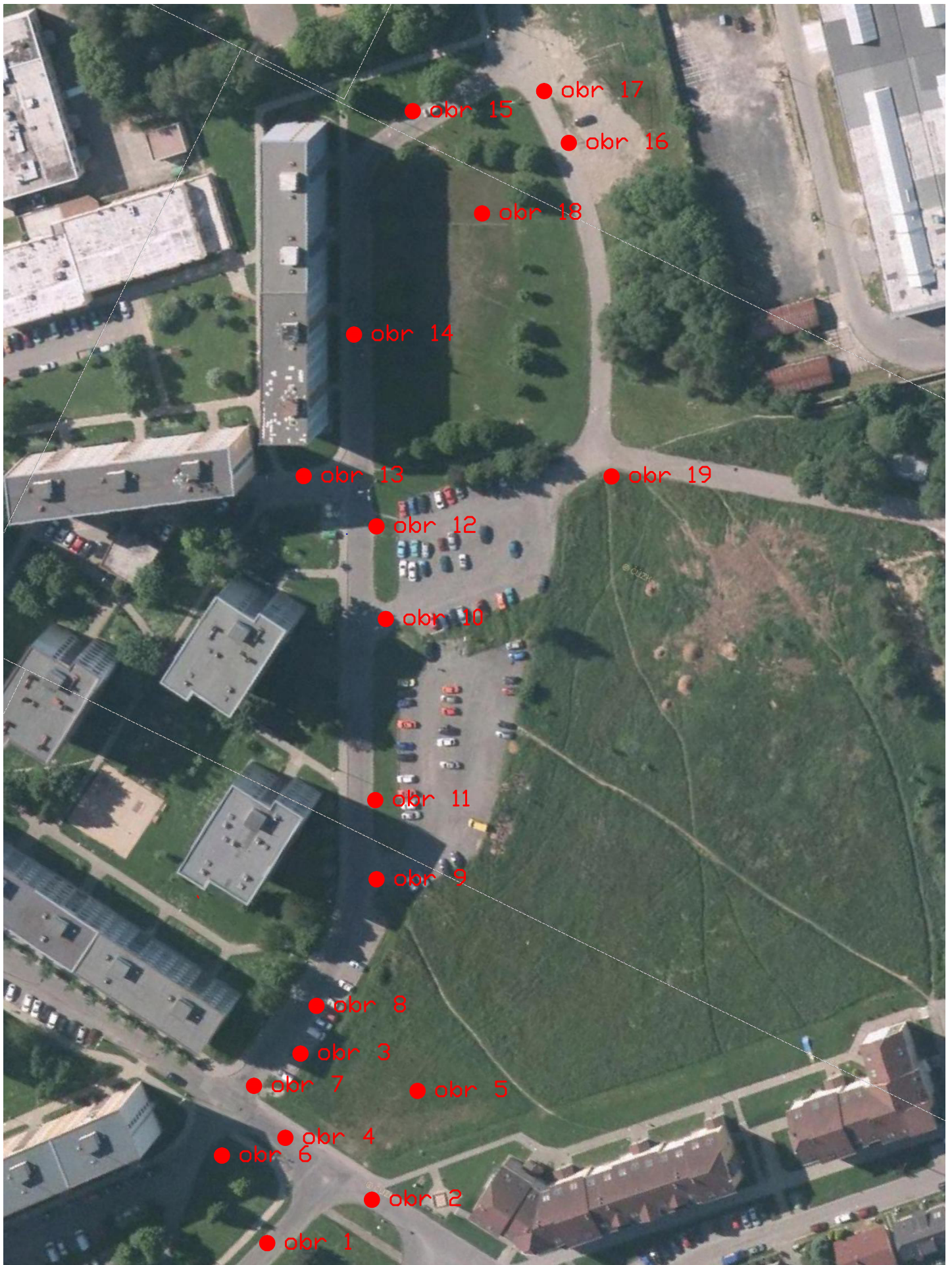

● obr 15

● obr 17

● obr 16

● obr 18

● obr 14

● obr 13

● obr 19

● obr 12

● obr 10

● obr 11

● obr 9

● obr 8

● obr 3

● obr 7

● obr 5

● obr 4

● obr 6

● obr 2

● obr 1

## SEZNAM OBRÁZKŮ

Obrázek 1 – Pohled na stávající komunice, budoucí jižní větev okružní křižovatky .....	2
Obrázek 2 – Pohled na stávající komunikaci, budoucí východní větev .....	2
Obrázek 3 – stávající rušená komunikace .....	3
Obrázek 4 – stávající komunikace, budoucí západní větev okružní křižovatky .....	3
Obrázek 5 – pohled na místo určené k propojovací komunikaci .....	4
Obrázek 6 – Porušení vozovky, defekty obrubníku .....	4
Obrázek 7 – pohled na stávající komunikaci, částečné rušení a uzavření.....	5
Obrázek 8 – pohled na stávající parkování .....	5
Obrázek 9 – pohled na stávající neusměrněné parkování jižní část.....	6
Obrázek 10 – pohled na stávající neusměrněné parkování severnější část .....	6
Obrázek 11 – Pohled na stávající neusměrněné parkování (jižní část) .....	7
Obrázek 12 – Pohled na stávající neusměrněné parkování (severní část).....	7
Obrázek 13 – sjezd na účelovou komunikaci – slepá ulice .....	8
Obrázek 14 – Pohled na stávající komunikaci ulice Družstevní .....	8
Obrázek 15 – Pohled na stávající stav, budoucí zvýšená křižovatka a vjezd do zóny 30.....	9
Obrázek 16 – Pohled na stávající stav, začátek propojovací komunikace .....	9
Obrázek 17 – stávající nevhodné parkování.....	10
Obrázek 18 – pohled na stávající plochu zeleně (severní část).....	10
Obrázek 19 – Pohled na stávající plochu zeleně (jižní část) .....	11



**Obrázek 1 – Pohled na stávající komunikace, budoucí jižní větev okružní křižovatky**



**Obrázek 2 – Pohled na stávající komunikaci, budoucí východní větev**



**Obrázek 3 – stávající rušená komunikace**



**Obrázek 4 – stávající komunikace, budoucí západní větev okružní křižovatky**



**Obrázek 5 – pohled na místo určené k propojovací komunikaci**



**Obrázek 6 – Porušení vozovky, defekty obrubníku**



**Obrázek 7 – pohled na stávající komunikaci, částečné rušení a uzavření**



**Obrázek 8 – pohled na stávající parkování**



**Obrázek 9 – pohled na stávající neusměrněné parkování jižní část**



**Obrázek 10 – pohled na stávající neusměrněné parkování severnější část**



**Obrázek 11 – Pohled na stávající neusměrněné parkování (jižní část)**



**Obrázek 12 – Pohled na stávající neusměrněné parkování (severní část)**



**Obrázek 13 – sjezd na účelovou komunikaci – slepá ulice**



**Obrázek 14 – Pohled na stávající komunikaci ulice Družstevní**



**Obrázek 15 – Pohled na stávající stav, budoucí zvýšená křižovatka a vjezd do zóny 30**



**Obrázek 16 – Pohled na stávající stav, začátek propojovací komunikace**



**Obrázek 17 – stávající nevhodné parkování**



**Obrázek 18 – pohled na stávající plochu zeleně (severní část)**



**Obrázek 19 – Pohled na stávající plochu zeleně (jižní část)**

**UNIVERZITA PARDUBICE**  
**Dopravní fakulta Jana Pernera**

**Návrh dopravního řešení městské části Rataje, Hlinsko**

**F.4 Technické specifikace použitých výrobků**

**2017**

**Bc. Kateřina Hájková**

# CHODNÍKOVÝ OBRUBNÍK

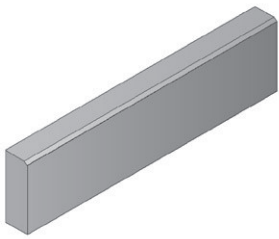

CHODNÍKOVÝ OBRUBNÍK 50x8x25



CHODNÍKOVÝ OBRUBNÍK 100x8x25

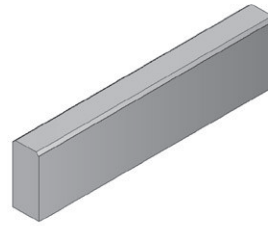

CHODNÍKOVÝ OBRUBNÍK 100x10x25

CHODNÍKOVÝ OBRUBNÍK se používá k oddělení pojezdové komunikace od pochozí komunikace (chodníku) výškovým převýšením, oddělení zpevněných nebo vegetačních ploch od chodníku.

Chodníkový obrubníky jsou vyrobeny s vymezovacím nálitkem, který zaručuje spáru mezi obrubníky 3 mm. Tuto spáru nedoporučujeme maltovat.

## Technický výkres – výrobní rozměry (mm)

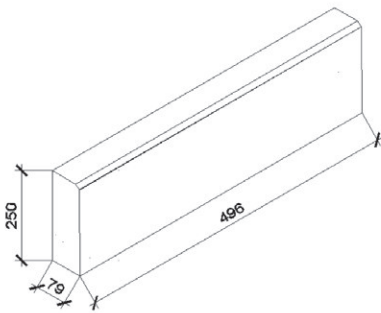

CHODNÍKOVÝ OBRUBNÍK 50x8x25

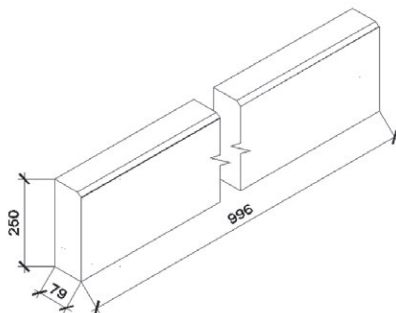

CHODNÍKOVÝ OBRUBNÍK 100x8x25

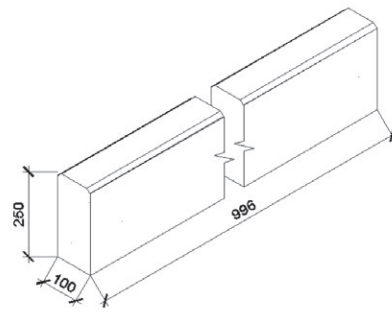

CHODNÍKOVÝ OBRUBNÍK 100x10x25

### ROZMĚROVÉ A HMOTNOSTNÍ PARAMETRY

Název	Výrobní rozměry (mm)			Počet ks/bm	Paleta ks	Ks kg	Hmotnost s paletou (kg)
	výška	délka	šířka				
CHODNÍKOVÝ OBRUBNÍK	250	500	80	2	72	22	1257
	250	1000	80	1	56	44	1253
	250	1000	100	1	22	51	1280

## Technická doporučení při realizaci

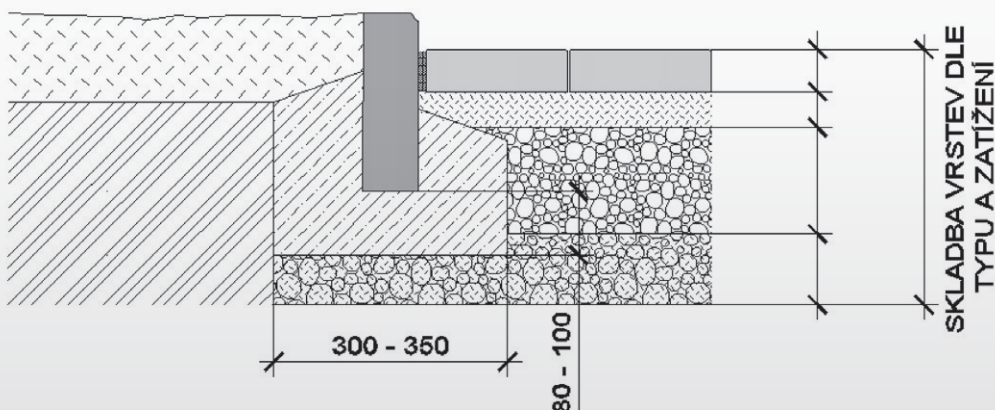

Příklad použití CHODNÍKOVÉHO OBRUBNÍKU k oddělení vegetační plochy od pochozí komunikace výškovým převýšením.

## Technické parametry

CHODNÍKOVÝ OBRUBNÍK – dvouvrstvý vibrolisovaný betonový výrobek, který zajišťuje následující užité vlastnosti:

- ! vysokou pevnost
- ! mrazuvzdornost a odolnost povrchu proti působení vody a chemických rozmrazovacích látek
- ! nízkou obrusnost
- ! dobré adhezní vlastnosti

## Nabídka barev a povrchových úprav

Povrch NORMAL

přírodní, červená, černá, hnědá, písková

## NORMY A CERTIFIKÁTY

Betonové výrobky DITON jsou vyráběny a kontrolovány podle PODNIKOVÝCH NOREM PŘEDMĚTOVÝCH, které odpovídají evropským harmonizovaným normám.

Tento výrobek byl vyroben společností DITON s. r. o., jejíž systémy managementu splňují požadavky výše uvedených norem, které byly ověřeny nezávislou společností CERTLINE.



# PARKETA



PARKETA



PARKETA – SLEPECKÁ

- █ PARKETA výšky 45 mm se používá pro komunikace pěší – chodníky, nástupiště, terasy, parkové úpravy atd.
- █ PARKETA výšky 60 mm se používá pro nemotoristické komunikace – chodníky, nástupiště, terasy, cesty pro cyklisty, komunikace obytných a pěších zón, parkové úpravy atd.
- █ PARKETA výšky 80 mm a více se používá pro plochy s vyšší zátěží – dopravní plochy v městských centrech, průmyslových ploch atd.

Ve výrobním programu je dále dlažba (PARKETA) pro nevidomé nebo slabozraké – dlažba slepecká.

## Technický výkres – výrobní rozměry (mm)

PARKETA

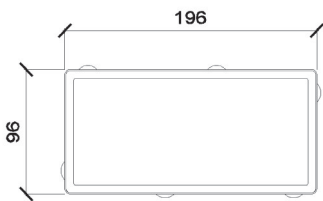

PARKETA – slepecká

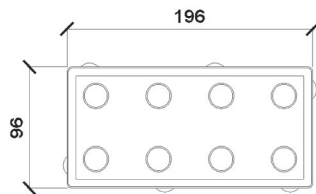

## PARKETA

### ROZMĚROVÉ A HMTNOSTNÍ PARAMETRY

Název	Výrobní rozměry (mm)			Počet ks/m <sup>2</sup>	Paleta m <sup>2</sup>	Hmotnost s paletou (kg)
	výška	délka	šířka			
Parketa	45	200	100	50	12,96	1173
	60				10,80	1438
	80				8,64	1508
Parketa – slepecká	60				10,80	1438

PARKETA SLEPECKÁ SE VYRÁBÍ JEN V ZÁKLADNÍCH BARVÁCH.

## PARKETA DE LUXE

### ROZMĚROVÉ A HMTNOSTNÍ PARAMETRY

Název	Výrobní rozměry (mm)			paleta/ks m <sup>2</sup>	Hmotnost s paletou (kg)
	výška	délka	šířka		
PARKETA	60	200	100	9,6	1290

POVRCH DE LUXE JE POVRCH VYMÝVANÝ

## Příklady vzorových skladeb

Příklad použití pokládky betonové dlažby v kombinaci  
PARKETA, KOSTIČKA 10x10x6

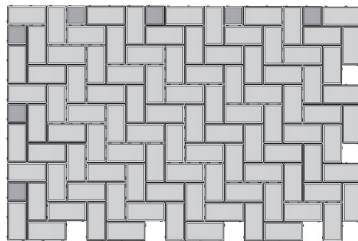
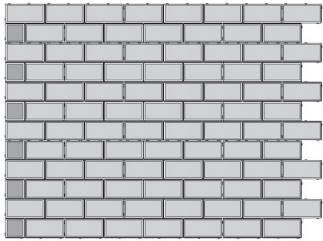

Příklad použití pokládky betonové dlažby  
v kombinaci PARKETA, KOSTIČKA 10x10x6  
a pokládky PARKETA – slepecká

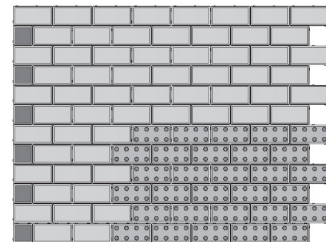
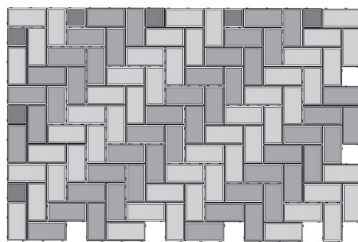
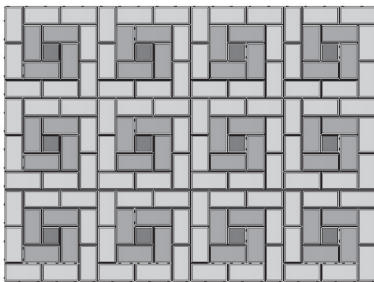
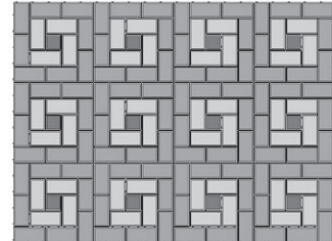

## Technické parametry

PARKETA – dvouvrstvý vibrolisovaný betonový výrobek, který zajišťuje následující užité vlastnosti:

- ! vysokou pevnost
- ! mrazuvzdornost a odolnost povrchu proti působení vody a chemických rozmrazovacích látek
- ! nízkou obrusnost
- ! dobré adhezni vlastnosti

## Nabídka barev a povrchových úprav

Povrch NORMAL

přírodní, červená, černá, písková, hnědá, bílá, žlutá

RUDEN, JUSTE, FLAMENGO

Povrch DE LUXE

NATURALE, MARMETTA, ROSA, FULVO

## NORMY A CERTIFIKÁTY

Betonové výrobky DITON jsou vyráběny a kontrolovány podle PODNIKOVÝCH NOREM PŘEDMĚTOVÝCH, které odpovídají evropským harmonizovaným normám.

Tento výrobek byl vyroben společností DITON s. r. o., jejíž systémy managementu splňují požadavky výše uvedených norem, které byly ověřeny nezávislou společností CERTLINE.



DITON s.r.o.  
Střítež 100  
okres Jihlava  
588 11 Střítež  
info@diton.cz  
www.diton.cz



Výrobce: **KAVEX Bohemia s.r.o., Planá 78, 370 01 České Budějovice**  
**IČ: 26 05 02 26**

Prohlašuje, že výrobek je ve shodě s přílohou ZA normy

## ČSN EN 1342:2003

### Dlažební kostky z přírodního kamene pro venkovní dlažbu

#### 11

#### 1. Popis výrobku:

Dlažební kostky velké, označení 15/17. Styčné plochy, ložná a lící plocha štípané. Výrobce deklaruje odchylky tloušťky ve třídě 2 (označení T2).

Dlažební kostky malé, označení 8/11; 7/9. Styčné plochy, ložná a lící plocha štípané. Výrobce deklaruje odchylky tloušťky ve třídě 2 (označení T2).

Dlažební kostky mozaikové, označení 4/6. Styčné plochy, ložná a lící plocha štípané. Výrobce deklaruje odchylky tloušťky ve třídě 2 (označení T2).

#### 2. Určená použití:

Dlažební kostky velké jsou určeny pro venkovní použití, kryty vozovek, pozemních komunikací, pochůzných a pojižděných ploch, včetně uzavřených prostor hromadné dopravy.

#### 3. Obchodní název suroviny, druh horniny, barva a místo původu (lokality lomu):

Povltavská žula, granodiorit, modravě šedé barvy, Solopysky, okres Příbram.

#### 4. Základní vlastnosti

Článek	Vlastnost	Zkušební metoda	Deklarovaná hodnota, třída
4.2	Odolnost proti zmrazování/rozmrazování	ČSN EN 12371:2002	Třída F 1
4.3	Pevnost v tlaku	ČSN EN 1926:2000	-
	- pevnost v tlaku suchého vzorku		min. 220 MPa
	- pevnost v tlaku zmrazeného vzorku		min. 190 MPa
4.4	Odolnost proti obrušování	ČSN EN 1341:2003, Příloha C	max. 19,0 mm
4.5	Odolnost proti skluzu <sup>1)</sup>	ČSN EN 1341:2003, Příloha D	NPD

<sup>1)</sup> Dle poznámky 1 k článku 4.5 ČSN EN 1342 se u hrubě opracovaných a štípaných dlažebních kostek předpokládá, že mají dostatečnou odolnost proti skluzu a není možné je spolehlivě zkoušet.

#### 5. Další charakteristiky (na které se nevztahuje označení CE)

4.7	Nasákavost vodou za atmosférického tlaku	ČSN EN 13755:2002, kap. 6-8	max. 0,2 % hm.
4.8	Petrografický popis - název kamene	ČSN EN 12407:2001, kap. 5-8	Biotiticko amfibolický granodiorit
4.9	Chemická úprava povrchu	Deklarace	bez chemické úpravy
ZA.1	Obsah přírodních radionuklidů dle Vyhl. 307/2002 Sb.	Postupy SÚJB	index hm. aktivity < 1
	Objemová hmotnost	ČSN EN 1936:2000, kap. 8.1	min. 2700 kg/m <sup>3</sup>
	Odolnost proti vlivu působení rozmrazovacích solí	ČSN 73 1326 Změna Z1, Metoda A	stupeň 1 - nenarušený, odpad do 50 g . m <sup>2</sup> - 100

V Českých Budějovicích dne 1. března 2014

Stanislav Dlouhý  
jednatel

**KAVEX B** s.r.o.  
Bohemia  
Planá 78, 370 01 Č. Budějovice  
DIČ: CZ26050226  
Tel./ fax: +420 385 341 766

# SILNIČNÍ OBRUBNÍK

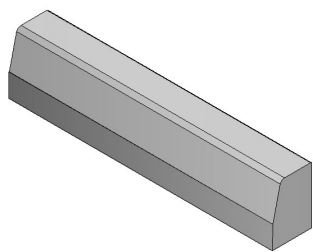

SILNIČNÍ OBRUBNÍK 50x15x25

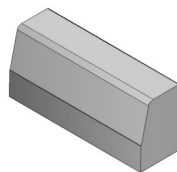

SILNIČNÍ OBRUBNÍK 100x15x25

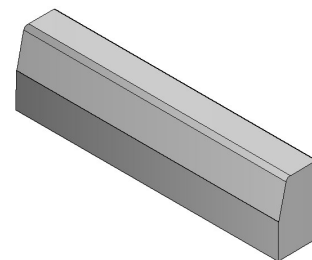

SILNIČNÍ OBRUBNÍK 100x15x30

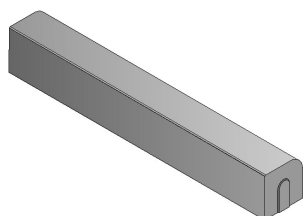

SILNIČNÍ OBRUBNÍK nájezdový

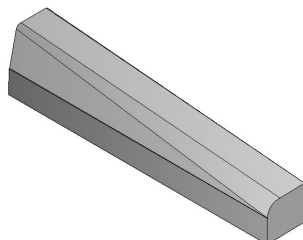

SILNIČNÍ OBRUBNÍK přechodový L

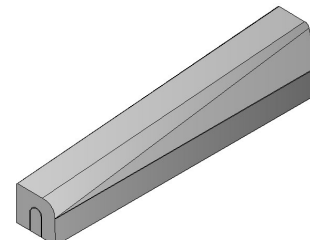

SILNIČNÍ OBRUBNÍK přechodový P

**SILNIČNÍ OBRUBNÍK** se používá k oddělení pojezdové komunikace od pochozí komunikace (chodníku) nebo okolního terénu výškovým převýšením.

Silniční obrubníky jsou vyrobeny s vymezovacím nálitkem, který zaručuje spáru mezi obrubníky 3 mm. Tuto spáru nedoporučujeme maltovat. Pro nájezd ke garážím je určen SILNIČNÍ OBRUBNÍK nájezdový. Plynulý přechod mezi silničním obrubníkem a nájezdovým obrubníkem vytvoříme SILNIČNÍM OBRUBNÍKEM přechodovým.

## Technický výkres – výrobní rozměry (mm)

SILNIČNÍ OBRUBNÍK 50x15x25

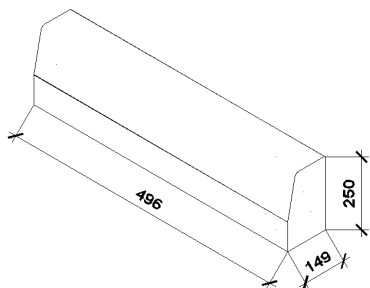

SILNIČNÍ OBRUBNÍK 100x15x25

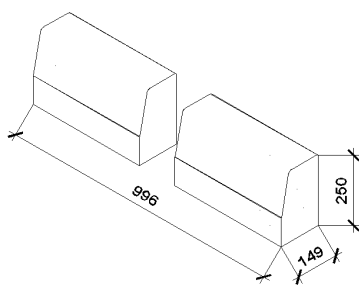

SILNIČNÍ OBRUBNÍK 100x15x30

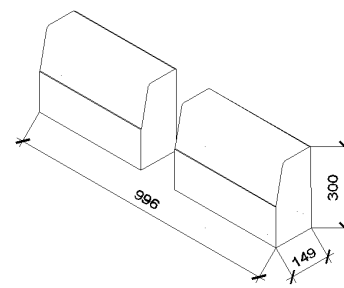

SILNIČNÍ OBRUBNÍK nájezdový

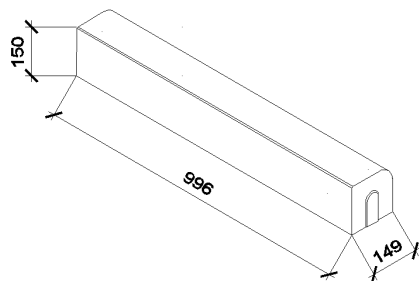

SILNIČNÍ OBRUBNÍK přechodový L

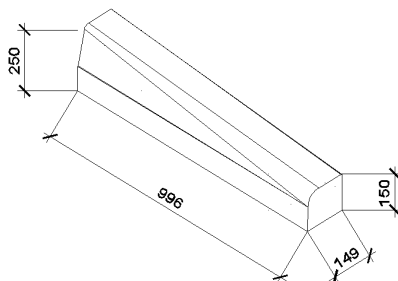

SILNIČNÍ OBRUBNÍK přechodový P

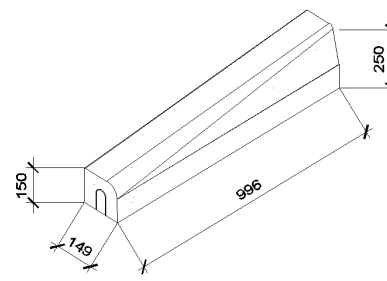

## Rozměrové a hmotnostní parametry

Název	Výrobní rozměry (mm)			Počet	Paleta	Ks	Hmotnost (kg)
	výška	délka	šířka	ks / bm	ks	kg	Paleta
SILNIČNÍ OBRUBNÍK	250	500	150	2	36	41	1478
	250	1000	150	1	18	81	1478
	300	1000	150	1	15	94	1430
SILNIČNÍ OBRUBNÍK NÁJEZDOVÝ	150	1000	150	1	28	53	1509
SILNIČNÍ OBRUBNÍK PŘECHODOVÝ L/P	150 – 250	1000	150	1	8 + 8	67	1097



Příklad použití SILNIČNÍCH OBRUBNÍKŮ u nájezdů

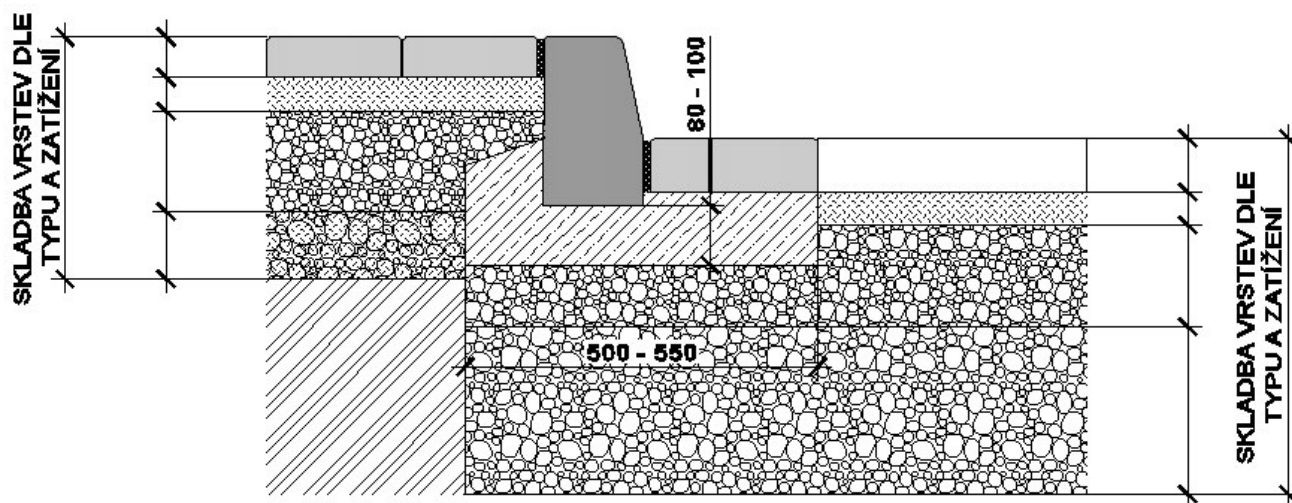

Příklad použití SILNIČNÍHO OBRUBNÍKU k oddělení pochozí komunikace od jezdové komunikace výškovým převýšením

## Technické parametry

**SILNIČNÍ OBRUBNÍK** – dvouvrstvý vibrolisovaný betonový výrobek, který zajišťuje následující užité vlastnosti:

- vysokou pevnost
- mrazuvzdornost a odolnost povrchu proti působení vody a chemických rozmrazovacích látek
- nízkou ohrusnost
- dobré adhezní vlastnosti

## Nabídka barev a povrchových úprav

Povrch NORMAL

- přírodní

## NORMY A CERTIFIKÁTY

Betonové výrobky DITON jsou vyráběny a kontrolovány podle PODNIKOVÝCH NOREM PŘEDMĚTOVÝCH, které odpovídají evropským harmonizovaným normám.



**CERTLINE**  
ČSN EN ISO 9001:2009



**CERTLINE**  
ČSN EN ISO 14001:2005



**CERTLINE**  
ČSN OHSAS 18001:2008