

Univerzita Pardubice

Fakulta filozofická

Magisterská diplomová práce

2019

Bc. Matouš Krátký

Univerzita Pardubice

Fakulta filozofická

Ústav historických věd

Archeologická sbírka Městského muzea v Přelouči, její složení a dějiny

Díl I

Bc. Matouš Krátký

Magisterská diplomová práce

2019

Univerzita Pardubice  
Fakulta filozofická  
Akademický rok: 2017/2018

## ZADÁNÍ DIPLOMOVÉ PRÁCE

(PROJEKTU, UMĚLECKÉHO DÍLA, UMĚLECKÉHO VÝKONU)

Jméno a příjmení: **Bc. Matouš Krátký**  
Osobní číslo: **H16383**  
Studijní program: **N7105 Historické vědy**  
Studijní obor: **Kulturní dějiny: Péče o kulturní dědictví**  
Název tématu: **Archeologická sbírka městského muzea v Přelouči, její složení a dějiny**  
Zadávací katedra: **Ústav historických věd**

### Z á s a d y p r o v y p r a c o v á n í :

Na základě souboru předmětů obsažených ve staré archeologické sbírce přeloučského muzea student vypracuje nejprve katalog nálezů. Tento katalog bude mít jednak textovou podobu, a také bude odkazovat na mnou provedené kresby obsažené v příloze. Poté zpracuje dostupné archivní materiály, které se týkají archeologie na Přeloučsku. Na závěr s pomocí katalogu nálezy vyhodnotí a pokusí se je co nejpřesněji datovat. Díky komplexnímu zpracování kolekce se podaří nastínit vývoj zájmu o archeologické památky sledované oblasti a rovněž shrnout hlavní vývojové tendence Přeloučska v pravěku a středověku.

Rozsah grafických prací: **obrazová a mapová dokumentace**

Rozsah pracovní zprávy:

Forma zpracování diplomové práce: **tištěná/elektronická**

Seznam odborné literatury:

Kol. autorů. Archeologie pravěkých Čech 1-8. Praha. 2007-2008. ( v osobním vlastnictví). FROLÍK, Jan. Archeologické nálezy - Chrudimsko 1-4. Chrudim. 1980-1988. (Studijní a vědecká knihovna HK). VOKOLEK, Vít. Katalog sbírky oddělení prehistorie a protohistorie Národního muzea I-IV. Praha. 2004-2009. (Studijní a vědecká knihovna HK). VOKOLEK, Vít. Pohřebiště lidu popelnicových polí v Ostroměři. Hradec Králové. 1999. ISBN 80-85031-30-2. (Studijní a vědecká knihovna HK). KRAJÍČ, Rudolf. Sezimovo Ústí - archeologie středověkého poddanského města. Praha: Archeologický ústav AV ČR, 2003, 2 sv. ISBN 80-86124-41-X. (Studijní a vědecká knihovna HK).

Vedoucí diplomové práce: **PhDr. Jan Jílek, Ph.D.**  
Ústav historických věd

Datum zadání diplomové práce: **30. března 2018**

Termín odevzdání diplomové práce: **30. března 2019**



prof. PhDr. Karel Rýdl, CSc.  
děkan



L.S.



doc. Mgr. Jiří Kubeš, Ph.D.  
vedoucí katedry

V Pardubicích dne 30. listopadu 2018

Prohlašuji: Tuto práci jsem vypracoval samostatně. Veškeré literární prameny a informace, které jsem v práci využil, jsou uvedeny v seznamu použité literatury.

Byl jsem seznámen s tím, že se na moji práci vztahují práva a povinnosti vyplývající ze zákona č. 121/2000 Sb., autorský zákon, zejména se skutečností, že Univerzita Pardubice má právo na uzavření licenční smlouvy o užití této práce jako školního díla podle § 60 odst. 1 autorského zákona, a s tím, že pokud dojde k užití této práce mnou nebo bude poskytnuta licence o užití jinému subjektu, je Univerzita Pardubice oprávněna ode mne požadovat přiměřený příspěvek na úhradu nákladů, které na vytvoření díla vynaložila, a to podle okolností až do jejich skutečné výše.

Souhlasím s prezenčním zpřístupněním své práce v Univerzitní knihovně.

V Chlumci nad Cidlinou 12. 6. 2019

Bc. Matouš Krátký

### Poděkování

Děkuji svému vedoucímu práce PhDr. Janu Jílkovi, Ph.D. za vzorné vedení práce a cenné připomínky. Dále bych rád poděkoval Mgr. Matěji Peštovi za zpřístupnění sbírek, radu a pomoc. Za přínosnou konzultaci děkuji PhDr. Janu Frolíkovi CSc. V neposlední řadě bych rád poděkoval celé své rodině za podporu a zázemí nejen při psaní mé práce, ale i v průběhu celého mého studia.

**Abstrakt:**

Ve své diplomové práci se věnuji zpracování staré archeologické sbírky muzea v Přelouči. Práce se v první části věnuje stručné historii muzea, ve druhé části archivním pramenům vzniklým v souvislosti s archeologickou činností přeloučského muzea a ve třetí části samotnému vyhodnocení všech nálezů ve staré archeologické sbírce. Přílohy práce tvoří slovní katalog nálezů a kresebná dokumentace. Fotodokumentace je přiložena na DVD.

**Klíčová slova:** Přelouč, archeologie, sbírka, pravěk, středověk, egyptské figurky

**Abstract:**

My dissertation pursues elaborating an old archaeological collection of the Přelouč's Museum. The first part of the work deals with a short history of the Museum, the second one with archive sources incurred within the context of archaeological activities of the Přelouč's Museum and the third parts contains the evaluation itself concerning all the finds contained in the old archaeological collection. Appendixes of the work consist of a lexical catalog of findings and the painted documentation. The photo-documentation is on a DVD attached.

**Key Words:** Přelouč, archeology, collection, primeval age, Middle Ages, Egyptian statuettes

## Obsah

1. Úvod.....	1
2. Dějiny muzejního spolku a muzea v Přelouči.....	2
2.1. Počátky mezi roky 1892 až 1902.....	2
2.2. Období mezi roky 1902–1923.....	3
2.3. Období mezi roky 1932–1947.....	4
2.4. Vývoj mezi roky 1950–1980.....	4
2.5. 80. léta.....	5
2.6. 90. léta až rok 2012.....	6
2.7. 2013 až současnost.....	7
3. Pohled na archeologickou činnost muzea v Přelouči prostřednictvím archivních pramenů.....	13
3.1. Prameny v podobě rukopisů, tiskopisů a veškerých dalších textů vyjma korespondence.....	13
3.2. Korespondence.....	39
3.3. Zhodnocení.....	69
4. Vyhodnocení nálezů.....	75
4.1. Obecná chronologie.....	76
4.2. Keramické nálezy.....	78
4.2.1. Pravěk.....	79
4.2.2. Středověk.....	89
4.3. Kamenné nálezy.....	100
4.4. Kostěný a parohový nález.....	113
4.5. Kovové nálezy.....	115
4.5.1. pravěk.....	116
4.5.2. středověk.....	120
4.6. Starověké figurky z Egypta a východního středomoří.....	136
5. Závěr.....	141
6. Resumé.....	144
7. Seznam použité literatury.....	146
8. Seznam použitých internetových zdrojů.....	152
9. Seznam archivních pramenů.....	154
10. Katalog.....	157
11. Tabulka.....	256
12. Obrazové přílohy.....	274



# 1. Úvod

Ve své diplomové práci si kladu za cíl odborně zpracovat starou archeologickou sbírku přeloučského muzea. I když to bude, vzhledem k počtu sbírkových předmětů, práce časově velmi náročná, přesto věřím, že má smysl a bude přínosem nejen přeloučskému muzeu, ale stane se jakousi prvotní příručkou pro pozdější badatele, zabývající se archeologií Přeloučska.

Již v minulosti se již několik odborníků předmětům z přeloučské staré sbírky věnovalo a některé její části jsou odborně publikovány. Avšak sbírku jako celek dosud nikdo nezpracoval. Zpřístupnění zpracované sbírky ulehčí práci nejen pracovníkům muzea, ale jistě ji ocení i další badatelé. Tato práce nemá být hloubkovou analýzou veškerého materiálu, ale má sloužit spíše jako základní přehled doplněný o co nejpřesnější analogické datování. Další důležitou částí, by měl být přehled dostupných archivních pramenů, které se archeologické části sbírky týkají.

Práci samotnou pak chci rozčlenit na tři hlavní části. V první bych rád zmapoval dosavadní historii přeloučského muzea se zaměřením na vývoj archeologické sbírky, ale i na zájem o archeologii obecně. K tomu hodlám využít poměrně bohatou korespondenci, zápisy ze schůzí a protokoly někdejšího muzejního spolku i veškeré další dostupné archivní prameny. Tyto prameny se nachází ve Státním okresním archivu v Pardubicích a zbytek je uložen v Městském muzeu v Přelouči. Ve druhé části se pokusím pomocí analogického datování předmětů celou sbírku roztrždit do jednotlivých časových období. K tomuto kroku bude zřejmě nutné přistoupit, jelikož, jak je u tzv. starých archeologických sbírek obvyklé, u předmětů schází náleзовé okolnosti, které by umožnily přesnější datování. V těchto souborech se leckdy nacházejí velmi zvláštní a unikátní předměty. Doufám, že se mi podaří ke všem nalézt alespoň nějakou analogii. Třetí část práce pak bude vytvoření slovního katalogu, v kterém se pokusím co nejpřesněji popsat každý nález krátkým odstavcem. V tomto přehledu nálezů také uvedu zjištěné datace, míry a váhu artefaktů, případně barvu, pokud se u daného typu sleduje. Katalogový zápis by měl také obsahovat původní inventární číslo, které je dnes uváděno jako přírůstkové a případně okolnosti nabytí. To znamená, že pokud bude v kartě či při rešerši pramenů zjištěn nálezce či rok nabytí, uvedu to v tomto zápise. Na katalog bude napojena nezbytná kresebná dokumentace, případně fotodokumentace.

## 2. Dějiny muzejního spolku a muzea v Přelouči

### 2.1. Počátky mezi roky 1892 až 1902

Popudem k prvotní činnosti se stal návrh na uspořádání celostátní Národopisné výstavy československé. Iniciátorem první schůzky okresního výboru pro přeloučský soudní okres byl Jan Vavřinec Diviš a 3. dubna 1892 se jí účastnilo 41 osob. Na tomto setkání byli zvoleni členové výboru. Předsedou se stal Jan Dítě – tehdejší městský správce, který však ještě téhož roku zemřel. Místopředsedy byli zvoleni Em. Pacovský a JUDr. Ladislav Quis, jednatelem se stali další členové místní správy. Působení spolku se datuje od 18. dubna 1892, ale první jednání, kde se schválilo financování spolku, se konalo až 7. května téhož roku. Peněžní prostředky pocházely především od větších spolků, podniků či peněžních institucí, ale našly se i soukromé osoby, které převážně menšími obnosy přispěly také. Dohled nad vybranými prostředky vykonávali Josef Svoboda a Bohumil Mareš. Vedením agendy o shromažďovaných předmětech byl pověřen učitel pan Procházka.<sup>1</sup>

V roce 1893 byl po smrti J. Dítěte vedením výboru pověřen Ladislav Quis, který připravil první výstavu nashromážděného materiálu. Výstava proběhla v termínu mezi 23. červencem a 6. srpem v budově školy na náměstí, kde zabrala tři místnosti a chodbu. Pro značný zájem byla výstava z původně plánovaného týdne protažena na zmíněné týdny dva. Přes některé nesnáze, jako například konkurence z okolních soudních okresů, se podařilo nashromáždit celkem 1315 nových předmětů, leckdy značné historické hodnoty. V den ukončení výstavy se konala na náměstí občínská slavnost. Tato akce i podoba výstavy byly zachyceny na fotografiích pořízených fotoaparátem zakoupeným pro potřeby odboru.<sup>2</sup>

Jak jsem již zmínil, výstava byla nainstalována ve třech místnostech a chodbě školy. Tematicky byla rozdělena takto: 1. Selská síň, 2. Městská síň, 3. Šlechtická síň, 4. Chodba s tematicky různorodými předměty. Po skončení výstavy byly vybrané exponáty zaslány do Prahy na Národopisnou výstavu československou, která se konala v roce 1895, některé předměty byly navraceny majitelům. Stejně tak byly odvezeny i zapůjčené soukromé sbírky J. V. Divíše a hraběte Thuna z Choltic. Přesto po ukončení akce zbyl značný soubor

---

<sup>1</sup> LEVÝ, Jan. *Vznik a vývoj přeloučského muzea*. Bakalářská práce, Fakulta humanitních studií University Pardubice. Pardubice. 2003. s. 10–11. – TETŘEV, Jan – VINCENCIOVÁ, Hana. *Dějiny města Přelouče, díl III 1848–1918*. Přelouč. 2004. ISBN 80-239-3499-6. s. 95-96, 119–120.

<sup>2</sup> J. Levý, Bakalářská práce. s. 11. – J. Tetřev – H. Vincenciová, *Dějiny města Přelouče III*. s. 120.

předmětů, který byl uložen od roku 1896 ve sklepech místní radnice, kde zůstal až do roku 1902. V tomto mezidobí činnost odboru ustala a stav sbírek se nerozšiřoval.<sup>3</sup>

## **2.2. Období mezi roky 1902–1923.**

Odbor Národopisné výstavy československé ukončil svou činnost 26. ledna 1902 a stejným datem byl ustaven přeloučský Muzejní spolek. Ten nabyté sbírky přesunul ze sklepa radnice do dvou prostorných místností nově postavené Občanské záložny. Dále své sbírky rozdělil do sedmi kategorií: 1. přírodovědné, 2. technologické a architektonické, 3. obrazy, fotografie a výkresy, 4. národopisné, 5. starožitnosti, 6. mince a medaile a za 7. knihy, hudebniny, rukopisy a listiny. Jako velmi přínosné shledávám, že bylo do muzea hned v jeho počátku zakoupeno sedm ročníků časopisu Památky archeologické a další publikace z čáslavského muzea. Pro téma této práce je také nezbytná informace o zakoupení prehistorické mapy, do níž byly zaneseny archeologické nálezy ze spravované oblasti. V roce 1903 byl sepsán inventář muzejních sbírek. Ten obsahoval 1172 inventárních čísel. Výstavní činnost muzea započala v roce 1904. I když se nesetkala s masivním návštěvnickým ohlasem, byla považována za přínosnou a úspěšnou. To lze doložit pochvalou od Centrální komise pro zachování památek ve Vídni.<sup>4</sup>

Roku 1905 byl ustaven odbor pro výstavbu nové samostatné muzejní budovy, jejíž stavba nebyla doposud uskutečněna. K tomuto kroku vedl především stále narůstající počet exponátů, které měly v muzeu v roce 1906 již 1558 inventárních čísel. V témže roce byla v prvním červencovém týdnu uspořádána místní uměleckoprůmyslová výstava. Skládala se převážně z obrazů a ukázek místního průmyslu. To vedlo ke specializaci muzea z převážně vlastivědného na uměleckoprůmyslové. Velké oblíbenosti i podpoře se těšily kurzy perleťářství, které měly za úkol toto zajímavé řemeslo zachovat živé. Na úspěch zmíněné výstavy navázala druhá uměleckoprůmyslová výstava, konaná 4. až 11. července 1909, opět v prostorách školy. K této výstavě byl vydán i katalog obsahující mimo jiné i 110 malířských děl od přeloučského rodáka Rudolfa Brunera-Dvořáka. V roce 1910 se uskutečnil významný dar městu po zesnulém Jindřichovi Tesárkovi, ze kterého připadla část i muzeu. Následujícího roku tak muzeum evidovalo již 2007 inventárních položek.<sup>5</sup>

---

<sup>3</sup> J. Levý, Bakalářská práce. s.10, 13, 15-16. – J. Tetřev – H. Vincenciová, Dějiny města Přelouče III. s. 120–121.

<sup>4</sup> J. Levý, Bakalářská práce. s. 15-16, 19–21.

<sup>5</sup> J. Levý, Bakalářská práce. s. 22 – 23. – J. Tetřev – H. Vincenciová, Dějiny města Přelouče III. s. 138–139, 154.

Z válečných let stojí za zmínku především záchrana zvonu Jakub, datovaného do roku 1512, na jehož záchraně před roztavením pro válečné účely, se muzejní spolek podílel. Po válce, v roce 1919, se muzejní sbírky stěhovaly ze záložny do Beránkova domu. Ovšem úpadek muzejní činnosti způsobený válkou pokračoval i po ní, proto spolek nevykazoval žádnou činnost a mezi léty 1924–1931 o něm nejsou žádné záznamy.<sup>6</sup>

### **2.3. Období mezi roky 1932–1947**

Od roku 1932 byl předsedou spolku František Suchánek, a i přes velmi neutěšený stav muzea, jeho činnost pokračovala. Hlavním zájmem ve třicátých letech, bylo shromáždění památek týkajících se českých legionářů. Na konci třicátých let disponovalo muzeum 2219 inventarizovanými předměty, ale situace s místem pro sbírky se neměnila. V roce 1941 probíhaly práce na utřídění archivu a pokračovalo se s přípravami přestavby Beránkova domu. Strach ze zničení nenahraditelných sbírkových předmětů vedl k žádosti o jejich uložení v prostoru odolném proti náletu. V této době také docházelo k fotodokumentaci vybraných objektů. Nejvzácnější artefakty byly uschovány v domácnostech členů spolku, jiné byly odvezeny a uschovány ve Svinčanech. Mimo tuto činnost se spolek snažil o zachování předmětů charakterizujících válečné období jak v Přelouči, tak v okolí. Také stále probíhala snaha nashromáždit prostředky na stavbu nové muzejní budovy, která měla být spojena s divadlem. Tento záměr se ovšem opět nesetkal s úspěchem, a tak po nutných úpravách byly sbírky zpřístupněny v záložně roku 1947. Zbytek předmětů byl uskladněn v Beránkově domě.<sup>7</sup>

### **2.4. Vývoj mezi roky 1950–1980.**

V tomto období se situace muzea příliš nezlepšovala, stále přetrvávaly problémy s nevyhovujícími a nedostačujícími prostory. Přesto dochází k průběžnému zpracovávání sbírek, jako první byla zpracována kolekce mincí. V roce 1954 se přeloučské muzeum stává Okresním vlastivědným muzeem. V následujícím roce byly uspořádány další tři sbírky uměleckohistorických předmětů. V roce 1956 se z iniciativy muzejního spolku přikročilo k označování domů slavných rodáků tabulemi s textem, pojednávajícím o dané osobě. Tyto práce byly dokončeny až po třech letech. V roce 1956 byla také část sbírek přestěhována

---

<sup>6</sup> J. Levý, Bakalářská práce. s. 23 – 24. – J. Tetřev – H. Vincenciová, Dějiny města Přelouče III. s. 175.

<sup>7</sup> J. Levý, Bakalářská práce. s. 25 – 26. – TETŘEV, Jan – VINCENCIOVÁ, Hana. *Dějiny města Přelouče, díl IV 1918–1989*. Přelouč. 2007. ISBN 978-80-254-0032-6. s. 148.

z Občanské záložny na místní faru. Roku 1958 se slavilo výročí tisíce let od první zmínky o Přelouči. Při této příležitosti byla uspořádána výstava. Roku 1959 zakoupil Občanský národní výbor Divišovu vilu pro potřeby muzea. O rok později přišla Přelouč o status okresního města, tudíž i muzeum bylo přejmenováno na městské. V roce 1962 se stal ředitelem muzea Josef Čech. I pod jeho vedením dále pokračovala rekonstrukce Divišovy vily, avšak opravy narážely na úskalí a termín dokončení se stále prodlužoval. V témže roce také sílil názor požadující úplné zrušení muzea a odevzdání sbírek do Pardubic.<sup>8</sup> Proto byla zahájena kooperace s pardubickým muzeem a galerií, která měla za cíl vytřídit sbírky a bezcenné předměty prodat či zlikvidovat. Jiné hodnotné artefakty, které ale nesouvisely s Přeloučí, byly odeslány na „správná“ místa.

Záměr zrušit muzeum se naštěstí neuskutečnil, a tak se roku 1969 může novým ředitelem stát František Prášil. Došlo pouze k ukončení výstavní činnosti a tento stav trval až do přestěhování muzea. V zimě 1970–1971 byly sbírky přesunuty do Divišovy vily, a tak muzeum získalo po téměř sedmdesáti letech existence vlastní budovu, která byla pro veřejnost otevřena v roce 1972. Její rekonstrukce však proběhla ledabyle, a tak následujícího roku byla opět uzavřena. Po dalších opravách byla otevřena znovu až v roce 1974. V roce 1975 se v muzeu nacházely expozice o historii města a o činnosti partyzánské skupiny Zarevo na Přeloučsku. Ve stejné sezóně došlo k dalšímu vytřídění a odvezení vybraných exponátů. V roce 1976 opět zatéká do budovy a stávajícího vedoucího nahrazuje Jaroslava Kurková. Rok 1978 přinesl výstavu Přelouč a Přeloučsko – včera, dnes a zítra. V dalším roce se muzeum dostalo opět do problémů s prostory, jelikož Maglenovu vilu, sloužící jako depozitář, zakoupil Městský národní výbor pro školu umění.<sup>9</sup>

## **2.5. 80. léta**

V roce 1980 provedli odborníci z Pardubic prohlídku týkající se stavu a bezpečnosti sbírek. Po zjištění stavu přistoupili k dalšímu vytřídění bezcenných předmětů a převedení, především předmětů archivní povahy, do příslušných archivů. Dále pak pracovníci pardubického muzea pomáhali s ochranou exponátů před zkázou a stejně tak i s ostatní muzeologickou metodikou, zejména pak s katalogizací II. stupně. Dále pak byly sbírky rozděleny do sedmnácti skupin, z nichž hned tu první tvořila archeologie. Koncem roku 1988 vlastnilo muzeum 5462 inventarizovaných předmětů. Z tohoto počtu se zhruba polovina dočkala zpracování. Podle návrhu na specializaci sbírek, pokračovala sbírková činnost

---

<sup>8</sup>J. Levý, Bakalářská práce. s. 27 – 28. – J. Tetřev – H. Vincenciová, Dějiny města Přelouče IV. s. 223.

<sup>9</sup>J. Levý, Bakalářská práce. s. 28 – 29. – J. Tetřev – H. Vincenciová, Dějiny města Přelouče IV. s. 245, 259.

především v oblasti perleťářství. Rok 1989 přinesl uzavření muzea z důvodu dezolátního stavu budovy.<sup>10</sup>

V období osmdesátých let bylo v městském muzeu Přelouč uspořádáno celkem pět expozic. První z nich se věnovala perleťářství v Přelouči a blízkém okolí. Druhá výstava mapovala další řemesla hojně provozovaná na Přeloučsku, hlavně kovářství, řezbářství či bednářství. Mimo tento záběr expozice představovala historii města, včetně prezentace archeologických nálezů. Třetí expozice byla zaměřena na přeloučské rodáky v zahraničí. Konkrétně se věnovala pánům: Janu Vozábovi, Bohuslavu Jelínkovi, Aloisovi Topičovi, a Karlu Františku Ludvíkovi. Tato výstava byla bohatá především na etnografické předměty nasbírané zmíněnými pány. Čtvrtá expozice seznamovala návštěvníky s dějinami podniku TESLA Přelouč a s vývojem elektrotechniky u nás. Poslední, pátá expozice, podávala obraz o působení partyzánských skupin, především se zaměřením na činnost skupiny Zarevo působící v Krasnici.<sup>11</sup>

## **2.6. 90. léta až rok 2012.**

Od samého počátku 90. let probíhala dokumentace sbírek za částečné podpory Pardubické galerie. Dále také probíhalo mapování stavu vybraných budov v Přelouči. Muzeum získalo přednostní právo na průzkum bouraných nemovitostí. V tomto období se taktéž zhoršoval stav samotné budovy muzea, které muselo být ochráněno proti dřevokazným škůdcům. Roku 1992 byla budova pronajata a sbírky se stěhovaly do skladů civilní obrany. Při této příležitosti byl podrobně revidován sbírkový fond. Při této revizi byla vytvořena elektronická verze kartotéky. Také se vyřadilo 571 inventárních čísel, z nichž většinu tvořila sbírka mincí převedená do Pardubic a ztráty. Do nových prostor se muzeum stěhovalo opět v roce 2000, kdy musely budovy civilní obrany ustoupit novostavbě Penny marketu. Po přesunu v roce 2001 proběhla opět inventura sbírek a její převedení do systému Centrální evidence sbírek (CES). Konečný počet inventárních čísel sbírkových předmětů se v roce 2003 zastavil na počtu 7420 čísel, a to včetně publikací vlastněných muzeem.<sup>12</sup>

Od roku 1992 do roku 2000 se o sbírky staral pan Jiří Bezdíčka. Po něm nastoupil na jeho pozici pan Jaroslav Kulich, který se o sbírky staral plných 12 let až do roku 2012. Za jeho působení byl proveden již zmíněný zápis do CES a proběhlo také několik výstav. Po

---

<sup>10</sup> J. Levý, Bakalářská práce. s. 30 – 32.

<sup>11</sup> Tamtéž. s. 33 – 45.

<sup>12</sup> Tamtéž. s. 46–49.

dobu působení pana Kulicha byly sbírky otevřeny badatelům a také probíhalo natáčení pořadu s Pavlínou Filipovskou zaměřeného na Přelouč.<sup>13</sup>

## 2.7. 2013 až současnost.

Začátkem roku 2013 převzal po panu Kulichovi péči o sbírky nový správce, tehdy ještě student Bc. Matěj Pešta.<sup>14</sup> Ten ještě téhož roku realizoval několik projektů v součinnosti s dalšími institucemi města. Celkem se jednalo o tři události. První z nich byla přednáška, která se konala v kooperaci s městskou knihovnou. Uskutečnila se 5. září v budově Občanské záložny a týkala se osobnosti Dr. Ladislava Quise a jeho působení v Přelouči. Na tuto přednášku navazovalo ještě téhož dne zpřístupnění výstavy v prostorách městské knihovny, která se věnovala stejnému tématu. Třetí, veřejnosti přístupnou akcí, byla výstava s názvem: „*Lví silou, vzletem sokolím! 125 let sokola v Přelouči*“, která vznikla v součinnosti s místní sokolskou organizací. Na obě tyto výstavy a přednášku dorazilo více jak pět stovek návštěvníků.<sup>15</sup>

Mezi dalšími aktivitami depozitáře lze zdůraznit především úspěšné rozrůstání sbírek, které se rozrostly o osmdesát exponátů. Dále byl depozitář i nadále k dispozici badatelům, kterých jím prošlo za rok 2013 celkem 14. Také byla navázána spolupráce s Archeologickým ústavem AV ČR v Brně, ohledně předmětu A 106. Jedná se o pazourkovou sekerku, která byla ústavu zapůjčena a odborně zpracována. Nesmíme zapomenout ani na zápůjčku Státnímu okresnímu archivu v Pardubicích na jejich výstavu nazvanou: „*Nerealizovaná budoucnost*“. Depozitář se také objevil v médiích, konkrétně dvakrát v Mladé frontě DNES, jednou v Pardubickém deníku a vznikla i reportáž pro Český rozhlas Pardubice, týkající se „sokolské“ výstavy.<sup>16</sup>

Podobně jako v předešlém roce probíhala činnost i v roce 2014, kdy se konala přednáška nazvaná „*Lípa Svobody a pomník Antonína Švehly – dvě zaniklé přeloučské památky 20. století*“ a také výstava s názvem „*Od Rettigové k Záložně. Přelouč v 19. století*“, obě pořádané v součinnosti s Kulturním a informačním centrem města Přelouče. Celkem na obě události dorazilo více než tři stovky zájemců. Depozitář se v tomto

---

<sup>13</sup> PEŠTA, Matěj. Minulost, přítomnost a budoucnost Městského muzea v Přelouči. In: *Přeloučský rošt*. č. 2. 2013. s. 6. Evidenční číslo MK ČR E 11513.

<sup>14</sup> Tamtéž.

<sup>15</sup> PEŠTA, Matěj. Rok 2013 v depozitáři Městského muzea v Přelouči. In: *Přeloučský rošt* č. 2. 2014. s. 16. Evidenční číslo MK ČR E 11513.

<sup>16</sup> Tamtéž.

roce rozrostl o 1342 různých exponátů. Číslo vzrostlo hlavně po nálezů pozůstalosti Františka Prášila, kronikáře z Přelouče, která se nacházela v depozitáři, ale nebyla evidovaná.<sup>17</sup>

V tomto roce prošlo depozitářem 71 badatelů s rozličnými požadavky a cíli bádání. Také pokračovala odborná spolupráce s Archeologickým ústavem AV ČR tentokrát však s pražskou pobočkou, kam byla zapůjčena k odbornému zkoumání měděná sekerka z eneolitu A 218. Tento předmět je zmíněn i v článku: „*Nové a staronové nálezy eneolitické měděné industrie v Čechách*“, který vyšel v roce 2015 v Archeologii ve středních Čechách.<sup>18</sup> Dále byly z depozitáře zapůjčeny fotografie na výstavu týkající se básníka Bohdana Jelínka, která proběhla na zámku v Cholticích a také bylo poskytnuto pár snímků pro publikaci Státního oblastního archivu v Pardubicích zaměřenou na Židy na Pardubicku. V neposlední řadě byly v rámci činnosti depozitáře natočeny dvě reportáže pro Český rozhlas Pardubice.<sup>19</sup>

Rok 2015 byl pro přeloučskou historii významným milníkem hlavně z toho důvodu, že se po dlouhých 20 letech, správě muzejních sbírek začal věnovat pracovník na plný úvazek. Tím byl a stále je Mgr. Matěj Pešta. V tomto roce se správci podařilo uspořádat celkem 10 různých akcí pro občany. Jednalo se celkem o 7 přednášek odborníků na různá, především historická a archeologická témata. Dále bylo možno navštívit komentovanou prohlídku města, která byla zaměřena na hřbitovy Přelouče. V neposlední řadě proběhly dvě výstavy s názvy: „*Poslední dny druhé světové války v Přelouči*“ a „*Příroda Přeloučska*“. Všechny tyto akce, vyjma procházky po hřbitovech, proběhly v nově uvolněných prostorech v budově Kulturního a Informačního centra v Přelouči, kde je pro tyto případy zřízena výstavní místnost a přednáškový sál. Veškeré události navštívilo celkem 1400 občanů.<sup>20</sup>

Přeloučskou sbírku prezentoval správce i na odborné konferenci věnující se lidové architektuře, kde hovořil o modelech lidových budov, které se nacházejí v přeloučském muzeu. Další úspěšnou činností bylo rozšiřování sbírek, do kterých přibýlo přibližně 2000 nových sbírkových předmětů rozličné povahy. Konkrétně jmenujme Jiřího Forchtnera a zejména Petra Šimáka, kteří značně rozšířili archeologickou sbírku o své detektorářské

---

<sup>17</sup> PEŠTA, Matěj. Rok 2014 v depozitáři Městského muzea v Přelouči. In: *Přeloučský rošt č. 2. 2015.* s. 23. Evidenční číslo MK ČR E 11513.

<sup>18</sup> DOBEŠ Miroslav a kol. *Nové a staronové nálezy eneolitické měděné industrie v Čechách.* In: *Archeologie ve středních Čechách 19 č. 1.* Praha. 2015. s. 167 - 177. ISSN 1214-3553.

<sup>19</sup> M. Pešta, Rok 2014 v depozitáři Městského muzea v Přelouči.

<sup>20</sup> PEŠTA, Matěj. Muzejní činnost Kulturního a informačního centra města Přelouče v roce 2015. In: *Přeloučský rošt č. 2. 2016.* s. 25. Evidenční číslo MK ČR E 11513.



nálezy.<sup>21</sup> Pan Šimák věnoval muzeu celou svou sbírku, tedy více jak třiapadesát jednotlivých kovových kusů i s lokalizací nálezů, od doby bronzové až po moderní nálezy. Mezi nejzajímavější a zároveň nejcenější objevy patří bronzové spony, sekery, jehlice a spony, včetně nálezů z doby římské. Z novějších nálezů zmiňme ještě jedinečné, zcela dochované kování tašky.<sup>22</sup>

Badatelů prošlo muzeem v tomto roce 37 z různých řad a s různými zájmy. Objeví se mezi nimi i odborníci z Masarykovy university, Národního muzea anebo z Východočeského muzea v Pardubicích. Dále v rámci muzejní činnosti probíhaly zápůjčky předmětů, a to muzeím v Chlumci nad Cidlinou a Pardubicích nebo archeologickému ústavu AV ČR, kam bylo zapůjčeno pět středověkých mečů k metalografické analýze (inv. č. A 161, A 203, A 250, A 251, A 252). O muzejní práci v Přelouči se také zmínila média jak tištěná, tak rozhlasová. Závěrem ještě zmiňme, že v rámci činnosti Kulturního a informačního centra města Přelouče vyšla publikace určená především turistům s názvem: „*Město Přelouč: historie, památky, osobnosti*“.<sup>23</sup>

Následujícího roku 2016 uspořádal správce muzejních sbírek dohromady 12 událostí pro širokou veřejnost, na nichž se podílely jak místní, tak mimo městské organizace. Jednalo se konkrétně o sedm přednášek a dvě prohlídky s komentářem, zaměřené především na historii města, stejně tak jako tři výstavy. Spolu s dalšími programy zaměřenými speciálně na určité skupiny (klub rodáků a přátel města Přelouče v Praze, střední a základní školy a seniory) dosáhla návštěvnost k necelým 1450 návštěvníkům. Do sbírek přibýlo přibližně 1760 nových sbírkových předmětů se širokým záběrem. Za pomoci pana Ing. Jaroslava Flegra ze Spytovic proběhla digitalizace vybraných zvukových záznamů z gramofonových desek a magnetofonových pásků. V regionálním měřítku ojedinělou činností přeloučského správce sbírek, bylo pořizování záznamů se vzpomínkami pamětníků. S osmnácti pamětníky ve věkovém rozmezí 70-96 let, bylo nahráno značné množství záznamů.<sup>24</sup>

Badatelnu využilo 21 návštěvníků z různých skupin, od studentů až po odborníky. Zápůjčky putovaly do muzea v Chlumci nad Cidlinou, v Pardubicích a také Římskokatolické farnosti Přelouč. Mediální obraz tvořila obvyklá periodika a rozhlasové stanice, ovšem v rámci exhumace hudebního skladatele Casimira Oberfelda byly správcem poskytnuty

---

<sup>21</sup> Tamtéž.

<sup>22</sup> PEŠTA, Matěj. Významný archeologický nález v Přelouči. In: *Přeloučský rošt* č. 6. 2015. s. 21. Evidenční číslo MK ČR E 11513.

<sup>23</sup> M. Pešta, Muzejní činnost KICMP v roce 2015. s. 25.

<sup>24</sup> PEŠTA, Matěj. Muzejní činnost Kulturního a informačního centra města Přelouče v roce 2016. In: *Přeloučský rošt* č. 2. 2017. s. 26. Evidenční číslo MK ČR E 11513.

materiály televizním stanicím Čt a Nova. Další mediálně sledovanou akcí, která proběhla ve spolupráci s městem Přelouč se stala oprava meteorologického sloupku, čehož si všimla TV Barrandov. Závěrem zmiňme podíl na propagačním DVD města, pravidelnou publikační činnost správce v místním periodiku a vydání stolního kalendáře s názvem: „*Zajímavosti z přeloučských muzejních sbírek*“.<sup>25</sup>

V roce 2017 bylo uskutečněno dohromady čtrnáct událostí pro širokou veřejnost, a to sice sedm přednášek, jeden audiovizuální pořad, čtyři výstavy a dvě prohlídky s komentářem. Tyto akce měly různé zaměření, avšak převážně se věnovaly historii či historickému fenoménu. Proběhly i akce zaměřené pouze pro určité skupiny (Klub rodáků a přátel města Přelouče v Praze a Klub města Čáslavi, Společnost přátel Železných hor, střední, základní a mateřské školy a senioři). Celkem na jmenované události dorazilo přibližně 2400 lidí. Do sbírek v tomto roce přibylo něco kolem 2000 nových sbírkových předmětů, zmiňme především další rozšíření archeologické sbírky o nálezy z Přeloučska. Správce též pokračoval v pořizování záznamu vzpomínek celkem deseti pamětníků, mezi které byli vybráni i mladší významní přeloučští občané. Badatelů zajímavících se o přeloučské sbírky přišlo za rok 2017 celkem 29. Zápůjčky z Přeloučského depozitáře putovaly do galerie v Rakovníku a do Muzea Blanenska. Z publikační činnosti zmiňme pravidelné články v místním periodiku, vydání brožury věnované Františku Filipovskému a kalendář, do kterého byly poskytnuty fotografie z depozitáře.<sup>26</sup>

Podobně jako v předešlých letech i v roce 2018 nabídlo znovuobnovované muzeum v Přelouči celou řadu akcí. V loňském roce jich proběhlo dohromady šestnáct. Jednalo se o devět přednášek, čtyři komentované prohlídky a tři výstavy. Mimo tuto nabídku pro širokou veřejnost probíhaly i akce pro užší publikum z řad školáků a středoškoláků, pro které vznikl speciální program. Dále správce tvořil částečně program příměstského tábora a přednášel seniorům, klubu přátel Přeloučska a občanům Břehů. Na všechny jmenované akce dorazilo 2530 lidí. Sbírký se v minulém roce rozrostly o dalších devět stovek předmětů, z nich zmíním nové archeologické nálezy z okolí Přelouče. Opět správce pokračoval v pořizování záznamů se vzpomínkami celkem pěti pamětníků. Cestu do přeloučského znovu vznikajícího muzea si našlo šestnáct badatelů. Zápůjčky putovaly do Muzea

---

<sup>25</sup> Tamtéž.

<sup>26</sup> PEŠTA, Matěj. Muzejní činnost Kulturního a informačního centra města Přelouče v roce 2017. In: *Přeloučský rošt* č. 2. 2018. s. 8. Evidenční číslo MK ČR E 11513.

Blanenska a chrudimského muzea, také s přispěním správce vznikla výstava: „28. říjen v Pardubickém kraji“, která proběhla v Litomyšli.<sup>27</sup>

Matěj Pešta se též věnoval publikační činnosti a články mu byly otištěny v Přeloučském roštu, Zprávách klubu přátel Přeloučska a v Archeologii východních Čech. Dále se podílel na seriálu Pardubického deníku a také byly založeny stránky muzea na Facebooku. Poměrně neobvyklou událostí bylo vysazení dvou jabloní staré odrůdy Přeloučský šišák, což oslovilo i některá celostátní media.<sup>28</sup>

Závěrem můžeme konstatovat, že snaha o obnovení činnosti přeloučského muzea jako regulární instituce se stálou expozicí je značná a setkává se i s kladnými ohlasy veřejnosti. Výhled do budoucnosti vypadá též poměrně optimisticky, jelikož byl pro potřeby muzea již vytvořen a schválen návrh přestavby dvou domů na náměstí v Přelouči. Jedná se o dům čp. 25 a 26, které by do budoucna měly sloužit jako prostory pro stálé expozice a další muzejní činnost. Dalším zajímavým faktem je, že v současném roce 2019 to bude třicet let od uzavření původního muzea. Díky obětavé činnosti všech správců trvajících již 116 let se podařilo nashromáždit přibližně padesát tisíc sbírkových předmětů, které jsou uloženy pod 9660 inventárními čísly (leden 2019). Bezpochyby je velká škoda, že takto rozsáhlé sbírky plné mnohdy jedinečných předmětů, jsou již tři dekády ukryty před zraky všech milovníků historie.<sup>29</sup>

Nejčerstvější novinkou z oblasti archeologie týkající se Přelouče, se stalo uveřejnění článku nazvaného: „*Egyptské a kyperské figurky z přeloučských muzejních sbírek*“ v letošním lednovém vydání přeloučského periodika. K objevu došlo však již v roce 2018 během práce na této diplomové práci. Autor práce na základě konzultace s vedoucím kontaktoval Český egyptologický ústav FF UK, konkrétně doc. Květu Smolárikovou s žádostí o pomoc při určení předmětů A 46-49 a A 76-78. Paní docentka na dotaz ochotně odpověděla a určila, že se jedná o původní originální předměty a v případě čísel A 76-78 o předměty egyptské provenience. U předmětů A 46-49 dokázala pouze říci, že jsou z východního středomoří. Proto se autor obrátil na další odborníky z Ústavu pro klasickou archeologii FF UK, jmenovitě na prof. Jana Bouzka a doc. Petera Pavúka. Ti pomohli

---

<sup>27</sup> PEŠTA, Matěj. Muzejní činnost Kulturního a informačního centra města Přelouče v roce 2018. In: *Přeloučský rošt* č. 2. 2019. s. 6. Evidenční číslo MK ČR E 11513.

<sup>28</sup> Tamtéž.

<sup>29</sup> Tamtéž.

s bližším určením předmětů A 46-49. V článku je uveden popis jednotlivých figurek a věnuje se také problému, kdy a kdo mohl figurky do sbírek darovat.<sup>30</sup>

---

<sup>30</sup> PEŠTA, Matěj. Egyptské a kyperské figurky z přeloučských muzejních sbírek. *In: Přeloučský rošt č. 1. 2019.* s. 20-21. Evidenční číslo MK ČR E 11513.

### **3. Pohled na archeologickou činnost muzea v Přelouči prostřednictvím archivních pramenů.**

V této části se budu věnovat muzejní praxi, speciálně té části, která se zabývá archeologií. Prameny pocházejí ze Státního okresního archivu v Pardubicích a z archivu přeloučského muzea. Tyto prameny tvoří především výroční správy o činnosti, zápisy ze schůzí a v neposlední řadě mnohdy velmi zajímavá korespondence týkající se archeologických nálezů, komunikace se specializovanými archeologickými pracovišti a badatelské činnosti.

#### **3.1. Prameny v podobě rukopisů, tiskopisů a veškerých dalších textů vyjma korespondence**

Prvním zmíněným pramenem bude nedatovaný záznam v deskách, které jsou nadepsané: „*Příspěvky pro národopisný odbor v Přelouči*“. Jedná se o zprávu, kterou podala kladrubská škola. Je tedy zřejmé, že tento pramen vznikl před rokem 1895. Z jeho textu, který formou dotazníku odpovídá na předem vznesené otázky se dozvídáme, že roku 1871 bylo objeveno popelnicové pohřebiště východně od obce Kladruby nad Labem, přesněji „v lesíku „Borku“. Na dotaz, zda se v okolí obce neobjevily keramické nádoby, kamenné nástroje, bronzové předměty či nějaké skleněné věci bylo sděleno, že na zmíněném pohřebišti byly objeveny popelnice a blíže neurčené bronzové předměty.<sup>31</sup>

Nejstarším prostudovaným datovaným pramenem pro tuto část je „*Zápisník musejního spolku*“, který je na první straně nadepsán „*Činnost místního odboru „Národopisné Výstavy Československé“ v Přelouči 1892-1902*“. Zápisy pocházejí z časového rozmezí 3. dubna 1892 až 26. ledna 1902 a v textu nejsou jednotlivě datovány. Na tuto část, od strany 17 navazuje oddíl, který je nazvaný „*Činnost zatímního výboru „Musejního spolku v Přelouči*““ a obsahuje záznamy od 23. února do 26. října 1902, ale většinu této části tvoří stanovy budoucího spolku. Od strany 41 se kniha věnuje zápisům již řádného výboru a mapuje konání přeloučského musejního spolku až do roku 1923, kdy poslední datovaný zápis pochází ze 7. dubna. Sešlost se věnovala přípravám vydání věstníku, který vyšel a je níže citován. Text knihy má od strany 41 až do konce podobu zápisu ze

---

<sup>31</sup> Státní okresní archiv Pardubice. fond Místní odbor národopisné výstavy 1892-1908. Číslo AP 708. č. 760 *Příspěvky pro místní odbor v Přelouči. Správa školy v Kladrubech.*

schůzí, na kterých se řešily i věci spadající do oblasti archeologie a mohly by se týkat i předmětů ze současné staré sbírky přeloučského muzea.<sup>32</sup>

Na straně 13 nacházíme zmínku o příspěvní Hraběte Thuna z Choltic k výstavě konané v Přelouči. Ten podle záznamu, mimo jiné, půjčil zbraně, kachle, mince a nádoby. Bohužel z takto strohého popisu nelze říci, zda se některý z předmětů stal později součástí sbírky muzea. Na stejné straně se ještě můžeme dočíst o tom, že každý předmět měl na sobě připevněný lístek, kde byl uveden název předmětu, naleziště, stáří, osoba dárce a jméno člověka, který předmět objevil a pro sbírky získal. Na straně 26 se dočítáme o rozdělení sbírek do různých kategorií, mezi nimiž figurovala i archeologie. Dále v textu je však archeologie skryta pod dobové označení jako sbírka starožitností. Na straně 39 se nachází zmínka o žádosti přeloučského odboru k akademii věd, aby vydala příručku o tom, jak konzervovat sbírky, především jsou zmiňovány předměty z kovu. Text pokračuje prosbou o návod, jak pracovat s rozličnými předměty obsaženými ve sbírkách. V dalším odstavci je pak plánována osvětová akce mezi učiteli, kteří by měli pro školní knihovny pořizovat knihy s archeologickou tematikou a seznamovat žactvo i učitelstvo s touto problematikou i za příspěvní přednášek odborníků na okresních konferencích.<sup>33</sup>

Ze zápisu pocházejícího z 2. listopadu 1902 se dozvídáme, jakou cestou se do muzea dostal níže zmíněný meč, nalezený v Opočínku. Starosta pan Josef Slavík oznámil, že při práci s pískem byl objeven meč, jež byl následně zakoupen panem Antonínem Justou, který zastával funkci řídicího učitele v Čivčicích. Na základě tohoto oznámení mu byl zaslán dopis, ve kterém byl požádán, zda by nález odevzdal do muzejních sbírek v Přelouči. V zápisu ze 4. ledna 1903 se můžeme přesvědčit, že panu učiteli byl tento list zaslán 13. 11. 1902. S touto informací je spojen ještě přípis, kde je poznamenáno, že meč byl přijat do sbírek. Na schůzi konané dne 27. března 1903 bylo ve volných návrzích předloženo, že by se měly do muzea zakoupit Památky archeologické. O pár řádků níže je v textu poděkování za darování dvou map a je výslovně řečeno, „*by naleziště předmětů bylo vždy co možno přesně vypátráno a hned na mapě uloženo a vyznačeno.*“ Tímto přípisem je myšlena archeologická mapa zmíněná výše, která nebyla při zpracovávání tohoto textu objevena. Zápis dále obsahuje seznam přinesených věcí do muzea a zde se dočteme, že 22. 2. 1903 přibyly do sbírek Archeologické paměti v Řečanech darované panem Heřmanem a od pana Barcala bronzová náušnice, která pravděpodobně neodpovídá žádnému přeloučskému předmětu. Následuje záznam ze 16. července 1903 o písemném poděkování sopřečskému vodnímu družstvu za

---

<sup>32</sup> Městské muzeum v Přelouči, fond tisky, sign. TM 2, *Zápisník musejního spolku*. s. 12.

<sup>33</sup> Tamtéž. s. 13, 26 a 39.

dar tří popelnic, které jsou také zmíněné v následujícím textu. Na stejném listu se ještě objevuje rozhodnutí o zakoupení prvních sedmi ročníků Památek archeologických, tj. ročníky 1868-1877. Na další straně jsou opět zmíněny nálezy ze Sopřeče, za které bylo posláno ještě jedno písemné poděkování. V zápisu z následující schůze uspořádané 21. října stejného roku bylo oznámeno, že podle schváleného návrhu z předešlé schůze, bylo získáno zmíněných sedm ročníků Památek archeologických. Zápis pokračuje aktivní prosbu směřovanou k přeloučským stavitelům panu Theimrovi a Kotýnkovi, v které jsou žádáni, aby případné nálezy pocházející z jejich staveb darovali muzeu. Na základě katalogu a dalších pramenů můžeme konstatovat, že v případě pana Kotýnka přinesla žádost své ovoce v podobě darované nádoby A 57. (Text pokračuje zmínkou o daru popelnic „*teré od p. Vinaře mlynáře v Platěnicích přinesl p. uč. Heřman*“. Jedná se o nálezy z Platěnic, jimž se podrobněji věnuji níže.<sup>34</sup>

Na tomto místě je vhodné zmínit dokument, který časově navazuje na předchozí zápisy. Tímto dokumentem je „*První výroční zpráva Muzejního spolku v Přelouči za rok 1903*“, kde je popsána činnost spolku založeného 26. 10. 1902. Z činnosti spolku jmenujme žádost o darování popelnice od pana Václava Vondrušky správce školy v Trnávce, který jí má mít ve vlastnictví. Ovšem nelze prokázat, zda se jedná o některý z tří předmětů, které se nacházejí ve staré sbírce a pocházejí z Trnávky. Sbírkky, které zůstaly po činnosti Místního odboru okresu Přeloučského pro uspořádání národopisné výstavy, byly v roce 1902 převedeny pod správu Muzejního spolku. Pozůstatek po vrácení všech předmětů, které byly pouze zapůjčeny, činil celkem 183 čísel. Konkrétně určené a pro nás zajímavé je číslo 183, představující soubor starých husitských haléřů uložených v nádobce. S největší pravděpodobností se jedná o inventární číslo A 44, zapsané jako nález pana J. Loudila z Přelouče, který při kopání základů domu čp. 57, který se nalézá v dnešní Zborovské ulici, našel část nádoby s uvnitř nalepenými haléři. V části nazvané „*O musejních sbírkách*“ se můžeme dočíst o dárcích rozličných předmětů z onoho roku, mezi kterými se nacházejí i předměty archeologické povahy. Takovýmto darem je například i meč z Opočinka, který daroval pan A. Justa, řídící učitel z Čivic. Tento předmět se ovšem neshoduje se žádným ze současných sbírkových předmětů. Následujícím archeologicky se tvářícím předmětem je jedna bronzová náušnice, darovaná panem Milošem Barcalem, kontrolorem občanské záložny z Přelouče.<sup>35</sup>

---

<sup>34</sup> Tamtéž. s. 48, 52, 54, 57, 58, 59, 62, 63, 66 a 68.

<sup>35</sup> Městské muzeum v Přelouči, fond tisky, sign. TM 3, *První výroční zpráva Musejního spolku v Přelouči za rok 1903*. s. 5–12.

Předměty, které lze ztotožnit se současnými inventárními čísly, představují tři hliněné nádoby objevené při melioračních pracích u obce Sopřeč a darované sopřečským vodním družstvem. Jedná se o inventární číslo A 4, v katalogu reprezentované s největší pravděpodobností předměty A 4, 2-4. Další takový artefakt reprezentuje železná podkova z Jankovic, kterou předal muzejnímu spolku pan František Hyhlík rolník ze zmíněné obce. Daru odpovídá inventární číslo A 181. Následujícím objevem je mlat nalezen v čivickém lesním revíru jeho správcem panem A. Žižkovským z Čivic. Jedná se o inventární číslo A 94. Přiřadit ke zprávě v textu lze taktéž dvě podkovy odevzdané panem Th. Havránkem z Přelouče, které představují inventární číslo A 182. Pan Dr. Barvíř, profesor z Prahy, věnoval do sbírek artefakt nazvaný jako klínek zhotovený z pazourku, který byl objevený u Jedousova. Jedná se o pazourkovou sekeru či teslici s inventárním číslem A 106. Rolník z Přelouče pan V. Linhart rozšířil sbírky o bronzovou náušnici. V dnešní sbírce je vedena pod inventárním číslem 206 a podle karty pochází ze Svinčan. Stavitelem panem Antonínem Kotýnkem byla k uchování ve sbírkách předána středověká keramická nádoba, v současnosti nesoucí inventární číslo A 57. Dále se text zmiňuje o daru pana Antonína Vinaře, mlynáře z Platěnic, který obohatil sbírky o sedm kusů popelnic nalezených také v Platěnicích. Tyto nádoby se nacházejí pod inventárními čísly A 2, 50-55, které reprezentují čtyři šálky či koflíky (A 2, 53, 54, 55), dvě popelnice (A 50 a 51) a jeden pohárek či hrnek (A 52). V textu se také objevují informace o darech mincí, ale ty nemusejí být nutně archeologické povahy. Navíc byl soubor mincí odevzdán do sbírek muzea v Pardubicích.<sup>36</sup>

Pravděpodobně někdy z tohoto období (usuzuji tak podle přírůstkového čísla) pochází list papíru uložený v nepopsaných deskách. Na tomto papíře se objevuje velmi stručná zpráva, oznamující, že pan ředitel Jarolím věnoval fragment šípu z husitských válek. S tímto předmětem je možné ztotožnit předmět A 205, v jehož kartě je zapsán dárcem, jímž měl být V. Jarolím z Přelouče. Jedná se spíše o část oštěpu či kopí, které bylo podle dostupných informací nalezeno někde v okolí Přelouče.<sup>37</sup>

V zápisu z 1. června 1904 se objevuje zmínka, že bylo rozhodnuto odebírat časopis *Pravěk*, který vydávalo uherskohradištské muzeum. Na schůzi pořádané dne 4. ledna 1905 je zmíněn příspěvek do muzejní knihovny. Již zmíněný pan Vinař daroval stať od Ladislava Píče nazvanou „*Nový typ žárových hrobů v Čechách*“, která se vztahuje k jeho předchozímu daru. Tato publikace je zmiňována ještě v zápise z 26. dubna stejného roku, jako přírůstek knihovny. Text z lednového zasedání pokračuje zprávou, že pan František Potůček předal

---

<sup>36</sup> Tamtéž.

<sup>37</sup> Státní okresní archiv Pardubice. fond Místní odbor národopisné výstavy 1892-1908. Číslo AP 708. f. 7.



do muzejních sbírek svůj nález učiněný ve Starém Labi, představující jednu železnou podkovu. Tento předmět by se mohl shodovat s jedním z předmětů skrytých pod číslem A 183, které podle karty pan Potůček daroval. Následuje překvapivě zápis z 22. prosince 1904, ve kterém se mimo jiné dozvídáme o daru jistého pana Topiče z Vyšehněvic. Tento pán věnoval do muzea v Přelouči blíže neurčenou minci, kterou objevil na zahradě.<sup>38</sup> Mohlo by se jednat o pana Václava Topiče, který roku 1873 koupil pozemek, kde se měla dříve nalézat vyšehněvická tvrz.<sup>39</sup> V roce 1906, konkrétně na schůzi konané 21. prosince, bylo schváleno zaslání děkovného dopisu panu prof. Rudolfovi Neuhöferovi za dar tří popelnic a Časopis muzea moravského. Tento zápis hovoří s největší pravděpodobností o některých předmětech z Osic, které zmíněný profesor do muzea podle zápisu v kartě daroval. Podle přírůstkových čísel, která na sebe navazují by se mohlo jednat o předměty A 3, 5 a 61. Na další stránce zápisu ze stejné schůze, se ještě píše o daru pana Sládka Sekerky, který daroval železnou sekeru nalezenou ve Štěpánově. Mezi nálezy ze zmíněné lokality se ovšem žádná železná sekera nenachází. Tímto artefaktem by mohla být jedna ze tří železných seker s neznámou lokalizací a nálezem. Ovšem bez dalších informací nelze říci o kterou, ani zda vůbec nálezy souvisejí.<sup>40</sup>

Z 21. června 1907 pochází zápis obsahující zmínku o tom, že jednatel spolku viděl soukromou sbírku pana Václava Štěpánka z Opočínku, která obsahuje staré mince, hroty šípů, zlatý řetěz a bronzové předměty. Je poměrně pravděpodobné, že se podařilo něco z této sbírky získat i pro Přeloučské muzeum, kam zmíněný pán věnoval celkem šest předmětů, o kterých se zmiňuji níže (A 102, 103, 213, 214, 218). Podle přírůstkových čísel přibyly tyto předměty najednou jako jeden dar, ale určitě se nejedná o jeden nálezový soubor, jelikož stáří předmětů je dosti rozmanité. Ze zápisu z 27. září 1907 vyčteme, že muzejní knihovna se rozrostla mimo jiné o 3. číslo časopisu přátel starožitností a o 4. číslo periodika *Pravěk*. Další záznam se zajímavou informací pro tuto práci pochází až z roku 1911, konkrétně z 28. dubna Zpráva se týká daru, který učinil žák třetího ročníku měšťanské školy Voda. Ten jednateli muzea předal pazourkový nožik. Se zmíněným předmětem se nic ze současné staré sbírky neshoduje. V zápise z 28. dubna 1912 máme zprávu o tom, že „*Museum je členem Klubu historického, spolku přátel starožitností a odebírá jejich publikace jakož i časopis Pravěk.*“ Ve stejné zprávě ještě zjišťujeme, že za léta 1910 a 1911 se muzejní sbírky rozšířily

---

<sup>38</sup> Městské muzeum v Přelouči, fond tisky, sign. TM 2, *Zápisník musejního spolku*. s. 77, 80, 93 a 96.

<sup>39</sup> PETRŽILKOVÁ, Jana. O historii Vyšehněvic převážně nevázně. In: *Kikiriký* č. 1. 2016. s. 12. Evidenční číslo MK ČR E 22378.

<sup>40</sup> Městské muzeum v Přelouči, fond tisky, sign. TM 2, *Zápisník musejního spolku*. s. 115 a 116.

o 30 položek spadajících pod starožitnosti, ovšem není jasné, které předměty jsou tím konkrétně myšleny a zda se vůbec, z dnešního pohledu, jednalo o archeologické nálezy. Jinak je tomu ovšem u dvaceti věcí nalezených v rámci regulace Labe u Přelouče. V kartě mají tento přípis hned tři předměty: A 196 představující třmen, A 242 zastupující podkovu a kord s číslem A 204. Z dalšího níže citovaného pramenu se dozvídáme, že se zmíněným kordem byly nalezeny ještě 4 další meče, z nichž dva se stále nacházejí v přeloučském muzeu. Jedná se o meče A 252 a 203. Dalšími předměty, které by šlo mezi dvacet nálezů zařadit jsou meč A 161 a podkova A 186 nalezené v Labi, ale s jistotou to říci nelze. Z toho vyplývá, že i při nejoptimističtějším přístupu, stále více jak polovina nálezů chybí, pokud ovšem nejsou součástí jiných sbírkových fondů.<sup>41</sup>

Zápis z 3. října 1912 nás seznamuje se situací, kdy byl jednatel předsedou spolku delegován, aby převzal artefakty objevené při regulačních pracích na řece Labi u Přelouče. Předměty byly vydány panem Eust. Mölzlrem, který zastával funkci správce expozitury vodních cest. Na základě protokolu byly předány: „1) starý meč, dva hroty, jeden mamutí zub, část popelnice, starý nebozez.“ Tyto předměty byly uloženy do přeloučských fondů s tím, že pokud c. k. ředitelství pro stavbu vodních cest požádá, budou mu navraceny, a to bez jakékoli kompenzace. Starým mečem by mohl být myšlen již jmenovaný meč A 161, hroty se nedají podle přípisu identifikovat, jelikož není jasné, jaké hroty by to měly být. Zda hroty šípu, kopí či meče, nebo jiného předmětu. Zub mamuta k archeologii nenáleží, ale ve sbírce předměty tohoto typu jsou. Žádná popelnice není lokalizována jako nález z Labe a nebozez se ve sbírkách nenalézá vůbec. Na tento text navazuje zpráva ze 30. ledna 1913, oznamující, že předměty byly převzaty a budou v muzeu uloženy do speciální skříně. Níže v zápisu schůze se ještě dočítáme, že hrabě Thun z Choltic věnoval fotografickou dokumentaci regulace Labe. Poslední zde zmíněný zápis z tohoto pramene, pochází z 1. dubna 1913, kde se mimo jiné dozvídáme, že bylo požádáno o plány regulace, pro které byl poslán jednatel spolku do Prahy. V témže textu je ještě poznámka o nálezu kachlů na staveništi domu pana Dra. Vanči. Mohlo by se jednat o kachle bez lokalizace A 23-27 a 30-38, ale na základě takto strohé zprávy se jedná pouze o domněnku.<sup>42</sup>

Dalším pramenem, který zde zmíním je „*Archiv Musejního spolku v Přelouči 1892-1910*“. Ten má podobu černých desek, které obsahují rozličné záznamy na jednotlivých listech, které jsou proloženy i korespondencí. Listy nejsou svázané a ani číslované.<sup>43</sup>

---

<sup>41</sup> Tamtéž. s. 129, 131, 172, 182 a 183.

<sup>42</sup> Tamtéž.

<sup>43</sup> Městské muzeum v Přelouči, fond tisky, sign. TM 14. 122/76. *Archiv Musejního spolku v Přelouči 1892-1910*.

List s informacemi, pravděpodobně z roku 1906, nás seznamuje s výše popsaným darem prof. Neuhöfera, který daroval tři popelnice. Rozšiřující informaci k předchozímu zápisu tvoří zmínka ve znění „*bylo nutno pro ně jet 6K*“, z kterého můžeme odvodit i cenu cesty, zřejmě do Osic a zpět, kterou muselo muzeum zaplatit, aby popelnice získalo. Dalším zápisem ze stejného roku je stručný a také již zmíněný text o daru sekery panem sládkem Sekerkou. Tento zápis se však víceméně shoduje s předchozím textem. Ze začátku roku 1907 máme text ze zasedání památkové a archeologické sekce muzea. Na tomto zasedání se řešila otázka zákonné památkové péče i na menší celky, jako jsou třeba obyčejné domy či mobiliář města, a za příklad je dáována situace v Norimberku. V pokračování textu je vznesen požadavek na zřízení větších musejí, která by mohla zaměstnávat odborníky v dané problematice. Závěrem je řečeno, že v menších okresních muzeích by se měly shromažďovat archeologické předměty a výslovně se uvádí, že by tyto artefakty neměly končit ve školních kabinetech. Text z roku 1910, podává zprávu o činnosti muzea za rok 1909. Z této zprávy nás zajímá pouze zmínka o nových přírůstcích do knihovny, v podobě předplacení Časopisu přátel starožitností a periodika Pravěk. Zápis pocházející nejspíše z roku 1910 až 1911 se stručně zmiňuje o již uvedeném daru pazourkového nožíku od žáka Vody. Novou informací, která by mohla vysvětlit nepřítomnost tohoto předmětu ve sbírkovém fondu přeloučského muzea, je přípis ve znění Národní muzeum, kde by se mohl zmíněný předmět v současnosti nacházet.<sup>44</sup>

Druhý věstník z roku 1923 vyzývá ústy, ještě téhož roku zesnulého Jana V. Diviše, k obnově zájmu o muzejní činnost na Přeloučsku, hlavně z řad mladší inteligence. Vyjma tohoto přání se v publikaci objevují texty o zvonech na Přeloučsku, o vzniku spolku z pohledu pamětníka, zpráva o archiváliích muzea, informace o stavu pokladny a další statě týkající se historie města. Z pohledu archeologie je však přínosná pouze zpráva popisující chátrání tvrzíště Štěpánov a nálezy zachráněné při jeho částečné devastaci. Jsou zde zmíněné předměty z kovu, tj. ostruhy, třmeny, hroty šípů, bitevní sekera a jiné. Některé z nich by snad mohly být ztotožněny s inventárními čísly A 208 a 209, které reprezentují šipku a snad dýku s kovovým drždlem. Mohlo by se ve zprávě hovořit i o dalších předmětech ze sbírek Přeloučského muzea, které nemají lokalizaci, ale na to je text příliš stručný. Zvláštní zmínku si vysloužila gotická konvice předaná do sbírek zámku v Cholticích. Dále se autor zmiňuje o zlomcích kachlů bez glazury s plastickou výzdobou, připomínající motivy na českých denárech a jeden kachel dokonce podrobněji popisuje. Bohužel s největší pravděpodobností se nejedná o popis žádného z kachlů, obsaženého ve zpracovávané sbírce. Výjimku by mohl

---

<sup>44</sup> Tamtéž.

tvorit snad kachel číslo A 32, ale pokud se neobjeví další prameny potvrzující tuto domněnku, nebude možné to potvrdit ani vyvrátit.<sup>45</sup> O kachlech ze Štěpánovské tvrze se zmiňuje krátký článek doplněný o fotografie. Z vyfocených se žádný v Přelouči nenachází a z popisu dalších nálezů je pravděpodobné že artefakty byly uloženy jinde.<sup>46</sup>

Ve velmi stručném věstníku z roku 1934 se dozvídáme o neutěšené celkové situaci muzea. Sbírkotvorná činnost naráží na nedostatek prostoru, financí je také poskrovnu, ale především členská základna aktivních členů je malá a jedná se o starší osoby. Co se archeologie týče, publikace neobsahuje žádné informace.<sup>47</sup>

Časově navazující pramen vznikl mezi roky 1932-1946 a nese název „1932-1946 *Zápis protokolů*“. Text v sešitu s tvrdými deskami je ručně psaný úhledným krasopisem. Po přečtení je nutno poopravit nepřesnou informaci na deskách, jelikož se v textu nacházejí zápisy až do konce roku 1947.<sup>48</sup>

První zmínka pochází ze zápisu psaného 19. února 1933 a týká se oznámení, že se sbírky rozšířily celkem o 29 nových přírůstkových čísel. Nás bude zajímat dar pana Bešonera z Valů, který do muzea daroval jezdeckou ostruhu. Tento předmět lze ztotožnit hned se dvěma předměty ze sbírek. Mohlo by se jednat o jednu ze dvou ostruh skrytých pod číslem A 191, které pocházejí od zmíněného dárce. Velmi pravděpodobně, na základě navazujících přírůstkových čísel, přibyly tyto dvě ostruhy společně s dvěma podkovami, které se nacházejí pod číslem A 195 a dárce je opět stejný. Všechny předměty náleží podle karty k obci Valy v okrese Pardubice. Další zajímavý zápis pochází ze schůze konané 9. září 1942, kde tehdejší Archeologický ústav v Praze prostřednictvím dopisu zavádí nová pravidla v oblasti „*historických*“ vykopávek, které musí být od zmíněného ústavu povolené. Níže ve stejném zápisu se ještě objevuje doplňující zmínka o tom, že stejně tak náhodné archeologické nálezy musí být hlášeny na Archeologický ústav v Praze.<sup>49</sup>

Zpráva ze 7. října stejného roku obsahuje pozvání Archeologického ústavu na první jednání badatelské rady pro pravěké dějiny, jíž předsedá prof. Lothar Zotz. Ovšem není jasné, zda se zástupci muzea této schůze účastnili.<sup>50</sup> Pan Zotz působil od roku 1939 jako

---

<sup>45</sup>Městské muzeum v Přelouči, fond tisky, sign. H 149, *Věstník Musejního spolku v Přelouči (1923)*. s. 3, 38-41, 52.

<sup>46</sup>DIVIŠ, Václav. *Památky Pardubic a okolí*. Pardubice. 1917. s. 73-75.

<sup>47</sup>Městské muzeum v Přelouči, fond tisky, sign. H 150, *Věstník Musejního spolku v Přelouči (1934)*.

<sup>48</sup>Městské muzeum v Přelouči, fond tisky, sign. TM 8, 118/76. *1932-1946 Zápis protokolů*.

<sup>49</sup>Tamtéž. s. 8, 88 a 89.

<sup>50</sup>Tamtéž. s. 91.

mimořádný profesor a od roku 1940 jako řádný profesor na Ústavu pro pravěk a ranou dobu dějinnou Německé Karlovy univerzity. Tento post mu zajišťoval značný vliv na tehdy protektorátní archeologii. V oboru navazoval na zkušenosti z Německa a snažil se, aby protektorátní ústavy byly srovnatelné s říšskými. Roku 1941 se zasloužil o vydání první zákonné úpravy archeologického konání na našem území. Téhož roku začal vydávat časopis „*Altböhmen und Altmähren*“. Roku 1942 se stal předsedou zmíněné Badatelské rady pro pravěk, jejímž úkolem bylo mít dohled nad všemi Archeologickými činnostmi. Tato rada stanovila jako prioritu výzkum „germánské“ kultury na našem území. Z jeho záměru, soustředit všechny archeologické sbírky Prahy v muzeu na Hanspaulce, sešlo kvůli jeho povolání k jednotkám Wehrmachtu v roce 1943. Po válce se s přispěním Jaroslava Böhma (tehdejší ředitel Státního Archeologického ústavu), který potvrdil jeho bezúhonné chování za pobytu v Praze, vrátil do Německa. Zde působil na universitě v Erlangenu až do své smrti v roce 1967.<sup>51</sup> O tomto tématu vznikly i specializované práce.<sup>52</sup>

Zápis z 5. června 1944 nás seznamuje se situací na konci války, kdy se zástupci muzea rozhodli nejcennější exponáty si vzít do osobní úschovy, ve svých soukromých nemovitostech. Na základě tohoto rozhodnutí se dozvídáme, že pan Gustav Heřman obdržel do správy mimo jiné i „*nález z doby bronzové*“, čímž je pravděpodobně myšlen přeloučský bronzový depot nalezený v roce 1899. Jedna z posledních schůzí z válečných let konaná 14. března 1945 přináší zprávu o uložení soupisů jednotlivých předmětů. Soupis pravěkého a středověkého materiálu v podobě keramiky a nástrojů byl uložen ve skříni číslo 19. Zajímavější informací z této schůze však představuje správa o uložení části sbírek v krytu pod přeloučskou záložnou. Tento kryt měl být na žádost místopředsedy pana Heřmana vybaven zámkem a také se měl sledovat stav sbírek, aby nebyly poškozeny. Na další schůzi, která proběhla 4. července 1945 byl přednesen oběžník zaslaný Státním archeologickým ústavem v Praze. Na následném zasedání dne 1. srpna 1945 bylo na základě citovaného dotazu Společnosti přátel starožitností „*zda si přejeme zaslání časopisu od r. 1941*“ rozhodnuto, že v odběru bude muzeum pokračovat a za cenu 40 korun si dokoupilo i předchozí čísla tohoto periodika. Ze zápisu schůze konané 9. dubna 1947 se dovídáme, že jednatelka spolku hovořila o obsahu zprávy informační služby Státního archeologického

---

<sup>51</sup> Muzeum hlavního města Prahy. *Lothar Zolt*. Poslední aktualizace © 2019. [citace 27. 3. 2019]. <<http://www.muzeumprahy.cz/lothar-zolt/>>.

<sup>52</sup> HLAVA, Miloš. Od Lothara Zotze ke Karlu Dinklagemu. Z dějin Německé Karlovy univerzity (1939-1954). In: *Archeologie ve středních Čechách* 23. 2019. s. 73-88. ISSN 1214-3553. – SKLENÁŘ, Karel. *Bibliografický slovník Českých, Moravských a Slezských archeologů*. Praha. 2005. s. 654-655. ISBN 80-7277-253-8.

ústavu. V rámci poválečného znovu zpřístupnění sbírek přeloučského muzea, proběhla podle zprávy ze 14. května 1947 reorganizace uložení pravěkého archeologického materiálu, který měl oslovovat především děti školou povinné. Poslední záznam schůze, který z tohoto pramene využiji, pochází z 6. prosince 1947 a obsahuje informaci, že jednatelka muzea seznámila přítomné členy s textem informační služby Státního archeologického ústavu.<sup>53</sup>

Na tyto záznamy navazuje kniha zápisů ze schůzí z let 1948 až 1957, která je také uložena v pardubickém archivu. První, pro tuto práci zajímavý záznam, pochází ze 17. února 1949. Týká se daru části historického kachle. Tento předmět byl nalezen rolníkem panem Hajnem v místě brložské tvrze. Zároveň s kachlem dal do muzejní knihovny dílo Ladislava Lábka nazvané „*Nástin praktické museologie pro krajská muzea vlastivědná*“. Bohužel bez popisu nelze určit, o jaký kachel se jednalo a pan Hajn není u žádného nálezu zmíněn jako dárce. Informace o daru kachle je zmíněna ještě jednou v zápisu z 2. března 1949. Dále tento text zmiňuje, že byly vráceny a opět umístěny na své místo předměty půjčené na výstavu pojmenovanou „*Východní Čechy republice*“, která se konala v Pardubicích. Z vrácených předmětů nás zaujmou popelnice, bronzové jehlice a železná sekera. Ani zde nelze říci, které konkrétní předměty byly zapůjčeny na výstavu. Tato informace se vyskytuje i v jiném zápisu ze 2. března 1949. Následuje záznam, ve kterém se dozvídáme o dotazu Národního muzea, který se týkal faalitických předmětů. Tento dotaz byl podán z důvodu připravované publikace o nejstarším osídlení Čech. Není zřejmé, zda se přípis z 10. května 1950 vztahuje k předchozímu dotazu, ale je uvedeno, že Státní historický ústav si opět prosí reakci na svůj list. K tomuto zápisu je připojen dovětek, že mu bude zaslána záporná odpověď. Ve stejném odstavci pokračuje text sdělením Svazu českých muzeí, že polovina nálezu z nálezu grošů patří nálezci a druhá část případně vlastníkovu pozemku. Tento zápis zmiňuje část rozsáhlejší korespondence, které se věnuji v příslušném oddílu. Na schůzi 6. září 1950 bylo nejprve osazenstvo seznámeno s pozvánkou, kterou zaslal Archeologický ústav a zve na návštěvu v termínu od 27. září do 1. října. Dále schůze pokračovala oznámením pana Gustava Heřmana o nálezu kosterních pozůstatků přibližně 13 jedinců, které byly objeveny při hloubení výkopů pro nádrže na benzín nově vznikající čerpací stanice. Tento výkop se nacházel na Pernštýnském náměstí a neúplné pozůstatky skeletů lidí se našly v hloubce cca půl metru. Podle záznamu byla jedna kostra pohřbena ve skrčené pozici. Po několika dnech, kdy se s kostmi nic nedělo a stále ležely v jámě, převzal iniciativu jednatel spolku pan Heřman a nechal skelety sestavit a pořídit jejich

---

<sup>53</sup> Městské muzeum v Přelouči, fond tisky, sign. TM 8, 118/76. *1932-1946 Zápis protokolů*. s. 133, 136, 140, 164, 168 a 172.

fotodokumentaci. Poté byly kostry na útraty Městského národního výboru poskládány do jedné rakve a pohřbeny. Z pohřební pozice jednoho nebožtíka by se snad mohlo jednat o pravěký pohřeb, ale pouze z fotografií je komplikované toto potvrdit. Vzhledem k absenci jiného než antropologického materiálu, pravěké stáří potvrdit nelze. V dalším zápisu ze 4. října 1950 se objevuje další informaci k nálezům mincí, který je podrobněji řešen v následující podkapitole. V knize se píše, že pan Heřman bude úřední cestou požadovat mince z 15. a 16. století, celkem 120 exemplářů, na které má přeloučské muzeum nárok. Další schůze se konala 13. prosince 1950 a mimo jiné se objevuje zápis, že Státní archeologický ústav zaslal do Přelouče aktuální vydání *Archeologických rozhledů*.<sup>54</sup>

Ze zápisu, který byl pořízen 24. ledna 1951 se dozvídáme, že pan místopředseda spolku Heřman podal zprávu o třech návštěvách muzea v Pardubicích, které se týkaly nevydaného nálezů mincí. Nález byl učiněn na pozemku samotného pana Heřmana, a proto má nárok na polovinu objevu. V pardubickém muzeu mu bylo řečeno, že až se vedení usnese na nějakém závěru, srozmí i přeloučskou stranu. Naváží přípisem z 14. března 1951 o doručení periodika *Archeologické rozhledy*, konkrétně 2. a 3. vydání druhého ročníku z roku 1950, které zaslal Archeologický ústav. Dne 6. července 1951 proběhla schůze, na které se mimo jiné probíral opět nález mincí z březské usedlosti pana Heřmana. V tomto případě by se měl za přeloučskou stranu přimluvit pan Ježek, jelikož pardubické muzeum stále nepodstoupilo část mincí do Přelouče. Následuje zápis ze 7. listopadu stejného roku, ve kterém se dozvídáme, že Archeologický ústav poslal pozvání na v pořadí již 6. pracovní sešlost, která se koná 20.-23. září v Brně. Tento dopis byl předán panu Vítkovcovi, který byl správcem muzea. Ze stejného zápisu máme ještě informaci o dopisu Dr. Karla Heraina z Prahy. Ten požaduje zprávu, zda se v muzeu nachází historické pozůstatky kachlových kamen a jestli se na Přeloučsku tato kamna vyráběla. Na tento dotaz bylo odpovězeno, že v Přelouči jsou zlomky kachlů a nikde v okolí produkce těchto předmětů neprobíhala. Stejný zápis pokračuje textem věnujícím se znovu mincím ze Břehů. Konstatuje, že je nutné opět připomenout pardubickému muzeu, aby situaci vyřešilo. Následuje zpráva o schůzi pořízená 6. února 1952, z níž nás bude zajímat pouze dopis z Archeologického ústavu, který sděluje svou novou adresu. Ze záznamu pořízeného 8. května se můžeme dočíst, vyjma jiných sdělení, že dorazil dopis týkající se žernovů. Tento list zaslal brněnský Archeologický ústav za účelem shromáždění informací týkajících se tohoto typu artefaktů z celé země. Tento

---

<sup>54</sup> Státní okresní archiv Pardubice. fond Polabské muzeum Přelouč. Číslo AP 714. *Okresní vlastivědné muzeum v Přelouči 1948-1957*. nestránkováno.

problém si vzal na starost pan ředitel Horáček a zaslal oběžník školám na Přeloučsku s dotazem ohledně žernovů.<sup>55</sup>

Z 6. května 1953 máme zprávu o nálezů pozůstatků mamuta a zřejmě i jiných zvířat, při těžbě písku u staré plovárny. Tyto kosti byly darovány do muzea 20. dubna panem Václavem Šotolou. Pracovníci provádějící práce v tomto místě byli instruováni, aby případné další nálezy ponechali u výkopu. Na schůzi konané 2. září se znovu prosí pardubické muzeum o co nejrychlejší vyřízení situace týkající se numismatického objevu na parcela pana Heřmana. Tento problém byl řešen i na schůzi 7. října, kdy přišel list z Pardubic oznamující, že původní objev penízů byl doplněn o dalších více jak 40 kusů, objevených na téže místě 30. března roku 1953. Takto doplněný objev bude prezentován v prostorách pardubického muzea. Po této výstavě a v případě, že v Přelouči budou zajištěny odpovídající podmínky prezentace, bude část patřící dle zákona panu Heřmanovi, odevzdána do sbírek přeloučského muzea. Následně se text dopisu věnuje čištění husitských drobných penízů, který podle přípisu pochází snad ze Lhoty u Přelouče a měl být nalezen roku 1895. Mince budou po odborném čištění a zpracování neprodleně vráceny do Přelouče. Zmíněné drobné peníze, které byly poslány na čištění, představují zřejmě obsah nádoby A 44, nalezené v Přelouči roku 1899. Na tento dopis se muzejní výbor rozhodl reagovat následovně: mince na restaurování a odborné zpracování dopraví do Pardubic osobně pan O. Horáček, který byl zároveň pověřen vyjednáváním o navrácení objevu z pozemku pana Heřmana, protože mají za to, že podmínky kladené z Pardubic splňují. Následuje zápis z 18. listopadu, ve kterém se dozvídáme, že pověřený pan Horáček předal husitské drobné penízky do Pardubic a to konkrétně 29. října. Při vyjednávání ohledně březského objevu bylo sděleno, že přeloučské muzeum splňuje požadované podmínky na vrácení mincí. Zástupcem pardubického muzea bylo oznámeno, že na jaře 1954 by měly být mince vystaveny, ale pokud by přeloučská strana trvala na okamžitém vrácení bude jí učiněno po vůli. Proto se přeloučští zástupci rozhodli počkat na jaro následujícího roku. Poslední schůze roku 1953 se konala 9. prosince a opět se na ni mimo jiné řešil osud numismaticko-archeologických nálezů. Vícekrát zmíněný pan Horáček osobně vyzvedl restaurované a určené mince, které před měsícem k této proceduře předal. Dále byl do Pardubic předán nový objev mincí nalezených v obci Břehy. Závěrem pan Vágner informoval přeloučského zástupce, že po výstavě budou mince předány do Přelouče. Na schůzi bylo navrženo odměnit pana Vágnera za zpracování mincí náležejících do přeloučského muzea částkou 100 Kčs. Z roku 1954 máme pouze jeden záznam vztahující se alespoň částečně k archeologickým problémům. Na schůzi konané

---

<sup>55</sup> Tamtéž.



9. června bylo usneseno, že je nutné připravit ve spolupráci s odbornou i laickou veřejností první část budoucí expozice, která by měla návštěvníkům ukázat pravěké nálezy z Přeloučska. Tyto instalace by měly být konzultovány i s umělci, kteří by mohli poskytnout vhodné doplnění těchto výstavek. Ze stejného zápisu se dozvídáme, že pan Horáček předal výše zmíněné nálezy zvířecích kostí a zuby mamuta k odbornému zpracování do pardubického muzea. Závěrem je připojen přípis, že pan Horáček zadanou práci vykonal 18. června.<sup>56</sup>

Další pramen pochází z rozmezí let 1958-1961 a jedná se o záznam jednacího protokolu. Ten má podobu tabulkového zápisu, kde je vždy uveden datum zápisu, pokud se jedná o dotaz či dopis, tak je uvedeno, kdo dotaz podal, čeho se problém týká a komu je zaslán.<sup>57</sup>

Z první strany se dozvídáme, že do Přelouče byla 20. 10. 1958 doručena již druhá upomínka, aby byly uhrazeny archeologické rozhledy. Tato zpráva byla předána k vyřízení Okresnímu národnímu výboru (ONV) Přelouč. Dále v tabulce nalézáme záznam o zaslání prosby „*O zajištění naleziště (popelnic) před kopáním nepovolaných v Kojicích*“. Tento dopis byl doručen Městskému národnímu výboru (MNV) Kojice. Následující záznam z 10. 11. 1958 představuje oznámení o nálezu v kojickém pískovišti, kde byly objeveny kosti. Zpráva přišla opět z MNV Kojice. Dne 11. 11. téhož roku dorazila do muzea z Prahy kniha s názvem Keltové, za 74 Kčs. Z následujícího roku 1959, konkrétně z 30. 4. pochází záznam o zaplacení předplatného periodika Archeologické rozhledy v ceně 39 Kčs. Účet byl předán ONV Přelouč. Z 6. 6. 1959 pochází záznam o odevzdání nálezů jedné malé mince v podobě groše Rudolfa II. z roku 1584 Národnímu muzeu v Praze. O den později správce objednal práci věnující se Keltům v Čechách, která měla vyjít do konce roku. Cena publikace byla 10 Kč. V témže měsíci přesně 18. 6. byla zakoupena kniha Dějiny Přelouče od Josefa Ledra v pražském antikvariátu. Jak se píše níže, v knize jsou zmiňovány i archeologické nálezy. Stejněho dne bylo paní učitelce J. Černé poděkováno za to, že darovala minci. Není však uvedeno, zda se jedná o výše zmíněnou z roku 1584 či jinou minci. Následujícího dne dorazil potvrzující dopis o přijetí groše z Národního muzea v Praze. Dne 23. 6. 1959 byla objednána kniha Jana Filipa nazvaná „*Keltská civilizace a její dědictví*“.<sup>58</sup>

---

<sup>56</sup> Tamtéž.

<sup>57</sup> Státní okresní archiv Pardubice. fond Polabské muzeum Přelouč. Číslo AP 714. *Jednací protokol 1958-1964*. nestránkováno.

<sup>58</sup> Tamtéž.

Nenápadnou, o to však důležitější poznámku, představuje poděkování Národní škole v Kladrubech nad Labem za dar parohového mlatu. Bylo to 24. 9. 1959, což nám upřesňuje datum nálezu předmětu A 135, které bylo doposud neznámé. Další zmínky se týkají dodání knihy Dějiny Přelouče od Josefa Ledra (3. 10. 1959) a knihy Jiřího Neústupného Pravěk lidstva (5. 10. 1959). Obě publikace uhradil ONV Přelouč. Následujícího roku 1960 konkrétně 23. 2. byla přijata kniha „Rukověť slovanské archeologie“ z Prahy za cenu 32 Kč, které uhradil ONV Přelouč. I v roce 1960 bylo objednáno předplatné Archeologických rozhledů v ceně 39 Kč. Stalo se tak 18. 3. a opět vše hradil ONV Přelouč. Tento odběr byl potvrzen zřejmě i na další rok a to 29. 11. 1960. V roce 1961 byla pořádána výstavka k 700. výročí města Přelouče. U této příležitosti byly z Archeologického oddělení Národního muzea v Praze zapůjčeny blíže neurčené předměty. Vše zapsáno 4. března. Další záznam ze 17. 7. 1961 tvoří žádost V. Humla, aby mu byly poskytnuty ke studiu archeologické předměty z naleziště Štěpánov a to 19. 7., což mu bylo umožněno. Není ovšem jasné, zda se jednalo o Václava Humla historika a archeologa (1940-1998) věnujícího se především Praze, ale vzhledem k věku je pravděpodobnější že předměty si vyžádal Václav Huml, amatérský archeolog a horník (1927-1988). Je však možné i to, že se jedná pouze o shodu jmen.<sup>59</sup> Z pozdějších záznamů se dozvíme, že se jednalo o Václava Humla pražského archeologa, který tou dobou pracoval na své diplomové práci.<sup>60</sup> Další zpráva z 10. 8. 1961 se týká zrušení plánovaného předání dřevěného člunu do muzea v Pardubicích. V témže roce 6. 11. byl Archeologickému ústavu v Praze odeslán blíže nespecifikovaný předmět s přírůstkovým číslem 6657/62. Z textu však není jasné, zda šlo o dočasnou výpůjčku či o trvalé předání. Každopádně v archeologické sbírce přeloučského muzea se artefakt s tímto číslem nenalézá. Zřejmě na základě předchozí korespondence zaslal správce muzea 27. 11. 1962 kresby nejspíše kamenných mlatů a sekerek ze sbírek přeloučského muzea doc. Dr. Svobodovi. Jednalo se pravděpodobně o prof. Bedřicha Svobodu, člena Archeologického ústavu Československé akademie věd.<sup>61</sup> Poslední zmínku z tohoto pramene tvoří zápis o doručení odpovědi na předchozí korespondenci s prof. Svobodou, a to ze dne 3. 12. 1962.<sup>62</sup>

---

<sup>59</sup> Wikipedia. *Václav Huml (rozcestník)*. Poslední aktualizace 27. 2. 2017. [citace 22. 3. 2019]. <[https://cs.wikipedia.org/wiki/V%C3%A1clav\\_Huml\\_\(rozcestn%C3%ADk\)](https://cs.wikipedia.org/wiki/V%C3%A1clav_Huml_(rozcestn%C3%ADk))>.

<sup>60</sup> K. Sklenář, Bibliografický slovník. s. 240.

<sup>61</sup> FFUK Praha, Ústav pro archeologii. *Z historie ústavu*. Poslední aktualizace © 2011. [citace 22. 3. 2019]. <<http://uprav.ff.cuni.cz/?q=node/15>>. – K. Sklenář, Bibliografický slovník. s. 547-548.

<sup>62</sup> Státní okresní archiv Pardubice. fond Městské muzeum Přelouč. *Jednací protokol 1958-1964*. nestránkováno.

Na zmíněnou oslavu 700 let města z roku 1961 vznikla mapa archeologických nálezů od Emanuela Vítkovce. Mapa obsahuje záznam o některých lokalitách, které jsou známé i z katalogu, a naopak zobrazuje i lokality nám z karet neznámé. Celé dílo má podobu geometricky řešeného schematického obrysu tehdejšího okresu Přelouč, v němž jsou vyznačeny obce, potažmo místní části, kde byly nalezeny nějaké archeologické artefakty. V mapě nejsou vyznačeny žádné další informace, jako například toky řek, lesy, terénní reliéf, cesty, silnice, železniční tratě a tak podobně. Podle abecedy se na mapě vyskytují lokality: Benešovice, kam náleží podle legendy dva mlaty. Podle přírůstkových čísel by se mohlo jednat o dva mlaty, které přibyly zřejmě velmi záhy po založení muzea, jelikož mají tato nízká čísla. Jedná se o mlaty A 90 a A 92, ale mohl by to být i mlat A 100, který byl objeven také v Benešovicích. Z lokality Bezděkov je podle legendy objev zbraně též z nespecifikované doby. Myšlen je s největší pravděpodobností hrot šípu A 210 situovaný do Benešovic. Následující lokalitou jsou Břehy s místní částí Výrov, kde jsou dva nálezy mincí z roku 1953 ve Břehách a 1959 na Výrově. Břežský nálezy z roku 1953 je zmiňován výše v textu a výrovský nálezy z roku 1959 nelze spolehlivě ztotožnit s žádným z výše jmenovaných nálezů. Z tohoto důvodu nelze říci jaký soubor je tímto záznamem myšlen. Z Bukovky by měl podle legendy mapy pocházet nálezy zbraně. Tím je nejspíše myšlen artefakt A 188 představující železnou sekeru. Podle abecedy následuje z uvedených míst Hlavečnick, kde měly být podle mapy objeveny tři mlaty, které se ve sbírkách také nacházejí pod čísly A 109, 110 a 111. Pokračujeme lokalitou Choltice, u kterých je značka pro tři mlaty. V přeloučské sbírce pochází z Choltic mlaty jen dva A 85 a 91, což znamená, že jeden mlat byl buď ztracen nebo se jedná o některý předmět bez lokalizace, ale můžeme také připustit, mohl pan Vítkovec udělat chybu. K Jedousovu mapa přiřazuje dva mlaty. V katalogu jsou tři kamenné nástroje z tohoto místa, i když sekerka A 106 se našla na Horeckého dvoře u Jedousova. Tudíž zbývají nástroje A 99 a 101, situované bez bližšího upřesnění pouze do Jedousova, které budou nejpravděpodobněji zamýšlené.<sup>63</sup>

Další lokalitou uvedeno v mapě jsou Kasalice, ve kterých mapa uvádí nálezy zbraně. V kartách Kasalice nefigurují, ale objevují se zde těsně sousedící Kasaličky, které dnes tvoří téměř jednu obec. Proto lze říci že byl nejspíše myšlen nálezy A 221 reprezentující železnou šipku potažmo A 223 představující zkorodovaný železný nůž. Z Kladrub nad Labem by měl podle legendy pocházet jednotlivý žárový pohřeb, ale nic takového se k tomuto místu mezi artefakty nenalézají. Podobně je tomu i u lokality poblíž Kladrub, kterou označuje v mapce

---

<sup>63</sup> Městské muzeum v Přelouči, fond tisky, sign. T648. *Mapa archeologických nálezů z roku 1961 vypracovaná Emanuelem Vítkovcem.*

název „*Na Jelanišťatech*“, kde měl být objeven také žárový hrob, a to v roce 1951. Tato mapa však představuje jedinou zmínku o těchto nálezech v okolí Kladrub. V mapě se také uvádí obec Klenovka, u které není vyobrazen žádný symbol z legendy označující nález. O lokalitě Kojice se v katalogu nehovoří, ale v mapě je uváděna jako místo s žárovým pohřebištěm. O tomto pohřebišti máme záznamy z korespondence, ale žádné artefakty z něj se do přeloučského muzea nedostaly. U Lepějovic se nachází symbol pro žárový pohřeb, ale mezi předměty z této zaniklé obce se žádná popelnice či její výplň nenalézají, i když u mladších střepů je v kartě připsáno, že pocházejí z popelnicového pohřebiště. Dále je uvedena obec Lipoltice, odkud má být nález mlatu, ale v přeloučské staré archeologické sbírce k této obci nelze bohužel přiřadit žádný předmět. Podobně je tomu i v případě Lohenic, které jsou označeny jako naleziště mince či mincí. Tento nález, i když svou povahou spadající do archeologické sbírky, byl nepochybně zařazen k předmětům numismatickým. Z roku 1919 pochází záznam na mapě o nálezu žárového pohřbu v obci Mělice. Bohužel ani tato zmínka nemůže být spárována s předmětem uvedeným v katalogu.<sup>64</sup>

Následuje obec Mokošín, který je uváděn jako naleziště dvou mlatů. Na této lokalitě máme ovšem nález pouze jednoho mlatu A 87, to znamená, že jeden mlat byl buď ztracen, nebo se jedná o některý z předmětů bez lokalizace, případně se mohlo jednat o chybný zápis. Z obce Pravy by měl pocházet jeden mlat. V katalogu se z této lokace nenachází nic, ale z jiného pramene se dovídáme, že by se mělo jednat o předmět A 83, který je v kartě uveden bez naleziště. Podle přírůstkového čísla by však měl náležet právě k této obci. Z Přelouče máme jako první zmínku o hromadném nálezu z roku 1903 na lokalitě označené jako „*Rybárna*“. Tímto zápisem je myšlen nález z roku 1899 objeven na stejné lokalitě. Tento objev představuje nálezy A 224 až 239 a jedná se výhradně o bronzové předměty. Dále je zde zmiňován jeden mlat, ale není blíže specifikováno, který jelikož z Přelouče pocházejí celkem tři artefakty, jež by mohly spadat do kategorie mlatů. Také se u tohoto města objevuje značka pro žárový pohřeb, který ovšem nelze spolehlivě přiřadit k žádnému z nálezů, které z Přelouče pocházejí. Naopak je tomu u značky pro zbraň. Do této kategorie nálezů spadá z přeloučské lokality hned několik. Meče jsou zastoupeny čísly A 161, 203, 250, 251, 252 a kord A 204, hroty kopí či oštěpu představují čísla A 205, 212, 240, 241 a 246, jedna šipka A 222 a možná i artefakt A 189, který představuje trojzubec. Záměrně jsem z tohoto výčtu vynechal sekery, u kterých je použití jako zbraně vždy diskutabilní. K Rohovládové Bělé je přiřazena značka pro mlat s číslovkou 3, ale katalog zná z této lokality pouze dva mlaty A 88 a 89. Tento problém snad řeší zmínka z pramene „*Archeologie záznam nálezů*“, kde

---

<sup>64</sup> Tamtéž.

se dočteme, že artefakt A 87 v katalogu bez lokality byl nalezen v Rohovládové Bělé. Ovšem tento pramen pochází od stejného autora, proto mohlo snadno dojít k duplikaci případné chybné informace.<sup>65</sup>

V mapě můžeme objevit i naleziště Řečany nad Labem, u kterých ovšem není žádný jasně čitelný symbol, označující druh nálezů pocházejícího z tohoto místa. Proto navážeme symboly uvedenými u obce Semín, kde jich můžeme nalézt hned čtveřici, Jedná se o červené tečky označující jednotlivý žárový pohřeb. Přímou u nápisu Semín je u těchto značek poznamenáno, že jeden nález pochází z roku 1903 a druhý z roku 1909. Starší je v jiném prameni popsán jako nález z Lužického okruhu a byl nalezen na pozemku domu čp. 46 v Semíně. Druhý, mladší, by měl pocházet z parcely 315 a mělo se jednat o skříňkový pohřeb. Poslední dvě značky náleží k lokalitě Semínská vrata, kde byl nález podle mapy učiněn již v roce 1897. Z jiných pramenů vyplývá, že nálezy pocházejí z pozemků 588/1 a 588/2, kde by se mělo nacházet popelnicové pohřebiště lužické kultury. Tyto předměty byly ale s největší pravděpodobností odvezeny panem Oppeltem do říšského muzea. Závěrem lze říci, že jediným nálezem z oblasti Semína, který zde byl jmenován a nachází se ve staré sbírce, je pouze výplň popelnice A 73 nalezená roku 1903 v Semíně v čísle 46. Tento údaj potvrzuje i karta. U Sopřeče se nenachází žádná značka z legendy, pouze je zde číslovka 4 a rok 1903. Tato soustava označuje nepochybně již jmenovaný nález nádob ze Sopřeče, kde se pod číslem A 4 skrývají celkem čtyři nádoby. Dále mapka uvádí lokalitu Sptovice, ze které má pocházet opět žárový pohřeb na lokalitě zvané v Kopaninách. Žádný ze zkoumaných předmětů neodpovídá tomuto nález. Ke zmíněné lokalitě je přiřazen i nález mlatu na Červené skále. Tento předmět představuje mlat číslo A 95, který má v kartě jako místo nálezů uvedené Zdechovice. Ty však se Sptovicemi velmi těsně sousedí, tak že záměna lokality v tomto případě je velmi pravděpodobná. Na lokalitě Svinčany je značka pro žárový pohřeb objevený roku 1882, ale žádný předmět se ve sbírkách velmi pravděpodobně nenachází, nebo není k lokalitě přiřazen. Nedaleko Svinčan je v mapě označeno žárové pohřebiště objevené roku 1901. Z jiného pramene se dozvídáme, že se tak stalo při budování železnice u obce Jeníkovice. Bohužel ani s tímto záznamem nelze spolehlivě ztotožnit nic z prostudovaného souboru. Lokalita Štěpánov je doplněna značkou pro zbraň. Tou je zřejmě myšlen jeden z předmětů A 208 a 209. Zatímco u předmětu A 208 označeného v kartě jako dýka nelze kvůli poškození říci o co přesně se jednalo, tak předmět A 209 představuje bezpochyby šipku. Podle abecedního řazení je poslední lokalitou zobrazenou v mapě obec Trnávka, kde je značka pro žárový hrob. Z této lokality pochází

---

<sup>65</sup> Tamtéž.

dvě nádoby označené jako popelnice. Jedná se o čísla A 71 a 72, což s tímto označením koresponduje.<sup>66</sup>

V díle Josefa Závodského nazvaném „*Okresní Vlastivědné muzeum v Přelouči, jeho vznik, vývoj dnešní stav a vyhlídky do budoucna*“ se dočítáme, pro archeologii zajímavou informací. Popisuje rozšíření sbírek o neobvyklý předmět, jímž byl dřevěný středověký člun. Dále se text zmiňuje o historii muzea, ale hlavně o jeho nových výstavních prostorách a „nadějně“ budoucnosti. Text pochází nejpravděpodobněji z období okolo roku 1960, ale bohužel není přesně datován.<sup>67</sup>

V tiskopisu „*Informace městského muzea v Přelouči 1976*“, který napsal František Prášil se můžeme dočíst rozličné informace z muzejního života. Obsah tvoří soupis stálých expozic, z nichž nás bude zajímat ta historická. Následují statě nazvané „*Stručná historie města, Kroniky města a Činnost městského muzea*“. Část o historické expozici popisuje, bohužel pouze obecně, vystavené nálezy. Z doby kamenné jsou zmiňovány kostěné mlaty, zde se pravděpodobně mluví o inventárním čísle A 135, dále kamenné mlaty, motyky a klínky, čímž je zřejmě myšlena sbírka broušené industrie obsažená ve sbírkách. Dnes je to celkem 27 kusů, ale nelze s určitostí říct, které byly kdysi vystaveny, a které přibýly až po r. 1976. Dále jsou zmiňovány kamenné nožíky, čímž je zřejmě myšlen artefakt s inventárním číslem A 112, který je v kartě popsán jako nožik. Text uzavírá výčet kamenných nálezů výčtem škrabek a hladítek, u kterých není vůbec zřejmé, jaké předměty pisatel zamýšlel. Další skupinu artefaktů, které byly vystaveny, tvořily nálezy z doby bronzové. Konkrétně náušnice, kelty, sekery, udice a jiné. Náušnicí bude pravděpodobně myšleno inventární číslo A 206 ze Svinčan, jako kelt bronzový, byla v kartě označena eneolitická sekerka A 218 s ne zcela jasnou lokalizací. Sekerky jsou reprezentovány inventárními čísly A 211 z neznámé lokality a ztracenou sekerkou z přeloučského depotu s přírůstkovým číslem 2570<sup>68</sup>. Udici je zřejmě myšleno inventární číslo A 235/3 a jiné předměty jsou zastoupeny téměř jistě další částí přeloučského depotu, tvořeného čísly A 224-239/3. Následně byly vystaveny popelnice, kterými mohly být myšleny nálezy uváděné v kartách jako popelnice z Platěnic (číslo A 50, 51, 70), Řečan nad Labem (číslo A 40, 74), Osic (číslo A 59, 61), Trnávky (číslo A 71, 72), anebo možná i obsah popelnice ze Semína katalogizovaný pod číslem A73. K tomuto tématu byly vystaveny ještě práce uměleckého kovářství, mezi které by bylo

---

<sup>66</sup> Tamtéž.

<sup>67</sup> Městské muzeum v Přelouči, archiv, rukopis: *Josef Závodský: Okresní vlastivědné muzeum v Přelouči, jeho vznik, vývoj, dnešní stav a vyhlídky do budoucna*.

<sup>68</sup> KYTLICOVÁ, Olga. *Jungbronzzeitliche Hrotfunde in Böhmen. Prähistorische Bronzefunde XX/12*. Stuttgart. 2007. ISBN 978-3-515-0971-1. s. 297, TAFEL 178.

zajisté možné zařadit i některé železné předměty z archeologických sbírek. Vzhledem k velmi nekonkrétnímu určení, bych zde mohl vyjmenovat všechny železné věci ve sbírkách, což považuji za zbytečné. Na závěr popisu historické části výstavy jsou uvedeny lokality, ze kterých nálezy pocházejí. Ty nijak nevybočují ze seznamu lokalit, které uvádím v Katalogu.<sup>69</sup>

Kapitola o stručné historii města ze stejného spisu popisuje, že se ve sbírkách nacházejí nástroje, pravděpodobně náležející ke štípané industrii, doslova: „*Po člověku z této doby (myšlen paleolit) jsou nalezeny vedle zbytků vyhynulých zvířat (které ve sbírkách skutečně jsou), nožiky, škrabadla, rydla a jiné nástroje z pazourku, rohovce, křemene a jiné.*“, které ve sbírkách nejsou. K neolitickým nálezům přiřazuje mlaty, o kterých byla řeč již v předešlém odstavci. Po tomto archeologickém začátku se stat' věnuje již jen historickým reáliím města Přelouče.<sup>70</sup>

Další archiválií, která byla do sbírek zapsána stejného roku představují „*Kartotéční listy nálezů a sbírek okresu Přelouč*“. Tyto záznamy mají podobu vždy jednoho či dvou listů papíru, na němž je uvedena konkrétní obec a její stručná historie. Pro tuto práci je ale stěžejní pasáž, v které jsou uvedeny nálezy z jednotlivých lokalit. Záznamy jsou ručně, krasopisně psané a období jejich vzniku je nejasné. Lze pouze říci, že vznikly před rokem 1976.<sup>71</sup>

Podle abecedy jsou první zmíněnou lokalitou Benešovice v okrese Pardubice. Podle kartotéčního listu zde byly nalezeny kamenné mlaty s přírůstkovými čísly 179, 181 a 1961, která přesně odpovídají i současnému stavu všech nálezů z Benešovic. Tyto předměty jsou označeny inventárními čísly A 90, 92 a 100. Následující obcí je Bezděkov v okrese Pardubice, kde se našel v roce 1879 na pozemku místně označovaném „*Na černých*“ provrtaný kamenný mlat s topůrkem. Roku 1882 byl na poli před čp. 1 objeven velký mlat bez otvoru a na jiném pozemku s parcelním číslem 183 se našly dva menší mlaty. Dále se roku 1887 na místě zvaném „*Na průhoně*“, s parcelním číslem 380, našly dva skleněné zelenožluté kroužky o průměru 7 a 19 mm a hadcové vřeteno. Také při budování mezního příkopu na parcele číslo 129, byl objeven pohřeb s nálezy v podobě pazourkových úštěpů a nástrojů. Bohužel se žádný z popsaných nálezů v přeloučském muzeu nenalzá a vyjma posledního záznamu o pohřbu, který by měl být v Pardubicích, není specifikováno, kam byly

---

<sup>69</sup> Městské muzeum v Přelouči, fond tisky, sign. Tm 64. *Informace Městského muzea v Přelouči 1976. zpracoval: František Prášil v září 1976. s. 3-5, 27-28, 53.*

<sup>70</sup> Tamtéž. s. 34.

<sup>71</sup> Městské muzeum v Přelouči, fond tisky, sign. Tm 37. Kartotéční listy nálezů a sbírek okresu Přelouč 146/76.

nálezy odevzdány. V textu je ještě zmíněna šipka listového tvaru, u níž se nepíše ani rok ani místo nálezu. Tu je však možné ztotožnit s šipkou z přeloučských sbírek inventární číslo A 210. V místní části obce Břehy, zvané Výrov, v okrese Pardubice, byl roku 1910 na mlýnském pozemku objeven poklad v podobě zlatých a stříbrných mincí, které pocházely převážně ze 17. století. Tento nález se v Přelouči nenachází. Z obce Bukovka v okrese Pardubice pochází značně zrezivělá sekera nalezená pod bývalou tvrzí. Tento předmět nesoucí přírůstkové číslo 1829 odpovídá inventárnímu číslu A 188. K dalším objevům patří podkova, která by mohla představovat jednu z podkov katalogizovaných pod číslem A 185. Dále jsou zmiňovány střepy nádob, které neodpovídají žádnému nálezu pocházejícímu z Bukovky a pak kamenná koule, která ve sbírkách je, ale nenáleží do souboru archeologie. Závěrem se v textu píše o dvou kachlích s přírůstkovými čísly 1833, které odpovídají číslu A 63 a 1830. Pod tímto přírůstkovým číslem jsou ovšem zapsány již zmíněné podkovy. Dále se v listech objevuje obec Čivice v okrese Pardubice, kde je pouze stručná poznámka o nálezu kamenného mlátu, respektive motyky. To odpovídá jedinému nálezu z této lokality v přeloučských sbírkách s číslem A 94.<sup>72</sup>

Z lokality Dědek náležející k obci Živanice v okrese Pardubice máme záznam o nálezu kuchyňského vybavení, jako jsou nože a nádoby, a dále se list zmiňuje o částečném prokopání jakési cihlové stavby na návrší v lese. Z této obce však v přeloučském depozitáři nic není. Nálezy pocházející z Dražkovic v okrese Pardubice představují soubor z lokality specifikované jako „*Za humny (myšleno od Dražkovic) bylo nalezeno pohanské pohřebiště z něhož v přeloučském muzeu nalézá se:*“. Jednotlivě to jsou předměty: přírůstkové číslo 1102 amfora použitá jako popelnice s inventárním číslem A 6, přírůstkové číslo 1103 představující esovitě profilovaný tvarově deformovaný hrnec s inventárním číslem A 41, přírůstkové číslo 1104 odpovídající poškozenému hrnci esovité profilace popsáno jako popelnice s inventárním číslem A 1, přírůstkové číslo 1105 pod nímž se nachází zdobená bezuchá amfora, také označená jako popelnice s inventárním číslem A 14, přírůstkové číslo 1106 které také skrývá zdobenou bezuchou amforu stejně tak označenou jako popelnice s inventárním číslem A 15, přírůstkové číslo 1107 představující šálek popsáný rovněž jako popelnice s ouškem s inventárním číslem A 42, přírůstkové číslo 1108 reprezentuje miska stejně jako předešlé předměty označená za popelnici s inventárním číslem A 43, a na závěr přírůstkové číslo 1109 ztotožněné s miskou, která má číslo A 22. V textu je dále zmíněno kostrové řadové pohřebiště, východně od chrudimské silnice, na parcelách číslo 396 a 408 a nález hrobu skrčence s hrobovou výbavou v podobě nožíku a esovité náušnice z bronzu.

---

<sup>72</sup> Tamtéž.



Tento pohřeb byl objeven v místě popsaném následovně: „*Nad úvozem Kabrhelovým, směřujícím k faře mikulovické*“. Ovšem není známo, že by se něco z těchto nalezišť vyskytovalo v přeloučském depozitáři. Obec Jedousov v okrese Pardubice, respektive Horeckého dvůr nacházející se v její blízkosti, má v kartě jednoduchý záznam o nálezu nástrojů z kamene (mohlo by se jednat o další nálezy z Jedousova A 99 a 101) a hlazené škrabky z pazourku objevené „*na lukách*“. Podle uvedeného přírůstkového čísla 1050 se jedná o předmět A 106, tedy pazourkovou sekeru. V obci Jeníkovice v okrese Pardubice se při budování železniční tratě mezi Přeloučí a Heřmanovým Městcem objevilo pohanské pohřebiště a dále se v textu objevuje zmínka o nálezu zlomků popelnic při stavbě silnice. Ovšem není nejmenší zmínky o tom, že by nějaký exponát z přeloučské sbírky pocházel z těchto nalezišť.<sup>73</sup>

Další zmíněnou lokalitou v listech jsou Kladruby nad Labem, z kterých je zmíněn nález parohové sekery s přírůstkovým číslem 3185, která byla nalezena při kopání kanálu nedaleko Kladrub v lese. Tento nález odpovídá inventárnímu číslu A 135 a také představuje veškeré archeologické nálezy staré sbírky z této obce obsažené v depozitáři přeloučského muzea. List k obci Klešice v okrese Chrudim je velmi stručný a zmiňuje se doslova takto: „*Kamenné nástroje (Ledr) mlat ve vrtu uražený čís. inv 182.*“ není jasné co je myšleno poznámkou o kamenných nástrojích, ale zmíněný poškozený mlat se ve sbírce nalézá a nese číslo A 93 a zároveň se jako v předchozím případě jedná o vše, co je z tohoto místa k dispozici ve staré sbírce. Jménem Ledr v závorce je odkazováno na knihu Dějiny města Přelouče nad Labem od Josefa Ledra z roku 1926. Ledce, dnes spíše Ledec, je součástí obce Choltice v okrese Pardubice, ale v listech je zmíněn samostatně. Z Ledce pochází nález kamenného sekeromlatu s přírůstkovým číslem 180, které odpovídá inventárnímu číslu A 91. Následující lokalitu představuje Mokošín v okrese Pardubice a zde se objevuje pouze stručná zmínka o blíže nespecifikovaných kamenných nástrojích. Tato zpráva by mohla označovat předmět A 87, který představuje kamenný nástroj z dané lokality. Lokalita uvedená jako Vosice představuje obec Osice v okrese Hradec Králové a je k ní uveden pouze stručný výčet nálezů „popelnic“ s přírůstkovými čísly 1506, 1507, 1508. Jedná se o inventární čísla A 3, 5 a 61, u čísla A 61 je použití jako popelnice uvedeno i v kartě, u A 5 je toto použití pravděpodobné, ale u A 3 se zdá být spíše nepravděpodobné.<sup>74</sup>

Obec Platěnice v okrese Pardubice je v listech zmíněna opět velmi stručným zápisem o nálezu 7 popelnic s přírůstkovým číslem 1162 a ještě další popelnicí s přírůstkovým číslem

---

<sup>73</sup> Tamtéž.

<sup>74</sup> Tamtéž.

2548. Nález sedmi nádob představuje dvě popelnice, z nichž jedna dokonce stále obsahuje výplň to jsou A 50 a 51, čtyři šálky A 2, 53, 54 a 55 a jeden hrnec či pohár A 52. Poslední zmíněnou nádobou je hrnec s plastickou výzdobou číslo A 70. Součtem těchto nálezů dostaneme veškeré nálezy z Platěnic obsažené ve staré sbírce. Další zmínku o nálezu archeologického materiálu máme z obce Pravy v okrese Pardubice. Jedná se o stručnou zmínku o kamenných nástrojích a o mlatu s přírůstkovým číslem 171, který představuje číslo A83, jež je v kartě ovšem bez lokalizace.<sup>75</sup>

Následující lokalitu představuje stěžejní obec Přelouč v okrese Pardubice, z níž pochází následující výčet nálezů. Prvním zmíněným je meč vylovený z Labe, za dnes bývalým cukrovarem, s přírůstkovým číslem 169, které odpovídá číslu A 161. Druhý zmíněný nález, taktéž meč ze stejné lokality, má přírůstkové číslo 170, které neodpovídá žádnému z předmětů ze sbírek. Následuje soubor tří jezdeckých ostruh s přírůstkovými čísly 534, 535, 536, která odpovídají inventárním číslům A 163, 164 a 165. Dalším předmětem je nádobka (dnes část nádoby), která obsahovala husitské haléřky a byla nalezena při hloubení základů objektu čp. 57 v Semínské (dnes Zborovské) ulici. U tohoto předmětu není uvedeno přírůstkové číslo, ale díky své výjimečnosti a na tuto sbírku nezvykle přesné lokalizaci je možno artefakt ztotožnit s číslem A 44. Následující řádek popisuje hrot kopí bez ratiště opatřeného přírůstkovým číslem 1952, které patří k číslu A 212. Větší počet nálezů byl objeven na místě stavby hasičárny. Mělo by se jednat o dva úlomky popelnic s přírůstkovým číslem 2149, které patří k inventárnímu číslu A 67. Pod tímto číslem se nachází celkem čtyři středověké až novověké střepy. Další předmět ze stejné lokace je popsán jako „*Zvoncový pohár*“ s přírůstkovým číslem 2152. Tento rovněž spíše novověký artefakt má inventární číslo A 68. Na místě Grosmanovy usedlosti v ulici Tůmy Přeloučského byla nalezena vojenská sekera s přírůstkovým číslem 2509, což odpovídá sekeře s číslem A 202. Nálezová situace uvedená jako „*Na pozemku AZ v Přelouči*“ byla nalezena kamenná motyka s přírůstkovým číslem 2511, které náleží číslo A 107. Ze stejného místa pochází i železná šipka listového tvaru s přírůstkovým číslem 2547, které patří k číslu A 222. Následuje zmínka o hromadném nálezů celkem pěti mečů objevených při regulaci řeky Labe s přírůstkovými čísly 2578-2582, z nichž se ve staré sbírce nachází meč číslo 2578 = A 252, 2579 = A 203 a 2580 = A 204 což není meč, ale kord. Zbylá dvě čísla se v staré archeologické sbírce nenacházejí. Posledním zmíněným archeologickým nálezem z Přeloučska je depot nalezený v roce 1899 čítající celkem devatenáct bronzových předmětů od A 224 až do A 239. Z původního nálezů chybí sekera s postranními laloky s přírůstkovým číslem 2570.

---

<sup>75</sup> Tamtéž.

Text zmiňuje ještě dva nálezy mincí, které se ve staré sbírce ovšem nenacházejí, a proto se jimi nebudu podrobněji zabývat.<sup>76</sup>

Z následující obce Rohovládová bělá v okrese Pardubice přibylo do sbírek v Přelouči trio nálezů. Prvním je kladivovitý mlat s přírůstkovým číslem 176, které odpovídá číslu A 88, druhý předmět s přírůstkovým číslem 178 představuje kamennou motyku s inventárním číslem A89. Třetí předmět popsáný jako „*Kamenné pečetidlo*“ měl inventární číslo 177, ale takový předmět se v této části přeloučských sbírek nenalézá. Na lokalitě Řečany nad Labem v okrese Pardubice byly podle listu nalezeny popelnice a to v čp. 9. Ve sbírce přeloučského muzea se nalézá zmíněný předmět s přírůstkovým číslem 1101, které odpovídá číslu A 40 a představuje amforovitou nádobu. V Semíně se našla v čp. 46 výplň popelnice, která je dnes uložena pod číslem A 73. Text se ještě zmiňuje o nález pohanského pohřebiště v okolí samoty zvané „*Semínská vrata*“, konkrétně na parcelách 588/1 a 588/2. Pak je popsán nález z roku 1903, kdy byly nalezeny popelnice ve stodole statkáře Chvojky čp. 46. Mělo se jednat o předměty z Lužického kulturního okruhu. Poslední zmínka mluví o objevu kamenného skříňkového hrobu s popelnicemi z roku 1909 na pozemku číslo 315, ovšem kromě zmíněné výplně se žádný z dále popsaných nálezů v Přelouči nenachází. To z části vysvětluje přípis u lokality Semínská brána, což byla samota mezi Kladruby a Semínem. Zřejmě se jedná o jiný název pro lokalitu Semínská vrata. V tomto listě se píše o objevu popelnicového pohanského pohřebiště situovaného v lese západně od samoty a dál text pokračuje: „*Popelnice typu Lužického sebral jako u Sopřeče a v Semíně Oppelt pro říšské muzeum.*“ Zajímavou zmínku představuje též informace, že Semín je rodnou obcí archeologa Vincence Častoslava Chvojky, který působil především na území Ukrajiny. Narodil se roku 1850 v již zmíněném čísle 46 statkáři Chvojkovi a od roku 1893 do své smrti v roce 1914 působil na různých vykopávkách na Ukrajině. Také se stal prvním správcem sbírek kyjevského muzea.<sup>77</sup> O tomto archeologovi se zmiňuje i Sklenář.<sup>78</sup>

Sopřeč v okrese Pardubice listy zmiňují jako naleziště tří popelnic lužického typu objevených na pozemku pana Kučery. U těchto předmětů není uvedeno přírůstkové číslo, přesto je velice pravděpodobné že tímto záznamem je myšleno číslo A 4. Pod tímto číslem se nachází celkem čtyři předměty představující jeden květináč a tři šálky. Další uvedenou lokalitou jsou Srnojedy v okrese Pardubice, kde je uveden záznam v podobě „*Kamenné*

---

<sup>76</sup> Tamtéž.

<sup>77</sup> [www.seminuprelouce.cz](http://www.seminuprelouce.cz). Vincenc Častoslav Chvojka. vytvořeno 29. 11. 2011. [citace 14. 3. 2018]. <<http://www.seminuprelouce.cz/vincenc-castoslav-chvojka/d-1008>> - Městské muzeum v Přelouči, fond tisky, sign. Tm 37. *Kartotéční listy nálezů a sbírek okresu Přelouč 146/76.*

<sup>78</sup> . Sklenář, Bibliografický slovník. s. 250-251.

*nástroje (Ledr) řís. inv. 172*“. Opět odkaz na Ledrovu knihu a také přírůstkové číslo pod kterým se skrývá sekeromlat s průvrtem opatřen číslem A 84. Tento nález zároveň reprezentuje veškeré nálezy obsažené ve staré sbírce z této lokality. Následující lokalitu představuje obec Svinčany v okrese Pardubice, z kterých pochází bronzový kroužek popsáný jako náušnice s přírůstkovým číslem 1051. Tento předmět nalezený na poli pana Petráně nese inventární číslo A 206 a představuje vše co se ve staré sbírce z této lokality nachází. Lokalita Spytovice v okrese Pardubice v katalogu uvedena není, ale v listě k této obci se píše o nálezu popelnic a bronzových kroužků na louce místně zvané v Kopaninách. Dále lity hovoří o Telčicích, které jsou dnes součástí obce Chvaletice v okrese Pardubice. Zmíněn je nález provedený roku 1802, kdy byly na tvrzi nalezeny dvě chodby a jiné „starožitnosti“. Je poměrně nepravděpodobné, že by tento záznam mluvil o některém z předmětů v současné staré sbírce přeloučského muzea. Trnávka v okrese Pardubice má ve svém listě záznam o nálezu popelnic v objektu čp. 43 a v Řečanech nad Labem v domě čp. 9. V případě Trnávky by se mohlo jednat o dva předměty použité jako popelnice, a to sice A 71 představující okřín a poškozený hrnek s číslem A 72. Na lokalitě Řečany by se tento záznam mohl zmiňovat o amforovité nádobě A 40, která je v kartě označena jako popelnice a nádobu A 74. Poslední zmíněný list je věnovaný obci Zdechovice v okrese Pardubice, kde se zmiňuje kamenná motyka s přírůstkovým číslem 1182, která byla nalezena na Červené skále poblíž obce. Jedná se o předmět s inventárním číslem A 95, který představuje všechny nálezy z této lokality obsažené ve staré sbírce.<sup>79</sup>

Listy existují i k dalším obcím bývalého okresu Přelouč, ale v nich se o archeologických nálezech či archeologii blízkých tématech nehovoří. Celkem se jedná o devíti stránkový, na stroji psaný úvod a osmdesát sedm listů k jednotlivým lokalitám, které jsou psané ručně.<sup>80</sup>

Následujícím pramenem je sešit nazvaný „*Archeologie záznam nálezů*“, který pochází z 23. 8. 1978 a vypracoval ho Emanuel Vítkovec. Na první straně se nachází na stroji psaný záznam o některých nálezech a zbytek textu je psán ručně. Sešit je rozdělen do tabulky, v níž je zmíněn rok, pokud je znám, nález a případně lokalita. Jelikož záznamy se často shodují s informacemi obsaženými v předchozím prameni vynechám všechny předměty již zmíněné výše, v odstavcích o kartotéčních listech nálezů a sbírkách okresu Přelouč.<sup>81</sup>

---

<sup>79</sup> Tamtéž.

<sup>80</sup> Tamtéž.

<sup>81</sup> Městské muzeum v Přelouči, archiv. rukopis: *Emanuel Vítkovec: Archeologie, záznam nálezů*. s. 21.

Na první strojově psané stránce se nacházejí zmínky o nálezech z různých let v rozmezí 1882-1967. Hned úvodní řádek hovoří o nálezů popelnice pod strání zvanou Chrást nad potokem Nákelkou poblíž obce Svinčany. Vzhledem k obsahu předmětů z obce Svinčany, ve staré sbírce přeloučského muzea, se téměř určitě tento předmět v Přelouči nenalézá. Následující zmínka, která ještě nebyla uvedena. Hovoří o objevu pohřebišť u obce Choltice, Jeníkovice a Svinčany. Opět lze říci, že se s největší pravděpodobností nenachází nic z těchto nálezových situací v přeloučském depozitáři. Dále se text zmiňuje o nálezů pazourkového nože u obce Živanice v okrese Pardubice a to roku 1908. Ve sbírkách se nenachází nic, co by bylo lokalizováno do Živanic, stejně tak sbírka neobsahuje žádný pazourkový nůž. Z roku 1950 pochází záznam o nálezů částí meče ze 16. století a mince z období vlády Vladislava II., která byla vyrobena ze stříbra. Oba tyto nálezy byly učiněny v obci Břehy. Ani v tomto případě se bohužel nejedná o žádný předmět zapsaný ve staré archeologické sbírce městského muzea v Přelouči. U Sopřeče byla roku 1953 nalezena zlatá mince z období vlády císaře Antonia Pia a ve stejném roce ve Břehách objevili depot pražských grošů (celkem 314 kusů). Mince se ve sbírce nenacházejí, i když by do ní buď stářím či povahou nálezů spadaly. V roce 1957 byl z Labe vyzvednut středověký monoxyl, o jehož osudech se zmíníme v následující podkapitole. Zde můžeme pouze uvést, že v Přelouči se již nenachází. Roku 1961 došlo v Kojicích k objevu keramických předmětů z lužického a laténského kulturního okruhu. K této zprávě nelze spolehlivě přiřadit žádný z předmětů ze sbírky. Poslední zpráva, v pasáži psané strojem, hovoří o nálezů džbánu, jehož výplň tvořilo skoro 450 kusů grošů ze stříbra. Nález byl učiněn při výkopových pracích v obci Břehy. Tento soubor se rovněž nenalézá v Přelouči.<sup>82</sup>

Sešit pokračuje zmíněnou tabulkou obsahující jednotlivé nálezy. Z nich nebudu zmiňovat ty, které jsem již jmenoval u předchozího pramene. Novou informaci představuje zápis o nálezů kroužků z bronzů v obci Svinčany, které se pravděpodobně podle dalšího přípisu nacházejí v pardubickém muzeu. Následující záznam popisuje nález motyky v obci Choltice s přírůstkovým číslem 173, které náleží předmětu A 85. U předmětu A 86, kamenné motyky, s uvedeným přírůstkovým číslem 174 je jako lokalita zapsána Rohovládová Bělá a informace, že předmět daroval pan. Geduldiger. V kartě je ovšem předmět s lokalitou neznámou, a je pouze uvedeno, že zmíněný dárců pocházel z Rohovládové Bělé. Lokalitu Mokošín v textu zastupuje předmět A 87 představující fragment kamenného nástroje. Artefakt s uvedeným přírůstkovým číslem 175 daroval Adolf Bohman povoláním třídní učitel, což se shoduje s kartou. U předmětu A 89, motyky z Rohovládové Bělé představuje

---

<sup>82</sup> Tamtéž.

novou informací, že předmět daroval pan Formánek, což karta neobsahuje. Dalším, již zmíněným předmětem, je kamenná motyka s číslem A 94 ze Starých Čivic, u níž je uveden přípis „*Nalezen v lesním revíru Čivice, oddělení „Hůlkovi.“*““. Zmínka o lesním revíru je známá již z karty, ale není zřejmé, co je myšleno oddělením Hůlkovi, což je nová informace. Rovněž novou informací, u již zmíněného předmětu A 106, který představuje pazourkovou sekerku, je to, že předmět našel pan Josef Liška a pan Doktor Barvíř ho pouze daroval do muzea. Prozatím nezmiňovaný nález představuje číslo A 39, pod nímž se skrývá lahvovitá nádoba, snad použitá jako popelnice. Tento předmět s uvedeným přírůstkovým číslem 1100 byl nalezen v Klenovce v okrese Pardubice. Záznam koresponduje s kartou a představuje veškeré předměty z Klenovky obsažené ve staré sbírce.<sup>83</sup>

Záznam pocházející z Přelouče představuje již uváděnou nádobku s penězi číslo A 44. Novou informací je, že nálezce pan Loudil, zastával pozici okresního tajemníka v Přelouči. Zajímavější je především novější přípis, uvádějící, že mince obsažené v nádobce se nacházejí v Pardubicích. Z neznámé lokality je zmiňován velký kamenný sekeromlat číslo A 97 se zmíněným přírůstkovým číslem 1750, který do muzea daroval pan Gustav Heřman z Přelouče. Rovněž z neznámé lokality pochází již zmíněná bronzová sekerka A 211 s poznamenaným přírůstkovým číslem 1760, kterou daroval pan Šmolka, přeloučský obchodník. Tato poslední informace o obchodníkovi, je novou a nenalzá se ani v kartě. Jako místo nálezu u předmětu číslo A 98 je v tomto pramenu uváděn Mokošín, což je v rozporu s kartou, kde místo nálezu schází. Také je v kartě uveden stejný nálezce J. Bohman, ale na rozdíl od karty se uvádí jako řídící učitel v Mokošíně, kdežto v kartě se píše „z *Přelouče*“, což se samozřejmě nevyklučuje. Zpřesnění lokalizace nalézáme u artefaktu číslo A 99 z Jedousova. V tomto textu je uvedeno, že předmět byl nalezen „*Na břehu rybníka.*“. Informace o nálezci panu Hovorkovi je doplněna o to, že zastával funkci řídícího učitele, jinak se zápisy shodují. Zápis o nálezce přeloučského depotu bronzových předmětů podle tohoto sešitu pochází z roku 1903, což ale zcela jistě představuje chybný údaj, jelikož nález byl publikován již roku 1899 v *Památkách archeologických*.<sup>84</sup>

Již zmíněný předmět A 100 má v tomto textu rozšířenou informaci o nálezci K. Vančurovi z Benešovic, který navštěvoval první třídu měšťanské školy. Je také uvedeno, že předmět se našel u Benešovic, ale bohužel není blíže specifikováno kde. Podobně, i když poněkud lépe je konkretizováno naleziště předmětu A 101. Konkrétně měl být sekeromlat

---

<sup>83</sup> Tamtéž. s. 3-9

<sup>84</sup> Tamtéž. s. 12-15. – DIVIŠ-ČISTECKÝ, Václav. Hromadný nález bronzů v Přelouči. In: *Památky archeologické a místopisné XVIII*, 1899. s. 531-533

nalezen severně od vsi Jedousov na parcele pana Jozefa Jánského. Nálezcem byl žák první třídy měšťanské školy V. Jánský z Jedousova, pravděpodobně syn vlastníka pozemku. Naopak bez lokalizace je uvedena v tomto ohledu problematická sekerka A 218 nazvaná jako „*Kelt bronzový*“. Stejně tak, bez místa nálezů, jsou uváděny dva kamenné přesleny A 102, A 103. U těchto předmětů je uvedeno i jejich přírůstkové číslo 2024 a 2025. V textu následují dva bronzové předměty. První popsán jako bronzová spona má přírůstkové číslo 2026, které neodpovídá žádnému předmětu ze staré sbírky. Druhým předmětem byla trubkovitá jehlice o délce 6 a průměru 1 cm s přírůstkovým číslem 2027 u níž je připsáno „*KÚ 1259 (1982 nenalezena)*“, což označuje knihu úbytků, pod kterým číslem a v kterém roce byl předmět odepsán. V sešitu je zmíněna i lokalita Opočíněk, z které je uvedeno výrazně větší množství předmětů, než je tomu v kartách. Prvním takový artefakt představuje šipka A 213, kterou daroval statkář z Opočínku V. Štěpánek. V kartě uveden bez lokality. Dále to je již vícekrát zmíněný předmět A 218 od stejného dárce. Od pana Štěpánka také pocházejí předměty A 102, A 103 představující dvě vřetena, jejichž naleziště pramen situuje do Opočínku, ale v kartě jsou bez lokality. Z Opočínku od stejného dárce pochází také dva předměty. Jeden nazvaný jako spona a druhý jako bronzová jehlice, které jsou v textu zmíněny výše podobně jako předešlé přesleny.<sup>85</sup>

Týnec nad Labem, uvádí pramen, jako místo nálezů předmětu číslo A 105, což je v rozporu s kartou, která místo nálezů neuvádí. Podle karty pocházel nálezce z Týnce, což nemusí nutně znamenat, že i předmět zde byl nalezen. Zbytek archeologických předmětů v tomto pramenu lokalizuje autor do Hlavečnicku v okrese Pardubice. Jedná se o předměty číslo A 109, A 110 a A 111, které mají uvedená přírůstková čísla 3692, 3693 a 3694 a jedná se o kamenné nástroje. V tomto pramenu je jako nálezce uváděn pan Kučera u prvních dvou předmětů, kdežto podle karet daroval zmíněný pán předměty všechny. Toto je oproti kartám jediný rozdíl, jinak se záznamy shodují.<sup>86</sup>

### 3.2. Korespondence

Nejstarším dopisem, který by se mohl týkat archeologie v Přelouči je ten, který byl zaslán pořadateli Národopisné výstavy Československé v Praze dne 15. dubna 1895. V textu dopisu je pochválen obsah zásilky, který je hodnocen slovy: „*Bohatá a velmi cenná zásilka předmětů výstavních*“. Mezi nimi byly zajisté i nějaké předměty archeologické

---

<sup>85</sup> Městské muzeum v Přelouči, archiv. rukopis: *Emanuel Vitkovec: Archeologie, záznam nálezů*. s. 16-20.

<sup>86</sup> Tamtéž. s. 20-21.

povahy, jejichž seznam jsem bohužel při svém bádání neobjevil. V dopise se dále píše, že zásilka dorazila v pořádku až na dva opasky, které zaslány nebyly. Jako prevence před pozdějšími problémy je připojen seznam poškozených předmětů. Mezi nimi figuruje hliněný džbán č. 115 který byl naprasklý, džbán č. 197. byl otlučen, hliněná čtóra č. 121 byla také otlučená, železná trojnožka s jednou odlomenou nožkou a rozbitý talíř s číslem 130. Také jsou zmíněné zámky a kování, kterých bylo celkem 39 kusů. Toto jsou v dopise zmíněné předměty, u nichž nelze spolehlivě vyloučit jejich archeologickou povahu. Zároveň nelze žádný z těchto artefaktů spolehlivě přiřadit k předmětům ve staré archeologické sbírce.<sup>87</sup>

Na předchozí dopis navazuje předtištěný list z 3. ledna 1896 s dotazem, zda by bylo možné darovat do sbírek Národopisného Muzea již zmíněný rozbitý talíř číslo 130. Předmět je popsán jako „s rytým ornamentem“. Jedná se již o urgenci předchozí prosby o darování. Pod textem je vlastnoručně podepsán správce Národopisného muzea Československého Dr. Lubor Nierdele.<sup>88</sup>

Dopis z 8. června 1902 je odpovědí na prosbu přeloučského muzea z 2. června o darování předmětů nalezených při zalesňování v okolí lepějovického tvrziště. Na tuto prosbu bylo sděleno vedoucím choltického velkostatku, pod který Lepějovice spadaly, že se našly obvyklé kachle, které popsal pan Jan V. Diviš. S kachly se našly nějaké další menší předměty. Tyto předměty si však ponechal hrabě Thun pro svou sbírku na choltickém zámku. Dále se v dopise píše, že kdyby v budoucnu byly nalezeny nějaké další podobné předměty, budou odevzdány do sbírek muzea v Přelouči. Pod dopisem je podepsán Beneš. V katalogu jsou předměty pocházející ze zmíněné lokality, ale není příliš pravděpodobné, že by se jednalo o zmíněné předměty. To, zda byl dodržen slib, a jedná se o nové nálezy darované choltickým velkostatkem, také nelze potvrdit.<sup>89</sup>

Další pramen, který je později stručně nazvaný „Zápisy 1902-1903“ má podobu menší knížky s modrými deskami. Zápisy představují záznamy o odeslané korespondenci z uvedených let a jsou jednotlivě číslované. Z 28. května 1903 máme záznam o dopisu, v němž již vícekrát jmenované Vodní družstvo ze Sopřeče, které daruje muzeu taktéž jmenované 3 keramické nádoby objevené u Sopřeče. Za tento dar bylo stručně poděkováno dopisem z 12. září 1903, což zmiňuje i předchozí text. Ve stejném textu následuje zápis

---

<sup>87</sup> Státní okresní archiv Pardubice. fond Místní odbor národopisné výstavy Přelouč. Číslo AP 708. *dopis z 15. 4. 1895.*

<sup>88</sup> Státní okresní archiv Pardubice. fond Místní odbor národopisné výstavy Přelouč. Číslo AP 708. *dopis z 3. 1. 1896.*

<sup>89</sup> Městské muzeum v Přelouči, fond tisky, sign. TM 14. 122/76 *Archiv Musejního spolku v Přelouči. dopis z 8. června 1902.*



o dopisu z 7. června 1903, který zaslal jednatel muzea v Přelouči na Matici českou do Prahy s přáním o zakoupení Památek archeologických a žádá si seznam s cenami předešlých ročníků. Závěrem autor dopisů doufá ve zvýhodněnou cenu, jelikož muzeum je členem Společnosti přátel starožitností českých v Praze. Na tento dopis navazuje další list z 12. září 1903 zasláný na stejnou adresu s žádostí o zaslání sedmi prvních ročníků (tj. 1868-1877). Také se dozvídáme, že cena těchto čísel byla muzeu skutečně zvýhodněna. Tyto dva dopisy potvrzují v předchozím textu zmíněné informace o koupi těchto sedmi čísel.<sup>90</sup>

Dopis pocházející z dubna 1908 je adresovaný „*Správě sbírek musejních v Přelouči*“ a zaslal ho Jan V. Diviš. Jeho obsahem je mimo jiné doporučení, že by muzeum v Přelouči mělo předplatit časopis *Památky archeologické*, jelikož podle pisatele jsou velmi cenným zdrojem informací a neměly by proto v muzeu chybět. V textu je také seznam zasláných příloh, z nichž nás zaujme především zasláný výňatek z XX. ročníku zmíněného periodika, týkající se žárových hrobů. Konkrétně se jedná o text sepsaný Ladislavem Píčem, který nese název „*Nový typ žárových hrobů v Čechách*“. V závorce je upřesněno, že jsou myšleny lokality Únětice a Platěnice a na ně navázané kulturní okruhy. Zajímavostí je, že zmíněný Píčov text muzeum již zřejmě vlastnilo díky daru pana Antonína Vinaře, o kterém se píše v předchozí podkapitole.<sup>91</sup>

Následující korespondence pochází z rozmezí let 1937-1941. První dopis není bohužel blíže datovaný, ale pochází zřejmě z roku 1938-39. List přišel z Československého státního archeologického ústavu a jeho obsahem je prosba o zasílání informací o nových pravěkých archeologických nálezech. Na základě těchto zpráv měla vzniknout veřejně přístupná evidence sloužící pro přehled o archeologickém bádání a také materiál pro vědecké bádání. Zasílání informací na ústav mělo proběhnout do 10. dne každého měsíce. Hlášený měly být nejen větší celky, ale i jednotlivosti, jako například střepy poukazující na možnou novou lokalitu. Zpráva o nálezů měla mít strukturu uvádějící 1. přesně lokalizované naleziště, 2. typ nálezů, 3. zařazení ke kultuře, 4. popis předmětů a 5. uložení nálezů. Závěrem je připojená poznámka, že vyobrazení jsou dobrá, ne však nutná. Tento požadavek však nebyl vyslyšen, což prozrazuje navazující dopis z 15. února 1940. V tomto listu Archeologického ústavu píše jeho ředitel Dr. Jaroslav Böhm, který prosí o zaslání požadovaných informací za rok 1939 a napravení situace v roce 1940. Dále je zmíněno, že

---

<sup>90</sup> Městské muzeum v Přelouči, fond tisky, sign. TM 10. *120/76 zápisy 1902-1903. záznam číslo 48, 50, 58, 59.*

<sup>91</sup> Městské muzeum v Přelouči, fond tisky, sign. TM 14. *122/76 Archiv Musejního spolku v Přelouči. dopis z dubna 1908.*

případné nákresy budou duplikovány a originály zaslány zpět. Také píše, že i záporná odpověď pomůže.<sup>92</sup>

Následující složka obsahuje záznamy z let 1941 až 1943. Zřejmě nejmladším záznamem, který se zabývá archeologií je oběžník týkající se také již jmenovaného státního nařízení o ohlašování nových archeologických nálezů. Zde se píše, že 12. června 1941 nedostála ještě některá muzea svým zákonným povinnostem a nezaslala správu o stavu nových nálezů z oblasti jejich působnosti. Dále text zmiňuje, že povinnost ohlášení nepřechází v žádném případě na nálezce či majitele pozemku, na kterém byl nález učiněn. Avšak Archeologický ústav uznává, že muzeum má hlásit nález teprve až je mu odevzdán. Text pokračuje strukturou, jak by mělo ohlášení vypadat, aby mělo nějaký vědecký přínos. Tato struktura již byla zmiňována v předchozím textu této práce. Závěrem dopisu se říká, že provádění podobné agendy je i v zájmu samotných muzeí, a že samotný ústav poskytne menším institucím veškerou odbornou pomoc. Tento oběžník je vypracován ve dvou jazykových verzích, přičemž němčina dostává přednost před češtinou. Pod textem je zmíněn ředitel ústavu Jaroslav Böhm. Posledním zmíněným pramenem z této složky, bude opět oběžník, který není přesně datovaný, ale byl zaslán nejspíše někdy v průběhu roku 1941. Jmenovaný dokument se věnuje znovu novému vládnímu nařízení, které se týká ohlašovací povinnosti všech archeologických výkopů, které musí Archeologický ústav schválit. V případě, že dojde k výkopovým pracím bez vědomí ústavu, bude tento čin sankcionován podle 10.§ stejného nařízení. Text pokračuje strukturou žádosti o povolení vykopávek. V té nesmí chybět přesná poloha výzkumu, druh lokality, důvody zkoumání, souhlas odborníka, který práce povede, projekt prováděných prací, potvrzení o profinancování prací, souhlas majitele parcely, datum předložení zprávy o nálezech a uložení nalezených věcí. Na konci je prosba, aby byl oběžník vzat v patrnost a že ve zmíněném roce budou povolovány pouze výzkumy záchranné, kde bude jasně prokázáno ohrožení lokality. Text má opět dvě jazykové verze a signaturu ředitele pana Böhma.<sup>93</sup>

V záznamech se nadále objevuje oběžník odeslaný 17. 6. 1941 z Prahy a oznamuje zrušení edice s názvem „*Ze šera pravěku*“, který vyšel podle zprávy pouze v dubnu stejného roku a pak bylo vydávání úředně zastaveno. Vzhledem k tomu, že první ukázkové číslo přeloučské muzeum nezaslalo zpět, bylo automaticky zařazeno mezi předplatitele. Z tohoto důvodu byla k textu přiložena složenka na 6.60 K za první a zároveň poslední vydání.

---

<sup>92</sup> Městské muzeum v Přelouči, fond tisky, sign. TM 17. *Muzeum korespondence r. 1937-19. 3. 1941. dopisy od Archeologického ústavu v Praze.*

<sup>93</sup> Městské muzeum v Přelouči, fond tisky, sign. TM 18. *Korespondence r. 1941-1943. dva oběžníky Archeologického ústavu z roku 1941.*

Dalším dopisem je již zmíněné pozvání od profesora Dr. Lothara Zotze na úvodní schůzi badatelské rady, které se konalo 8-9. října 1942. K dopisu je přiložen program tohoto setkání. První den začínal zahájením, které měl provést pověřenec říšského protektora Dr. V. Both. Následovaly přednášky prof. Zotze na téma budoucnost protektorátní archeologie, prof. Jahna o ochraně památek na příkladu Breslau (Vratislav/Wroclaw), Dr. Böhma o nových objevech v Čechách a Dr. Huckeho o nových objevech z Moravy. Všechny tyto referáty proběhly v sídle Archeologického ústavu. Po obědě následovala společná prohlídka výzkumu na Pražském hradě, kterou provázely prof. Swoboda a prof. Zotz. Další den bylo na programu samotné zasedání badatelské rady, které bylo bez přítomnosti ostatní veřejnosti a odpoledne měla proběhnout prohlídka archeologické lokality v Šárce.<sup>94</sup>

Složky přirozeně pokračují korespondencí za rok 1944, kde se k archeologickému tématu vztahuje pouze jediný dopis. Jedná se o list z konce jmenovaného roku a jeho předmětem je zpráva o změně adresy Archeologického ústavu. Ústav byl přestěhován do tehdejší budovy památkového úřadu, a to do ulice Karmelitánská. Důvodem, proč bylo nutné stěhování, bylo totální nasazení v průběhu války, což postihlo i archeologické kapacity a celková činnost ústavu byla značně redukována. Nicméně i přes tato omezení dále trvá povinnost hlásit veškeré nové archeologické objevy, a to na novou adresu Archeologického ústavu. Závěrem jsou dopisem zrušeny všechny plánované archeologické práce v terénu a činnost se omezuje pouze na nejnútnejší záchranné vykopávky a tento stav bude trvat do konce války. List zaslal zastupující ředitel Archeologického ústavu Dr. Jan Filip.<sup>95</sup>

9. června 1945 vznikl první poválečný oběžník sepsaný opět ředitelem Archeologického ústavu panem doktorem Böhmem. V úvodu dopisu je znovu připomínáno, že ústav stále sídlí v ulici Karmelitánská, což mnozí nezaregistrovali, jelikož stále velké množství korespondence nese starou adresu. Z toho důvodu jsou připomínány přesné adresy nejen pracoviště v Praze, ale také v Brně. Text pokračuje doporučením, aby nebyly archeologické sbírky po válečných událostech neodborně a neuváženě restaurovány. Podle dopisu má být vyčkáno na odbornou pomoc, která dorazí z ústavu. Dále ústav ujišťuje všechna muzea, ve kterých byla započata inventarizace sbírek, že bude dokončena hned, jakmile se uvolní pracovníci. Zvláštní pozornost pak bude věnována pohraničním muzeím s ohledem na celistvost a stav sbírek. Závěr je věnován upozornění, že povinnost ohlašovat

---

<sup>94</sup> Městské muzeum v Přelouči, fond tisky, sign. TM 18. *Korespondence r. 1941-1943. dopis ze 17. 6. 1941 a pozvání na zasedání badatelské rady.*

<sup>95</sup> Městské muzeum v Přelouči, fond tisky, sign. TM 19. 127/76. *Korespondence muzea r. 1944. dopis z prosince 1944.*

nálezy stále trvá a v poválečné době by měla probíhat svědomitě. Na rozdíl od válečných časů, kdy byla tato činnost ústavem neoficiálně zeslabována.<sup>96</sup>

Pokračování tvoří korespondence z roku 1946, jež není přesně datovaná, nicméně lze říci, že prvním dopisem je opět oběžník Státního archeologického ústavu. V úvodu se dozvídáme, že ústav má zájem na obnovení spolupráce s regionálními institucemi, které v průběhu války ochablo. Z důvodů lepšího přístupu k odborným znalostem v oboru otevřel archeologický ústav od 13. května 1946 studovnu. Společně s odbornými tiskovinami byly zpřístupněny záznamy o nálezech, archiv map, inventární seznamy jednotlivých muzeí a bibliografie domácí i zahraniční literatury s důrazem na prostor Československa. Závěrem zmiňme ještě plánovanou otevírací dobu, kdy mělo být otevřeno každý den v pracovním týdnu od 9 do 13 hodin, navíc v úterý a pátek od 14 do 18 hodin. Druhým dopisem ze stejného roku od téže instituce je pozvání na „*I. pracovní konferenci Státního archeologického ústavu v Hradci Králové ve dnech 28. – 29. září 1946.*“, kam jsou zváni všichni odborní i neodborní pracovníci muzeí. Program prvního dne byl tvořen přednáškami Dr. Böhma, který se věnoval především teoretickým a legislativním problémům a prof. Filipa. Ten shrnul prehistorické dějiny východu Čech a popsal způsob péče o archeologické pozůstatky v Polsku. Na ně navázali další přednášející s praktickými problémy archeologie, jako uložení artefaktů, problematika záchranného výzkum a potřeba prostoru na výzkum při budování velkých projektů. Druhý den byly na řadě přednášky Dr. Borkovského o ochraně hradisek a doktora Spurného o již mnohokrát zmiňovaném hlášení nálezů a jeho struktuře. Celý program byl zakončen komentovanou prohlídkou výstavy archeologických sbírek hradeckého muzea. Z žádných dalších zkoumaných pramenů však není zřejmé, zda se zástupce z Přelouče na tuto zajisté přínosnou akci dostavil.<sup>97</sup>

V třetím čísle z prosince roku 1946 je závěrečná zpráva. Ta se v úvodu zmiňuje, že české archeologické kapacity byly válkou postiženy více než ty moravskoslezské. To byl důvod, proč neproběhly žádné výzkumy, vyjma těch záchranných. Největším projektem, v jehož rámci proběhl takovýto výzkum, byla stavba plynovodu Praha-Most. Při výkopových pracích bylo zjištěno celkem 29 sídlišť a značné množství pohřbu, téměř ze všech pravěkých kulturních okruhů. Spis dále pokračuje záznamy o nálezech, z nichž musíme zmínit objev Dr. Hadače, který zaznamenal pozůstatky hradištního až ranně

---

<sup>96</sup> Městské muzeum v Přelouči, fond tisky, sign. TM 20. 128/76. *Korespondence r. 1945. první oběžník z roku 1945.*

<sup>97</sup> Městské muzeum v Přelouči, fond tisky, sign. TM 21. 129/76. *Korespondence muzea r. 1946. oběžník a pozvánka od Státního archeologického ústavu.*

středověkého osídlení v obci Voleč v tehdejší okrese Přelouč. V dnešní staré sbírce muzea v Přelouči se však žádný předmět z Volče nenachází, leda by se jednalo o některý z předmětů bez lokalizace. V závěru tohoto odstavce si autor stěžuje na zhoršenou situaci v péči o archeologické pozůstatky nalezené při výkopových pracích oproti válečným letům. Za příklad je dáána situace roků 1939-40, v kterých bylo zachráněno více jak 300 artefaktů, kdežto v celém poválečném období nebyl zachráněn předmět žádný. Pokračování tvoří krátké zprávy a přehled nové literatury zabývající se prehistorií. Za zmínku stojí především poválečné znovu obnovení tisku Památek archeologických. Závěrem text hovoří o obsahu a otevírací době archivu Státního archeologického ústavu a pravidlech, za kterých je možné používat jeho obsah.<sup>98</sup>

V roce 1947 bylo v Přelouči archivováno větší množství textů nesoucí shodný název „*Informační služba Státního archeologického ústavu*“. Z tohoto důvodu, ale i kvůli jejich obecné povaze a tématům, kterým jsem se již věnoval výše, jejich popis značně zestručním. První zpráva z ledna informuje znovu o správném oznamování archeologických objevů, kde je dopodrobna rozebrán každý krok postupu. Další stať připomíná osobu prof. J. L. Píče u příležitosti staletého výročí od jeho narození. Závěr první informační služby tvoří krátké zprávy o archeologickém, či příbuzném konání v Československu. V únoru přišla tato zpráva opět a její úvodní část nabádá pracovníky muzeí, aby nezůstali pasivními a nečekali, až nálezy někdo odevzdá či nahlásí. Naopak, aby aktivně propagovali a prosazovali zákonnou péči o archeologické dědictví naší země a toto dědictví také sami vyhledávali. Dále text pokračuje představením a shrnutím práce za rok 1946 mladého pracoviště na Slovensku. Jednalo se o Štátný archeologický ústav v Turčanském svätém Martině. Následuje shrnutí aktivit brněnské pobočky archeologického ústavu. V této krátké stati zaujmou kromě záchranných výzkumů i výzkumy zjišťovací. Pokračování tvoří představení článku „*Lužický lid popelnicový a počátky Slovanů*“, v kterém byla předkládána nová myšlenka, že původním lužický lid lze ztotožnit s etnikem Ligurů. Na základě rozhodnutí prezidenta republiky měla být započata přestavba jízdárny pražského hradu na výstavní prostory. Z předchozího období bylo známo, že stavba se nachází na pohřebišti, a proto se při úpravách interiéru očekávají nové nálezy. Poté se můžeme dočíst o uvedení nového krátkého filmu o nalezišti ve Věstonicích a rozhlasovém pořadu o pravěku z pera doc. Böhma. V rubrice Zprávy nalezneme informace o zavedení povinnosti hlásit archeologické situace v interních stavebních předpisech ministerstva obrana a dopravy

---

<sup>98</sup> Tamtéž. *Informační služba Státního archeologického ústavu za prosinec 1946.*

a o úspěšném výzkumu na stavbě plynovodu Praha-Most. Závěrem jsou představeny nové publikace, z nichž za zmínku stojí pouze obnovené vydávání časopisu *Obzor prehistorický*.<sup>99</sup>

Následující služba z března, v úvodu opět připomíná důležitost řádně vést záznamy o nálezech, a to jak na státní, ale především na okresní úrovni. Dále se dozvídáme o nových nálezech, z nichž nás zaujme zmínka z oblasti našeho zájmu, a to sice nálezu únětické bronzové sekerky ve Vysoké nad Labem, která byla uložena v muzeu v Pardubicích. V tomto odstavci se ještě píše o probíhajících výzkumech. Následuje informace o návštěvě dvou polských archeologů, kterým byly ukázány všechna archeologická pracoviště, některá muzea a vybrané lokality v Československu. Text pokračuje zprávou o ukončení výstavy o J. L. Píčoví. Následuje zmínka o tehdy řešené problematice původu Slovanů, které se věnovali předně polští a ruští vědci. Další část tvoří seznam přednášek a seminářů věnovaných archeologii, na něž se bylo možné zapsat v letním semestru 1947, a to na třech univerzitách. V Praze, Brně a Olomouci. Závěrem je připojeno oznámení, že se připravuje druhá pracovní konference. Pokračování složky tvoří opět Informační služba za září roku 1947. V tomto textu následuje po krátkém úvodu zpráva o výzkumu lokality Levý Hradec, kde byly provedeny dvě sondy. Poté text pokračuje obsáhlou zprávou o činnosti slovenského archeologického ústavu, na kterou plynule navazují oznámení o výzkumech v Čechách a na Moravě. Závěr této zprávy obsahuje výčet popularizačních pořadů uvedených v Československém rozhlase, z nichž zmíníme vícedílné cykly doc. Böhma o nových nálezech a Dr. Neústupného o pravěku lidstva a Čech.<sup>100</sup>

Z říjnové Informační služby se dozvídáme informace o průběhu druhé pracovní konference, která oproti předchozím plánům proběhla v Králově Studánce 28.-30. října. Celkem se celé sešlosti zúčastnilo téměř 100 posluchačů a další dorazili pouze na vybrané přednášky. Další strany textu se věnují popisu průběhu konference. V prvních dvou dnech probíhaly především teoretické debaty o archeologické disciplíně mezi českými, slovenskými a polskými odborníky, které doplňovali muzejníci. Poslední den proběhla prohlídka výzkumu v Kylešovicích a prohlídka výstavy v opavském muzeu. Závěrem je připojena zpráva o třídenním kurzu pro učitele a muzejníky konaného v Kutné Hoře. První dva dny byly věnovány archeologické teorii a poslední den proběhl praktický příklad vyzvednutí se všemi náležitostmi. Kurs absolvovalo celkem 50 zájemců. Posledním zmíněným pramenem z tohoto roku je znovu Informační služba tentokrát z listopadu.

---

<sup>99</sup> Městské muzeum v Přelouči, fond tisky, sign. TM 22. 130/76. *Korespondence r. 1947. Informační služba Státního archeologického ústavu za leden a únor.*

<sup>100</sup> Tamtéž. *Informační služba Státního archeologického ústavu za březen a září.*

V první stati byl ustaven „Sbor pro výzkum slovanských hradisk“. V tomto textu je řešena praktická, personální a finanční situace, za které měl proběhnout výzkum tří hradišť. A to jmenovitě Libice, Levého Hradce a Strachotíngradu. Text dále pokračuje seznamem nových nálezů z různých lokalit Čech a Moravy. Posléze jsou zmíněné nové publikace a následně uskutečněné přednášky pro Československý rozhlas a živé obecnstvo, kterým vévodil doc. Böhm se dvěma výstupy v rozhlase a třemi přednáškami před obecnstvem. Pan docent též sestavil úvodní slovo, k již jmenovanému krátkému filmu o Věstonicích, jehož kopie byly promítány obecnstvu na osvětových akcích. Závěrem zástupci archeologického ústavu prosí, aby byly do konce ledna následujícího roku místními zástupci oznámené výzkumné a záchranné práce tak, aby měl ústav kapacity na jejich provedení.<sup>101</sup>

Po právě prezentovaném výčtu zpráv od archeologického ústavu, které měly obecný charakter, přichází na řadu období, z něž se nám zachovalo opět více korespondence adresované přímo do Přelouče. Z 24. dubna 1950 pochází dopis odpovídající na dotaz z 19. dne stejného měsíce. Původní dotaz se zřejmě týkal majetkových práv v případě nálezů mincí. Na tento dotaz bylo sděleno, že se takový nález dělí napůl mezi nálezce a vlastníka pozemku. V situaci, kdyby některá z těchto stran chtěla mince prodat, má na mince stát předkupní právo. Pod tímto dopisem je vlastnoručně podepsán Dr. K. Tuček jednatel Svazu českých muzeí, který sídlí v Národním muzeu. V textu nazvaném „*Zpráva o činnosti muzej. spolku za srpen 1950.*“, který je zařazen mezi korespondenci se dočítáme zajímavé informace i přesto, že není jisté, zda se jedná o dopis. Tento text částečně přímo navazuje na předchozí list, jelikož se v něm zmiňuje nález většího počtu mincí pocházejících z rozmezí 13. až 16. století. Tento nález byl učiněn pravděpodobně v začátku roku 1950 na lokalitě zvané Heřmanův statek v obci Břehy. Podle informací z předchozího dopisu měl být nález rozdělen mezi nálezce a vlastníka nemovitosti. Nálezce pan František Dlouhý bydlištěm na Výrově však daroval celý poklad do sbírek muzea v Pardubicích, ale polovina měla patřit nejmenovanému majiteli, který ji chtěl věnovat do sbírky přeloučského muzea. Tyto mince se v archeologické části sbírek nenalézají, avšak tato informace o nalezišti na Heřmanově statku by mohla pomoci určit, ve které době přibyl soubor střepů A 82. Tento celek má stejné naleziště, a proto je velmi pravděpodobné, že střepy byly nalezeny současně s pokladem. Ovšem přírůstkové číslo uvádí, že střepy přibýly v roce 1953, kdy bylo na lokalitě kopáno znovu, jak se dozvíme níže v textu. Zpráva se ještě zmiňuje o nálezů bližší nespecifikovaných

---

<sup>101</sup> Tamtéž. *Informační služba Státního archeologického ústavu za říjen a listopad.*

kosterních pozůstatků při komunikaci, která vede na Pernštýnské náměstí v Přelouči. Tyto kosti byly nafoceny a následně pietně uloženy.<sup>102</sup>

Ve zprávě o působení Polabského městského muzea v Přelouči z 31. března 1951 se dozvídáme podrobnosti o běžné činnosti související s provozem muzea. Nejzajímavější část tvoří samotný závěr textu, který nás seznamuje s již nastíněným vývojem ohledně pokladu ze Břehů. Přeloučské muzeum zaslalo žádost o vydání poloviny mincí, které odkázal pan Gustav Heřman do muzea v Pardubicích. Pardubické muzeum tuto situaci nevyřídilo i přes velké množství urgencí z přeloučské strany. Následující dopis pochází z 3. srpna 1951 a napsal ho Dr. Karel Herain. Ten se dotazoval, jestli se ve sbírkách muzea nacházejí nějaké středověké a novověké kachle a zda se v Přelouči, či okolí, v minulosti tyto předměty nevyráběly. Dopis pokračuje žádostí o osobní návštěvu spojenou s prohlídkou artefaktů, a to někdy ve dnech mezi 21.-25. srpnem. Pan Herain psal jménem Ústředí lidové a umělecké výroby. Na tento dotaz bylo odpovězeno kladně a správce sbírek sdělil, že se v muzeu nacházejí pouze části kachlů z novověku. Nicméně na další část týkající se studia artefaktů bylo sděleno, že o prázdninách nemá muzeum otevřeno. Dne 14. září byl odeslán dopis z Krajského muzea v Českých Budějovicích za účelem zjištění, zdali se ve sbírkách přeloučského muzea nenacházejí archeologické předměty pocházející z Jižních Čech, respektive z českobudějovického kraje. Posléze dopis obsahuje upřesnění v podobě výčtů okresů a žádá o rychlou odpověď i v případě, že zjištění nebude pozitivní. Na tento dopis byla odeslána odpověď 26. září 1951 a píše se v ní, že se žádné takovéto předměty v Přelouči nenacházejí. Poslední dopisem z této složky je prosté oznámení o změně adresy Státního archeologického ústavu, který listem z 15. října 1951 sděluje, že nově sídlí na adrese Letenská čp. 4, kde se nachází dodnes.<sup>103</sup>

Rok 1952 je rozdělen do dvou pramenů, prvním je „*Zápisník došlých a odeslaných přípisů Musejního spolku v Přelouči.*“ a druhým je samotná korespondence složená z jednotlivých dopisů. Ze zápisníku máme záznam o pozvánce na přednáškové pásmo o pozůstatcích z doby husitské, které se mělo konat 6.-14. března. Na tuto akci zvalo Národní muzeum a list došel 14. února. Spolek Včela Čáslavská zaslal pozvánku na oslavy 100 let od narození Klimenta Čermáka, které proběhly 1. dubna 1952 a dopis dorazil 21. února. Dopis, který dorazil 4. března se týká dotazu, zda se v muzeu nenacházejí tzv. Loštické poháry. Tento dotaz vznesl Státní archeologický ústav Brno. A ze stejného dne pochází

---

<sup>102</sup> Městské muzeum v Přelouči, fond tisky, sign. TM 23. 131/76. *Korespondence muzea r. 1950. dopis z 24. 4. a zpráva o činnosti musej. Spolku za srpen 1950.*

<sup>103</sup> Městské muzeum v Přelouči, fond tisky, sign. TM 41. 150/76. *Korespondence muzea r. 1951. dopisy z 31. 3., 3. 8. a odpověď, 14. 9. a odpověď a z 15. 10.*



i odpověď, že takovéto předměty muzeum nevlastní. Ze 17. března pochází záznam o doručení časopisu Archeologické rozhledy, a to konkrétně čtvrtého vydání za rok 1951. Ve stejný den dorazil i plakát na již zmíněnou oslavu 100 let od narození Klimenta Čermáka a 21. března přišel časopis vydaný ke stejné události. Opět od brněnské pobočky archeologického ústavu dorazil 24. dubna dotaz, zda se nenacházejí ve sbírkách v Přelouči nějaké žernovy. Poslední záznam tvoří poznámka, že přišlo první číslo archeologických rozhledů za rok 1952.<sup>104</sup>

Na tento pramen přímo navazuje samotná korespondence, která odpovídá citovaným záznamům. V dopise od Včely Čáslavské ohledně 100 výročí narození Klimenta Čermáka, zástupci spolku krátce shrnují jeho život a dílo. Text pokračuje konstatováním, že program bude upřesněn a že oslavy proběhnou v Čáslavi na sklonku března. Poslední odstavec tvoří prosba, aby se zástupci přeloučského muzea zapojili do propagace této akce jakoukoli publikační činností, případně aby přispěli svou přednáškou k oslavě tohoto výročí. Ovšem z prostudovaných pramenů není známo, zda se k této prosbě zástupci muzea postavili kladně, či jestli vůbec akci navštívili. Úplný závěr tvoří kontaktní informace na pověřenou osobu a podpisy zástupců spolku. Následuje dotaz na Loštické pohárky. Poměrně obsáhlý list nejprve podrobně nádobky popisuje a žádá o to, aby zástupci muzea prošli své sbírky, zda se v nich nenachází buď celé pohárky, či jejich úlomky. V závěru jsou připojeny doklady o výjimečnosti a zajímavosti těchto artefaktů z pozdního středověku a informace, že se pracuje na knize o těchto předmětech. Pod dopisem je podepsán Dr. Karel Černožský. Na tento dopis bylo velice stručně odpovězeno, že se nic jako Loštické pohárky v přeloučském muzeu nenachází. Zjišťovací dopis ohledně žernovů je taktéž poměrně obsáhlý a hovoří o typech žernovů a jejich využití. Poté list pokračuje prosbou o sepsání všech možných informací případných artefaktů z muzea. V závěru je konstatováno, že této problematice nebyl věnován dostatečný prostor zřejmě i proto, že se jedná o nálezy relativně běžné a ve sbírkách se jich nachází značné množství. Z tohoto důvodu se soupisem pomáhaly školy, které jménem ústavu rozesílaly podobné dopisy po republice. Tento konkrétní dopis zaslal Otto Keldinský za radu SZŠO (Svaz zaměstnanců školství a osvěty). Na tento dopis není známá odpověď, ale ve staré archeologické sbírce přeloučského muzea se dnes žádný žernov nenalézá, proto lze předpokládat, že pokud vůbec vznikla byla negativní.<sup>105</sup>

---

<sup>104</sup> Městské muzeum v Přelouči, fond tisky, sign. TM 24. 132/76. *Rok 1952. Zápisník došlých a odeslaných přepisů musejního spolku v Přelouči.*

<sup>105</sup> Městské muzeum v Přelouči, fond tisky, sign. TM 25. 133/76. *Korespondence měst. Muzea 1952. dopisy z 11.2., konce února, 4. 3. a dopis došlý 25. 4. 1952.*

Z roku 1953 pochází dopis zaslaný 24. února, který se týká nezaplaceného předplatného časopisu Archeologické rozhledy za rok 1951 ve výši 110 Kčs. Tímto lístkem žádá Státní archeologický ústav o vyrovnání této pohledávky. Dále se v korespondenčním svazku ze jmenovaného roku nachází nedatovaná pozvánka na výstavu Národního muzea s názvem „Nejstarší památky lidské práce Čech a Moravy. Problematika starého paleolitu“, která probíhala od června do listopadu 1953. Tato expozice byla určena především široké odborné veřejnosti. Výstavka byla doprovázena tištěným průvodcem. Z Krajského muzea v Pardubicích dorazil 25. července 1953 dopis, jehož účelem bylo zaznamenat nálezy mincí mimo jiné i z přeloučského muzea pro akademii věd. Ta se rozhodla v rámci výstavy Národního muzea pořídit soupis všech nálezů mincí v republice. Text je žádostí, aby byly poslány popisy všech nálezů s veškerou dostupnou literaturou. V případě, že nález doposud nebyl odborně popsán zajistí pardubické muzeum odborníka, který tak učiní. V závěru je apelováno na urychlené vyřízení této žádosti. Přílohu k tomuto dopisu tvoří „*Vzor rozpisového lístku*“, na kterém se dozvídáme podrobnosti o zmíněném nálezů mincí ve Břehách. Ty byly objeveny 3. dubna 1950 při hloubení základu stájí. Dále se dozvídáme, že byly deponovány nedlouho po roce 1621. Nález obsahoval dohromady 221 mincí a 5 fragmentů mincí, které jsou podrobně rozepsány. Závěrem je uvedena i zmínka o uvedení zprávy o nálezů v Numismatickém časopisu v roce 1950.<sup>106</sup>

Na tento list bylo odpovězeno 24. srpna 1953 kladně a byl popsán nález mincí v nádobě, které nebyly doposud popsány, publikovány a ani restaurovány. Nález má podobu homogenního balu mincí, který je pokrytý zelenomodrou korozií. Sdělení pokračuje konstatováním, že místo ani čas nalezení nejsou známy a jedinými informacemi jsou zápis o dárci, jímž byl Josef Loudil a určení, že se jedná o husitské haléře. Na konec odstavce je uvedeno, že by byla vhodná návštěva odborníka, aby nález posoudil. Při srovnání s předchozími kapitolami a níže uvedeným katalogem zjistíme, že se jedná o nález učiněný 7. března 1899 v rámci výkopových prací při stavbě čp. 57 v Přelouči. Nález daroval opravdu zmíněný pan Loudil. V současné staré sbírce se nalézá část nádoby, ve které byly mince uloženy a nese číslo A 44. Nicméně dopis pokračuje poděkováním za popsání nálezů z 3. dubna 1950, který představuje zmíněný nález mincí na Heřmanově statku ve Břehách. Objev byl učiněn při úpravách pozemku pro sportovní účely. Dále bylo připomenuto, že polovina mincí náleží přeloučskému muzeu a doposud je má v držení muzeum pardubické a situace se neřeší. Na tento dopis byla poslána odpověď 1. září stejného roku, který se

---

<sup>106</sup> Městské muzeum v Přelouči, fond tisky, sign. TM 26. 134/76. *Korespondence Muzea z r. 1953. dopisy z 24. 2., pozvánka na výstavu Národního muzea, 25. 7.*

vyjadřoval k předem popsanému problému. Nejprve pardubičtí zástupci uvádějí, že se nález rozrostl o 42 dalších mincí, které byly na totožné lokalitě nalezeny 30. března 1953. Tato informace koresponduje s přírůstkovým číslem střepů ze Břehů, skrytých pod číslem A 82, které byly nalezeny i na stejné lokalitě. Ovšem je zvláštní, že mince by přibyly k nález, který byl v Pardubicích, a střepy by byly dány do Přelouče. Text pokračuje sdělením, že nález plánují prezentovat veřejnosti v prostorech pardubického muzea. Po skončení výstavy je možné část náležící do Přelouče přesunout, ale ovšem za předpokladu, že budou zajištěny kvalitní podmínky pro prezentaci, v prostorách přeloučského muzea. Objev mincí v nádobce, který nebyl doposud odborně ošetřen má být zaslán do Pardubic, kde nález vyčistí a následně určí jednotlivé mince. Poslední informací z tohoto listu je domněnka pardubických odborníků, kteří si myslí, že nález by mohl pocházet ze Lhoty pod Přeloučí a měl být nalezen v roce 1895.<sup>107</sup>

Odpověď na předchozí dopis byla zaslána do Pardubic 8. října 1953 a píše se v ní, že s mincemi přijede jeden z členů přeloučského muzejního spolku, jmenovitě pan Otakar Horáček. Z tohoto důvodu obsahuje list i dotaz na úřední hodiny, ve kterých mince předá k odbornému ošetření. Závěrem je sděleno, že případné náklady na ošetření, přeloučský spolek ochotně uhradí. K tomuto dopisu se váže ještě potvrzení vystavené zmíněnému panu Horáčkovi o tom, že dostal za úkol zařídit konzervování husitských haléřů v pardubickém muzeu. Toto vše bylo schváleno na schůzi konané 7. října 1953. Následuje dopis týkající se předplatného Archeologických rozhledů, které přeloučští pracovníci muzejního spolku omylem zaplatili za rok 1953 dvakrát, a z tohoto důvodu požadují tyto prostředky zpět. K chybě došlo již předchozího roku, kdy bylo zapláceno předplatné za rok 1952 a 1953. Nakladatelství československé akademie věd na tento dopis odpovědělo, že částka zasláná roku 1952 byla poslána na Archeologický ústav, který dříve vydávání Archeologických rozhledů zajišťoval, a z tohoto důvodu se musejí s reklamací obrátit tam. Dopis došlý 29. října oznamuje, že vyjde nové číslo Památek archeologických pod hlavičkou Nakladatelství československé akademie věd. Text vyzdvihuje dosavadní přínos tohoto nejstaršího archeologického periodika na evropském kontinentě a představuje obsah prvního čísla toho roku. Následuje avizování druhého a zároveň závěrečného čísla, které mělo vyjít v prosinci 1953. Na konci listu jsou přihlašovací údaje pro odběr. Posledním dopisem, který z roku 1953 zmíníme, byl odeslán 29. října Krajským muzeem Pardubice. Jednalo se o potvrzení, že pardubické muzeum převzalo od pana Horáčka neošetřené mince a po jejich

---

<sup>107</sup> Tamtéž. *dopisy z 24. 8. a 1. 9. 1953.*

konzervování, určení a další péči tento nález opět vrátí přeloučskému muzeu, kterému náleží.<sup>108</sup>

Pokračování tvoří složka s korespondencí za rok 1954-1957. Prvním dopisem, který zmíním je pozvánka na výstavu pořádanou Prehistorickým oddělením Národního muzea. Výstava nazvaná „*Pravěké náměty v umění*“ probíhala v květnu a červnu roku 1954 v hlavní budově Národního muzea na Václavském náměstí. Opět není jasné, zda se někdo z přeloučského muzea této výstavy zúčastnil. Z let 1955 a 1956 není žádná korespondence, která by se jakkoli týkala archeologických témat. Z tohoto důvodu naváži dopisem z 5. října 1957, který byl zaslán z Přelouče na Archeologický ústav. Předmětem dopisu je hlášení o nálezu monoxylu v řece Labe, nedaleko obce Labětín. V dopise je sděleno, že loď byla objevena a vytažena z řeky téměř před měsícem, a od té doby leží v pískovišti nechráněna před vlivy počasí. Plavidlo bylo popsáno, jako osm stop dlouhý kmen z dubu, černý po celém povrchu. Dopis pokračuje žádostí, zda by nemohl být vyslán erudovaný zástupce ústavu, který by zajistil správné přestěhování, uschování a konzervování tohoto artefaktu. Závěrem je popsána dopravní obslužnost obce Labětín, to pro případ, kdyby byl vyslán požadovaný odborník. Už za deset dní byl na stejnou adresu odeslán další list s informací, že zmíněný monoxyl byl přestěhován z původního místa do Přelouče. Jako kontaktní osoba je uveden přeloučský evangelický farář a místopředseda spolku v jedné osobě, pan Josef Závodský. K člunu se z tohoto roku váže ještě jeden dopis adresovaný tentokrát pardubickému muzeu, který odešel 4. prosince. Předmětem jeho textu je oznámení, že labětínské plavidlo se nachází ve skladišti městského národního výboru v Přelouči. Na tomto místě si také artefakt prohlédli znalci z archeologického ústavu, kteří určili stáří na nejméně 700 let a doporučili postup konzervace pomocí chemikálií, ovšem až po úplném vyschnutí materiálu. Z 11. listopadu máme plán přeloučského spolku na následující rok, se kterým seznamuje Okresní národní výbor města Přelouče. Nás zaujme především bod 9 z krátkodobého výhledu, který hovoří o plánovaném ošetření a přemístění labětínské lodě, která byla uložena doslova „*v kůlně MNV*“. Závěrečné oznámení tohoto listu se týká problému s prezentací artefaktu veřejnosti, jelikož vzhledem k jeho velikosti, spolek nedisponuje vhodnými prostory, kam by se loď vešla.<sup>109</sup>

Avšak ke korespondenci z roku 1957 máme ještě další dopisy týkající se jiných témat. Z 12. října máme dopis zasláný pardubickým muzeem a týká se předání

---

<sup>108</sup> Tamtéž. *dopisy z 8. 10., 15. 10., 20. 10., doručeného 29. 10. a 29. 10.*

<sup>109</sup> Městské muzeum v Přelouči, fond tisky, sign. TM 27. 135/76. *Korespondence Měst. muzea 1954-1957. pozvánka na výstavu „Pravěké náměty v umění“ a dopisy z 5. 10, 15. 10. a 4. 12. 1957.*

22 bronzových předmětů a tří střepů, které pocházejí z přeloučského depotu. Tímto listem je požadováno osvědčení o tom, že předměty byly vráceny. Důvodem, proč byly předměty v Pardubicích, bylo jejich odborné ošetření. Dopis signoval „*Vl. Vokolek*“. Podle dopisu lze s jistotou tvrdit, že se jednalo o předměty A 224 až A 239, které ze zmíněného depotu pocházejí, ovšem není zřejmé, jestli soubor obsahoval i výše zmíněnou chybějící bronzovou sekerku s lištami, ale je to pravděpodobné. Tři dny poté, odešla z Přelouče odpověď na tento list, která obsahuje požadované potvrzení o převzetí všech předmětů a poděkování za ošetření těchto artefaktů, které měl doručit Vladimír Vokolek.<sup>110</sup> Tato informace je zvláštní, jelikož Vladimír Vokolek byl básník a literát, který navíc v daném období působil jako vyučující na základní škole v Děčíně. Nicméně byl rodákem z Pardubic, kde žili jeho bratři Vojmír (malíř) a Vlastimil, který nejprve spoluvlastnil tiskárnu založenou jejich otcem Václavem. Po znárodnění podniku pracoval Vlastimil, mimo jiné mezi lety 1954-1959, jako knihovník ve Východočeském muzeu v Pardubicích. Tudiž je pravděpodobnější, že podepsaným „*Vl.*“ byl myšlen Vlastimil a ne Vladimír, jak uvádí dopis psaný přeloučským správcem. Nicméně nelze vyloučit, že Vladimír, například cestou z návštěvy bratrů působil jako kurýr a předměty skutečně předal, i když spíše udělal přeloučský pracovník chybu.<sup>111</sup>

Korespondenční složky pokračují záznamy z roku 1958. První zmiňme „*Zprávu o činnosti v roce 1957*“ kde se zmiňuje v přehledu jiných činností pod bodem 8 opět i záchrana labětínského monoxylu. Text pokračuje připomenutím návštěvy zástupců akademie věd, kteří loď erudovaně posoudili a navrhli další postup, jak o ni pečovat. Následuje pozvánka na přednášku konanou 15. května v rámci musejního týdne. Referát nazvaný „*Z kulturní a umělecké minulosti Přelouče.*“ přednesl již zmiňovaný zaměstnanec pardubického muzea Vlastimil Vokolek. Přednesení této stati nám potvrzuje dopis z 29. května adresovaný muzeu v Pardubicích. Mimo to proběhly ještě další dvě přednášky. První přednesl muzejní správce z Přelouče Emanuel Vítkovec a byla nazvaná „*Znáte svoji Přelouč? (Jaká byla-je-a má být)*“, ale především přednesl svou řeč Vít Vokolek, který ji nazval „*Archeologické práce v kraji Pardubice*“. Dopis pokračuje poznámkou, že v diskusích, které po přednáškách následovaly byli pracovníci seznámeni s rozličnými novými nálezy z Přeloučska. Bohužel není zmíněno s jakými. Celý tento list zřejmě sloužil

---

<sup>110</sup> Tamtéž. *dopisy z 12. 10. a 15. 10.*

<sup>111</sup> Bratři Vokolkovi. Pocta uměleckému rodu z Pardubic. *Výstava VČM: „List tři bratři“*. ©2019. [citace 8. 4. 2019]. <<http://vokolkovi.cz/vcm/>>.

jako potvrzení o provedené práci, případně mohl sloužit jako podklad k nějaké zprávě o činnosti.<sup>112</sup>

K roku 1958 se váže mezi korespondencí uložená příloha k zápisu ze schůze, která proběhla 16. 10. Zde byly rozděleny jednotlivé sbírkové oblasti do správy kooperujících členů muzejního spolku. Pravěkou část dostal na starost Josef Lukáš technický zaměstnanec v chvaletických Manganorudných a kyzových závodech, který bydlel v Telčicích.<sup>113</sup> Následuje svazek korespondence z let 1958 a 1959. Z této složky je prvním dopisem, který se týká archeologického tématu, list z 21. října 1958. Ten adresovalo přeloučské muzeum Místnímu národnímu výboru Kojice. Předmětem psaní bylo zajištění plochy s výskytem žárových pohřbů. Konkrétně je kojický výbor žádán, aby nedovolil nikomu jakékoli výkopové práce na lokalitě zvané „v pískovišti“, a to ani zaměstnancům jiných muzeí. Veškeré takové činnosti musejí být hlášeny a odsouhlaseny muzeem v Přelouči. Na tento dopis byla odeslána odpověď 25. 10. téhož roku. Sdělení obsahuje informaci, že v září provedli kojičtí na nalezišti shrnutí svrchní orné půdy a v písčném podkladu objevili žáci školy blíže neurčené kosterní pozůstatky, které donesli do budovy tamní školy. Závěr dopisu je tvořen výtkou, že muzeum v Přelouči nemá co dávat příkazy místnímu výboru, že tak může činit pouze okresní výbor. Tudíž je pracovníkům muzea doporučeno, aby situaci projednali právě s tímto nadřazeným orgánem. Na tuto výtku reagovalo pravděpodobně přeloučské muzeum dotazem do muzea pardubického a to odpovědělo 4. listopadu 1958. Konkrétně tuto agendu vyřizoval V. Vokolek (zřejmě Vít). Ten citoval zákon ze začátku roku 1958 o kulturních památkách, který říká, že veškeré neodborně objevené předměty archeologické povahy musí být neprodleně hlášeny Archeologickému ústavu a také příslušné krajské muzejní instituci. To ve výsledku znamená, že bez vědomí a dohledu zmíněných pracovišť je kopání nezákonné. Je poměrně pravděpodobné, že tento přípis byl tlumočen zástupcům obce Kojice, ale bohužel se nám o tom nezachoval záznam.<sup>114</sup>

Za rok 1959 se archeologie týkají dva záznamy. Prvním je dopis z 18. června, který je poděkováním za dar jedné mince z období vlády Rudolfa II., konkrétně z roku 1584, kterou prostřednictvím Národního muzea věnovala učitelka K. Černá z Brandova na Krušnohorsku. Tato mince byla objevena panem B. Palečkem při orbě na lokalitě „V

---

<sup>112</sup> Městské muzeum v Přelouči, fond tisky, sign. TM 28. 136/76. *Korespondence (a. j.) r. 1958. zpráva o činnosti v roce 1957, pozvánka na přednášku konanou 15. 5. a dopis z 29. 5. 1958.*

<sup>113</sup> Městské muzeum v Přelouči, fond tisky, sign. TM 30. 138/76. *1958-1964 Korespondence muzea. Příloha k zápisu o schůzi musejní rady spolu se spolupracovníky muzea konané dne 16. 10. 1958.*

<sup>114</sup> Městské muzeum v Přelouči, fond tisky, sign. TM 31. 139/76. *Korespondence Muzea r. 1958-59. dopisy z 21. 10., 25. 10. a 4. 11. 1958.*

lipinách“ na Přeloučsku. Muzeum za tento dar poděkovalo a konstatovalo, že se jedná o přínosné rozšíření sbírky mincí muzea v Přelouči. Druhým pramenem z roku 1959 je seznam odebíraných periodik, která rozšiřovala přeloučskou muzejní knihovnu. Mezi jinými odebíralo muzeu Archeologické rozhledy, a to celkem šest čísel a Časopis společnosti přátel starožitností, který přišel dohromady čtyřikrát.<sup>115</sup> Zápis z pracovní schůzky rady přeloučského muzea z 15. ledna 1959 obsahuje pracovní plán na zmíněný rok. V tomto textu se objevuje též zmínka o v září plánované přednášce na archeologické téma, kterou měla ztraktivnit prezentace pravěkých, potažmo středověkých artefaktů. Není zde bohužel specifikováno, kdo a na jaké téma by měl referovat.<sup>116</sup>

Z roku 1960 máme pouze jeden dopis, který adresovala 28. října přeloučskému muzeu Dr. Olga Kytlicová, která ohlašovala svou plánovanou návštěvu v Přelouči. Ta se měla uskutečnit 11. nebo 12. listopadu téhož roku. Důvodem návštěvy byl doktorčin zájem o bronzové depoty, tudíž přirozeně požadovala k prostudování již výše několikrát zmiňovaný přeloučský nález z roku 1899. Bohužel nemáme k dispozici odpověď na tento list, a tak nemůžeme říci, zda v tomto termínu skutečně došlo k prostudování onoho hromadného nálezu či nikoli.<sup>117</sup> Někdy z tohoto období pochází také nedatovaný plán výstavy konané k 700letému výročí města Přelouče, které připadalo na rok 1961. Tato výstava začínala přirozeně představením nejstarších nálezů pocházejících z Přelouče. Z těchto archeologických nálezů jsou obecně jmenovány popelnice, kamenné nástroje, bronzové předměty, z nichž je konkrétně uvedena bronzová udice, kterým je s největší pravděpodobností myšlen předmět A 235/3, označen jako háček na ryby. Dále jsou uváděny zkamenělé kosti a mapa archeologických objevů, vytvořená roku 1893. K zajímavým exponátům pro archeologii byl jistě i vystavený mapový podklad exkavace prováděné v Opatovicích. Poslední přínosnou zmínkou pro téma této práce je plánované vystavení husitských haléřů nalezených v Přelouči, které dnes nesou číslo A 44.<sup>118</sup>

Začátkem roku 1961 probíhaly přípravy oslav na plné obrátky, a proto bylo nutné rozdělit pracovníkům muzea úkoly, které mají mít na starost. Ze seznamu vydaného 3. března toho roku se můžeme dočíst, že pan Emanuel Vítkovec byl pověřen nakreslením mapy, na níž by byly zaneseny archeologické nálezy. Tato mapa se na rozdíl od jmenované

---

<sup>115</sup> Tamtéž. *dopis z 18. 6. a soupis přírůstků knihovny z roku 1959.*

<sup>116</sup> Městské muzeum v Přelouči, fond tisky, sign. TM 30. 138/76. *1958-1964 Korespondence muzea. Zápis z pracovní porady členů rady Okresního vlastivědného muzea v Přelouči konané dne 15. 1. 1959.*

<sup>117</sup> Městské muzeum v Přelouči, fond tisky, sign. TM 32. 140/76. *Rok 1960. dopis z 28. 10. 1960.*

<sup>118</sup> Městské muzeum v Přelouči, fond tisky, sign. TM 34. 142/76. *Korespondence měst. Muzea z roku 1963. Libreto výstavy 700 let města Přelouče.*

mapy z roku 1893 ve sbírkách stále nachází a je popisována v předchozí podkapitole. Stejný pracovník měl za úkol vytvořit mapu, v níž by byla lokalizována přeloučská tvrz. Dále měly být pro výstavu připraveny husitské mince a meče z 15. století, které měl vydat pan Pumr. Těmito předměty byly nejspíše myšleny artefakty číslo A 44 zastupující v přeloučských sbírkách pozůstatek po nálezů mincí. Z mečů se mohlo jednat o A 161, 203, 250, 251, 252, nebo některý z dalších mečů, které se již v dnešní staré archeologické sbírce nenacházejí. Společně s předchozím libretem je možno si udělat alespoň hrubou představu o vystavovaných archeologických předmětech.<sup>119</sup> Ze dne 17. května 1961 byl zaslán další dopis týkající se monoxylu z Labětína. Toto plavidlo bylo přesunuto do Přelouče, ale zde nebyl vhodný prostor pro jeho uložení. Tímto faktem artefakt ztrácel svou celistvost a bylo nutné tento stav změnit. Proto napsal pan Josef Čech, v té době zastupující ředitel, dopis do pardubického muzea, zda by nemohli tento předmět na čas přemístit do vhodných prostor v Pardubicích. Zároveň žádá o co nejrychlejší vyřízení této agendy. Bohužel odpověď na tento list se v prostudovaných archivech nenalezla.<sup>120</sup>

Následující list byl odeslán 15. července 1961 z Prahy a týká se zpřístupnění sbírek ke studiu Václavu Humlovi, což jsem již zmiňoval. Dopis skrývá novou informaci o tom, že artefakty ze štěpánovské tvrze měly být zkoumány kvůli diplomové práci jmenovaného studenta čtvrtého ročníku prehistorie na Karlově universitě, konkrétně na její filosofické fakultě. To znamená, že předchozí domněnka, že se jednalo o staršího jmenovce amatérského archeologa a horníka v jedné osobě byla mylná.<sup>121</sup> Tudíž nálezy ze štěpánovské tvrze (prokazatelně pouze A 66), zcela jistě zkoumal Václav Huml (1940-1998), pozdější archeolog působící především v Muzeu hlavního města Prahy. Z textu o jeho osobě se dozvídáme, že školu ukončil v roce 1962, což přesně koresponduje s předchozím dopisem. Po studiích byl tento významný český archeolog středověku nejprve zaměstnán v táborském muzeu, odkud po pěti letech odešel do Prahy a byl zaměstnán ve jmenované instituci, a to až do předčasné smrti, která ho zastihla v jeho v 58 letech. Profesně se věnoval výzkumu středověké Prahy, jmenovitě lokalitám: Václavské náměstí, Ovocný trh, kostelům sv. Klimenta, sv. Haštala, sv. Michaela archanděla. Také se nadále zajímal o výzkum středověkých tvrzí, což bylo i téma jeho diplomové práce. Na tomto poli prozkoumal dochovanou tvrz v Chodově a zcela nově objevil neznámé tvrziště v Čimicích. Kromě

---

<sup>119</sup> Městské muzeum v Přelouči, fond tisky, sign. TM 30. 138/76. 1958-1964 *Korespondence muzea. Výstavy 700et. Zajištění úkolů dne 3. 3 1961.*

<sup>120</sup> Městské muzeum v Přelouči, fond tisky, sign. TM 33. 141/76. *Korespondence 1961. dopis z 17. 5. 1961.*

<sup>121</sup> *Tamtéž. dopis z 15. 7. 1961.*



terénní, a s ní spojené publikační činnosti, se věnoval i přípravám výstav. Z těchto aktivit jmenujme expozici zaměřenou na středověkou Prahu v muzeu, kde byl zaměstnán. Připravil také výstavu „*Praha v době Karla IV.*“, která byla prezentována v Západním Berlíně roku 1985. Poslední velká výstava vzniklá díky práci zmíněného odborníka, byla nazvána „*Rudolfínská lékárna Matyáše Borbonia na Koňském trhu očima archeologa*“, která byla uvedena opět v prostorách pražského muzea roku 1995.<sup>122</sup>

Odpověď na list týkající se stěhování člunu, citovaný v předchozím textu, se sice nezachovala, ale dopis z 10. srpna 1961 adresovaný pardubickému muzeu si odpovídá sám. Předchozí list byl tímto přípisem v podstatě anulován, jelikož v rámci jednání Městského národního výboru, které proběhlo předchozího dne bylo slíbeno, že loď bude důstojně a vhodně umístěna, tak aby nedocházelo k její další devastaci. Dále je v listu poděkováno muzeu v Pardubicích za projevený zájem problém konstruktivně řešit, a plavidlo převzít.<sup>123</sup> Následující list byl odeslán 4. září 1961 z Národního muzea. V první části dopisu se oznamuje, že v příštím roce bude uskutečněna rozsáhlá prezentace archeologické keramiky pocházející ze středověku, konkrétně z období 10. až 16. století. Vzhledem k tomu, že v té době představovala periodizace tohoto materiálu problém, byla v rámci výstavy uspořádaná konference, věnující se tomuto tématu. Hlavní část tvoří prosba o jakoukoli středověkou keramiku, která je přesně datovaná, a to buď mincemi nebo dějinnými milníky (vznik či zánik objektů, ve kterých byla objevena), případně soubory regionálně významných nálezů. Závěrem dopisu je přidáno pozvání na všechny tyto události. Na tento list zřejmě nebylo reagováno.<sup>124</sup>

Dne 11. listopadu 1961 byl odeslán do Přelouče dopis z Archeologického ústavu v Praze, jmenovitě ho psala Dr. Olga Kytlicová. List ohlašoval plánovanou studijní návštěvu přeloučských sbírek. Jako doprovod byl ohlášen Dr. Václav Moucha, taktéž zaměstnanec Akademie věd. Návštěva byla ohlášena na 23. dne toho měsíce, a kromě studia bylo požadováno, aby bylo možno i pořizovat fotografické snímky vyžádaných předmětů.<sup>125</sup> V prosinci stejného roku přišel list z ústředí Historického klubu, který obsahuje nejprve žádost o poplatek za členství ve výši 6 Kčs a posléze se věnuje přehledu činnosti klubu za rok 1961. Z velkého množství přednášek na různá témata jmenujme stať Rudolfa Turka na

---

<sup>122</sup> Muzeum hlavního města Prahy. *Václav Huml*. Poslední aktualizace ©2019. [citace 12. 4. 2019]. <<http://www.muzeumprahy.cz/vaclav-huml/>>.

<sup>123</sup> Městské muzeum v Přelouči, fond tisky, sign. TM 33. 141/76. Korespondence 1961. *dopis z 10. 8. 1961*.

<sup>124</sup> Státní okresní archiv Pardubice. fond Městské muzeum Přelouč. Číslo AP 714. *dopis z 4. 9. 1961*.

<sup>125</sup> Městské muzeum v Přelouči, fond tisky, sign. TM 33. 141/76. *Korespondence 1961. dopis z 11. 11. 1961*.

téma současné archeologické výzkumy a jejich přínos k dějinám 9. a 10. století v našich zemích, která proběhla v únoru.<sup>126</sup> Poslední pramen k roku 1961 je dopis vzniklý 13. prosince v Přelouči a byl adresovaný pardubickému muzeu. Tento list obsahuje plán prací na rok 1962, který obsahuje celkem 13. bodů. Mimo běžné úkoly související s inventarizací a zkvalitňováním sbírek, nás z povahy této práce bude zajímat bod 9. který si dává za úkol připravit přednášky ve spolupráci s odborníky z pardubického muzea. Dále zmiňme bod 10., v němž je naplánováno stěhování labětínského monoxylu do prostor objektu, který byl určen za novou muzejní budovu. Tento úkol měl být hotov do 30. ledna 1962. V posledním bodě této zprávy je naplánováno zhotovit knihu zaznamenávající archeologické nálezy, objevy mincí a celkově vykopávky. V tomto díle měly být uvedeny i nákresy nálezové situace, jména objevitelů a datum nálezů. Provedením zmíněné agendy byl pověřen pan Emanuel Vítkovec. Zřejmě se jedná o výše citovaný dokument „*Archeologie záznam nálezů*“, kterou zmíněný pracovník napsal.<sup>127</sup>

Za rok 1962 se dochovalo celkem devět dopisů, které zde budeme s ohledem na jejich obsah týkající se archeologie citovat. Prvním takovým je list z 29. března týkající se opět lodě z Labětína. Tento dopis podepsaný zástupci muzea panem Vítkovcem a Čechem je adresovaný Městskému národnímu výboru, konkrétně jeho školské a kulturní komisi města Přelouče. Hned v úvodu se dozvídáme, že plán z loňského roku nebyl splněn, a monoxyl se stále nachází v nevyhovujících podmínkách. Dále se dopis věnuje celkové nové instalaci všech sbírek a žádá výbor o rychlé vyřešení této situace. Následující list pochází z 22. června a velmi stručně ohlašuje návštěvu Dr. Olgy Kytlicové z Archeologického ústavu, a to na pátek 29. června. V dopise prosí o možnost studia ve sbírkách přeloučského muzea. Upomínka zaslaná dne 9. července 1962 panu Petru Pumrovi se týká nevrácení časopisu zapůjčeného již 18. března 1960. Jmenovitě se jednalo o periodikum *Archeologické rozhledy* inventarizované pod číslem 123. Zmíněný pán je žádán o co nejrychlejší vrácení tohoto časopisu. Dále složky s korespondencí obsahují dopis odeslaný 31. října 1962 z Archeologického ústavu konkrétně panem doc. Dr. Bedřichem Svobodou, který je i vlastnoručně podepsán. Text se týká zjišťování, zda nepřibyly do přeloučských sbírek za poslední roky nějaké nové archeologické artefakty. Proto pan docent žádá, aby pracovníci sdělili požadovanou informaci a zároveň se dotazuje na dobu, v které je možná osobní návštěva. Na tento dotazovací dopis byla odeslána odpověď 6. listopadu toho roku. Dopis se vyjadřuje ve smyslu, že správci přeloučských sbírek není známo, za jaká období se na

---

<sup>126</sup> Státní okresní archiv Pardubice. fond Městské muzeum Přelouč. Číslo AP 714. *dopis z prosince 1961.*

<sup>127</sup> Městské muzeum v Přelouči, fond tisky, sign. TM 33. 141/76. *Korespondence 1961. dopis z 13. 12. 1961.*

Archeologickém ústavu nacházejí záznamy o archeologické sbírce z Přelouče. Z tohoto důvodu nemůže sdělit bližší informace. Nicméně z posledních přírůstků je jmenován labětínský monoxyl a blíže neurčené kamenné mlaty. K dotazu na dostupnost sbírky při osobní návštěvě pan Čech sděluje, že pracuje každý den, ale bylo by vhodné osobní návštěvu avizovat dopředu, z důvodu občasných pracovních cest.<sup>128</sup>

Korespondence z roku 1962 pokračuje poměrně nejasným sdělením pardubickému muzeu, které bylo odesláno 12. listopadu. Z dopisu není jasné, zda se v něm jedná o předměty archeologické povahy. List měl ještě přílohu, v podobě dopisu paní Růženy Rambouskové, ve kterém byly předměty pravděpodobně lépe popsány. Tato příloha se však v prostudovaných archiváliích nezachovala. V dopise se píše o jakýchsi předmětech, jež není přeloučské muzeum schopno převzít a začlenit do svých sbírek. Mělo se jednat o poškozené předměty vhodné pro „*hospodářský koutek*“. V závěru je zmínka o kovové rudě, která je zpochybněna jako pouhá domněnka paní Rambouskové. Dále se hovoří o strusce, podle pana Čecha původem snad z Týnce nad Labem. Z dopisu nelze s jistotou říci, zda se jednalo o nějaké zemědělské stroje, či věci nalezené při povrchové prospekci pole. Pokračování tvoří dopis od doc. Svobody z Archeologického ústavu zasláný 24. listopadu, který se týká opět nového materiálu v archeologické sbírce v Přelouči. Pan Svoboda nejprve poděkoval za milou odpověď z 6. 11. a oznámil, že již chtěl Přelouč navštívit a archeologické sbírky si osobně pohlédnout. Ovšem ještě předtím se dotázal na sbírku v Pardubicích, konkrétně pana Víta Vokolka, který ho jako krajana ochotně informoval, že pořídil roku 1959 soupis celé archeologické sbírky. Proto postačí informace o nálezech archeologické povahy pouze za poslední tři roky. Dále se pan docent dotazuje na mlaty zmíněné v předchozím listu, především na jejich lokalizaci. U těchto kamenných artefaktů si též vyžádal alespoň základní kresebnou dokumentaci. V závěru dopisu avizuje svou návštěvu ještě v předvánočním čase, jelikož „*Nyní musím (doc. Svoboda) připravit nové číslo Památek arch. do tisku*“. Na tento dopis odpověděl ředitel muzea pan Čech 28. 11. stejného roku. V úvodu textu jsou uvedeny opět díky za předchozí korespondenci. Posléze se pan ředitel zmiňuje o předmětech, které měly přibýt za poslední tři léta. Vzhledem ke kompilaci s chybějícími záznamy o přesné době, kdy předměty rozšířily sbírky, se pan Čech pouze domnívá, že se jedná o předměty s přírůstkovými čísly 3693, 3694 a 3697, které pocházejí z Hlavečnicku. Na závěr je připojena zmínka o nálezu mamutí stoličky z Čeperky, která má číslo 4393 a byla nalezena roku 1962. Všechny tyto předměty se ve sbírkách stále nacházejí a nesou inventární čísla A 110, 111, 112 a stolička A 136, která je zařazena mezi archeologické předměty, i když náleží

---

<sup>128</sup> Státní okresní archiv Pardubice. fond Městské muzeum Přelouč. Číslo AP 714. *dopisy z 29. 3., 22. 6., 9. 7., 31. 10. a 6. 11. 1962.*

k paleozoologické problematice. Poslední list z tohoto roku byl napsán 29. prosince a jedná se o pokračování předchozí linie dopisů. Pan docent Svoboda tímto psaním děkuje za odpověď a zasláné kresby mlatů z Hlavečnicku, stejně tak jako za pozvání do přeloučského muzea. Text pokračuje povzdechem na nedostatek času k uskutečnění této návštěvy a naději, že až se uvolní chvílka, tak se oba korespondenti sejdou nad příjemnou debatou ohledně sbírek a prehistorii „*našeho milého polabského kraje*“, jak píše autor. Dopis zakončují srdečné pozdravy a opětovné poděkování za spolupráci, a to vše je doprovázeno vlastnoručním podpisem docenta Svobody.<sup>129</sup>

Korespondence pokračuje přirozeně rokem 1963, která obsahuje celkem 15 dopisů a zpráva o plánech na pětiletku mezi roky 1963 až 1968. Prvním z těchto dopisů pochází z 21. ledna 1963 a byl zaslán Národním muzeem. Předmětem tohoto dopisu je zjištění, zda se v přeloučských sbírkách nenachází nějaká středověká keramika, časově zařazená díky nálezů spolu s mincemi. Z textu vyplývá, že se jedná o celorepublikovou akci a je podrobně rozepsáno, kdo má na starosti Čechy, kdo Moravu a kdo Slovensko. Cílem této agendy mělo být vytvoření díla nazvaného „*Corpus keramiky datované mincemi*“. Text pokračuje konstatováním, že základ pro tento výzkum bude tvořit keramika prezentovaná na výstavě Národního muzea, o které jsem psal výše. Nicméně, aby nebyl vynechán žádný důležitý artefakt, byl rozeslán tento dotazovací list. Pokračování tvoří určení období, ze kterého mají artefakty pocházet. Jedná se o rozmezí 10. až 17. století. Na konci dopisu se dozvídáme, že případné vhodné keramické soubory s mincemi by bylo vhodné zapůjčit na analýzu přímo do Národního muzea a pouze ve výjimečných případech bude přistoupeno na zkoumání těchto artefaktů v místě uložení. Odpověď, ať kladná či záporná, je požadována v co nejkratším termínu. Na tento v podstatě dotazník, byla odeslána odpověď 15. února ředitelem muzea panem Čechem. Ten poskytuje informaci o předmětu s přírůstkovým číslem 1110, které představuje v současné sbírce již vícekrát zmiňovanou rozbitou nádobku s haléři A 44. Podle úsudku pana Čecha se však nejedná o husitské peníze, ale o „*rakouský fenik z r. 1422*“, dále popisuje pouze dva peníze, ale na nádobce jsou přichyceny celkem tři zbytky mincí. Jinak ostatní údaje o tomto předmětu, obsažené v dopisu, již byly popsány, nebo je obsahuje karta. Pokračování této linie korespondence tvoří list zasláný 18. února doktorkou Zoroslavou Drobnu, která zastávala funkci vedoucí historicko-archeologického oddělení Národního muzea. Ta děkuje za oznámení provedené na základě předchozího dotazníku a konstatuje, že takovýto předmět bude znamenat pro publikaci velký přínos. Porto požaduje, aby byly fragmenty nádoby zaslány prostřednictvím pošty do Prahy, kde

---

<sup>129</sup> Tamtéž. *dopisy z 12. 11., 24. 11., 28. 11. a 29. 12.*

bude předmět nakreslen, vyfocen a dále odborně zpracován. Další dopis odeslaný 28. února stejnou pisatelkou představuje potvrzení o doručení vyžádaného fragmentu nádobky s mincemi. Ve stručném dopise je obsaženo ještě ujištění, že hned jak to bude možné bude artefakt navrácen do Přelouče.<sup>130</sup>

Pokračování korespondence představuje opět list spojený s dotazníkem, který byl však pravděpodobně vyplněn a odeslán, a proto není součástí citované složky. Dopis byl zaslán 24. dubna a jménem Archeologického ústavu v Praze žádá po pracovnících muzea zaslání blíže nespecifikovaných dat, které se týkají přeloučského muzea. Vyřízením agendy spojené s tímto výzkumem byl doktor Václav Spurný vedoucí pravěkého oddělení. Tyto informace budou zpracovány profesorem Janem Filipem do encyklopedického díla prezentovaného pouze v němčině a francouzštině. Toto dílo bude tedy směřováno především pro zahraniční trh a vydá ho Akademie věd. Závěrem je požadováno co nejrychlejší odeslání požadovaných dat v přiloženém formuláři a za toto včasné vyřízení je i předem poděkováno.<sup>131</sup> Z dostupných zdrojů je možné zjistit, že dvoudílné dílo, kterého se dotazník týkal se jmenuje „*Enzyklopädisches Handbuch zur Ur- und Frühgeschichte Europas: manuel encyclopédique de préhistoire et protohistoire européennes*“. Pan profesor Filip ho s kolektivem autorů vydal v nakladatelství Akademie věd. První díl této rozsáhlé mnohojazyčné encyklopedie vyšel roku 1966 a druhý o tři léta později tedy v roce 1969.<sup>132</sup> Následuje dopis z 5. července, který do Přelouče zaslala studentka pravděpodobně Karlovy university Olga Pospíchalová. Jsou v něm dvě prosby. První z nich žádá sdělení, v jakých prázdninových termínech a časech je možné studijně navštívit přeloučskou archeologickou sbírku. Druhý z požadavků se týká výčtu muzeí, škol a soukromých sbírek, které by bylo možné také navštívit a seznámit se s jejich materiálem. V závěru studentka objasňuje, že se ve své diplomové práci hodlá zabývat jižním a jihovýchodním zličanským osídlením, které koresponduje s oblastí Polabí. Kvůli odpovědi připojuje svou kutnohorskou adresu. Na tento badatelský dotaz byla zaslána nedatovaná odpověď sdělující otvírací dobu během letních prázdnin. K dotazu na další možné instituce, které by mohly vlastnit požadovaný materiál, přidává přeloučský pracovník výčet celkem jedenácti dalších muzeí na Pardubicku. Na toto

---

<sup>130</sup> Městské muzeum v Přelouči, fond tisky, sign. TM 34. 142/76. *Korespondence měst. Muzea z roku 1963.. dopis z 21. 1., 15. 2., 18. 2. a 28. 2. 1963.*

<sup>131</sup> Tamtéž. *dopis z 24. 4. 1963.*

<sup>132</sup> Bibliografie dějin Českých zemí. *Enzyklopädisches Handbuch zur Ur- und Frühgeschichte Europas*. Poslední aktualizace 12. 4. 2019. [citace 17. 4. 2019].  
<<https://biblio.hiu.cas.cz/documents/222685?back=https%3A%2F%2Fbiblio.hiu.cas.cz%2Fsearch%3Ftype%3Dglobal%26q%3DEnzyklop%25C3%25A4disches%2BHandbuch%2Bzur%2BUr%2Bund%2BFr%25C3%25BChgeschichte%2BEuropas&group=406027,222685,41828,200529,222684,200530,377576>>.

sdělení odpovídá slečna Pospíchalová velmi stručným lístkem, ve kterém děkuje za odpověď a ohlašuje svou návštěvu na 29. července toho roku.<sup>133</sup> Z online dostupných informací se o paní Pospíchalové dozvídáme pouze to, že v roce 1969 vedla výzkum hradiště Kolová pod patronací chebského muzea. Z toho vyplývá, že studium zdárně dokončila.<sup>134</sup> Ve Sklenářově práci se dozvídáme, že jako archeoložka působila pouze v 60. letech a poté zvolila jiné zaměstnání.<sup>135</sup>

Dalším dokumentem, který zde zmíníme je rukou psané nedatované potvrzení o převzetí věcí odkázaných zesnulým Gustavem Heřmanem. Ten mimo jiné odkázal muzeu soubor „64 kusů staročeské a slovenské keramiky“.<sup>136</sup> Gustav Heřman se narodil 17. září v Přelouči a za svého života pracoval ve školství a také vedl konzulát ve Splitu. Do přeloučského kulturního života zasáhl také jako jeden ze zakládajících členů muzejního spolku. Zemřel v rodném městě 15. července roku 1963.<sup>137</sup> Není však jasné, jestli odkázané předměty náleží k archeologickému materiálu či spíše do etnografické sbírky. Nicméně při srovnání s katalogem zjistíme, že se ve sbírce nacházejí předměty od pana Heřmana a některé z nich byly darované roku 1963. Jedná se o kamennou sekerku A 113 a železný hrot oštěpu či kopí A 246, což ovšem neodpovídá zmíněnému textu. Následuje dopis odeslaný 21. září a navazuje na dopis z první poloviny roku, kdy byla z důvodu výzkumu zaslána do Národního muzea v Praze nádobka A 44. Z důvodu, že doposud nebyla zaslána zpět, vedoucí muzea pan Čech požaduje, aby se tak co nejdříve stalo. Dopis adresoval paní doktorce Drobné. Ve stejném smyslu se vyjadřuje i druhá žádost o navrácení zapůjčeného předmětu, která odešla 24. října a byla adresována historicko-archeologickému oddělení. Druhého dne tj. 25. října byl z Národního muzea odeslán list současně s balíkem s fragmenty zapůjčené keramické nádoby, která tímto byla vrácena. V textu je za tuto výpůjčku poděkováno a je vznesena žádost, aby kopie tohoto dopisu posloužila jako potvrzení o vrácení zapůjčeného artefaktu. Dále se v dopise omlouvají za zdržení, které bylo z důvodu většího počtu výpůjček, jež musely být zpracovány. Závěrem jsou připojeny opětovné díky

---

<sup>133</sup> Městské muzeum v Přelouči, fond tisky, sign. TM 34. 142/76. *Korespondence měst. Muzea z roku 1963. dopis z 5. 7. 1963 a nedatované odpovědi.*

<sup>134</sup> SOKOL, Petr a kolektiv. *Metodika terénní prostorové identifikace, dokumentace a popisu nemovitých archeologických památek.* Praha. 2017. s. 183. ISBN 978-80-7980-088-7.

<sup>135</sup> Sklenář, Bibliografický slovník. s. 456.

<sup>136</sup> Městské muzeum v Přelouči, fond tisky, sign. TM 34. 142/76. *Korespondence měst. Muzea z roku 1963. potvrzení o převzetí věcí ze závěti.*

<sup>137</sup> F. H. Záříjová výročí a významné události na Přeloučsku. In: *Přeloučský rošt č. 9. 2014.* s. 8. Evidenční číslo MK ČR E 11513.

a pozdrav doktorky Drobné s vlastnoručním podpisem. Pokračování této linie korespondence tvoří list zaslaný 5. listopadu a sděluje, že balík na rozdíl od předem citovaného dopisu z 25. října, prozatím nedorazil, a z toho důvodu nelze zaslat potvrzení o navrácení předmětu. Tímto psaním si pan Čech žádá vysvětlení celé situace. Další dopisy k této zápůjčce se v prostudovaných archivech nenacházejí, nicméně zmíněný artefakt se ve staré archeologické sbírce v současnosti nachází, tudíž musel být vrácen.<sup>138</sup>

Pokračování korespondence z roku 1963 tvoří dopis zaslaný Československým egyptologickým ústavem Karlovy university a to 20. listopadu. List má za cíl zjistit, zda se ve sbírkách muzeí v Československu nenacházejí nějaké egyptské předměty. Zpracováním problematiky těchto exotických artefaktů byl pověřen student Miroslav Verner. Tento student na základě informací zjištěných pomocí tohoto hromadného dopisu objedná muzea, která odpovědí kladně a zpracováním těchto předmětů vytvoří svou diplomovou práci. Závěrem je požádáno o odpověď a poděkováno za vyřízení žádosti ředitelem ústavu Zbyňkem Žábou. Na tento zjišťovací dopis odpověděl pan Čech 25. listopadu negativně a sdělil, že takovými předměty nedisponují. Při pohledu do katalogu zjistíme, že v současné době jsou zde předměty, které by profesora Vernera, při výzkumu k jeho diplomové práci zajisté zajímaly. Pokud se dá věřit v posloupnost přírůstkových čísel, přibyly egyptské předměty A 46, 47, 48 a 49 někdy v roce 1903, i když o tom schází jakýkoli záznam, potvrzující tuto domněnku. Zajímavé též je, že u předmětu A 46 se v kartě i přírůstkové knize nachází přípis „*Figurka z Kairy*“, což mohlo vzbudit podezření, že se jedná o předmět požadované provenience. Nicméně oznámení egyptologickému ústavu bylo negativní a předměty byly „objeveny“ až roku 2018 při zpracovávání této diplomové práce, za značného zájmu médií. Závěrem zmíním dokument vzniklý 22. prosince 1962. Týká se plánů na třetí pětiletku, která nekoresponduje s pětiletkou národní. Na rok 1963 byla naplánována výstavka archeologických předmětů, a to v lednu. Na první čtvrtletí byla naplánována přednáška nazvaná „*Stopy po člověku v Polabí*“ a ve třetím čtvrtletí měla proběhnout přednáška na téma vzniku středověkého osídlení na Přeloučsku. Dále pak na rok 1967 bylo naplánováno odborné ošetření předmětů z kovu a činnost spojená s přestěhováním muzea. Na to navazuje činnost předpokládaná na rok 1968, kde se měly sbírky, včetně té archeologické instalovat v nových prostorách. Zjistit, zda byly všechny plány provedeny není předmětem této práce.<sup>139</sup>

---

<sup>138</sup> Městské muzeum v Přelouči, fond tisky, sign. TM 34. 142/76. *Korespondence měst. Muzea z roku 1963. dopisy z 21. 9., 24. 10., 25. 10. a 5. 11. 1963.*

<sup>139</sup> Tamtéž. *dopisy z 20. 11., 25. 11. 1963 a plán na pětiletku zpracovaný 22. 12. 1962.*

Z roku 1964 nejsou z hlediska archeologie žádné zajímavé dopisy a proto naváží korespondencí za rok 1965. Prvním dopis z tohoto roku byl odeslán z Přelouče 6. ledna a byl adresován školské a kulturní komisi Městského národního výboru v Přelouči. Jedná se o přehled práce za předchozí rok. Z tohoto textu se dozvídáme, že se v muzeu nacházelo 4120 sbírkových předmětů, což by mělo znamenat, že cca do přírůstkového čísla 4120 to jsou předměty nabyté před rokem 1965. Dále se dozvídáme, že proběhlo celkem 32 výpůjček z muzejní knihovny, ať absenčně či presenčně. Vzhledem k bohaté části věnující se archeologickým tématům je nepravděpodobné, že by ani jedna z těchto výpůjček nečerpala z tohoto fondu. Na tuto informaci navazuje zpráva o vydání na nákup nové literatury, za kterou bylo utraceno celkem 402 Kčs. Vedoucí pracovník muzea se zúčastnil návštěvy muzeí Východních Čech a také byl posluchačem přednáškového bloku věnovaného konzervování sbírkových předmětů, který trval dva dny a konal se v Hradci Králové. Poslední zmíněnou informaci tvoří zpráva o tom, že vícekrát zmiňovaný labětínský monoxyl je stále skladován v nevyhovujících podmínkách. Ve složce následuje dopis zasláný z přeloučského muzea 16. února adresovaný do muzea v Pardubicích. Tento list se týká připomenutí výpůjčky pana Beneše, jenž si půjčil středověký meč s přírůstkovým číslem 166 určeného ke konzervaci, na který nebyl již déle než rok, zaslán revers. Meč byl tedy zřejmě vrácen do Přelouče, ale v současnosti se ve staré sbírce žádný předmět s tímto přírůstkovým číslem nenachází. Zřejmě se bude jednat o jeden z artefaktů vyřazených při katalogizaci, z důvodu, že nebyly nalezeny. Dále se dopis věnuje nevrácené knize Dějiny města Přelouče, kterou si zapůjčil pan Zikmund. Další dopis adresovaný opět pardubickému muzeu pochází ze 20. září. Ředitel pan Čech žádá navrácení husitských haléřů rozdělených pod tři přírůstková čísla, které si půjčil Ladislav Česenek a doposud je nevrátil. Není jasné, zda se jedná o halěře patřící k nádobce A 44, ani zda následující list s dopisem ze 20. září souvisí, nicméně ho zde pro úplnost zmiňuji. Psaní přišlo z muzea v Pardubicích 30. října a týká se primárně numismatiky. Jistý pan Václav Vágner, bývalý dobrovolník z pardubického muzea se měl dopustit „*rozebrání numismatických nálezů*“ z přeloučské sbírky a zařadit je do své privátní kolekce. Z toho důvodu je nutné, aby se pan Čech dostavil 5. listopadu do Pardubic s podklady, které umožní určit původ mincí.<sup>140</sup>

Navážme korespondencí z roku 1966. Ta začíná dopisem od Muzea husitského revolučního hnutí a jeho tradic v Táboře z 11. února. Zmíněná instituce měla v úmyslu uspořádat výstavu nazvanou „*Husitské vojenství*“. Jelikož autoři měli zájem o větší přesah,

---

<sup>140</sup> Státní okresní archiv Pardubice. fond Městské muzeum Přelouč. Číslo AP 714. *dopisy z 6.1., 16. 2., 20. 9. a 30. 10. 1965.*



snažili si půjčit i tematické předměty. Z přeloučských sbírek měli zájem o předmět s přírůstkovým číslem 116, který se ve staré archeologické sbírce nenachází, ale mělo se jednat o meč. Dalšími požadovanými předměty jsou také meče s čísly 2578 a 2579, které odpovídají A 252 a 203. Poté je v požadavcích napsáno slovo „*kopí*“, ale není specifikováno, které konkrétně. List pokračuje ujištěním, že u zapůjčených předmětů bude zajištěn dozor po celou dobu prezentace a předměty budou ve vitrínách, které je možné zamknout. Přemístění artefaktů bere tábořské muzeum do své režie. Závěrem je dodáno, že odpověď potřebují do 15. března. Pan Čech z přeloučského muzea zaslal odpověď na tento dopis obratem 15. února a sděluje, že pro připravovanou výstavu tábořského muzea meče zapůjčit nemůže. U předmětů A 203 a 252 to odůvodňuje jejich havarijním stavem, který znemožňuje s nimi manipulovat. Třetí meč v původní zprávě označen číslem 116 pan Čech ztotožňuje s mečem 166, který zapůjčit nelze, protože ho již zapůjčil do pardubického muzea. Nicméně ani s upraveným přírůstkovým číslem 166 se takový meč ve staré archeologické sbírce nenachází.<sup>141</sup>

Pokračování tvoří počátek zajímavé linky korespondence. První dopis pochází ze 4. května 1966 a zaslalo ho Vlastivědné muzeum v Mělníku, jmenovitě jeho ředitel Zdeněk Bruna. V listu se píše, že Východočeské muzeum převádělo nějaké pravěké předměty z lokality Litětiny. Při této příležitosti sdělilo informaci o tom, že v přeloučském muzeu by se měly nacházet také předměty z Mělnicka. Mělo by se jednat o neolitické mláty a předměty z doby bronzové, které pocházejí z Vliněvsi u Mělníka. Na základě směrnice vydané v roce 1960 žádá o předání těchto předmětů. Z toho důvodu zasílá i pět kopií hospodářské smlouvy, za jejíž pomoci budou předměty předány. Odpověď na tento list zasláná 12. května je stručná a ohlašuje započítání úřední agendy, při níž se požadované předměty převedou do mělnického muzea. Pan Čech pouze požaduje, aby artefakty někdo vyzvedl osobně. Stejněho dne zaslal opět pan Čech vyplněné hospodářské smlouvy k stvrzení Okresnímu národnímu výboru do Pardubic. Dne 27. května je do mělnického muzea z Přelouče oznámeno, že smlouvy i předměty jsou připravené k osobnímu odvozu. Závěrem je pouze požadováno, aby si pracovník, který pro artefakty přijede, vzal s sebou razítko, jímž potvrdí předání. Odpověď z Mělníka dorazila 6. června a sděluje, že převzetím artefaktů byl pověřen mělnický pracovník Dr. Karel Sklenář, který je však do 30. září 1966 zaměstnán v Národním muzeu. Z tohoto důvodu nemůžou z Mělníku říci, kdy se pan Sklenář pro artefakty zastaví. Dále dopis pokračuje konstatováním, že požadované razítko nemohou nikomu mimo muzeum poskytnout, jelikož mají pouze jedno. Mělo by stačit, když se pan Sklenář prokáže kopií

---

<sup>141</sup> Tamtéž. *dopisy z 11. 2. a 15. 2. 1966.*

tohoto dopisu a občanským průkazem. Závěrem z Mělníka požadují spolu s předměty, zaslat dvě kopie hospodářských smluv. Následný dopis objasňuje, že pan Sklenář se situací začal zabývat až po skončení svých povinností v Národním muzeu a 2. října zaslal do Přelouče dopis. V tomto listu oznamuje, že vyzvednutí artefaktů si naplánoval na pátek 7. října mezi půl druhou a půl třetí hodinou. Z důvodu, kdyby avizovaný termín nevyhovoval uvádí pan Sklenář svou adresu, na kterou je možné zaslat návrh jiného termínu. Toho s největší pravděpodobností nebylo využito, jelikož 7. října zaslal pan Čech hospodářské smlouvy signované panem Sklenářem na Okresní výbor do Pardubic. Z kopie této smlouvy, která je také součástí archivní složky se dovídáme, že se jednalo celkem o 19. přírůstkových čísel. Zmiňované mlaty byly celkem 4 a měly přírůstková čísla 2553 až 2556 a žádný z nich se v dnešní staré archeologické sbírce nenachází. Proto je zcela oprávněné se domnívat, že zůstaly v Mělníku. Co se týče bronzových předmětů, byly předány artefakty číslo 2557 = A 224, 2558 = A 225, 2559 = A 226, 2560 = A 227, 2561 = A 228, 2562 = A 229, 2563 = A 230, 2564 = A 231, 2565 = A 232, 2566 = A 233, 2567 = A 234, 2568 = A 235, 2569 = A 236, a číslo 2570, které by mělo podle paní Kytlicové představovat dnes chybějící sekeru s lištami z depotu. V kartě i v přírůstkové knize je s tímto číslem uvedený předmět A 237, i když v knize se nalézá u tohoto záznamu škrť, pod nímž je nečitelný text. Posledním odevzdaným, byl předmět číslo 2571 = A 238, což představuje většinu depotu, který je i dnes dochován ve staré sbírce. Problém představuje pouze přírůstkové číslo 2570, u něhož není zřejmé, zda představuje ztracenou sekeru či předmět A 237.<sup>142</sup>

Dále budu pokračovat dopisem z 5. září 1966, který pan Čech adresoval jistému panu Havlíčkovi, který měl „*při kopání jámy pro vápno*“ objevit kamenný artefakt popsán jako sekerka. Velice krátce, ale poměrně výstižně je nálezci vysvětleno, že ponechání si artefaktu v soukromém vlastnictví nemá pro vědecké a kulturní poznání pravěku žádný přínos. Proto zmíněnému pánovi navrhuje, aby předmět daroval do muzea v Přelouči, kde se nacházejí již předměty z okolních obcí Rohovládové Bělé, Žáravic a Sopřeče. Ovšem lokalita nálezu zmíněna není, ale mohlo by se jednat o Vyšehněvice, které jsou zhruba uprostřed zmíněných obcí. Nicméně se zdá, že tato prosba nebyla vyslyšena a předmět do Přelouče darován nebyl. Následuje list poslaný z pardubického muzea 26. září. Dopis oznamuje naplánovanou poradou, zřejmě určenou pro pracovníky menších muzeí, spadajících pod to pardubické. Den konání byl stanoven na 3. října, od 9 hodin v budově pardubického zámku. K textu je připojen program, který nás zaujme poměrně velkým prostorem, který je vyhrazen pro archeologická témata. O „*sjezdu archeologů v Praze*“ referoval pan Skružný, který rovněž

---

<sup>142</sup> Tamtéž. *dopisy z 4. 5., 12. 5., 27. 5., 6. 6., 2. 10., 7. 10. a hospodářská smlouva vše z roku 1966.*

provedl pozvané hosty po archeologické instalaci v Pardubicích. Po tomto programu následovala ještě prohlídka laboratoře, při níž bylo možné pokládat dotazy ohledně péče a prezentace archeologického materiálu. Na podobnou sešlost zve i dopis poslaný 8. listopadu, který oznamuje, že 6. prosince 1966 proběhne v budově hradeckého muzea „*seminář pro profesionální*

*i dobrovolné pracovníky muzeí Východočes.kraje*“. Z programu vypíchnu pouze archeologicky zajímavé přednášky. Úvod do problematiky ochrany před zkázou, a to u předmětů od pravěku až po středověk z rozličných materiálů přednesl Emanuel Hloupý, v té době hradecký konzervátor. Ten samý odborník dále radil, jak zhotovit sádrové odlitky kamnových kachlů, či forem na perníkové těsto. Dopis pokračuje konstatováním, že veškeré náklady spojené s tímto proškolením hradí mateřská instituce vyslaných pracovníků. Závěrem je připojen odstavec žádajíc zájemce, aby svou účast potvrdili do 26. listopadu. Poslední dopis z roku 1966 není blíže datovaný, ale podle textu vznikl na samém sklonku roku. Stejně jako datace, není znám ani příjemce dopisu. Ten je označený slovy: „*Vážený soudruhu,*“. Tomuto neznámému, pan Čech sděluje informace o monoxylu, které si vyžádal. V listu se píše, že loď byla majetkem muzea od roku 1958 a byla nalezena při nízkém stavu toku u obce Semín. V tomto sdělení je chybně uveden rok nálezů, který byl učiněn již v roce 1957. I o nalezišti lze spekulovat, jelikož přesné místo není známo a obce Labětín a Semín spolu katastrálně sousedí, i když jsou na opačných březích Labe. Pro nás novou informací, ohledně tohoto plavidla představuje zmínka, že monoxyl byl z Labe vytažen za pomoci armády. Jednalo se zřejmě o vojáky z přeloučské posádky. Text pokračuje popisem nevhodného uložení v Přelouči a tím, že i přes veškeré sliby, se nedokázal městský výbor postarat o zajištění vhodného uložení. Z tohoto důvodu vzrůstalo riziko, že se člun zcela rozpadne, a proto byl roku 1966 přemístěn do Pardubic, kde se nachází dodnes.<sup>143</sup>

Z následujícího roku je pouze jediný dopis zasláný panem Čechem do pardubického muzea 28. listopadu. List se týká nálezů lidských ostatků při výkopových pracích na nové zástavbě severně od přeloučského hřbitova. K datu odeslání dopisu, byly objeveny již dvě kostry a část nohy, patřící třetímu nebožtíkovi. Správce muzea dále sděluje, že naleziště shlédl a dobře dochované ostatky nejsou v původních polohách, ale doslova „*rozházené*“. Pohřby nedoprovázela žádná pohřební výbava. Byly provedeny cca s 8 m rozstupem a nacházely se asi 70 cm pod povrchem. Tento text má sloužit jako nástin situace pro archeologického pracovníka, který může přijet naleziště ohledat, pokud uzná za vhodné.<sup>144</sup>

---

<sup>143</sup> Tamtéž. *dopisy z 5. 9., 26. 9., 8. 11. a list č. 120/66.*

<sup>144</sup> Tamtéž. *dopis z 28. 11. 1967.*

Následuje rok 1968, ze kterého jako první zmíním list odeslaný 17. 2. z Mělníka do Přelouče. Dopis se týká bronzového depotu, který byl převeden do mělnického muzea. V dopise jsou uvedena přírůstková čísla 2540 a 2557 až 2571, která zcela přesně odpovídají depotu. Výjimku tvoří číslo 2540, které nebylo podle hospodářské smlouvy předáno vůbec a ve staré archeologické sbírce se předmět s tímto číslem také nenachází, protože se podle přírůstkové knihy, jedná o minci. Artefakty byly předány 7. října 1966 se sdělením, že je někdy mezi roky 1955 až 1960 daroval do přeloučského muzea pan Adolf Grégr, který je měl získat jako zaměstnanec „*při stavbě úpravny písku*“ na katastru Vliněvsi u Mělníka. Text pokračuje uvedením informace, že se nepochybně jedná o přeloučský depot z roku 1899 publikovaný Václavem Divišem-Čistickým v časopise Památky archeologické. Dříve než bude nález vrácen, žádá si autor dopisu pan Sklenář sdělení, zda nemohlo dojít k omylu a předměty nebyly zaměněné za jiné. Dále požaduje všechny informace o záznamech souvisejících s jmenovanými předměty. Poslední požadavek se týká pana Grégra, jestli by nebylo možné získat jeho výpověď, k této situaci. Kvůli publikaci, kterou připravuje Archeologický ústav, v níž má být depot zmíněn, žádá pan Sklenář uspořádání celé agendy. Odpověď byla odeslána z Přelouče 22. února. Sdělení začíná informací, že pan Čech pracuje v muzeu v Přelouči od roku 1961 a jeho předchůdci již nežijí. O osobě pana Adolfa Grégra žádné záznamy nenašel. V přírůstkové knize, která není zcela přesná a nekompletní, co se týče potřebných údajů, je vedle čísla 2553 poznamenán, zřejmě pozdějším přípisem, jako nálezce Ad. Grégr a místo nálezu Vliněves. Až do čísla 2571 je tato informace rozmnožena uvozovkami. Pan Čech pak při požadavku na tyto předměty nekriticky informaci přejal a depot odevzdal. O tom, kde ke zmíněným informacím přišel jeho předchůdce, nemá zdání. Zmíněná doba darování byl jen odhad pana Čecha, založený na zjištění, že záznamy od čísla 2506 psal jeho předchůdce, působící v této době. V pardubickém muzeu, kam byly smlouvy poslány na kontrolu, se na chybu též nepřišlo a nesprávná informace tak byla předávána dál. Závěrem přeloučský ředitel konstatuje, že předány byly artefakty číslo 2553 až 2571, ale 2540 si nevybavuje. Vlastnoručně psanou odpověď na papíru s hlavičkou Národního muzea zaslal pan Sklenář 2. dubna z Prahy. V tomto listu sděluje, že přijede vrátit depot 9. února. Pokud by termín nevyhovoval žádá, aby mu to bylo urychleně sděleno. Toho bylo zřejmě využito, jelikož předání proběhlo 16. února, což se dovídáme z potvrzení o vrácení předmětů číslo 2557 až 2571. To znamená, že 4 mláty uvedené ve smlouvě z roku 1966 zůstaly zřejmě v Mělníku. Posledním dopisem, který z tohoto roku zmíním je lístek o přijetí knihy „*Zaniklá tvrz Semonice*“, která přibyla do knihovny 24. dubna.<sup>145</sup>

---

<sup>145</sup> Tamtéž. dopisy z 17. 2., 22. 2., 2. 4., 16. 4. a 24. 4. 1968.

Posledním rokem, ze kterého jsem objevil nějakou korespondenci, je rok 1989. Dopis pochází z 25. října 1989 a obsahuje prosbu o schválení převedení artefaktů ze sbírek přeloučského muzea do sbírek pardubických. Dle normy Československého Ministerstva kultury čj. 12983/83-VI/3, §9 a §16-17 prosí o souhlas s převedením větší části numismatického materiálu do sbírek Krajského muzea východních Čech v Pardubicích. Tento úkon proběhl s odůvodněním, že předměty uvedené na přiloženém seznamu se nehodí do sbírek Městského muzea Přelouč, které ani není schopno se o tyto předměty komplexně postarat, natož je vědecky zhodnotit. Naopak numismatický soubor v Pardubicích bude vhodně doplněn přeloučskými, převážně jednotlivými či zahraničními mincemi, které netvoří ucelené řady. V Přelouči pak zůstane pouze numismatický materiál z rozmezí let cca 1750 až 1950, který bude vhodnější pro výstavní účely. Na druhou stranu se Pardubické muzeum zavázalo, že pokud to bude potřeba dodá do přeloučského numismatického souboru chybějící platidla a bude ochotno půjčit vlastní sbírky pro případnou výstavu v Přelouči. Tento dopis vznikl rukou paní Marty Matusškové za přeloučskou stranu a potvrdil ho pan PhDr. František Šebek z pardubického muzea. S tímto textem souvisí částečně zmíněný dokument nazvaný „*Inventář numismatické sbírky městského muzea v Přelouči*“ opět z roku 1989. Tento dokument vznikl logicky před dopisem, o kterém je hovořeno výše. Konkrétně ho 31. srpna vypracoval PhDr. Petr Vorel, zaměstnanec pardubického muzea. V tomto inventáři je výčet celkem 208 inventárních čísel, které byly ponechány v Přelouči. Na dalších celkem 45 listech je uveden veškerý materiál, v němž jsou vyznačeny zelenou barvou položky zůstávající v Přelouči. Ostatní materiál byl převeden do Pardubic.<sup>146</sup> Na základě těchto pramenů se vysvětluje, proč nejsou součástí sbírky soubory mincí, nalezené archeologickou cestou. I kdyby byly stále součástí sbírek, byly by zřejmě zařazeny do numismatické části a nikoli ke staré archeologické sbírce. Proto se v katalogu nálezů žádá z mincí, zmíněných v této kapitole nenachází a zřejmě se nenachází ani v přeloučských sbírkách.

### 3.3. Zhodnocení

Na závěr se pokusím shrnout a zhodnotit informace obsažené v předchozích podkapitolách. Nejstarší, mnou prostudované archivní prameny pocházejí ze sklonku 19. století a zachycují všeobecné nadšení okolo příprav Národopisné výstavy Československé. Na základě tohoto nadšení začali lidé napříč sociálními vrstvami půjčovat,

---

<sup>146</sup> VOREL, Petr. *Inventář numismatické sbírky městského muzea v Přelouči*, 1989. Nepublikováno. Uloženo v dokumentaci městského muzea v Přelouči. součástí složky je i zmíněný dopis z 25. 10. 1989.

či darovat různé předměty, nebo celé sbírky, pro regionální výstavy. Z nich byly nejlepší artefakty vybrány pro velkou národní výstavu v Praze, která se konala roku 1895. Po skončení této celonárodní akce, zůstaly některé nashromážděné předměty jako základ budoucích muzejních sbírek, napříč celou zemí. Nejinak tomu bylo i v Přelouči. Mezi těmito věcmi se nezdálo se nacházet i archeologický materiál. Ten pocházel například ze školních kabinetů, šlechtických sbírek či od vlastníků pozemků, kde se věci našly. Jako doklad těchto tvrzení, mohou sloužit záznamy pocházející z kladrubské školy, první části zápisníku muzejního spolku, a dva dopisy ze sklonku 19. století, které si přeloučští zástupci vyměnili s pořadatelem výstavy v Praze. Podobný vývoj můžeme mimo jiné sledovat na příkladu dašického muzea.<sup>147</sup>

Po roce 1900, konkrétně roku 1902 se v Přelouči ustavil řádný muzejní spolek, který postupně hledal prostory pro své stále se rozšiřující se sbírky. S prostory má přeloučské muzeum problémy prakticky po celou dobu svého vývoje. Ovšem sbírky se na základě, získaném díky pořádání Národopisné výstavy, rozrůstaly poměrně rychle. Sbírkou tvořily nejrozličnější předměty. Z muzejních zápisů, ale především z první výroční zprávy, se dočítáme o větším počtu darů, z nichž nemalou část tvořily i archeologické nálezy, které jsou dosud uloženy v přeloučských sbírkách. Na text zápisníku je navázána i korespondence, ze které se dovídáme i o počátku budování odborné muzejní knihovny, která se také z velké části dochovala dodnes. Tu vytvářela jak pravidelně odebíraná periodika, tak různé tematicky zaměřené monografie. V předválečných letech pokračovala sbírkotvorná činnost plynulým tempem. Především ze zápisů ze schůzí, se dozvídáme o jednotlivých archeologických přírůstcích, které byly v jednom případě doplněny i odbornou literaturou, která se týkala přímo darovaných nádob. Korespondence, která by zmiňovala archeologické problémy se po roce 1903, až na jednu výjimku, odmlčela a záznamy navazují až údaji z let 1937. Naopak zápisy ze schůzí spolku končí až před První světovou válkou. Jak již bylo řečeno, tyto texty obsahují poměrně pravidelné záznamy o nových přírůstcích do staré archeologické sbírky městského muzea v Přelouči. Tyto zmínky v zápisech odhalují dobu přírůstku, jméno dárce či lokalitu. U některých předmětů se jedná o informace, které nejsou obsaženy v kartách ani v přírůstkové knize.

V období První světové války činnost spolku značně stagnovala, což se zákonitě projevilo i na zápisech týkajících se archeologie. Zmenšila se jak členská základna spolku, tak i zájem veřejnosti o tuto kulturní instituci. To vyústilo v situaci, kdy prvním poválečným

---

<sup>147</sup> ČERNÁ, Hana. Městské muzeum v Dašicích: otázky jeho vzniku, působení a zániku. In: *Východočeský sborník historický* 25. 2014. s. 105-139. ISSN 1213-1733.

záznamem, v kterém se objevuje pro nás nějaká přínosná informace je druhý věstník muzejního spolku vydaný roku 1923. V této tiskovině se mimo jiné objevuje stížnost na zmíněný nedostatek zájmu o činnost muzejního spolku. Archeologicky přínosnou informaci představuje záznam o zkáze štěpánovské tvrze, kterou popsal Jan Vincenc Diviš. Z této lokality jsou i nějaké artefakty ve staré sbírce přeloučského muzea, ale nelze je s jistotou přiřadit k nálezům popsaným v článku, i když je pravděpodobné, že alespoň některé pocházejí z tohoto období. V popisování špatné situace přeloučského spolku pokračuje i třetí věstník z roku 1934, ten však žádné další informace použitelné pro sledovanou problematiku neobsahuje. Z tohoto důvodu jsem navázal dochovanými zápisy z let 1932-1946. Zápisy jsou koncipované obdobně jako ve starším období a místy se v nich objevují zmínky o různých předmětech spjatých s archeologií. Hlavní rozdíl přichází s nástupem německých pořádků do archeologické praxe, a to po roce 1938. Pod říšským dohledem byly vydány první zákonné normy upravující poměry tohoto vědeckého oboru. Dále byla snaha o vytvoření jakéhosi centrálního systému hlášení nálezů a zástupci muzea byli zváni na pracovní schůze. Celkově se pod dohledem německého aparátu zvýšila komunikace archeologického ústavu s regionálními muzejními pracovišti, jelikož okupanti měli o tuto vědu enormní zájem. Proto se jí snažili pozvednout, a především využít pro své účely. Tento fenomén se projevil jak v zápisech do knihy, tak hlavně v oblasti korespondence, kde se zachovalo větší množství oběžníků a nařízení, některé psané dvojjazyčně. Zajímavé jsou záznamy ze sklonku války, kdy byly přeloučské sbírky schovány v krytu a nejcennější exponáty byly dokonce uloženy na vesnicích či v soukromých bytech jednotlivých členů spolku. K tomuto kroku bylo přistoupeno zřejmě kvůli spojeneckému bombardování nedalekých Pardubic a Kolína. Ze stejného období pochází dopis, oznamující přestěhování Archeologického ústavu, a to taktéž s ohledem na probíhající konflikt.

Po válce přešel Archeologický ústav opět pod vedení osvobozeného státu, ale pokračoval v nastoupeném trendu poměrně hojné komunikace vedené prostřednictvím oběžníků a informačních služeb. Dále pokračovala tvorba přeloučské muzejní knihovny, kdy byly doplněny chybějící ročníky některých periodik a znovu byl přihlášen odběr periodik za války zrušených. Méně obecné prameny, jak z oblasti korespondence, tak zápisů, se začaly znovu objevovat až po roce 1948 respektive okolo roku 1950. Objevují se opět zprávy o nových přírůstcích pro archeologickou sbírku i pro odbornou muzejní knihovnu. Nový typ korespondence, který se v tomto období objevuje a později je poměrně hojně používán, tvoří dopisy dotazující se, zda přeloučská sbírka neobsahuje nějaký typ artefaktu, na který bude zaměřena vznikající odborná práce. V případě kladných odpovědí přijel odborník studovat vyžádané předměty, nebo byly artefakty zaslané poštou na příslušné pracoviště

k prostudování. Jak v knihách se zápisy, tak v dopisech samotných, se v roce 1950 objevuje několik let trvající linka věnující se nálezům mincí na pozemku pana Gustava Heřmana ve Břehách. Dalším novým typem korespondence jsou listy adresované především do tehdejšího Krajského muzea Pardubice, ve kterých je jednak požadována odborná pomoc, například při konzervaci nálezů, a také jsou touto cestou oznamovány nálezové situace, které by spadaly do kompetence archeologa. Často chodily pozvánky na pracovní schůze archeologického ústavu, i když nelze říci, zda byly z přeloučské strany navštěvovány. Z korespondence se také dozvídáme o přednáškové činnosti s archeologickou problematikou, kterou prováděli nejčastěji pardubičtí odborníci. Do konce padesátých let pokračují záznamy v nastíněných rámcích. Snad zajímavou výjimku tvoří dopisová linka, kdy se přeloučské muzeum snaží zabránit likvidaci popelnicového pohřebiště v Kojicích. Jelikož k takové agendě nemá mnoho pravomocí, předává nakonec problém muzeu v Pardubicích. Další dlouholetá linka započala v roce 1957, kdy byl objeven labětínský monoxyl.

Počátek šedesátých let byl, co se týče zápisů do knih, ovlivněn především přípravami na 700leté výročí od první zmínky o obci Přelouč. K tomuto výročí vznikl i zajímavý pramen v podobě mapy archeologických nálezů, kterou vyhotovil pan Emanuel Vítkovec v roce 1961. Dále se k pořádané výstavě k tomuto výročí váže libreto s úkoly, co kdo má zařídit, nebo zhotovit. I tyto aktivity leckdy souvisí s archeologií. V záznamech se také vyskytují, již z předešlých let obvyklé, zmínky o přírůstcích sbírky i odborné knihovny, i když v menší míře než dříve. Novým fenoménem jsou v tomto období badatelské dotazy z řad studentů, kteří připravují své diplomové práce. Krátce po roce 1960 však zápisy a celkově prameny jiné, než korespondenční povahy mizí. Tento nedostatek je však doplněn poměrně bohatou korespondencí z téměř celých šedesátých let. Hned v roce 1960 projevila zájem o osobní prostudování přeloučských sbírek paní Olga Kytlicová, jejíž dopisy se objevují v celém období. Zmíněná archeoložka sbírku několikrát navštívila i se svými spolupracovníky. Ve sledovaném období také proběhla v přátelském duchu vedená linka dopisů na archeologické téma s docentem Bedřichem Svobodou. V korespondenci pokračuje linka týkající se monoxylu, která byla z přeloučského pohledu ukončena roku 1966, kdy byl artefakt definitivně předán do muzea v Pardubicích. Další korespondence se týkala vzniku odborných prací profesora Jana Filipa a díla nazvaného Corpus keramiky datované mincemi, u nějž vyřizovala agendu Zoroslava Drobná. Velice zajímavou a přínosnou částí dopisů z let šedesátých je předání přeloučského bronzového depotu do Mělníka a jeho následná cesta zpět. V celém tomto procesu figuroval jako prostředník pan Karel Sklenář. Jmenujme také studenty, kteří se při zpracování své diplomové práce v šedesátých letech alespoň částečně



zajímali o přeloučské sbírky. Jedná se o Václava Humla budoucího pražského archeologa, Olgu Pospíchalovou, která působila na Chebsku a Miroslava Verneru budoucího egyptologa. Zbytek, spíše jednotlivých dopisů, se věnuje v podstatě běžné muzejní agendě, jako jsou výpůjčky a dary, hlášení nálezů nebo návštěvy odborného kurzu. Nejzajímavější z těchto dopisů tvoří řešení případu s panem Václavem Vágnerem z pardubického muzea.

Ze sedmdesátých let se v prostudovaných pramenech neobjevuje žádná korespondence ani zápisy ze schůzí. Jediným záznamem je tiskopis Informace městského muzea v Přelouči, v němž se objevuje stručný popis sbírek, kartotéční listy nálezů a sbírek okresu Přelouč a Archeologie záznam nálezů. Tato díla mají za cíl nějak komplexněji zpracovat archeologické nálezy. Z katalogu se dozvíme, že v tomto období se sbírce věnoval v rámci svého studia Jan Frolík a J. Kanyturová - Šulcová, která působila jako specialista na archeologii středověku na Pardubicku.<sup>148</sup>

V osmdesátých letech vznikl pro nás zajímavý pramen v podobě předání větší části numismatické sbírky do muzea v Pardubicích. V tomto souboru se nacházely předměty přímo související s archeologickými nálezy, které povahou svého objevu mohly náležet do archeologické části přeloučských sbírek. Na tomto předání se podíleli historici PhDr. František Šebek a dnes prof. Petr Vorel. Jelikož v devadesátých letech muzeum fakticky zaniklo, nemáme z tohoto období žádné prameny. Tato situace se zásadně zlepšila až po roce 2013, kdy byl do muzea přijat odborně vzdělaný pracovník Mgr. Matěj Pešta. Činnost z tohoto období je popsána v předchozí kapitole. Navíc archeologická sbírka, která vznikla za výše zmíněného nového správce, již není předmětem zájmu této práce. Můžeme ji nazývat tzv. novou archeologickou sbírkou přeloučského muzea. Tento nový soubor archeologických předmětů je tvořen především kovovými předměty, které darovali spolupracující detektoráři z okolí Přelouče.

Jelikož nestuduji archeologii a po dokončení tohoto studia nebudu ani oprávněn archeologickou činnost provádět, dovolil jsem si zařadit tento přehled všech prostudovaných archivních pramenů, týkajících se archeologie na Přeloučsku. V případě obecných věstníků je dokumentován spíše vývoj oboru jako taktového a jeho vztahu k regionální instituci, jakou přeloučské muzeum je. Zbytek konkrétnějších pramenů nám mapuje zajímavé osudy některých, i velice vzácných nálezů, které sbírka obsahuje či obsahovala. Dále nás seznamuje s praktickým přístupem leckdy neodborného pracovníka, k ryze odborné problematice. V neposlední řadě, nám tyto záznamy pomohou zjistit u některých nálezů dobu či okolnosti nálezů, nebo nám odhalují osobu dárce, která předmět muzeu věnovala.

---

<sup>148</sup> Sklenář, Bibliografický slovník. s. 579-580.

Myslím, že tento text by mohl sloužit jako inspirace pro nakládání se sbírkami regionální povahy, jejichž kartotéční záznamy k archeologickým předmětům jsou leckdy neúplné a podobným způsobem, mohou být informace alespoň částečně doplněny. Na závěr konstatuji, že díky prostudování těchto archiválií, došlo zřejmě k znovu objevení ztracené sekery z přeloučského bronzového depotu, která se podle informací sdělených Mgr. Matějem Peštou, nachází v mělnických sbírkách.

## 4. Vyhodnocení nálezů

V následujícím vyhodnocení se pokusím nálezy časově zakotvit pomocí komparativní analýzy za použití dostupné vědecké literatury. K tomuto kroku je nutné přistoupit z důvodu absence jakýchkoli, dnes běžně sledovaných nálezových okolností. Především schází stratigrafické údaje, podle kterých vzniká přesná datace. Dále u většiny předmětů je uvedena pouze strohá lokalizace v podobě názvu katastru obce, v kterém se předmět našel, ale přesná lokalizace je výjimkou. Také u předmětů se stejnou lokalitou není uvedeno, zda byly artefakty nalezeny současně, či v nějakém vzájemném vztahu. Toto lze částečně odvodit v případě, že předměty mají stejného nálezce/dárce, nebo pokud jejich přírůstková čísla navazují. Nicméně se na takovéto závěry nelze příliš spoléhat a mohou být snadno zpochybněny. Především výčet nesnází, zcela běžných v případě starých archeologických sbírek, představuje největší problém u nálezů s malou chronologickou citlivostí, u nichž bude možné zmínit pouze celý rozsah jejich výskytu. Rozdělení převezmu ze staršího uspořádání podle inventárních čísel, kde jsou předměty uspořádány do materiálových skupin. Tyto velké, a značně rozmanité skupiny, budu následně dělit do oddílů podle morfologické, tedy vnější podobnosti jednotlivých artefaktů. Vzniklé skupiny nálezů budou konfrontovány s dostupnou odbornou literaturou. Zmíněné starší dělení je koncipováno následovně: nálezy keramické = A 1 až A 82. Tyto předměty náležejí celkem 14. lokalitám a značný počet je zmíněn v části bez lokalizace. Keramická část obsahuje několik inventárních čísel, pod kterými se nachází i více jak sto jednotlivých kusů střepů. Z tohoto důvodu se jedná, na počet jednotlivých předmětů, o největší část staré přeloučské archeologické sbírky. Nálezy kamenné = A 83 až A 114, tedy celkem 33 inventárních čísel, ke kterým náleží o něco více jednotlivých kusů. Většinu tohoto souboru tvoří kamenné sekery, sekeromlaty a teslice/motyky. Všechny předměty jsou rozděleny pod 13 nálezových lokalit a zbylé jsou bez lokalizace. Nálezy kostěné, ze kterých by většina měla tvořit paleozoologickou sbírku, jsou obsaženy pod inventárními čísly A 115 až A 160 a představují různé části rozličných zvířat, ale v této práci dále zmíněny nebudou. Výjimku tvoří pouze předměty A 134 a 135, které jsou archeologické povahy, a proto se se jimi také budu v následujícím textu zabývat. Poslední skupina je tvořena nálezy kovovými od čísla A 161 po A 251. Převážnou většinu tvoří předměty železné, ale najdeme zde i předměty z bronzových slitin či čisté mědi. I v této části sbírky se pod jedním inventárním číslem nachází neznámá kdy více než jeden předmět, ale na rozdíl od keramiky se jedná o soubory do pěti kusů. V tomto materiálovém dělení jsou některé předměty zařazeny do jiných skupin,

což samozřejmě v následujícím dělení zohledním. Tyto větší a rozmanité skupiny by se daly dělit též podle jednotlivých lokalit, což by ale bylo zřejmě složitější a docházelo by k častému duplikování jednotlivých závěrů. Z tohoto důvodu, a též na základě konzultace s vedoucím práce, upřednostním materiálové a morfologické dělení.

#### 4.1. Obecná chronologie

Ještě před tím, než přikročím k vyhodnocování samotných předmětů uvedu zde obecnou a velice základní a nedokonalou chronologii pravěku a středověku v Čechách. Tato tabulka bude sloužit případnému čtenáři pro orientaci v absolutní chronologii jednotlivých období. Dále v textu budu uvádět již jen názvy období či kultur bez datace, a časové rozmezí uvedu pouze pokud bude nutné její upřesnění. Datace BP z anglického *Before Present* tj. před současností, je uváděna u nejstarších období, kde je absolutní datování tvořeno za pomoci přírodovědných metod. Určité přesahy absolutních dat jsou způsobeny přechodovými obdobími.

Období	Dělení	Absolutní data	Kultury, technokomplexy, skupiny
Paleolit <sup>149</sup>	Nejstarší	1,9 až 0,73 milionu let BP	
	Starý	750 až 130 tisíc let BP	
	Střední	130 až 42 tisíc let BP	
	Mladý	42 až 12 tisíc let BP	bohuncien, technokomplex listovými hroty, aurignacien, gravettien, magdalenien,
	Pozdní	12 až 8,5 tisíc let BP	epimagdalenien, technokomplexy s hroty obloukovitě retušovaného týlu, s aziloidní industrií
Mezolit <sup>150</sup>		9900-9500 BP až 5500 př. n. l.	

<sup>149</sup> PAVLŮ, Ivan (ed.). *Archeologie pravěkých Čech 2 paleolit a mezolit*. Praha. 2007. s. 6, 29-30, 54-55, 106-107. ISBN 978-80-86124-6

<sup>150</sup> Tamtéž. s. 7, 132.

Neolit <sup>151</sup>		5600 až 4200 př. n. l.	Kultury s lineární keramikou (5600-5000), s vypíchanou keramikou (5100-4600), rössenská a pozdně lengyelská (4600-4200)
Eneolit <sup>152</sup>	Časný	4500-4400 až 3800 př. n. l.	Skupiny Jordanovská, střešovice, aichbülská, Třebestovice, Jenštejn, schussenriedská keramika kultura michlsberská, kultura nálevkovitých pohárů
	Starší	3800 až 3350 př. n. l.	Kultura nálevkovitých pohárů, badenská
	Střední	3350 až 2900-2800 př. n. l.	Kultury badenská, řivnáčská, chamská, kulovitých amfor
	Mladší	2900-2800 až 2300-2200 př. n. l.	Kultura se šňůrovou keramikou, zvoncovitých pohárů.
Doba bronzová <sup>153</sup>	Starší	2300 až 1600 př. n. l.	Kultura únětická
	Střední	1600 až 1200 př. n. l.	Kultura mohylová
	Mladší a pozdní	1250-1200 až 800-750 př. n. l.	Kultury popelnicových polí tedy knovízská, lužická (cca 1250-1000), slezskoplatěnická (cca 1000-550), nynická
Doba železná	Doba halštatská <sup>154</sup>	800 až 500 př. n. l.	Kultura bylanská, halštatská mohylová, slezskoplatěnická, billendorfská
	Pozdní doba halštatská	550 až 400 př. n. l.	

<sup>151</sup> PAVLŮ, Ivan (ed.). *Archeologie pravěkých Čech 3 neolit*. Praha. 2007. s. 27-28. ISBN 978-80-86124-1

<sup>152</sup> NEUSTUPNÝ, Evžen (ed.). *Archeologie pravěkých Čech 4 eneolit*. Praha. 2008. s. 6-7, 14-15, 23,46-59, 78, 95, 107-109, 113, 120-121, 136-140 a 162. ISBN 978-80-86124-77-3.

<sup>153</sup> JIRÁŇ, Luboš (ed.). *Archeologie pravěkých Čech 5 doba bronzová*. Praha. 2008. s. 28-29, 38-41, 85-86, 97, 144-146, 177-178. ISBN 978-80-86124-78-0.

<sup>154</sup> VENCLOVÁ, Natálie (ed.). *Archeologie pravěkých Čech 6 doba halštatská*. Praha. 2008. s. 26-30. ISBN 978-80-86124-79-7.

	Doba laténská <sup>155</sup>	400 až 50-0 př. n. l.	Skupina kobylská, podmokelská
Doba římská <sup>156</sup>	Časná a starší	35 př. n. l. až 50 n. l. a 50 až 200 n. l.	
	Mladší	160 až 400 n. l.	
Doba stěhování národů		380 až 560-570 n. l.	svébské osídlení, vinařická skupina, durynská a langobardská fáze
Středověk	Časně slovanské období <sup>157</sup>	2. pol. 6. stol. až konec 7. stol.	Kultura s keramikou pražského typu
	Starší doba hradištní <sup>158</sup>	2. pol. 7. stol. až konec 8. stol.	
	Období velkomoravské	9. stol. až 1. pol. 10. stol.	
	Mladší doba hradištní	2. pol. 10. stol. až konec 12. stol.	
	Vrcholný středověk	13. až 15. stol.	
Novověk		Následující	

## 4.2. Keramické nálezy

Soubor keramických předmětů je, jak již bylo řečeno, rozmanitý a obsahuje značné množství jednotlivých částí předmětů. Ty byly objeveny na následujících abecedně seřazených lokalitách: Břehy (A 82), Bukovka (A 63), Dražkovice (A 1, 6, 13, 14, 15, 22, 41, 42, 43), Chvaletice (A 247), Klenovka (A 39), Lepějovice (A 62, 69), Osice (A 3, 5, 59,

<sup>155</sup> VENCLOVÁ, Natálie (ed.). *Archeologie pravěkých Čech 7 doba laténská*. Praha. 2008. s. 5-6 21-22. ISBN 978-80-86124-80-3.

<sup>156</sup> SALAČ, Vladimír (ed.). *Archeologie pravěkých Čech 8 doba římská a stěhování národů*. Praha. 2008. s. 37-41, 135-137, 170-176. ISBN 978-80-86124-81-0.

<sup>157</sup> Wikipedia. *Časně slovanské období*. Poslední aktualizace 23. 3. 2019. [citace 30. 5. 2019]. <[https://cs.wikipedia.org/wiki/%C4%8Casn%C4%9B\\_slovansk%C3%A9\\_obdob%C3%AD](https://cs.wikipedia.org/wiki/%C4%8Casn%C4%9B_slovansk%C3%A9_obdob%C3%AD)>.

<sup>158</sup> Wikipedia. *Doba hradištní*. Poslední aktualizace 23. 10. 2015. [citace 30. 5. 2019]. <[https://cs.wikipedia.org/wiki/Doba\\_hradi%C5%A1tn%C3%AD](https://cs.wikipedia.org/wiki/Doba_hradi%C5%A1tn%C3%AD)>.

60, 61), Platěnice (A 2, 50, 51, 52, 53, 54, 55, 70), Přelouč (A 44, 57, 64, 67, 68, 75), Řečany nad Labem (A 40, 74), Semín (A 56, 73), Sopřeč (A 4), Štěpánov (A 66), Trnávka (A 16, 71, 72) a předměty z neznámé lokality (A 7, 8, 9, 10, 11, 12, 17, 18, 19, 20, 21, 23, 24, 25, 26, 27, 28, 29, 30, 31, 32, 33, 34, 35, 36, 37, 38, 45, 47, 48, 49, 58, 65, 76, 77, 78, 79, 80, 81). Předměty z těchto lokalit rozdělím do dvou základních okruhů. Na pravěké a středověké nálezy, s tím, že zde uvedu i nálezy s přesahem do novověku. V těchto kategoriích popíšu nejprve celé nádoby a posléze se budu věnovat střepům. Celé nádoby v pravěkém oddílu budou děleny dle jejich základní morfologie na: 1. amfory, 2. hrnce, 3. okřínky, 4. koflíky, 5. misky. a poslední část bude věnována střepům. Ve středověké části se objeví skupiny: 1. celé předměty, 2. kachle, 3. střepy. V rámci těchto kategorií se nálezy pokusím časově zařadit a uvést k nim analogie.

Keramika se obecně vyskytuje od konce paleolitu dodnes. Jedná se o velmi dostupnou a praktickou surovinu s některými výhodnými vlastnostmi. Jelikož je tento materiál využíván kontinuálně k vesměs totožným účelům, nebudu zde popisovat výskyt keramiky jako praktického materiálu, jak tomu je v případě kamenných nálezů. Keramické nádoby v pravěku také představuje základ datovacích systémů, což se odráží i na jejím častém používání pro název celé periody např. kultura s lineární, vypíchanou či šňůrovou keramikou, nebo podle typických tvarů např. kultura kulovitých amfor, nálevkovitých nebo zvoncovitých pohárů atd.

#### **4.2.1. Pravěk**

Pravěkých keramických předmětů je v přeloučské staré sbírce o poznání méně než nálezů středověkých, ale na rozdíl od nálezů středověkých jsou pravěké nádoby častěji kompletní, nebo lze jejich původní tvar rekonstruovat. Tyto předměty se pokusím rozdělit do výše zmíněných morfologických skupin a ty popsat společně. Jedná se o předměty z těchto lokalit: Dražkovice (A 6, 14, 15, 42, 43), Osice (A 3, 5, 59 a 59/3, 60, 61), Platěnice (A 2, 50, 51, 53, 54, 55, 70), Řečany nad Labem (A 40), Semín (A 73), Sopřeč (A 4), Trnávka (A 16, 71, 72) a bez lokality (A 7, 8, 9, 10, 11, 12, 17, 18, 19, 20, 21, 47, 48, 49, 76, 77, 78).

#### **Amfory/amforovité nádoby**

Pravěká amfora pocházející z našeho území, spíše tedy pseudoamfora (něco jiného než antická amfora), je definována jako dvoudílná nádoba, kde tělo má nahoře posazenou výduť a hrdlo je jasně odsazené, tvarované do vyššího válce či komolého kuželu. Zcela

nepostradatelnou částí, jsou dvě protilehlá ucha, v místě odsazení mezi tělem a hrdlem. V některých případech jsou ouška i čtyři, nebo jsou dvě ouška doplněna výstupky. Typ těchto artefaktů lze nalézt ve všech velikostech, od miniaturní, až po takové, co sloužily jako zásobnice. Totožný tvar bez uch již není amfora, ale amforovitá nádoba, někdy označovaná jako bezuchá amfora,<sup>159</sup> ale pro potřeby této práce tyto kategorie sloučím pod jednu skupinu. Konkrétně se tedy jedná o předměty z lokalit: Dražkovice (A 6, 15), Osice (A 59), Platěnice (A 50, 51) a Řečany nad Labem (A 40).

První skupinu nálezů této kategorie tvoří, jak bylo naznačeno tzv. amforovité nádoby, které mají tvar podobný amfoře, ale chybějí jim ucha. Jedná se o předměty z lokalit: Dražkovice (A 15), Platěnice (A 50) a Řečany nad Labem (A 40).

Pro předmět **A 15** se dají uvést analogie pocházející z pohřebiště v Třebešově v okrese Rychnov nad Kněžnou, kde roku 1909 a 1911 provedlo výzkum muzeum z Hradce Králové a Národní muzeum. Výzkum byl vyvolán prováděním meliorací na polích černíkovského velkostatku. Konkrétně se jedná o předměty z hrobů 34/3 (tab. XII: 6), NM 4/1 (tab. XXXVIII: 4) a NM 38/6 (tab. XLIV: 3), které všechny náleží slezskoplatěnické kultuře, jež náleží do okruhu kultur popelnicových pozdní doby bronzové období halštatského.<sup>160</sup> Další, téměř totožné předměty, lze objevit mezi nálezy z pohřebiště v Ostroměři, které bylo zkoumáno v letech 1963 a 1964 Archeologickým ústavem a opět hradeckým muzeem. Jako jeden případ za všechny, uvedu předmět 8 z hrobu 27, který je tvarově shodný a taktéž datovaný do slezskoplatěnické doby.<sup>161</sup> Nejdůležitější pramen pro tento předmět, však tvoří fakt, že na lokalitě Dražkovice, ze které pochází, bylo objeveno a zkoumáno lužické a slezskoplatěnické pohřebiště. Z pohřebiště objeveného v pískovně a zkoumaného mezi lety 1884 až 1951, by mohl předmět velice pravděpodobně pocházet. I na této lokalitě se přirozeně objevují analogické předměty.<sup>162</sup> Následuje předmět **A 40**, který také spadá do kategorie amforovitých nádob. Jedná se o větší předmět dosahující velikosti zásobnice, který byl používán někdy i jako popelnice. To zmiňuje i karta předmětu. S jistotou ale předmět za popelnici prohlásit nelze, i když této domněnce nahrává zdobení

---

<sup>159</sup> SKLENÁŘ, Karel (ed.). Archeologický slovník – část 3. Keramika a sklo. Praha. 1998. s. 18-19. ISBN 80-7036-038-0.

<sup>160</sup> VOKOLEK, Vít. *Pohřebiště a sídliště lidu popelnicových polí v Třebešově*. Hradec Králové. 1966. s. 18, 57, 65.

<sup>161</sup> VOKOLEK, Vít. *Pohřebiště lidu popelnicových polí v Ostroměři*. Hradec Králové. 1999. s. 23, 71-72, 120. ISBN 80-85031-30-2.

<sup>162</sup> VOKOLEK, Vít. *Pohřebiště lužické kultury ve východních Čechách I-II. In: Fontes archeologici Pragenses Volume 27*. Praha. 2003. s. 85-90, 413-421. ISBN 80-7036-143-3. – VOKOLEK, Vít. *Východočeská halštatská pohřebiště*. Pardubice. 1999. s. 54-58, 193-196. ISBN 80-86046-36-9.



předmětu, které není u zásobnic tak obvyklé. Tento artefakt odpovídá základním tvarům amforovitých zásobnic slezskoplatěnické kultury.<sup>163</sup> Jako analogii uvedu nález amforovité nádoby pocházející ze Sobčického sídliště slezskoplatěnického lidu (tab. 58/12).<sup>164</sup> Závěrem je nutné zmínit, že tento předmět je uveden v práci o halštatských pohřebištích. Sice bez rozšiřujících informací, ale je tím potvrzena předešlá datace na základě komparace.<sup>165</sup> Poslední amforovitá nádoba je reprezentována číslem **A 50**, což je zcela jistě popelnice dochovaná i s výplní, ve které se nachází blíže nespecifikovaná nádoba. K tomuto předmětu se našla analogie na lokalitě Holín v okrese Jičín. Dva exempláře amforovitých nádob shodného tvaru a v jednom případě i podobné výzdoby, byly vykopány na tamním slezskoplatěnickém pohřebišti. To bylo objeveno na poli za obcí a v letech 1924-1925 a zkoumal ho J. Bernard. Konkrétně se jedná o nádoby z hrobu X a XIV (tab. 68/32 a 69/1), které spadají do I stupně zmíněné kultury.<sup>166</sup> Lokalita Platěnice, ze které předmět pochází, je zmíněna v pracích o pohřebištích popelnicových polí. Jedná se o významnou lokalitu, podle níž byla pojmenována platěnická kultura, tvořící část kultury slezskoplatěnické. Ovšem využívání tohoto pohřebiště přesahuje i do starší lužické kultury. Tato nekropole byla objevena na parcelách č. 269, 270, 273 a 274. V práci o lužickém horizontu lokality se nádoba a ani žádný předmět z Přelouče neobjevuje a práce o halštatské fázi pohřebiště prozatím nevznikla, jelikož v citovaném díle o halštatských pohřebištích je pouze konstatováno, že tato lokalita si zaslouží vlastní monografii.<sup>167</sup>

Další nálezy budou představovat amfory z hlediska názvosloví českého pravěku. Jedná se o předměty nalezené na lokalitách: Dražkovice (A 6), Osice (A 59) a Platěnice (A 51).

Dle čísla je prvním předmětem drobnější amfora s inventárním číslem **A 6**. Tento artefakt představuje běžnou amforu obvykle zvanou osudí, která se vyskytuje v období lužické kultury. Ta spadá též do okruhu kultur popelnicových polí v době bronzové. Dle morfologie, by měl tento typ spadat do I. fáze této kultury.<sup>168</sup> Analogii, i když poškozenou, představuje předmět pocházející ze zmíněného ostroměřského pohřebiště. Jedná se o nález

---

<sup>163</sup> N. Venclová, ApČ 6. s. 86-88.

<sup>164</sup> V. Vokolek, Pohřebiště v Ostroměři. s. 24-25, 163.

<sup>165</sup> V. Vokolek, Východočeská halštatská pohřebiště. s. 135, 282.

<sup>166</sup> Tamtéž. s. 43, 173-174.

<sup>167</sup> V. Vokolek, Východočeská halštatská pohřebiště. s. 112 – V. Vokolek, Pohřebiště lužické kultury ve VČ. s. 256-257, 629-630.

<sup>168</sup> L. Jiráň, ApČ 5. s. 152-158.

z hrobu 51/2 (tab. 29/51-2), který je datován stejně.<sup>169</sup> Tento předmět velice pravděpodobně pochází z výše zmíněného dražkovického pohřebiště, kam časově spadá. Následuje předmět **A 51**, který byl použit jako popelnice, což dokládají pozůstatky kostí, které jsou součástí této podmnožiny. Analogie k tomuto předmětu pocházejí z již zmíněné lokality Třebešov, kde se v hrobě 103/1 (tab. XXXIV: 15) našel velice podobný předmět, nesoucí i částečně totožnou výzdobu. Další podobný předmět se nalézá v muzeu Rychnov nad Kněžnou. Oba předměty náleží slezskoplatěnické kultuře.<sup>170</sup> U tohoto předmětu je velice pravděpodobné, že pochází z výše zmíněného pohřebiště v Platěnicích. Poslední předmět v této kategorii nese číslo **A 59** a jedná se o neúplnou amforu, která je typickým zástupcem lužické keramiky II. fáze ve východních Čechách.<sup>171</sup> Jako analogii lze uvést předmět nalezený na Ostroměřském pohřebišti, konkrétně v hrobě 70/3 (tab. 37/3), který je stejně datován.<sup>172</sup> U tohoto předmětu musíme zmínit, že lokalita Osice, ze které pochází, byla zkoumána v letech 1888 V. Divišem a 1911 hradeckým muzeem a bylo zde objeveno slezskoplatěnické a lužické pohřebiště. Konkrétně byl objev učiněn na pozemcích č. 385 a 386, které jsou položeny severovýchodně od kostela. Nejnovější zjištění situace této lokality proběhlo v roce 1989, kdy byla zachycena rozoraná popelnice na pozemku č. 389/1, což naznačuje možnost dalšího výzkumu. Žádný nález z Přelouče však u této lokality zmíněn není, ale je velice pravděpodobné, že nálezy pocházející z této lokality, náležely zmíněné nekropoli.<sup>173</sup>

## Hrnce/květináče

V této kategorii opět sloučím dva běžně oddělované typy nádob, jelikož květináč se od hrnce liší pouze dvěma uchy umístěnými pod okrajem. Všechny tyto nádoby mají v podstatě vejčitý tvar bez hrdla, až na A 3, kde je hrdlo spíše naznačeno.<sup>174</sup> Tento typ artefaktů byl nalezen na těchto lokalitách: Osice (A 3, 5), Platěnice (A 70) a Sopřeč (A 4/4).

---

<sup>169</sup> V. Vokolek, Pohřebiště v Ostroměři. s.19, 83, 134.

<sup>170</sup> V. Vokolek, Pohřebiště a sídliště v Třebešově. s. 52, 73.

<sup>171</sup> L. Jiráň, ApČ 5. s.152-157.

<sup>172</sup> V. Vokolek, Pohřebiště v Ostroměři. s. 89, 142.

<sup>173</sup> V. Vokolek, Východočeská halštatská pohřebiště. s. 102-103, 244-245. – V. Vokolek, Pohřebiště lužické kultury ve VČ. s. 240-242, 609-611.

<sup>174</sup> K. Sklenář, Archeologický slovník 3. s. 21-22, 24.

První zde uvedu nádobu **A 3**, který představuje poměrně unikátní hrnec s otvorovou výlevkou doplněnou žlábkem. Dle základního tvaru by se mělo jednat o zástupce lužické keramiky III. fáze.<sup>175</sup> Analogii, která by zcela odpovídala tomuto předmětu jsem nenalezl, ale tvarově totožné jsou květináče z ostroměřského pohřebiště např. z hrobu 13/8 (tab. 7/8), které pocházejí z lužických a slezkoplatěnických hrobů.<sup>176</sup> Tento artefakt pochází také z výše zmíněné lokality Osice, ale v práci V. Vokolka týkající se lužických nekropolí, je tento předmět zařazen pod lokalitu Sopřeč, ze které zřejmě nepochází, jelikož více pramenů potvrzuje lokalizaci uvedenou v kartě. Tudíž předmět náleží lužické kultuře, a velice pravděpodobně pochází z pohřebiště v obci Osice.<sup>177</sup> Dalším předmětem je květináč **A 4/4**, který tvoří zřejmě soubor s více nádobami. Jako analogie k tomuto artefaktu můžeme uvést předměty pocházející ze zmíněné lokality Třebešov. Jmenovitě se jedná o nález z hrobu 88/2 (tab. XXX/9) a hrnec nacházející se ve sbírkách hradeckého muzea (tab. XXV/1), které jsou oba datovány do slezkoplatěnické kultury.<sup>178</sup> K nálezovým okolnostem tohoto sopřečského souboru předmětů se v odborné literatuře dočteme, že 5. května roku 1903 narazili při melioračních pracích na lužický žárový pohřeb, který měl podobu jedné větší nádoby, v níž se nacházelo sedm drobnějších kusů keramiky. Tento soubor se našel na parcele č. 398/19 v hloubce přibližně 60 cm. Tyto předměty byly rozděleny mezi sbírky Národního a přeloučského muzea. Dále tento text pokračuje zmínkou, že na pozemku č. 398/24 a na „hradišti“ se v předchozích letech našly nádoby předané do sopřečské školy. Kde jsou tyto objekty v současnosti, není známo.<sup>179</sup> Dle dalšího pramene, byl nález sedmi kusů keramiky ve větší nádobě, učiněn na pozemku pana Kučery se shodným číslem. V tomto díle je dohledáno celkem sedm nádob, z nichž se mají čtyři nacházet v Přelouči, což odpovídá současnému stavu nálezů. Avšak pouze dvě nádoby uvedené v citované práci se shodují s nálezy z Přelouče, které mají jako lokalitu Sopřeč. Dále lze nalézt v přeloučské sbírce předcházející předmět s přírůstkovým číslem 1508 = A 3, který ale podle mého výzkumu pochází z lokality Osice. Poslední artefakt uvedený s číslem 1362/4 se ve staré přeloučské sbírce dnes nenachází.<sup>180</sup> Tyto okolnosti platí pravděpodobně i pro nález A 4/4 tj., že patří lužické kultuře a byl objeven na uvedených parcelách, i přes fakt, že v práci

---

<sup>175</sup> L. Jiráň, ApČ 5. s. 152-157.

<sup>176</sup> V. Vokolek, Pohřebiště v Ostroměři. s. 65, 112.

<sup>177</sup> V. Vokolek, Pohřebiště lužické kultury ve VČ. s. 240-242, 312, 609-611, 701.

<sup>178</sup> V. Vokolek, Pohřebiště a sídliště v Třebešově. s. 46, 54.

<sup>179</sup> ROSŮLEK, František. *Pardubicko, Holicko, Přeloučsko, Díl III. Místopis*. Pardubice. 1909. s. 132.

<sup>180</sup> V. Vokolek, Pohřebiště lužické kultury ve VČ. s. 312, 701.

uveden není. Poslední dva nálezy **A 5** a **A 70**, sloučím a popíši společně, jelikož se jedná o typově stejné hrnce s pupky v horní části těla, oblým profilem a rovným okrajem i dnem. Typově tyto nádoby spadají do II. stupně slezskoplatěnické kultury.<sup>181</sup> Analogický artefakt pochází opět z ostroměřského pohřebiště, konkrétně z objektu 42/4 (tab. 25/4), který je datován znovu do slezskoplatěnické kultury. Další podobný nález byl učiněn na zaniklém pohřebišti v okolí dnešní jičínské nemocnice. Tento předmět je uložen v Jičínském muzeu a představuje podle popisku květináč (tab. 69/10). Tento hrnec je datován do závěru I. stupně s přesahem do stupně II. slezskoplatěnické kultury.<sup>182</sup> U předmětu lokalizovaného do Platěnic je velice pravděpodobné, že pochází z výše zmíněného platěnického pohřebiště. Druhý hrnec pravděpodobně pochází z výše zmíněné osické nekropole.

## Okříny

Okřín představuje speciálně vyčleněnou kategorii hrnců, které jsou typické svým výrazně dvoukónickým tělem. Toto tělo může mít buď ostrý, nebo oblý lom a ten může být umístěn přibližně ve středu nádoby, ale častěji blíže k podstavě, která má často malý průměr. Jedná se o nádobu, která je typická pro kultury popelnicových polí.<sup>183</sup> Zástupci tohoto typu artefaktu pochází z lokalit: Dražkovice (A 14), Osice (A 61), Trnávka (A 71) a bez naleziště (A 9, 21).

Nádoby **A 14** a **A 61** lze zařadit do jedné kategorie nálezů, i když prvně jmenovaný okřín je malý a zdobený, zato druhý dosahuje téměř velikosti zásobnice a na jeho povrchu se nenacházejí žádné aplikace. Hlavní sjednocující znak je středový oblý lom, který oba předměty typově řadí do III. fáze lužické kultury až I. fáze kultury slezskoplatěnické.<sup>184</sup> Jako analogie pro předmět A 14 lze uvést analogie nalezené na pohřebišti v obci Čankovice v okrese Chrudim. Pohřební areál je situovaný na parcele č. 532/4, která patřila panu Ulrychovi a byl prozkoumán v roce 1911. Tato lokalita je datovaná do slezského stupně slezskoplatěnické kultury.<sup>185</sup> Další analogický nález téměř totožného tvaru, a se stejným zdobením, byl objeven v Třebešově, konkrétně v hrobě 52/5 (tab. XVIII: 5) a je datován do slezskoplatěnické kultury. Z hrobu 55/3 (tab. XIX: 1) ze stejné lokality, pochází téměř

---

<sup>181</sup> L. Jiráň, ApČ 5. s.157-159.

<sup>182</sup> V. Vokolek, Pohřebiště v Ostroměři. s. 44, 80, 130, 174.

<sup>183</sup> K. Sklenář, Archeologický slovník 3. s. 22.

<sup>184</sup> L. Jiráň, ApČ 5. s. 152-159.

<sup>185</sup> FROLÍK, Jan. *Archeologické nálezy Chrudimsko (a-ch)*. Chrudim. 1980. s. 12-13, 28, 60.

totožná nádoba s okřínem A 61, která je opět datovaná do slezskoplatěnického období. Další podobný předmět stejně datovaný, také ze stejné lokality, byl nalezen při výzkumu Národního muzea v roce 1911 v hrobě NM20/3 (tab. XL: 2) a byl použit jako popelnice.<sup>186</sup> Nádoba A 14 pochází velice pravděpodobně z výše zmíněného dražkovického pohřebiště, kam časově spadá. Druhý artefakt zase velice pravděpodobně souvisí s osickým pohřebištěm, taktéž zmíněným výše.

Zbylé tři okříny **A 9**, **A 21** a **A 71** mají identickou stavbu těla s níže posazeným ostrým lomem, nad kterým se nachází výzdoba, která je v případě prvních dvou předmětů téměř totožná. Tento tvar je zcela typický pro lužickou keramiku II. stupně ve východočeském prostoru.<sup>187</sup> Nádoby spadající do tohoto okruhu byly objeveny na ostroměřském pohřebišti prakticky ve všech hrobech jeho lužické fáze. Jedná se o nálezy z hrobu 23 A/ 4 (tab. 12-23 A/4), 54/2, 3 (tab. 30-52/2, 3) a 83/1 (tab. 44-83/1), které jsou tvarově totožné s podobnou výzdobou.<sup>188</sup> Artefakt A 71 je lokalizován do obce Trnávka a dle staršího přeloučského místopisu se popelnice, pocházející z této obce, našly v čp. 46.<sup>189</sup> V neposlední řadě je také nález A 71 zmiňován v díle o lužických pohřebištích, kde se dovídáme, že pochází ze žárového hrobu nalezeného v roce 1933 při hloubení studny ve zmíněné usedlosti. Tím se potvrzují předem vyřčené teze, o stáří předmětu samotného, i společně uvedených, téměř totožných okřínků.<sup>190</sup>

## Koflíky

Koflíky či šálky představují největší skupinu nádobek v této podkapitole. Tento okruh artefaktů je charakterizován jedním větším ouškem umístěným na úrovni těžiště nádoby, která je velikostí vhodná k použití při stolování. Pro miskovité typy lze užít synonymum šálek. Tvary navazující na hrnec, které jsou opatřeny ouškem, můžeme nazývat hrnek. Přeloučský soubor představuje koflíky/šálky nálevkovitých až miskovitých typů s uchem více či méně převyšujícím okraj. Výjimku tvoří pouze jeden nález, který představuje hrnek, jehož ouško okraj zcela určitě nepřevyšovalo.<sup>191</sup> Tyto předměty byly

---

<sup>186</sup> V. Vokolek, Pohřebiště a sídliště v Třebešově. s. 28, 30-31, 60.

<sup>187</sup> L. Jiráň, ApČ 5. s. 152-157.

<sup>188</sup> V. Vokolek, Pohřebiště v Ostroměři. s. 69-70, 84, 95, 117, 135, 149.

<sup>189</sup> F. Rosůlek, Pardubicko, Holicko, Přeloučsko III. s. 122.

<sup>190</sup> V. Vokolek, Pohřebiště lužické kultury ve VČ. s. 328, 724.

<sup>191</sup> K. Sklenář, Archeologický slovník 3. s. 23.

nalezeny na těchto lokalitách: Dražkovice (A 42), Osice (A 60), Platěnice (A 2, 53, 54, 55), Sopřech (A 4/1,2,3) a Trnávka (A 72).

Předměty **A 2**, **A 42**, a **A 60** lze zařadit do kategorie miskovitých koflíků s ouškem, které výrazně přesahuje okraj. Dno i podstava jsou vypuklé. Artefakty tohoto typu se vyskytují po celou slezskoplatěnickou dobu.<sup>192,193</sup> Jako analogie lze uvést koflíky z pohřebiště v Třebešově, např. šálek z hrobu 13/3 (tab. III: 3), nebo předměty z hrobu 48/1, 2 (tab. XIV: 8, 9), které jsou datovány do slezskoplatěnické kultury.<sup>194</sup> Jako doklad značné rozšířenosti tohoto tvaru můžou sloužit další podobné předměty nalezené na slezskoplatěnickém pohřebišti v Ostroměři v hrobě 25/6, b, c (tab. 13-25/6 b, c) nebo 33/10 a, b, c, d 12 a (tab. 19-33/10 b, c tab. 20-33/10 a, d, 12 a).<sup>195</sup> Analogický předmět lze nalézt též v chrudimské sbírce, konkrétně mezi nálezy přímo z Chrudimi. Artefakt byl získán v továrně Wiesner při výkopových pracích na parcele č. 903/11 v roce 1944 a je samozřejmě datován do kultury slezskoplatěnické.<sup>196</sup> Koflík A 2 s největší pravděpodobností pochází z výše jmenované platěnické nekropole. Koflík A 42 pochází velice pravděpodobně ze zmíněného dražkovického pohřebiště a poslední šálek zase souvisí s osickým pohřebištem. O obou lokalitách se zmiňují výše.

Druhou kategorií tvoří nálevkovité koflíky s méně či více přesahujícím ouškem a rovným dnem i podstavou. Jedná se o předměty **A 4/1, 2, 3, A 53, A 54, A 55**, které se vyskytují v časovém rozmezí od III. fáze lužické kultury a po celou slezskoplatěnickou dobu.<sup>197</sup> Na sídlišti v Ostroměři byl objeven shodný předmět (tab. 60/14), který je datovaný do slezskoplatěnické kultury. Taktéž podobné předměty byly nalezeny na pohřebišti v obci Dobrá voda v okrese Jičín, které bylo zkoumáno Františkem Pokorným v roce 1884. Z této lokality pochází větší množství koflíků této oblé nálevkovité varianty. Toto pohřebiště je datované do I. stupně slezskoplatěnické kultury s tím, že se zde objevují i starší hroby lužické.<sup>198</sup> Menší soubor téměř stejných koflíků se našel též v obci Topol v okrese Chrudim, při výzkumu chrudimského muzea v roce 1932 na lokalitě „Na hradě“. Všechny tyto koflíky

---

<sup>192</sup> L. Jiráň, ApČ 5. s. 157-159.

<sup>193</sup> N. Venclová, ApČ 6. s. 86-91.

<sup>194</sup> V. Vokolek, Pohřebiště a sídliště v Třebešově. s. 7, 26.

<sup>195</sup> V. Vokolek, Pohřebiště v Ostroměři. s. 70-71, 75-76, 118-119, 124-125.

<sup>196</sup> FROLÍK, Jan. *Archeologické nálezy Chrudimsko (Chrudim)*. Chrudim. 1981. s. 26-27, 66, 82.

<sup>197</sup> L. Jiráň, ApČ 5. s. 156-159. – N. Venclová, ApČ 6. s. 86-91.

<sup>198</sup> V. Vokolek, Pohřebiště v Ostroměři. s. 37, 42-43, 165, 168-173.

jsou datovány do slezskoplatěnické kultury.<sup>199</sup> Nicméně podobně, jako v předchozím případě, se jedná o poměrně rozšířený tvar a v analogiích by se dalo bez problémů pokračovat. Nelze vynechat informaci, že šálky A 4/1, 2 se objevují v práci V. Vokolka o lužických pohřebištích, což tyto artefakty datuje do této kultury. Proč tomu tak není i u posledního nálezu ze souboru, je záhadou. I když se v práci objevují tři koflíky z Přelouče, poslední nemá správné přírůstkové číslo. Více o nálezových okolnostech výše.<sup>200</sup> Závěrem je nutno uvést, že předměty, náležející do Platěnic, velice pravděpodobně pochází z výše zmíněného platěnického pohřebiště.

Posledním artefaktem, v tomto okruhu nálezů je samostatný tvar hrnku **A 72**, který má svou analogii v předmětu z výše jmenované lokality Topol. Tento analogický předmět náleží stejnému nálezovému celku, jako předchozí koflíky a logicky je i stejně datovaný. Tedy do slezskoplatěnické kultury.<sup>201</sup> Není jasné, zda tento předmět přímo souvisí s výše uvedeným artefaktem z Trnávky, nicméně časové zařazení mají podobné, což by mohlo ukazovat na možné, větší pohřebiště na této lokalitě.

## Misky

Miska je charakterizována jako širší a nižší nádoba, která může být až trojdílná (hrdlo, tělo, nožka). Pokud se na míse vyskytnou ucha, jsou určena spíše k pověšení předmětu a nikoli k jeho držení, jako u koflíku. Výskyt uch je spíše výjimečný, stejně jako speciální úprava okraje ve výlevku. Ústí, respektive okraj, tvoří často nejširší část nádoby a pokud je užší než maximální výduť, tak pouze nepatrně. Podstava bývá vždy značně menší než výduť či ústí. Na rozdíl od většiny ostatních typů nádob, se může výzdoba objevit i uvnitř nádoby.<sup>202</sup> Pravěké misky se ve staré přeloučské sbírce nacházejí pouze dvě a jsou téměř totožné. Jediný zásadní rozdíl tvoří fakt, že A 16 má vypuklé vnitřní dno i podstavu, kdežto druhá miska má vypuklé pouze vnitřní dno a podstavu má rovnou. Tyto artefakty byly nalezeny na lokalitě: Dražkovice (A 43) a Trnávka (A 16).

Jak již bylo řečeno, předměty **A 16** a **A43** jsou téměř totožné a z tohoto důvodu je budu vyhodnocovat společně. Dle typu nádoby a povrchové úpravy se jedná o halštatské nádoby patřící buď kultuře slezskoplatěnické či bylanské, ale mohou spadat i do pozdního

---

<sup>199</sup> FROLÍK, Jan. *Archeologické nálezy Chrudimsko (k-t)*. Chrudim. 1984. s. 26-29, 67-68, 71, 75.

<sup>200</sup> V. Vokolek, Pohřebiště lužické kultury ve VČ. s. 312, 701.

<sup>201</sup> J. Frolík, *Archeologické nálezy (k-t)*. s. 30, 73, 75.

<sup>202</sup> K. Sklenář, *Archeologický slovník 3*. s. 25-27.

halštatu.<sup>203</sup> Analogie lze nalézt mezi předměty z třebešovského pohřebiště. Tvarově i povrchem velmi podobný předmět obsahoval hrob 82/4 (tab. XXVIII: 4) a hrob 96/1 (tab. XXXII: 7), které jsou oba datovány do slezskoplatěnické kultury. Podobný a stejně datovaný je též předmět z muzea v Rychnově nad Kněžnou (tab. L: 9).<sup>204</sup> Předmět A 43 pochází velice pravděpodobně z výše zmíněného dražkovického pohřebiště, kam časově spadá, stejně jako je pravděpodobné, že druhá miska tvoří soubor s ostatními předměty z Trnávky.

## **Střepey**

V tomto posledním oddílu pravěké keramiky se budu věnovat nemnohým nálezům střepeů, které jsou na rozdíl od středověkých zapsány jednotlivě či v menších celcích. Konkrétně se jedná o nálezy z lokalit: Osice (A 59/3), Semín (A 73) a nálezy bez lokalizace (A 7, 8, 10, 11, 12, 17, 18, 19, 20).

Střepey z neznámé lokality tedy **A 7, A 8, A 10, A 11, A 12, A 17, A 18, A 19, A 20** zastupují keramiku kultury s vypíchanou keramikou, kterou lze odlišit od předchozí kultury s lineární keramikou, především technikou dvojvýchů a odlišnou krokvicovitou výzdobou. Konkrétně se podle mého soudu jedná o předměty zastupující mladší stupeň, který je charakterizován bohatou výzdobou rozličných geometrických motivů na parohovitých nádobách s plochým dnem.<sup>205</sup> Jako analogie lze uvést artefakty uvedené v práci o nálezech z cihelny pana Součka v obci Plotiště nad Labem v okrese Hradec Králové. V tomto textu se dozvídáme, že nálezy ze staršího stupně kultury s vypíchanou keramikou jsou ve východočeském prostoru poměrně vzácné a s určitostí je lze doložit právě v Plotištích, anebo Libišanech v okrese Pardubice, ale i na těchto lokalitách je převaha keramiky mladšího stupně. V obrazové příloze citované práce nalezneme téměř dokonalé analogie pro všechny střepey z přeloučského souboru.<sup>206</sup> Skoro stejný materiál je též uložen ve sbírce Národního muzea v Praze a pochází z lokalit Hustřany v okrese Náchod a z Litoměřic v okrese Litoměřice. Na první z lokalit, provedlo muzeum výzkum sídliště, na polnostech pánů Reicherta, Kopeckého a Sedláka. Celá tato lokalita byla datována do období kultury s vypíchanou keramikou. Nálezy z Litoměřic pocházejí ze soukromé sbírky pana Matiegky

---

<sup>203</sup> N. Venclová, ApČ 6. s. 36-37, 49-51, 86-91, 114-118.

<sup>204</sup> V. Vokolek, Pohřebiště a sídliště v Třebešově. s. 42-43, 49, 74.

<sup>205</sup> I. Pavlů, ApČ 3. s. 68-71.

<sup>206</sup> BURGERT, Pavel. Součková cihelna v Plotištích nad Labem – zapomenutý pramen poznání kultury s vypíchanou keramikou ve východních Čechách. In: *Praehistorica XXXIII/1-2 ...tenkrát na východě...* Sborník k 80. narozeninám Víta Vokolka. 2016. s. 97-115. ISBN 978-80-246-3507-1.



a v materiálu byly rozpoznány předměty z celého období neolitu, tedy kultur s lineární a vypíchanou keramikou i jordanovské kultury, která spadá již do časného eneolitu.<sup>207</sup> Velice limitujícím faktorem v poznání a interpretaci, obzvláště těchto předmětů, je chybějící lokalizace nálezů, která nebyla ani přes veškerou snahu dohledána.

Dle čísla následuje střep **A 59/3** zapsaný v nesourodém souboru s amforou z období popelnicových polí a středověkým střepem. Dle analýzy Jana Frolíka se nejedná o středověký materiál. Předmět představuje spodní část nádoby, která je bez nálezových okolností téměř nedatovatelná. Vzhledem k dalšímu předmětu v souboru a lokalizaci do Osic, by se mohlo jednat o předmět související s amforou, nicméně s jistotou to tvrdit nelze.

Poslední nález v této kategorii **A 73** představuje výplň popelnice, která obsahuje popel, hlínu, zbytky kostí a střepy z nádoby. Mimo informací z karty a těch, uvedených v předešlých kapitolách, s tímto nálezem souvisí i text přeloučského místopisu. Ten uvádí, že na lokalitě „*Semínská vrata či brána*“ bylo roku 1897 prokopáno lužické pohřebiště na pozemcích číslo 588/1 a 588/2. Ovšem podobně jako u Sopřeče, odvezl nálezy jistý pan Appelt a byly uloženy v říšském muzeu. Ovšem téměř s jistotou se nejedná o nádoby, které by patřily konkrétně k přeloučskému pohřbu.<sup>208</sup> Informace, která přímo souvisí s tímto nálezem se objevuje v práci V. Vokolka o lužických pohřebištích, která přesně koresponduje se záznamem v kartě. Zde dozvídáme, že se v Semíně roku 1903 našly v hospodářské budově patřící k čp. 46, lužické nádoby. Tato usedlost patřila statkáři Chvojkovi, o kterém se píše v části věnující se písemným pramenům.<sup>209</sup> Tudíž veškerý materiál, obsažený pod tímto číslem, zřejmě náleží kultuře lužické, i přes fakt, že datovatelné nádoby jsou neznámo kde. Více o historii bádání na lokalitě Semín lze nalézt v článku J. Sigla a V. Vokolka.<sup>210</sup>

#### 4.2.2. Středověk

Do kategorie středověk spadají předměty, které jsem ze souboru vytřídil na základě konzultace s panem Janem Frolíkem dne 16. 5. 2019. Jedná se o předměty pocházející z těchto lokalit: Břehy (A 82), Bukovka (A 63), Dražkovice (A 1, 13, 22, 41), Chvaletice (A 247), Klenovka (A 39), Lepějovice (A 62, 69), Osice (A 59/2), Platěnice (A 52), Přelouč (A

---

<sup>207</sup> VOKOLEK, Vít. Katalog sbírky Oddělení prehistorie a protohistorie Národního muzea II nálezy do roku 1913 (neolit a eneolit). In: *Fontes archeologici Pragenses Volumen 32*. 2007. s. 23-32, 51-57, 140-158, 192-203. ISBN 978-80-7036-214-3.

<sup>208</sup> F. Rosůlek, Pardubicko, Holicko, Přeloučsko III. s. 50.

<sup>209</sup> V. Vokolek, Pohřebiště lužické kultury ve VČ. s. 307.

<sup>210</sup> SIGL, Jiří – VOKOLEK, Vít. Nález mladohradištní keramiky v Semíně, okr. Pardubice. In: *Archeologie východních Čech. Supplementum 1*. 2014. s. 282-287. ISBN 978-80-85031-99-7.

44, 57, 64, 67, 68, 75), Řečany nad Labem (A 74), Semín (A 56), Štěpánov (A 66) a bez lokality (A 23, 24, 25, 26, 27, 28, 29, 30, 31, 32, 33, 34, 35, 36, 37, 38, 45, 58, 65, 79, 80, 81)

## Celé předměty

V tomto oddílu budu rozebírat nálezy celých, nebo téměř celých středověkých keramických předmětů. Vzhledem k tomu, že se většinou jedná o jednotlivé zástupce keramických tvarů, nebudu tuto část dále dělit na příslušné části, věnující se jednotlivým druhům předmětů, jako tomu bylo v případě pravěké keramiky. Předměty budou uvedeny postupně podle inventárních čísel. Celé předměty jsou zastoupeny nálezy z: Dražkovic (A 1, 13, 22, 41), Klenovky (A 39), Platěnic (A 52), Přelouče (A 57, 68), Řečan nad Labem (A74), Semína (A 56), Štěpánova (A 66/1) a z neznámé lokality (A 45, 79).

Nejprve zmíním předměty **A 1**, **A 41**, **A 52** a **A 57**, představující hrnce, které se obecně vyskytují v časovém rozmezí mladší doby laténské až vrcholného středověku. Nicméně konkrétně tento podtyp, je někdy zvaný též jako hradištní, a začíná se tedy vyskytovat až od tohoto období. Jedná se o nádoby s esovitým tělem, nízkým hrdlem a okraj je náročněji profilován.<sup>211</sup> Nalézt analogické předměty není problém. Např. ve sbírce chrudimského muzea se nachází hned několik předmětů z lokalit Chrudim, kde se v budově tamního bývalého krajského soudu našel analogický hrnec datovaný do 13. stol. Taktéž z Chrudimi pochází stejně datovaný hrnec, bohužel však bez bližší lokalizace.<sup>212</sup> Další, sice fragmentární analogie, pochází z lokality Hradiště v okrese Chrudim, která je datovaná do 14. stol.<sup>213</sup> Poslední uvedený předmět darovala do Chrudimi paní Pacáková. Ten pochází z vykopávek ve Vlašském dvoře v Kutné Hoře, která se nachází ve stejnojmenném okrese. Tento předmět je datován do 13. až 14. stol.<sup>214</sup> To odpovídá i dataci, kterou mi sdělil Jan Frolík při konzultaci.

Další, téměř celý předmět, nese číslo **A 13**, a představuje pokličku. Tento typ artefaktu se může vyskytnout již v mladší době bronzové a halštatském období, ale vzhledem k výrobní technice se jedná bezpochyby o středověkou práci. Ostatně ve středověku je

---

<sup>211</sup> K. Sklenář, Archeologický slovník 3. s. 22.

<sup>212</sup> J. Frolík, Archeologické nálezy (Chrudim). s. 27, 33, 75, 78, 81-82.

<sup>213</sup> J. Frolík, Archeologické nálezy (a-ch). s. 17, 54, 61.

<sup>214</sup> J. Frolík, Archeologické nálezy (k-t). s. 12, 57, 75.

i hlavní těžiště výskytu takto tvarovaných poklic.<sup>215</sup> Společně s tímto téměř celým předmětem, popíšu i fragmenty stejného předmětu, které nají označení: **A 65/KY 20**, **KY 46** a **KY 48**. S pokličkou by šlo ztotožnit více střepů, ovšem u ostatních není tento účel prokázán s jistotou. Poklice tohoto tvaru, s vrchním odsazeným knoflíkem, se začínají objevovat až ve 14. stol., ale hlavní období výskytu je v 15. až 16. stol.<sup>216</sup> Analogie lze nalézt opět v chrudimské sbírce. Nejlepší pocházejí přímo z Chrudimi. Oba předměty jsou bez bližší lokalizace a oba jsou proto datovány obecně do středověku, což odpovídá i dataci přeloučských předmětů.<sup>217</sup>

Následuje předmět **A 22**, který představuje misku či hlubší talířek. Tyto misky jsou ve středověku úzce spjaty s pokličkami. V hradištní době a do 13. stol. se prakticky nedá rozeznat, jak byl který artefakt použit, i když pravděpodobně bylo užití dvojí. Až ve 14. stol. se tyto dva artefakty začínají tvarově oddělovat a hlavní období výskytu neglazovaných misek je 15. a první polovina 16. stol. Do tohoto rámce zapadá i přeloučská miska.<sup>218</sup> Analogie pocházejí z Chrudimi, konkrétně z cihelny pana Veselého, kde byla objevena roku 1858 a je datovaná již do 13. stol.<sup>219</sup> Tudíž datačně přesnější analogii tvoří miska z lokality Hradiště v chrudimském okrese, která nemá bližší nálezové okolnosti, ale je datovaná do 15. stol.<sup>220</sup>

Poměrně málo zastoupeným artefaktem ve středověkém materiálu bývají lahve, které v přeloučské sbírce reprezentují čísla **A 39** a **A 74**. Tyto předměty jsou podstatně hlavně pro mladší hradištní období, ale vyskytují se až do závěru středověku, tedy 16. století.<sup>221</sup> Analogie pocházejí znovu z chrudimské sbírky. Jedná se o předmět z Chrudimi – Nového Města, který byl zakoupen od pana Alexy roku 1897 a je datován do 15. stol.<sup>222</sup> A druhý, podobnější předmět, se našel v obci Úhřetice v chrudimském okrese. Daroval ho pan Kopista. Tento předmět je datován pouze do středověku.<sup>223</sup>

---

<sup>215</sup> K. Sklenář, Archeologický slovník 3. s. 40.

<sup>216</sup> RADOMĚRSKÝ, Pavel. Středověká keramika. In: *Muzejní a vlastivědná práce. Ročník II. č. 2.* Praha. 1964. s. 70-85. ISSN 0027-5255.

<sup>217</sup> J. Frolík, Archeologické nálezy (Chrudim). s. 27, 31, 76, 79, 82.

<sup>218</sup> P. Radoměrský, Středověká keramika.

<sup>219</sup> J. Frolík, Archeologické nálezy (Chrudim). s. 34, 74, 82.

<sup>220</sup> J. Frolík, Archeologické nálezy (a-ch). s. 18, 55, 61.

<sup>221</sup> P. Radoměrský, Středověká keramika.

<sup>222</sup> J. Frolík, Archeologické nálezy (Chrudim). s. 29, 72, 82.

<sup>223</sup> J. Frolík, Archeologické nálezy (t-z). s. 21, 78, 82.

Následují dvě nádobky **A 45** a **A 68**, které jsou na první pohled zcela odlišné, ale jejich účel je totožný. Představují dva typy středověkých kahanů, resp. svítidel. Jedná se o miskovitý kahan A 45 s otvorem pro palec, kterým se držel. Druhý, odlišný předmět, představuje typ tyglíkovitého či pohárkovitého kahanu. Oba tyto předměty se v této podobě vyskytují až od středověku.<sup>224</sup> Miskovité kahaný s otvorem na palec byly mimo jiné využívány v dolech, a to především z důvodu snadného přenášení i v nekomfortních prostorech, jakým byly středověké doly. Z tohoto důvodu lze nalézt přesné analogie ve sbírkách Českého muzea stříbra v Kutné Hoře.<sup>225</sup> Jeden, téměř stejný předmět, se našel při záchranném výzkumu na Hrádku v Kutné Hoře a je datován do 15. stol. Konkrétně se jednalo o zahradu domu čp. 28, který patřil paní Lehečkové.<sup>226</sup> Druhý kahan je zástupcem tzv. tyglíkovitých lampiček, jejichž doposud nejpočetnější kolekce byla exkavována roku 1986 na pozemku kláštera Voršilek v Kutné hoře. Veškeré objevy, datované nálezovými okolnostmi, spadají dorozmezí 14. až přelom 15./16. stol. Jedny z nejlépe datovaných předmětů pocházejí z chrudimského výzkumu Hradební ulice, který proběhl roku 2006 a zdejší dvě lampičky byly nalezeny v kontextu s mincemi. Třetí pochází ze staré sbírky a publikoval ji již Jan Frolík ve zde citované práci. Všechny tyto artefakty jsou datovány ve zmíněném časovém rozmezí a mohou sloužit jako dokonalé analogie.<sup>227</sup>

Džbánek **A 56** je typickým zástupcem svého tvaru, ale je poměrně malý. Tento tvar se objevil ve 13. stol., ale plně se začal využívat až ve stol. 14. a od druhé poloviny 16. stol. jsou již prakticky vždy celé glazované, případně zdobené.<sup>228</sup> Dokonalou analogii představují předměty pocházející z chrudimské továrny Transpota, které jsou datované do 15. stol.<sup>229</sup>

Následuje předmět **A 66/1**, do určité míry souvisí s předešlými svítidly, která jsou poměrně výrazně spjata s Kutnou Horou. Dle analogií by se mohlo jednat o tzv. kapelku, což byla nádobka sloužící ke kupelaci, což je proces čištění stříbra za pomoci tepla a přísunu

---

<sup>224</sup> K. Sklenář, Archeologický slovník 3. s. 35

<sup>225</sup> PŘIBIL, Martin – ŠMEHIL, Karol. Katalog expozice Hornictví / Rudný a uhelný důl. Praha. 2015. s. 68-69. ISBN 978-80-7037-238-8.

<sup>226</sup> České muzeum stříbra. *Online katalog. Archeologie středověk. heslo kahan*. Poslední aktualizace ©2019. [citace 4. 6. 2019]. < <https://sbirky.cms-kh.cz/> >.

<sup>227</sup> BĚLINOVÁ, Kateřina D. – MUSIL, Jan. Tyglíkovité lampičky z Chrudimi. In: *Chrudimský vlastivědný sborník 15*. Chrudim. 2011. s. 39-59. ISSN 1214-6048.

<sup>228</sup> P. Radoměský, Středověká keramika.

<sup>229</sup> J. Frolík, Archeologické nálezy (Chrudim). s. 25, 82.

kyslíku.<sup>230</sup> Analogické nálezy byly objeveny v Kutné Hoře, ale nacházejí se v chrudimských sbírkách. Jedná se o předměty z výkopů ve Vlašském dvoře a všechny tři analogie jsou popsány jako miska a jsou datovány pouze obecně do středověku.<sup>231</sup>

Poslední předmět v této části **A 79**, nebude datován na základě analogie, jelikož ta se mi i přes veškerou snahu nepodařila nalézt. Jedná se o kvadratickou dózu, která se může podle sklenářova slovníku vyskytovat od neolitu po všechna následující období.<sup>232</sup> Při zmíněné konzultaci s Janem Frolíkem, bylo její stáří dle materiálu a stylu výroby kladeno až do novověku.

## Kachle

Kachle v tomto souboru zastupují především fragmenty čelních stěn, které jsou bohužel převážně nelokalizované. Dále se ve sbírce nachází celkem tři téměř kompletní komorové kachle. U kachlů se pokusím i o ikonografickou interpretaci vyobrazení, které se většinou na jejich vyhřívacích stěnách nachází. Při jejich vyhodnocení je budu řadit obdobně jako předměty v předchozí podkapitole, to je podle inventárních čísel. Jedná se o předměty z nalezišť: Bukovka (A 63), Přelouč (A 64) a zbytek bez lokalizace (A 23, 24, 25, 26, 27, 30, 31, 32, 33, 36, 37, 38, 58, 80).

Kachlová kamna, a na ně přirozeně navázaný výskyt samotných kachlů, se v českých zemích začala objevovat ve 13. až 14. stol. Již o století později začal být tento systém poměrně běžně využíván a v 16. stol. už zcela převládal. Oproti předchozím vytápěcím systémům, které byly založeny na otevřeném ohni, byl tento systém až o 55 % účinnější. Dalšími devizami, bylo uzavření ohně, čímž se snížilo riziko požáru a oddělení topeniště od obytného prostoru, což zase zvýšilo standart bydlení. Starším typem kachlů byly tzv. komorové, které se jen velmi málo liší od běžné keramické produkce nádob, a proto i v této práci zůstaly úlomky těchto artefaktů včleněny do souborů střepů, jelikož se od nich leckdy nedají s jistotou odlišit. Soubor prezentovaného materiálu se tedy skládá z mladšího typu komorového kachle. Téměř všechny tyto předměty, nesou alespoň malou část původní

---

<sup>230</sup> Archeologica technica. *Kupelace*. Poslední aktualizace ©1978-2018. [citace 4. 6. 2019]. <<http://archeologiatechnica.cz/taxonomy/term/106>>.

<sup>231</sup> J. Frolík, *Archeologické nálezy (k-t)*, s. 12, 57, 75.

<sup>232</sup> K. Sklenář, *Archeologický slovník 3*, s. 20.

výzdoby. Žádný z kachlů však není glazován, což je datačně limituje maximálně do renesančního období, jelikož později už byly kachle glazované běžně.<sup>233</sup>

Tuto část začnu zhodnocením kompletních nálezů kachlů A 58, A 63 a A 80. Následně pak zhodnotím fragmenty, které představují zbytek souboru. Všechny tyto kompletní kusy jsou zástupci římsového korunního řádkového kachle s cimbuřím.

Analogie pro předměty **A 58** a **A 80**, které jsou si značně podobné, byla nalezena téměř dokonalá, lišící se pouze v detailech. Podobný kachel se nachází v chrudimské sbírce, má stejný vzor a zdobení čelní stěny. Jediný rozdíl je, že jeho cimbuří je vyšší a nacházejí se na něm písmena, která představují iniciály hrnčíře a kamnáře Medka. Datování tohoto předmětu bylo stanoveno na první polovinu 16. stol., což by mělo platit i pro kachle přeloučské.<sup>234</sup>

Třetím celým kachlem je předmět **A 63**, který je taktéž římsový korunní řádkový, ale nezakončuje ho cimbuří nýbrž okraj ve formě tří lunet. Analogický kachel, opět uložený v Chrudimi, má stejnou profilaci čelní stěny a je zakončen totožnými lunetami, které má ale pouze dvě. Dalším rozdílem je, že u chrudimského kachle je čelní stěna zdobena prostou stylizovanou palmetou, zatímco přeloučský kachel je zdoben náročnějším rostlinným ornamentem. Jako zásadní ovšem shledávám totožnou základní konstrukci obou předmětů, na které mohl být zdobný ornament různě variován podle přání objednavatele. Tento předmět pochází ze 16. stol. a byl nalezen v chrudimské Husově ulici na místě zbořeného čp. 23/III.<sup>235</sup> Téměř dokonalou analogii představuje neúplný kachel z hradu Bradlec v okrese Semily, který je datován do 15. až počátku 16. stol.<sup>236</sup>

Dále sbírka kachlů pokračuje fragmenty čelních vyhřívacích stěn, které vždy nesou alespoň část zdobného motivu. Až na jeden exemplář, lokalizovaný do Přelouče, jsou všechny tyto zlomky bez lokalizace, což zmenšuje jejich vypovídací hodnotu.

Prvním v pořadí je zlomek **A 23**, zachycující hlavu jelena. Nejpodobnější kachel pochází z muzea v Českých Budějovicích a představuje loveckou scénu jelena, jehož loví

---

<sup>233</sup> PAVLÍK, Čeněk – VITANOVSKÝ, Michal. *Encyklopedie kachlů v Čechách na Moravě a ve Slezsku, Ikonografický atlas reliéfů na kachlích gotiky a renesance*. Praha. 2004. s. 9-10. ISBN 80-7277-238-4.

<sup>234</sup> FROLÍK, Jan. *Kachle Chrudimska, Sbírký Regionálního muzea v Chrudimi (5/II) Historická řada*. Chrudim. 2003. s. 67. ISBN 80-903265-0-1.

<sup>235</sup> Tamtéž. s. 70.

<sup>236</sup> DRNOVSKÝ, Pavel. Soubor kachlů z hradů Brady a Bradlece u Jičína v severovýchodních Čechách. In: *Praehistorica XXXIII/1-2 ...tenkrát na východě... Sborník k 80. narozeninám Víta Vokolka*. Praha. 2016. s. 139-150. ISBN 978-80-246-3507-1.

pes. Tento předmět, a i další kachle s jeleny, jsou datovány do 15. stol. Jedná se o poměrně hojně užívaný motiv v kachlové produkci.

Následuje předmět **A 24**, který je jediným prokazatelným zástupcem rohového kachle v přeloučské sbírce. Jedná se o kompletní spodní část rohového kachle, který na vyhřívacích stěnách nese části výzdoby, která pokračovala i na kachle vedlejší. Totožný předmět nalezen nebyl, ale jednotlivé zdobné prvky mají své analogie. První stěna s oběžným kruhovým tordovaným páskem byla uvnitř vyplněna erbem, a v rohu je žalud. Erb v kruhovém poli se nachází na hradě Návarov a je datován do první poloviny 16. stol.<sup>237</sup> Motiv žaludu se hojně objevuje na nálezích z hradu Košumberk.<sup>238</sup> Na druhé části kachle se opět v kruhovém medailonu, nachází spodní část, snad koně, na zvláštním trojúhelníkovém podkladu. Tento motiv, ovšem jiného zvířete na obdobném podkladu, se nachází v plzeňském muzeu a je datován do 15. stol.<sup>239</sup>

Řada pokračuje předmětem **A 25**, který představuje pravděpodobně jakéhosi opeřence se zvláště upraveným povrchem těla. Podobný povrch těla má pták v erbu pánů ze Švamberka, jehož dva exempláře jsou součástí sbírek Muzea hlavního města Prahy a Archeologického ústavu. Předměty jsou datované v rozmezí druhé poloviny 14. až první poloviny 15. stol. Podobnou úpravu povrchu těla lze pozorovat i u draků ve scéně boje se sv. Jiřím. Jeden příklad za všechny pochází z Nového hradu u Adamova a je datován do druhé poloviny 15. stol. Podobnou pozici těla i obdobnou úpravu jeho povrchu, má motiv nazvaný pelikán s mláďaty, který symbolizuje Kristovu oběť na kříži a znázorňuje též křesťanskou lásku. Tato analogie má i podobný rámeček jako přeloučský předmět, a proto představuje nejlepší analogii a nejpravděpodobněji se jedná právě o tento motiv. Podobný artefakt se nachází v čáslavském muzeu a je datován na konec 15. stol.<sup>240</sup>

Dalším je předmět **A 26**, nesoucí část rostlinného motivu. Velice podobné motivy lze spatřit na nálezích z Moravského zemského muzea a ze sbírek hradu Lichnice. Oba tyto předměty jsou datovány do období okolo roku 1500, což je bez nálezových okolností poměrně přesné datování.<sup>241</sup>

---

<sup>237</sup> Č. Pavlík – M. Vitanovský, Encyklopedie kachlů. s. 271, 399.

<sup>238</sup> FROLÍK, Jan – MUSIL, Jan. Katalog archeologických nálezů z Hradu Košumberka 2. díl: Kamnové kachle, část první (8/II) Historická řada. Chrudim. 2016. s. 36, 64, 122, 131, 133.

<sup>239</sup> Č. Pavlík – M. Vitanovský, Encyklopedie kachlů. s. 236, 363.

<sup>240</sup> Tamtéž. s. 47, 233, 215, 279, 338, 344, 406.

<sup>241</sup> Tamtéž. s. 297, 423.

Pokračovat budu předmětem **A 27**, který zobrazuje zřejmě nějakou architekturu. Podobně konstruovaná výzdoba se objevila na dvou předmětech z brněnského muzea, které jsou oba datované do období okolo roku 1550, což by mělo odpovídat i dataci přeloučského fragmentu.<sup>242</sup>

Následuje předmět **A 30**, jehož motiv je velmi nejasný a útržkovitý. Mohlo by se jednat o část střechy, která se podobně zobrazovala. Ta se často vyskytuje u scény Kristova narození a následného klanění tří králů, kde se objevuje střecha chlívu. Jeden takový motiv se nachází v Městském muzeu Sedlčany a je datován do druhé poloviny 15. stol. Také by se mohlo jednat o část výjevu hráčů vrhcábů. Tento motiv obsahuje kachel z hradu Lipnice či kachel ze sbírek kolínského muzea, které jsou datované do druhé poloviny 15. stol. resp. okolo roku 1500. Poslední možností je, že by se mohlo jednat o část kompozice heraldických prvků, jejichž příklady datované do druhé poloviny 15. stol. jsou obsaženy ve sbírkách táborského muzea.<sup>243</sup> Podobný fragment pochází také z hradu Bradlec v okrese Semily a je určený jako střecha ze scény klanění tří králů. Tento úlomek je datován do 15. stol.<sup>244</sup>

Předmět **A 31** představuje pařát, pravděpodobně nějakého druhu heraldické orlice. Podobnost lze spatřit na kachlu ze sbírek Archeologického ústavu, který je datován do 15. stol.<sup>245</sup>

Další kachel **A 32** představuje hlavu neurčitelného světce, jelikož mu chybí, vyjma svatozáře, jakýkoli atribut. Nejpodobnější hlavy světců pocházejí z kachlů z hradu Lipnice a z muzea v Brandýs nad Labem a jsou datovány do 15. stol. resp. do jeho druhé poloviny.<sup>246</sup>

Následuje kachel **A 33**, na kterém nalezneme zadní část koně hřebce s postrojem, na němž jel s největší pravděpodobností ozbrojený jezdec. Téměř totožně řešený postroj a zadek koně nalezneme na výjevu Jana Žižky na koni, který je datovaný do poloviny 15. stol. a nachází se v Národním muzeu. Přesahující meč dozadu má zase jezdec/král na lovu se sokolem a psem, který je datovaný do 15. stol. a v současnosti je umístěn ve Středočeském muzeu Rožtoky.<sup>247</sup>

---

<sup>242</sup> Tamtéž. s. 302, 428.

<sup>243</sup> Tamtéž. s. 198, 248-249, 286, 327, 375-376, 413.

<sup>244</sup> P. Drnovský, Soubor kachlů z hradů Brady a Bradlece

<sup>245</sup> Tamtéž. s. 272, 399.

<sup>246</sup> Tamtéž. s. 189, 206, 318, 334.

<sup>247</sup> Tamtéž. s. 243, 245, 370, 372.



Na kachlu **A 36** se objevuje část rybího těla, které by mohlo ukazovat na motiv Jonáše, kterého právě polyká velryba. Pro tuto hypotézu hovoří kachel uložený v moravskobudějovickém muzeu, který je výzkumem datovaný do 15. stol. a jehož rybí část odpovídá přeloučskému fragmentu velmi přesně. Druhý motiv, kde se objevují ryby, bývají nazývány Mořská pana, Meluzína či Siréna. Spodní část ve středověkém zobrazení tvoří většinou dvě rybí těla, či celé ryby a vrchní část představuje ženu. Nejlepší analogie pro přeloučský fragment se nachází v Muzeu Hlavního města Prahy a je datován do druhé poloviny 15. stol.<sup>248</sup>

Kachel **A 37** nese pouze fragment výjevu, ale i z něho lze téměř s jistotou tvrdit, že se jedná o motiv sv. Jiří, který zabíjí draka ze sedla svého koně. Tento motiv byl ve středověku oblíben, což dokazuje značné množství kachlů s tímto motivem. Jen v citované publikaci lze nalézt celkem 33 kachlů s tímto výjevem. Ten se dá dělit ještě na skupiny Jiří bojující s drakem na koni, a to buď v přítomnosti princezny nebo bez ní. Dále se objevuje i Jiří jako pěšák, opět ve střetu s drakem. Obecně je celý tento soubor datován do 15. stol. s přesahem na začátek stol 16.<sup>249</sup> Nejlepší analogii k přeloučskému kachli obsahují chrudimské sbírky. Kachel, který je bohužel bez lokality a není kompletní zobrazuje sv. Jiřího na koni bojujícího s drakem za přítomnosti princezny. Pozice draka vůči koni téměř dokonale odpovídá přeloučskému fragmentu, a i provedením jednotlivých partií těl se obě díla podobají. Tento chrudimský fragment je datován do druhé poloviny 15. stol., což by mělo platit i pro artefakt z Přelouče.<sup>250</sup>

Následující část kachle **A 38** je jediná bez dochované výzdoby čelní stěny. Dle stavby samotného kachle by se mělo jednat o práci ze 16. až 17. stol. Tato datace je opřena opět o konzultaci s Janem Frolíkem.

Poslední kachel **A 64** představuje opět náboženský výjev. Velice pravděpodobně se jedná o část výjevu adorace narozenému Kristu, kde je klečí Jozef s holí v jednom odděleném prostoru, a Marie klečí v druhém oddílu. Ve třetím se nachází narozený Ježíš. Takto popsany kachel, datovaný do druhé poloviny 15. stol. se našel v Sedlčanech a je uložen v tamním muzeu.<sup>251</sup> V přeloučských sbírkách je dochována celá mužská postava s podobnou čapkou a holí po straně oddělení, ale oproti analogii, jeho nohy zakrývá jakási zástěna. V druhém oddílu je spíše sedící postava, asi ženského pohlaví a zbytek kachle chybí.

---

<sup>248</sup> Tamtéž. s. 79, 194, 237, 323, 364.

<sup>249</sup> Tamtéž. s. 50-51, 212-215, 340-343.

<sup>250</sup> J. Frolík, Kachle Chrudimska. s. 39.

<sup>251</sup> Č. Pavlík – M. Vitanovský, Encyklopedie kachlů. s. 36-37, 198, 327.

Toto je podle mého názoru analogie, která nejlépe odpovídá zobrazeným postavám, ale není zcela přesná, proto by se mohlo jednat i o jiný motiv.

## Střepey

Střepey se nacházejí ve staré přeloučské sbírce jak ve velkých, i více jak sto kusových souborech, tak jednotlivě. Střepey se vzhledem k jejich množství pokusím, na rozdíl od předchozích kategorií seskupit do větších morfologických celků, které budu popisovat společně. Konkrétně se jedná o předměty z lokalit: Břehy (A 82), Chvaletice (A 247), Lepějovice (A 62, 69), Osice (A 59/2), Přelouč (A 44, 67, 75), Štěpánov (A 66/2) a bez lokalit (A 28, 29, 34, 35, 65 a 81).

Obecně lze keramiku, a především pak střepey, u kterých nám schází informace získávané z celých nádob, hodnotit na základě různých faktorů. Jedním z nich je materiál, který byl na výrobek použit. V tomto ohledu mají střepey výhodu, jelikož o materiálovém složení se dozvíme nejvíce z lomu. Použitý materiál byl obvykle mísen z více druhů hlín, které mohly být dále čištěny neboli plaveny, aby se základní surovina zbavila nečistot. Následně se pak vyčištěný materiál uměle obohacovat tzv. ostřivem, které zlepšovalo vlastnosti hlíny při a po výpalu. Především ve 12. a 13. století se do keramického těsta přidával i grafit, který měl zlepšit její odolnost vůči vodě. Z tohoto materiálu vznikla tzv. tuhová keramika. Obzvláště v 15. a 16. stol. byl povrch nádob následně upravován a leštěn tzv. tuhovým kamenem a následně vznikala tuhová keramika, která je tuhou pouze „natřena“, ale její těsto ji neobsahuje. Další technikou úpravy povrchu v tomto období bylo redukční vypalování, kterým vznikla zakuřovaná keramika typická černým povrchem. Lom může mít na základě použité hlíny různou barvu, ale v případě, že na lomu pozorujeme nejčastěji tři různě barevné vrstvy jedná se o nedokonalý výpal tzv. zdušení. Dalším, poměrně chronologicky určujícím faktorem, byla technika výroby, která se dělí na dvě fáze. Starší fáze je charakterizována prací na pomalu rotujícím kruhu a skládáním či stavěním nádob z jednotlivých částí, které jsou spojovány a obtáčeny na kruhu. Střep takové nádoby pak není stejně silný a povrch je spíše nepravidelný. Naopak novější způsob výroby probíhal na rychle rotujícím kruhu, což umožnilo tvořit nádoby z jedné hroudy hlíny, ze které byla vytočena nádoba zpravidla tenčího střepu. Povrch je pak rovný a pravidelný a případně nese rotační rýhy. Starší způsob se uplatňoval v období mladohradištním a před husitskými válkami. V 15. století až do konce husitských válek, se oba způsoby výroby užívají současně. Až po skončení husitského období, převládne způsob výroby na rychle rotujícím kruhu.

Vyjma zmíněných odlišností se na keramice projevuje ještě jeden způsob, jak oba druhy výroby rozlišit. Tím je vzhled samotné podstavy nádoby. To je způsobeno faktem, že v případě pomalého kruhu se nádoba jednoduše vzala a odlepila od rotující části, kdežto v případě rychlého kruhu musela být hlína lépe „naplácnuť“ aby v průběhu výroby neulétla, a proto bylo potřeba nakonec předmět odříznout např. strunou. Tedy starší dno má otištěnou strukturu kruhu a tzv. podsýpku, která se pod nádobu dávala. Dalším znakem, souvisejícím se starší výrobní technikou je, že u podstavy se nachází obvodová lišta. Na dýnkách nádob 12. a 13. stol se také výrazně častěji vyskytují značky, které v průběhu 14. stol. mizí. Tato značka byla pravděpodobně součástí kruhu. Ale hlavně zvyšovala přilnutí předmětu a zároveň označovala střed kruhu.<sup>252</sup>

Poslední zohledněnou částí, v případě poznání a datace středověkých keramických střepů, je výzdoba. Můžeme objevit celkem 5 typů, jak mohou být předměty zdobeny: 1. rytá výzdoba, 2. radýlkovaný či kolkovaný dekor, 3. plastické aplikace, 4. malovaná keramika a za 5. glazura či poleva. V přeloučském souboru středověké keramiky se nalézají střepy zdobené rytím, kolkováním a polévané, proto se budu věnovat pouze těmto kategoriím. Rytá výzdoba představuje nejstarší druh zdobení keramiky, a je typická pro hradištní období. Objevuje se ale i později. Jedním ze zástupců tohoto druhu výzdoby je vlnovka či vlnice, vyskytující se v hradištním období a ve 13. stol. Méně se objevuje ve 14. stol. a v následujících obdobích je již zcela výjimečná. Taktéž v době mladohradištní a 13. stol. se objevuje vypíchaný vzor. Ryté žlábký po větší části povrchu, jsou typické pro závěr hradištního období a 13. stol. Ve stol. 14. je tento dekor nahrazen tzv. vývalkovitou šroubovicí, která obvykle zdobí větší část nádoby. Tento vzor přetrvává i do 15. a 16. stol., ale přesouvá se na hrdlo a podhrdlí. Zdobení radýlkem se objevuje po roce 1400 a přetrvává do 16. stol. Výskyt je na keramice vyráběné na rychle rotujícím kruhu. Polévaná keramika se objevuje v 15. stol. a glazury jsou hnědé i zelené. Od 16. stol. glazura na keramice již převládá. V počátcích jsou polévány nádoby pouze uvnitř. To mělo zabránit především prosakování tekutin do materiálu či úplně ven. Od druhé poloviny 16. stol. se polévání neomezuje pouze na funkční stránku, ale začínají se objevovat umělecké tendence a polevy získávají různobarevné formy a umělecké vzory.<sup>253</sup>

Výjimečný, o to však důležitější v tomto souboru, je předmět **A 44**, který spadá do poměrně vzácného souboru keramiky, která je díky svým nálezovým okolnostem datovaná

---

<sup>252</sup> P. Radoměský, Středověká keramika.

<sup>253</sup> Tamtéž.

mincemi. Konkrétně tento předmět datují pražské groše Václava II., míšeňské groše a jeden drobný peníz z 15. stol. Nádobu samotnou nese všechny znaky předmětu vyrobeného na rychle rotujícím kruhu. Na tuhovaném povrchu se zachovala radýlková výzdoba. Z toho vychází datování do 60. let 15. stol.<sup>254</sup>

Z tohoto souboru byly již v předchozí části vyčleněny zlomky pokliček, a nyní si dovolím zvláště uvést fragmenty pánviček. Jedná se o předměty **A 65/KY 10, 11, 54, 55, 56** a **67, A75/ 1, 2, a A 247**. Víceru střepů pod A 65 původně tvořilo zřejmě jednu nádobu. Tyto zlomky byly původně součástí tzv. trojnožek s keramickým držadlem, které jsou datovány do druhé poloviny 15. a 16. stol. a většinou jsou opatřeny alespoň částečně polevou.<sup>255</sup> Analogie k tomuto druhu artefaktů se dají nalézt v materiálu z hradu Špilberk. Zdejší fragmenty typově i glazurou odpovídají objevům, které jsou nálezovými okolnostmi datované v rozmezí do druhé poloviny 15. stol až druhé poloviny 17. stol, tudíž těžiště jejich výskytu je v 16. a počátku 17. stol.<sup>256</sup>

Dle výše uvedeného přehledu, jak datovat středověkou keramiku, a co se v rámci těchto datací sleduje, zhodnotím zbytek materiálu. Ten představuje části nádob, a to buď jejich okraje, dna a střepy s výzdobou, které byly nakresleny a dá se s nimi pracovat. Úplný zbytek představují střepy bez jakýchkoli datovatelných znaků, u kterých se dá konstatovat v podstatě pouze jejich středověké stáří bez upřesnění.

Do hradištní doby spadají: **A 65/V24, A 66/2, A 67/2, A 81/31-34**.

Do období 12. až 13. stol. připadají střepy: **A 67/1, A 69/7**.

Do období 13. až 14. stol. připadají střepy: **A 62, A 65/KY 29**.

Do období 14. až 15. stol. připadají střepy: **A 58, A 59/2, zbytek A 69, zbytek A 81, A 82**.

Do období 14. až 16. stol. připadají střepy: **A 28, A 29, A 34, A 35, zbytek A 65**.

### 4.3. Kamenné nálezy

V souboru jsou převážně kamenné sekery a mlaty, které doplňují některé další předměty z různých druhů kamene. Bohužel nespadá do oblasti mého studia určení

<sup>254</sup> RADOMĚŘSKÝ, Pavel – RICHTER, Miroslav. Korpus České středověké keramiky datované mincemi. In: *Sborník Národního muzea v Praze. Řada A – Historie. Svazek XXVIII. č. 2-4*. Praha. 1974. s. 57-171.

<sup>255</sup> P. Radoměřský, Středověká keramika.

<sup>256</sup> BERGEROVÁ, Kateřina. *Středověké a raně novověké kuchyňská a stolní keramika z hradu Špilberk*. Diplomová práce, Filosofická fakulta Masarykovy univerzity. Brno. 2018. s. 68, 71-72.

jednotlivých druhů nerostů, které artefakty tvoří, ale do budoucna by bylo vhodné tuto analýzu na základě konzultace s odborníky pořídit. Z tohoto důvodu bude u nálezů, až na určité výjimky, uváděno pouze, že jsou kamenné bez bližšího určení nerostu. Předměty pocházejí z těchto abecedně seřazených lokalit: Benešovice (A 90, 92, 100), Čivice (A 94), Hlavečnick (A 109, 110, 111, 112), Choltice (A 85, 91), Chvaletice (A 108), Jedousov (A 99, 101, 106), Klešice (A 93), Mokošín (A 87), Přelouč (A 107, 113, 114), Rába-Maďarsko (A 96), Rohovládová Bělá (A 88, 89), Srnojedy (A 84), Zdechovice (A 95), a nálezy bez uvedené lokality (A 83, 86, 97, 98, 102, 103, 104, 105). Artefakty z těchto míst zastupují následující morfologické skupiny: 1. sekery/klíny, 2. sekeromlaty, 3. teslice/motyky, 4. přesleny, 5. Ostatní.

## **Broušená industrie**

Jelikož se v souboru nenalézají žádné předměty, které by vyloženě spadaly do okruhu štípané industrie, začneme tuto podkapitolu stručným shrnutím výskytu těchto artefaktů v průběhu pravěku. Obecně lze artefakty broušené industrie nalézt v rozmezí časových period neolit až eneolit s nálezy pocházejícími i z doby bronzové.<sup>257</sup> Broušené artefakty se prakticky vyskytují v závěru paleolitu až počátku neolitu a navazují na starší zpracovávání kamene. Pro sledovaný soubor platí bez pochyb, že předměty pochází z období neolitu. V první kultuře tohoto období, která se nazývala kultura s lineární keramikou se objevují spíše nástroje bez průvrtů. Až na sklonku této kultury, se ojediněle vyskytují i artefakty s průvrtem. Nejčastějšími a určujícími nálezy jsou kopytovitý klín a plochá, též kopytovitá sekera. Další je kultura s vypíchanou keramikou, která zprvu tvarově navazuje na předchozí období. Vrtané nástroje, tj. kopytovité a symetrické sekeromlaty a motyky, se začaly objevovat až od III. fáze, tj. od středního období staršího stupně a posléze i ve fázích následujících. S touto výrobou jsou spojeny i častější objevy tzv. výstružníků, což jsou zbytky po vrtání otvoru. Poslední přechodový úsek je tvořen pozdně rössenskými a lengyelskými kulturami na území Čech.<sup>258</sup>

V následujícím eneolitickém období je obsaženo značné množství kulturních okruhů, které jsou pro tento základní přehled zbytečné. V období celého eneolitu se začala používat měď, která ještě kámen z výrobního procesu nástrojů nevytlačila, ale naznačila budoucí vývoj, který toto přinesl. Celkově je dělení do jednotlivých okruhů založeno spíše na

---

<sup>257</sup> SKLENÁŘ, Karel (ed.). *Archeologický slovník – část 1. Kamenné artefakty*. Praha. 1989. s. 36-41.

<sup>258</sup> I. Pavlů, ApČ 3. s. 28, 40, 74-75.

chronologicky citlivějším materiálu, který představuje především keramika. V období časného eneolitu se objevují plošší sekerky výrazně trojúhelníkovitého tvaru bez vrtaných otvorů. Spíše jako symbolický předmět, se objevují kamenné sekeromlaty složitých profilací, která takřka vylučuje jejich pracovní funkci, ale ideově navazují na artefakty z předchozího období. Pro starší fáze eneolitické broušené industrie jednak navazuje na tvary známé z předchozí periody jako jsou trojúhelníkovité ploché sekery označované též jako s hrotitým týlem. Dále se objevují sekery s plochým týlem, který je dále dělen na široké a úzké varianty. Nalézají se také teslice podobné těm neolitickým a sekeromlaty určené k práci. Společně s těmito praktickými nástroji se vyskytují tzv. bulavy a sekeromlaty určené k boji či symbolické reprezentaci. Z tohoto důvodu byly náročně, až uměleckořemeslně zpracované a zdobené. Tyto předměty navazují a napodobují artefakty z mědi, které pocházejí z východního středomoří. Ve středním eneolitu se již neobjevují tvary seker s hrotitým nebo úzkým týlem, ale pouze sekery s týlem širokým a výrazně pravoúhlým tvarem. Dále teslice a pracovní sekeromlaty, které doplňují opět sekeromlaty určené pro boj a reprezentaci. Pracovní nástroje (sekery a teslice) jsou spíše menších velikostí a některé jsou vyráběné z importovaných materiálů, nejčastěji ze spilitu, silexu a pazourku. V mladším eneolitu se v období se šňůrovou keramikou objevují charakteristické ploché kamenné sekerky hrubě opracované do základního tvaru s dobře broušenou oblastí ostří, tvořené místním amfibolitem. Dále se opět objevují reprezentační sekeromlaty různých typů a kamenné bulavy/palice, které byly i součástí pohřebních výbav u mužů. Většinu exemplářů tvoří měkký, nebo jinak nevhodný materiál, který znemožňoval jakékoli praktické užití. Na ně navazují tzv. těžké sekery, které měly zřejmě bojový účel a jsou taktéž součástí pohřbů. Poslední období zabírá kultura zvoncovitých pohárů. V jejím materiálovém souboru, který se týká řešené problematiky se nenalezlo příliš mnoho kamenných nástrojů. Na rozdíl od předchozího období, se broušená industrie téměř nevyskytuje v pohřební výbavě, což může stát za jejím nedostatkem, co do počtu kusů. Charakteristickým tvarem jsou malé, krátké sekerky s širokým ostřím a bikonvexním, až čočkovitým řezem.<sup>259</sup>

Posledním obdobím, ve kterém se vyskytují kamenné užitkové předměty, je doba bronzová, která se dělí na tři období. V prvním období se z kamene objevují sekeromlaty s oběžným žlábkem, jež byl používán k připevnění topůrka. Sekeromlaty s průvrtem jsou spíše vzácné a dovážené ze zahraničí. Tvarově navazují na starší předměty či současné kovové sekeromlaty. Stále se vyskytuje poměrně běžně štípaná industrie. V případě pazourkových sekerek je ostří dokončeno broušením, ale také se častěji jedná o importy.

---

<sup>259</sup> E. Neustupný, ApČ 4. s. s. 14-15, 23, 55, 59, 78, 95, 107-109, 113, 120-121, 136-140 a 162.

Mezi nové artefakty z kamene, patří kladby na odlévání kovových předmětů. Ve střední době bronzové se objevují kladby, ale štípaná industrie a broušená industrie, která by mohla sloužit jako analogie ke studovanému souboru je zcela ojedinělá. V mladší a pozdní době bronzové lze nalézt starší broušené kamenné nástroje použité jako pohřební výbava. Společně s převážně pískovcovými kladby se objevují štípané předměty, kamenné sekerky, bulavy. To jsou všechny kamenné nálezy, které spadají do okruhu našeho zájmu.<sup>260</sup> V této stati nezmiňuji přesleny, a to z toho důvodu, že v encyklopedickém zpracování pravěku, které jsem použil jim není věnováno mnoho prostoru. To je bezpochyby zapříčiněno jejich malou, respektive téměř žádnou chronologickou citlivostí. To znamená, že pokud se takový předmět objeví bez nálezového kontextu, je jeho přesnější datování nemožné. Tento typ artefaktu se vyskytuje po celou dobu keramického pravěku a jeho používání je zaznamenáno až do středověku.<sup>261</sup> Po tomto výčtu výskytu sledovaných předmětů v pravěku a postižení základního tvarového vývoje, je možno přistoupit ke morfologické komparativní analýze. Z důvodu absence, do středověku s jistotou datovatelných nálezů, považuji za zbytečné, tuto podkapitolu dále dělit.

## Sekery/klíny

Sekerami, nebo také klíny budou v této práci označeny všechny artefakty broušené industrie, které nejsou opatřeny provrtaným otvorem, což odpovídá i terminologii v encyklopedickém zpracování českého pravěku (citované v začátku podkapitoly). Ze staré přeloučské sbírky se jedná o předměty lokalizované do Jedousova (A 99, 106), Hlavečnicku (A 111), Přelouče (A 113) a poslední bez lokalizace (A 104).

Artefakt, který má nejnižší číslo, a proto jím začnu je sekerka **A 99**. K ní lze nalézt velmi dobrou analogii mezi předměty pocházejícími z lokality Dneboh v okrese Mladá Boleslav. Nálezy z této lokality patří kultuře řivnáčské a kulovitých amfor, které se objevují ve středním eneolitu. Zmíněné předměty byly vyzvednuty pravděpodobně Josefem Ladislavem Píčem v místě sídliště situovaného na ostrožně zvané Klamorna. Další, velmi podobný artefakt, byl objeven na významné polokulturní lokalitě Bylany v okrese Kolín, při archeologickém výzkumu Antonína Formánka a Jana Vaňka. Podobně jako v předchozím případě, byl i tento předmět přiřazen řivnáčské kultuře. Nicméně velmi podobné artefakty pocházejí ze sídliště u Kolečovic v okrese Rakovník nebo Prahy-Řeporyjí, kde se našly

---

<sup>260</sup> L. Jiráň, ApČ 5. s. 28-29, 38-41, 85-86, 97, 144 a 177-178.

<sup>261</sup> K. Sklenář, Archeologický slovník 3. s. 36-41.

v cihelně. Ty jsou datovány do kultury s lineární keramikou, která představuje starší úsek neolitu.<sup>262</sup> Podobné, ale odlišně datované artefakty lze vysledovat na lokalitě Čachovice v okrese Chomutov. Ty pocházejí z kultury zvoncovitých pohárů, která náleží do mladšího eneolitu.<sup>263</sup> Z lokality Vejvanovice v okrese Chrudim, od Přelouče ne příliš vzdálené, pochází analogický předmět nalezený u vejvanovické lípy, u železnice z Vejvanovic do Úhřetic. Tento předmět je datován do celého eneolitu.<sup>264</sup> Pokračovat budu předmětem, který pochází ze stejné lokality, tedy Jedousova. Jedná se o poměrně vzácný artefakt silicitové sekerky, která nese číslo **A 106**. Minimálně materiál, použitý na tento předmět, pochází z oblasti Polska až Pobaltí, pokud tam ovšem nebyl vyroben kompletně a jedná se tak o exportovaný artefakt. To, že se jedná o předmět jedinečný, a ve své době velmi ceněný dokazuje skutečnost, že z Čech pochází pouze 74 srovnatelných předmětů. Ty jsou někdy uloženy v hrobech vyšších vrstev obyvatelstva. Z tohoto souboru je pomocí nálezových okolností datováno něco okolo 20 předmětů. Ty pokrývají období celého eneolitu a přecházejí až do staršího období únětické kultury, která patří již době bronzové. Náš artefakt, i když publikovaný, byl předán do sbírek bez nálezového kontextu, tudíž ho obecně lze na základě uvedených skutečností zařadit do eneolitu.<sup>265</sup> Ze staršího pramene se dozvídáme přece jen něco málo o nálezových okolnostech předmětu. Z tohoto textu vyplývá, že předmět byl objeven „*na lukách poblíže Horeckého dvora u Jedousova*“. Artefakt našel pan Josef Liška, který ho zřejmě předal paní Anně Pechmanové bytem v Cholticích, od které se dostal přes pana Jindřicha Ladislava Barvíře do přeloučského muzea.<sup>266</sup> Abych uvedl nějakou analogii, zmíním předmět tvarově velice podobný, který byl nalezen při výzkumu v areálu řivnáčské kultury v Kutné Hoře-Denemark. Jedná se o sekerku z materiálu (materiálově se neshodují), který prokazatelně pochází z polské lokality vzdálené cca 400 km.<sup>267</sup> Další analogický předmět byl objeven na lokalitě Dolní Libochovná v okrese Žďár nad Sázavou, kterou tvoří taktéž importovaný materiál.<sup>268</sup>

---

<sup>262</sup> V. Vokolek, Katalog sbírky NM. II. s. 14, 18, 45, 62-63, 121, 130-131, 184 a 217.

<sup>263</sup> E. Neustupný, ApČ 4. s. 166-167

<sup>264</sup> FROLÍK, Jan. *Archeologické nálezy Chrudimsko (t-z)*. Chrudim. 1988. s. 22, 41, 81.

<sup>265</sup> ZÁPOTOČNÝ, Milan. Silicitové sekery v eneolitu a starší době bronzové Čech. In: *Archeologie západních Čech 4*, 2012. s. 126-159. ISSN 1804-2953.

<sup>266</sup> BARVÍŘ, Jindřich Ladislav. Pazourkový klínek. In: *Památky archeologické a místopisné XX*, 1902-1903. s. 357.

<sup>267</sup> E. Neustupný, ApČ 4. s. 107-108, příl. 10/2.

<sup>268</sup> KUČA, Martin – KUČOVÁ, Jitka. Nové nálezy kamenné industrie z východní části Českomoravské vrchoviny. In: *Praehistorica XXXIII/1-2 ...tenkrát na východě... Sborník k 80. narozeninám Víta Vokolka*. 2016. s. 251-258. ISBN 978-80-246-3507-1.



Dalším předmětem z této kategorie nálezů je artefakt **A 111**. K této sekerce byl poměrně problém nalézt v použité literatuře uspokojivou analogii. Nicméně pokud odhlédneme od, někdy i evidentních rozdílů, lze artefakt přirovnat k některým sbírkovým předmětům. Nejlepší analogii představuje nález z Chrudimi, nalezený na lokalitě „*Na skřivánkách*“. Tento konkrétní předmět je datován do eneolitu.<sup>269</sup> Jak se dozvídáme z dalšího odborného textu, mohlo by se jednat o artefakt časného eneolitu. V tomto období, z kterého pochází poměrně malé množství kamenných artefaktů, byly nalezené sekerky typické svým ne příliš širokým až hrotitým tylem a většími rozměry, což přesně odpovídá sledovanému artefaktu. Tento tvar byl využíván i v pozdějších obdobích eneolitu, ale již není tak typický a určující. Takovéto datované předměty se našly v Jenštejně v okrese Praha-východ a v Kolíně. Tyto analogie nejsou tvarově úplně přesné, ale složením jednotlivých sledovaných znaků ze všech artefaktů, by se dala složit stejná sekerka.<sup>270</sup> Nicméně lze nalézt i velmi tvarově podobnou, téměř stejnou, i když značně menších rozměrů. Jedná se o analogii pocházející z Bylan v okrese Kutná Hora, která je datována do období kultury s lineární keramikou.<sup>271</sup> Poslední dva předměty této kategorie budou pro jejich tvarovou podobnost vyhodnocovat společně. Jedná se o artefakty **A 104** a **A 113**. Tyto ploché sekerky by mohly dle analogie pocházející z Katastru obce Ivančice v okrese Brno venkov, náležet do období neolitu, spíše ke kultuře s lineární keramikou. Zde se našel tvarově velmi podobný artefakt, ovšem stejně jako náš nález, byl odevzdán bez bližších nálezových okolností, a proto je obecně datován právě tak, jak bylo výše řečeno.<sup>272</sup> Další dobré, ale především lépe datované analogie, lze nalézt na lokalitě Praha-Šárka, kde byly na lokalitě „*Šestákova skála*“, nalezeny předměty, které patří skutečně kultuře s lineární keramikou.<sup>273</sup>

## Sekeromlaty

Názvem sekeromlaty, budou v tomto výčtu myšleny všechny kamenné předměty, s průvrtem ve stejném směru, jako je vedena osa ostří. Jedná se tedy o soubor celkem

---

<sup>269</sup> J. Frolík, Archeologické nálezy (Chrudim). s. 16, 42, 81.

<sup>270</sup> E. Neustupný, ApČ 4. s. 23, 46, 55 a 78.

<sup>271</sup> I. Pavlů, ApČ 3. s. 73

<sup>272</sup> HÁJEK, Zdeněk a kol. Neolitické a eneolitické osídlení Neslovicka (okres Brno-venkov). In: *Praehistorica XXXIII/1-2 ...tenkrát na východě... Sborník k 80. narozeninám Víta Vokolky*. Praha. 2016. s. 165-188. ISBN 978-80-246-3507-1.

<sup>273</sup> V. Vokolek, Katalog sbírky NM. II. s. 65 a 221

13 předmětů, a to nalezených na lokalitách: Benešovice (A 90, 100), Hlavečník (A 109, 110), Choltice (A 91), Klešice (A 93), Jedousov (A 101), Přelouč (A 114), Rába v Maďarsku (A 96), Srnojedy (A 84) a neznámé lokality (A 83, 97, 105). Všechny předměty spadají do kategorie broušené industrie a také všechny byly původně opatřeny průvrtem, i když jsou dnes některé dochovány pouze fragmentárně.

Jako první, z této kategorie nálezů, zmíním skupinu celkem pěti sekeromlatů, které nesou stejné morfologické znaky. Jedná se o předměty **A 83**, **A 91**, **A 96**, **A 105**, **A 110**, které mají společný obdélný bokorys, oblý až hrotitý tyl, průvrt v prostředku či v horní části a obdélný řez. K takto tvarovaným artefaktům lze nalézt analogie na Lokalitě Hrochův Týnec, jmenovitě se jedná o nálezy darované roku 1953 s označením „*Hrochův Týnec – škola*“. Tento sekeromlat je datován do kultury s vypíchanou keramikou.<sup>274</sup> Podobné nálezy se také našly na lokalitě Chrudim, kdy první byl nalezen v čp. 115 roku 1959, druhý pochází z chmelnice pana Krejčíka a nalezen byl roku 1941. Obě tyto analogie jsou shodně datované též do kultury s vypíchanou keramikou. Poslední analogický předmět ze stejné lokality byl nalezen ve fabrice Popper/Elite Varnsdorf ke konci dubna 1930 a je datován obecně do eneolitu.<sup>275</sup> Následující lokalitou s podobným artefaktem jsou Plačice v okrese Hradec Králové, kde byl roku 1941 nalezen depot více kamenných věcí na poli pana Morávka číslo pozemku 514. Celý depot včetně podobného sekeromlatu byl přiřazen kultuře s vypíchanou keramikou. Další lokalitou jsou Rosice, kde byl roku 1896 v tamní cihelně objeven cca v sedmimetrové hloubce sekeromlat, který náleží opět neolitické vypíchané keramice. Následující analogie jsou z lokality Topol, ze které pocházejí dva blíže nelokalizované nálezy sekeromlatu, datované do lengyelské kultury, která tvoří jakýsi přechodový stupeň mezi neolitem a eneolitem.<sup>276</sup> Dalším podobný sekeromlat není lokalizován, ale byl předán roku 1953 ze školy v Hrochově Týnci. I tento předmět náleží kultuře s vypíchanou keramikou.<sup>277</sup> Všechny zmíněné lokality se nacházejí v okrese Chrudim, pokud není uvedeno jinak. Analogie z jiného pramene, která je značně podobná především s předmětem A 83 pochází z lokality Praha-Stodůlky a náleží také kultuře s vypíchanou keramikou.<sup>278</sup> Posledním zmíněným analogickým předmětem, který zmíním, bude sekeromlat z oblasti Neslovicka v okrese Brno-venkov v lokalitě zvané „*Šmolousky*“,

---

<sup>274</sup> J. Frolík, Archeologické nálezy (a-ch). s. 20, 44, 61.

<sup>275</sup> J. Frolík, Archeologické nálezy (Chrudim). s. 15-16, 20, 39, 42-43, 81.

<sup>276</sup> J. Frolík, Archeologické nálezy (k-t). s. 16, 18, 26, 30, 37-38, 40, 74.

<sup>277</sup> J. Frolík, Archeologické nálezy (t-z) s. 29, 45, 81.

<sup>278</sup> I. Pavlů, ApČ 3. s. 75.

který je datovaný do kultury s moravskou malovanou keramikou, což navazuje nálezy kultury s lineární keramikou.<sup>279</sup> U této skupiny nálezů lze tedy konstatovat, že jejich datace odpovídá druhé mladší části neolitu a počátku, respektive přechodu k eneolitu. To znamená že kultuře s vypíchanou keramikou až lengyelskému okruhu.

Další předměty, které lze popisovat společně jsou **A 90** a **A 93**, kdy oba předměty mají výrazně trojúhelníkový nárys, obdélný bokorys a oválný až obdélný řez. Oba tyto předměty nejsou zcela kompletní. Analogii k těmto artefaktům lze spatřit v nálezu pocházejícím z Mlazic v okrese Mělník, který je datovaný do kultury s vypíchanou keramikou.<sup>280</sup> Následuje artefakt z Hrochova Týnce v okrese Chrudim předaný do chrudimského muzea v roce 1953 s popisem „*Hrochův Týnec – škola*“. Tento předmět, přesto že není dokončený, silně připomíná především předmět A 90 a je datován opět do kultury s vypíchanou keramikou.<sup>281</sup> Poslední zmíněnou analogii, která se váže pro změnu hlavně k předmětu A 93 představuje sekeromlat z lokality Přemýšlení v okrese Praha-východ, který byl objeven v tamní cihelně. Tento předmět je stejně jako artefakty předešlé datovaný do kultury s vypíchanou keramikou.<sup>282</sup> Lze tedy říci, že tyto předměty vznikly pravděpodobně v období neolitické kultury s vypíchanou keramikou.

Následující dvojici podobných artefaktů představují předměty číslo **A 84** a **A 109**, které mají totožnou především hrotitou pracovní část. Jinak oba předměty mají oválný řez a víceméně obdélný bokorys. Ovšem nárys předmětů se více odlišuje. Předmět A 109 má kapkovitý až elipsovitý pravidelný tvar, zatímco A 84 je více protažený, a ne tak pravidelný. Přes veškerou snahu, se mi nepodařilo nalézt předměty, které by měly podobně řešenou pracovní část. Obecně lze tedy říct, že se jedná o artefakty, které vznikly někdy v období kultury s vypíchanou keramikou až eneolitu. V předchozím neolitickém stupni, se provrtané nástroje objevují vzácněji, a naopak v době bronzové jsou sekeromlaty buď z bronzu, nebo je užíván, na výrobu jednodušší tvar, s oběžným žlábkem. Hrotitá pracovní část by také mohla být výsledkem druhotné úpravy nástroje. Takové úpravy probíhaly zcela logicky poměrně často, jelikož na výrobu původního nástroje byla vynaložena značná energie

---

<sup>279</sup> Z. Hájek, Neolitické a eneolitické osídlení Neslovicka. s. 165-188.

<sup>280</sup> I. Pavlů, ApČ 3. s. 75.

<sup>281</sup> J. Frolík, Archeologické nálezy (a-ch). s. 20, 45, 61.

<sup>282</sup> V. Vokolek, Katalog sbírky NM. II. s. 74-75 a 244.

a spousta času. Pravděpodobně se tak mohlo jednat o sekeromlaty, které byly upraveny na tyto hrotilé nástroje, ale mohlo se stejně dobře jednat o původní záměr výrobce.<sup>283</sup>

Následují jednotlivé předměty, které budu popisovat zvlášť, jelikož se nepodobají k žádným z ostatních mlatů. Prvním takovým předmětem je sekeromlat **A 97**. K tomuto velmi hmotnému a rozměrnému artefaktu, musíme zmínit informaci, že takovéto nástroje vznikaly v období kultury s vypíchanou keramikou a jejich výskyt mezi pohřebními milodary napovídá, že byly používány zřejmě jako zbraně. Zároveň jsou ale i nálezy, zcela jistě užívané jako pracovní náčiní. Tento konkrétní předmět nemá tvarové odlišnosti jako pozdější eneolitické sekeromlaty s výhradně bojovou či reprezentační funkcí. Mimo svou velikost se výrazně neodlišuje od ostatních sekeromlatů. Na základě těchto informací bych předmět přiřadil ke kultuře s vypíchanou keramikou.<sup>284</sup> Uvedené analogie jsou tvarově téměř totožné, ale neobsahují takových rozměrů. První pochází z Bítovan v okrese Chrudim a je přiřazen ke kultuře s vypíchanou keramikou.<sup>285</sup> Další dva, stejně datované předměty, popocházejí z chrudimské sbírky, ale bohužel nejsou lokalizované. Tyto mlaty jsou označeny jako A 440 a A 441.<sup>286</sup> Pro fragmentárně dochovaný předmět **A 100** se našla analogie na lokalitě Třebosic v okrese Pardubice. Tento sekeromlat odevzdal Jan Fiedler posledního března 1897. Dalšími podobnými předměty jsou nálezy bez lokalizace zapsané v chrudimské sbírce pod čísly A 22 a 480. U druhého z nich, máme zprávu, že ho odevzdal pan Křečan v půlce srpna 1932. První mlat je datován do celého eneolitu, ale autor si touto datací nebyl příliš jist, a tak připojil pro jistotu otazník. Druhý z předmětů je stejně jako třebosický nález přiřazen ke kultuře s vypíchanou keramikou.<sup>287</sup> Do této kategorie nálezů patří též předmět **A 101**, který též budu popisovat zvlášť. Téměř identický předmět pochází ze Svídnice. Tento artefakt byl do roku 1953 uložen ve škole v Hrochově Týnci, odkud byl předán do chrudimských sbírek. Zmíněný sekeromlat je datován do kultury se šňůrovou keramikou, která se u nás objevuje v závěru eneolitu.<sup>288</sup> Předmět následující analogie je větší a užší, ale celkový tvar je též totožný. Jedná se o již citovaný předmět z neznámé lokality, uložený

---

<sup>283</sup> VENCL, Slavomil. Kamenné nástroje prvních zemědělců ve střední Evropě. In: *Sborník Národního musea v Praze. Řada A – Historie. Svazek XIV. číslo 1-2*. 1960. s. 1-75.

<sup>284</sup> E. Neustupný, ApČ 4. s. 23-24

<sup>285</sup> J. Frolík, Archeologické nálezy (a-ch). s. 12, 25, 60.

<sup>286</sup> J. Frolík, Archeologické nálezy (t-z). s. 30, 44, 81.

<sup>287</sup> J. Frolík, Archeologické nálezy (t-z). s. 11, 28, 32, 41, 43, 81.

<sup>288</sup> J. Frolík, Archeologické nálezy (k-t). s. 24, 40, 74.

v Chrudimi s číslem A 22 a datovaný do celého eneolitu.<sup>289</sup> Posledním předmětem z této skupiny je velice zajímavý, vrypy zdobený sekeromlat nesoucí číslo **A 114**. Tento artefakt je poměrně jedinečný, a proto jeho popisování rozdělím. Základní tvar je shodný s nedokončeným artefaktem A 868, který pochází z chrudimské sbírky, avšak není blíže lokalizován. Tento nedovrtaný sekeromlat je však bezpečně datován do období eneolitu.<sup>290</sup> Další tvarově shodný, dokončený, ale poškozený předmět byl nalezen na lokalitě Praha 8 – Čimice a byl odevzdán panem Fojtíkem mezi roky 1919-1939. Artefakt je přiřazen ke kultuře se šňůrovou keramikou, která též patří do období eneolitu.<sup>291</sup> Co se výzdoby týká můžeme se dočíst, že na sekeromlatech s obloukovitým týlem, které jsou obvyklé v kultuře nálevkovitých pohárů, bylo zdobení často používané. Konkrétně rytá výzdoba, ovšem složitějších forem, se objevila na fragmentu sekeromlatu nalezeném v Praze-Liboc, Šárka, který je také datován k eneolitické kultuře nálevkovitých pohárů.<sup>292</sup> Velmi podobný předmět tvarově s rytou výzdobou v podobě kříže či velkého X je popsán v práci o sekerách. Tento typ sekeromlatu je určen jako typ lužický a je datován do mladší, až pozdní doby bronzové, s výskytem v severozápadní Evropě, jižní Skandinávii, severovýchodním Německu a Polsku.<sup>293</sup> Nicméně na základě této analýzy bych předmět zařadil spíše k eneolitickým nástrojům.

## Teslice/motyky

Teslice či motyky, budou v tomto výčtu myšleny všechny kamenné předměty s průvrtem kolmým, nebo alespoň přibližně kolmým, na osu ostří. Jedná se tedy o soubor celkem 9 předmětů, a to nalezených na lokalitách: Benešovice (A 92), Čivice (A 94), Choltice (A 85), Mokošín (A 87), Přelouč (A 107), Rohovládová Bělá (89), Zdechovice (A 95) a na neznámé lokalitě (A 86, 98). Všechny předměty spadají do kategorie broušené industrie a také všechny byly původně opatřeny průvrtem, i když jsou dnes některé dochovány pouze fragmentárně. U dvou artefaktů je tvar teslice pouze tušen, jedná se však o nejpravděpodobnější možnost, jak mohl kompletní výrobek vypadat.

---

<sup>289</sup> J. Frolík, *Archeologické nálezy (t-z)*. s. 28, 43, 81.

<sup>290</sup> J. Frolík, *Archeologické nálezy (t-z)*. s. 32, 44, 81.

<sup>291</sup> VOKOLEK, Vít. *Katalog sbírky Oddělení prehistorie a protohistorie Národního muzea IV drobné přírůstky z let 1919–1939*. Praha. 2009. s. 50 a 198. ISBN 978-80-7036-276-3.

<sup>292</sup> E. Neustupný, *ApČ 4*. s. 78-80.

<sup>293</sup> WELLER, Ulrike – STÄBLER, Wolfgang. Äxte und Beile, erkennen, bestimmen, beschreiben. *In: Bestimmungsbuch Archäologie 2*. Berlin. 2018. s. 41. ISBN 978-3-422-07243-5.

Nejpočetnější skupinu nálezů tvoří předměty **A 85**, **A 86**, **A 94**, **A 107**, které reprezentují úzké motyky s otvorem v týlní části a trojúhelníkovým, až elipsovým bokorysem. Velmi dobrou analogii k těmto předmětům představuje motyka nalezená v Plačicích v okrese Hradec Králové, coby součást depotu kamenných nálezů exkavovaném na pozemku číslo 514, který představoval zemědělskou půdu pana Morávka. Druhý podobný předmět byl objevený v obci Topol v chrudimském okrese. Oba tyto předměty jsou datovány do kultury s vypíchanou keramikou.<sup>294</sup>

Následuje soubor dvou podobných artefaktů. Jedná se o kompletní teslici **A 89** a fragment teslice **A 92**, které mají, či měly otvor spíše v týlní části. V řezu jsou oválné až obdélné, z boku obdélného tvaru, který přechází pozvolna do ostří. K těmto předmětům se našla velmi dobrá analogie v Dobrovicích v okrese Kutná Hora<sup>295</sup> a na lokalitě Bylany v okrese Chrudim, kterou odevzdal pan Mikan učitel v Třebříchách. Obě teslice jsou datované do kultury s vypíchanou keramikou.<sup>296</sup>

Předmět **A 95** budu, jako jediný v této skupině, popisovat osamoceně, jelikož se nepochybně neselektuje z ostatních nálezů. Rozdíl tvoří především pracovní část s velmi tupým úhlem. Značná šířka, při pohledu z boku, která dosahuje téměř šířky při pohledu z čela a průvrt umístěný velmi blízko k ostří. K tomuto artefaktu je značně obtížné nalézt analogie. Jediný předmět, který má alespoň stejně umístěný otvor ve vztahu k ostří, se našel na lokalitě Miskovice v okrese Kutná Hora. Nicméně tento předmět nedosahuje takové hloubky a ani jeho břitový úhel není tak ostrý. Tento artefakt náleží kultuře s vypíchanou keramikou.<sup>297</sup>

Poslední skupinu v této kategorii tvoří fragment **A 87** a polotovar **A 98**, u nichž nelze spolehlivě tvrdit, že šlo, nebo mělo jít o motyky, ale je to velice pravděpodobné. Analogii k předmětu A 87 lze objevit na lokalitě Hustřany, kde proběhl archeologický výzkum Národního muzea na pozemcích pánů Reicherta, Kopeckého a Sedláka. Zmiňovaný předmět se našel na poli muže uprostřed jmenovaného. Jedná se o oválný, hrubě opracovaný fragment motykovitého mlatu s tupým ostřím, který je datován do kultury s vypíchanou keramikou.<sup>298</sup> Pro polotovar A 98 lze nalézt analogii v nedokončeném předmětu nalezeném v Praze 9 – Hloubětíně, který sice představuje polotovar sekeromlatu, ale výrobní postup byl

---

<sup>294</sup> J. Frolík, Archeologické nálezy (k-t) s. 16, 26, 30, 36, 41, 74.

<sup>295</sup> I. Pavlů, ApČ 3. s. 75.

<sup>296</sup> J. Frolík, Archeologické nálezy (t-z) s. 36, 41, 81.

<sup>297</sup> I. Pavlů, ApČ 3. s. 75.

<sup>298</sup> V. Vokolek, Katalog sbírky NM. II. s. 23, 30, 153.

zřejmě stejný. Oba rozpracované předměty jsou hrubě otlučeny na základní tvar, a pak je zahájeno vrtání. Tento předmět je obecně datován do neolitu až eneolitu, což bez nálezových okolností představuje jedinou možnost.<sup>299</sup> Tyto dva posledně jmenované předměty mohly být i kladivovitými mlaty, nebo v případě A 98, mohl polotovar sloužit jako základ pro sekeromlat či kruhový mlat.

## Přesleny

Přeslenů, tedy setrvačnicků přeslice, které měly zaručit otáčení vřetena,<sup>300</sup> se v přeloučské staré sbírce nachází celkem 7 a jsou uloženy pod třemi inventárními čísly. Tyto artefakty se našly na těchto lokalitách: Chvaletice (A 108) a bez lokalizace (A 102, 103). U těchto poměrně drobných předmětů je v kartě vždy napsáno, že jsou z kamene, ale u některých bude materiálem zřejmě spíše keramika, i když nejsem schopen na 100 % materiál určit. Nicméně tvary kamenných přeslenů se s keramickými shodují a na jejich podstatu a funkci nemá materiál žádný vliv. Z tohoto důvodu se přidržím informací z karet a uvedu přesleny jako jednu skupinu nálezů zde, namísto abych je dělil mezi dvě materie s nejasným výsledkem.

Jedná se tedy o soubor pěti kusů katalogizovaných pod označením **A 108** a jednotlivé kusy **A 102** a **A 103**. Tvarově se jedná o tři ploché, dva čočkovité a po jednom kuželovitým a dvoukónickým přeslenu. Analogie k těmto předmětům byly objeveny na lokalitě Lážovice v okrese Beroun, bez bližších nálezových okolností, a jsou datovány do doby hradištní. Následují podobné předměty nalezené na lokalitě Minice v okrese Mělník, které byly odevzdány panem Fleischmannem v roce 1911. Toto naleziště není přesně datované, jen je konstatováno, že některé nálezy jsou až středověké. Určitě středověké jsou přesleny z lokality Most v okrese Most, které pocházejí ze sbírky E. Štorcha. Větší soubor různých typů přeslenů přibyl do sbírek Národního muzea mezi roky 1916-1917, kdy byly objeveny při výzkumu hradiště Zámka, který vedl pan Hellich. Tyto předměty jsou datovány do řivnáčské kultury, náležející do středního eneolitu. Další větší soubor analogických přeslenů, zřejmě od pana Štorcha, pocházejí z lokality Praha 9 – Hloubětín. Přesleny nejsou datované vůbec, ale zbytek souboru je datován od neolitu, eneolitu a doby hradištní.<sup>301</sup> Pro úplnost

---

<sup>299</sup> VOKOLEK, Vít. *Katalog staré sbírky Oddělení prehistorie a protohistorie Národního muzea*. Praha. 2004. s. 66-67 a 244. ISBN 80-7036-173-5.

<sup>300</sup> K. Sklenář, *Archeologický slovník* 3. s. 40-41.

<sup>301</sup> V. Vokolek, *Katalog staré sbírky NM*. s. 37, 44, 53-59, 66-67, 181, 193-194, 208-209, 245.

zmiňme, že tvarově analogické předměty jsou datovány do období halštatského,<sup>302</sup> laténského<sup>303</sup> i do doby římské.<sup>304</sup> V uvádění téměř totožných předmětů, by se dalo jistě pokračovat i dále, ale pro potvrzení výše uvedené informace, že se přesleny, které nejsou téměř vůbec chronologicky citlivým artefaktem vyskytují od neolitu po středověk, tento výčet doufám postačí. Při absenci nálezových okolností, se jako datace téměř vždy dá uvést, pouze rozsah výskytu přeslenů.

## Ostatní

V této kategorii předmětů uvedu tři kamenné artefakty, které nespádají do žádné z předešlých skupin nálezů. Jedná se o předměty nalezené na lokalitách Hlavečnick (A 112), Rohovládová Bělá (A 88).

Prvním zmíněným předmětem bude kladivovitý mlat číslo **A 88**, který spadá do okruhu broušené industrie, a proto by mohl mít vlastní kategorii nálezů, ale kvůli jedinému exempláři mi to přišlo zbytečné. K tomuto předmětu byla nalezena analogie například na lokalitě Máslovice v okrese Praha-Východ. Předmět nazvaný jako palice, je datovaný do eneolitiické kultury nálevkovitých pohárů. Další podobný artefakt byl objeven ve Stadicích v okrese ústí nad Labem. Tento stejně nazvaný předmět, jako ten předchozí, je datován ke kultuře se šňůrovou keramikou, která patří také do období eneolitu.<sup>305</sup> Ovšem zřejmě nejpřesnější analogii k tomuto artefaktu, lze nalézt ve staré sbírce Národního muzea. Konkrétně se jedná o artefakt pocházející z Nového Bydžova v okrese Hradec Králové, který je nazvaný pouze jako mlat. Tento nástroj byl objeven v roce 1899 na pozemku pana Němce, jižně od obce směrem k Chudenicím. Předán do muzea byl až v roce 1939 panem Gebauerem. Tento, téměř stejný mlat z Bydžova, je datován do období celého neolitu.<sup>306</sup>

Druhým a zároveň posledním předmětem v této kategorii, je poměrně záhadný artefakt **A 112**, v kartě uvedený jako nožík. Toto tvrzení bylo od počátku velice nepravděpodobné, jelikož předmět nemá žádnou ostrou hranu, kterou by bylo možno cokoli uříznout. To mi bylo potvrzeno i na základě emailové korespondence z 5. března 2019

---

<sup>302</sup> N. Venclová, ApČ 6. s. 38.

<sup>303</sup> N. Venclová, ApČ 7. s. 62.

<sup>304</sup> V. Salač, ApČ 8. s. 65.

<sup>305</sup> E. Neustupný, ApČ 4. s. 80, 138-139.

<sup>306</sup> V. Vokolek, Katalog staré sbírky NM. s. 35-36, 180.



s archeologem Pavlem Burgertem, který by předmět zařadil mezi novověké nálezy s tím, že o něž se nejedná. Celý problém pan Burgert konzultoval i se svým kolegou z Archeologického ústavu v Praze panem Miroslavem Dobešem, který rovněž konstatoval, že se nejedná o předmět z keramického pravěku.<sup>307</sup> V rámci konzultace s dalším odborníkem, Janem Frolíkem jsem se dozvěděl jeho stanovisko. Ani on neví, co by měl tento předmět představovat, a pokud se vůbec jedná o artefakt archeologické povahy, tak by ho situoval spíše do období pravěku.<sup>308</sup> Nejblíže, ovšem zdaleka ne přesnou analogii, se mi podařilo nalézt opět v katalogu Národního muzea. Ta pochází z výzkumu pana Felcmana v obci Zvoleněves v okrese Kladno. Předmět popsán jako „člunkovitý oblázek – hladítko?“ má podobný základní tvar a řez, chybí mu ovšem ostře odsazené rozšíření. Tento artefakt je datován do období kultury nálevkovitých pohárů, která náleží do eneolitu.<sup>309</sup>

#### 4.4. Kostěný a parohový nález

Ve staré archeologické sbírce přeloučského muzea je v této kategorii zapsáno celkem 45 inventárních čísel pod kterými se nachází o něco více jednotlivých předmětů. Většinu tohoto souboru tvoří, jak již bylo řečeno materiál, který není archeologické povahy. To znamená, že nebyl prokazatelně využit člověkem k jakékoli jeho činnosti. V souboru lze nalézt více kusů paroží, kosterní pozůstatky ze zvířecích skeletů a několik mamutích zubů. Výjimku v tomto souboru tvoří pouze dvě inventární čísla, respektive dva předměty, které naopak prokazatelně opracovány člověkem byly. Jedná se o jeden sekeromlat, který není z kosti, ale z parohu a o tzv. brusli, vyrobenou z dlouhé, blíže nespécifikované kosti. Tyto předměty pocházejí z těchto lokalit: Kladruby nad Labem (A 135) a Přelouč (A 134). Jelikož se jedná pouze o dva artefakty, nebudu tuto podkapitolu dále členit a nálezy uvedu dohromady.

Prvním z inventárních čísel je předmět **A 134**, představující typický exemplář předmětu, jenž se obecně nazývá brusle, v tomto případě hrotitá, i když o skutečné funkci tohoto artefaktu stále panují debaty. Dalšími navrhovanými možnostmi využití takovýchto předmětů je hladítko na kožešiny či dřevěné předměty, nebo jako zátěž pro rybářské sítě. Nicméně z dějinných i etnografických příkladů se zdá, že předmět sloužil skutečně jako skluznice připevněná k obuvi či k saním. Obecně se tento artefakt může vyskytovat

---

<sup>307</sup> Emailová korespondence z 5.3. (2x), 6. 3. a 8. 3. 2019.

<sup>308</sup> Emailová korespondence ze 16. 5. a 17. 5. 2019.

<sup>309</sup> V. Vokolek, Katalog sbírky NM. II. s. 79, 289.

v nálezech hmotné kultury od eneolitu až po novověk.<sup>310</sup> Nicméně v prostoru české republiky jsou nejstarší datované nálezy až ze střední doby bronzové. Starší nálezy pocházejí spíše z jižnějších oblastí.<sup>311</sup> Poměrně dobrou, bohužel však bez bližších nálezových okolností darovanou analogií, představuje předmět odevzdaný panem Vavřincem do sbírky Národního muzea roku 1899. Artefakt nalezený v Praze 9/10 – Hrdlořezech, je v podstatě stejně tvarován, ale kvůli absenci okolností objevu, není datován.<sup>312</sup> Další již datovaný, téměř stejný předmět, se našel taktéž v Praze-Podbabě a je datován do období starší doby římské, která v absolutní chronologii odpovídá období mezi roky 50 až 40 př. n. l. a 180 až 200 n. l.<sup>313</sup> Informaci o větším množství podobných nálezů lze objevit v souborném díle, které mělo za cíl zmapovat datované kostěné objevy. Do doby hradištní (2. pol. 7. stol. až 1. pol. 13. stol. n.l.) je datováno celkem 6 kusu hrotitých bruslí, nalezených při výzkumech pana I. Borkovského na lokalitě Levý Hradec v okrese Praha-západ mezi lety 1947 až 1952. Další, stejně datovaný exemplář, byl nalezen v Klučově okres Mladá Boleslav v rámci výzkumu, který vedl pan J. Kudrnáč v letech 1953 a 1955. Dohromady tři brusle byly také objeveny v Kouřimi v okrese Kolín, při výzkumu, který vedl pan M. Šolle v mezi roky 1952 až 1954, a který opět spadá do hradištního období. Do středověku je datován jeden nález brusle pocházející z výzkumu pana A. Knora prováděného v roce 1954 na lokalitě Dřetovice v okrese Kladno. Všechny tyto artefakty byly vyrobeny z kostí koní či krav.<sup>314</sup>

Druhý předmět **A 135** představuje parohový sekeromlat jehož výskyt je obecně kladen do rozmezí neolit až doba bronzová.<sup>315</sup> Podobný, ale o něco větší artefakt, popsáný jako parohový kopáč s kladivovitým otlučeným týlem, se našel na lokalitě Chrástřany v okrese Praha-západ. Předmět daroval do sbírek národního muzea pan Holeka v roce 1911 a zřejmě se jednalo o náhodný nález bez přesných nálezových okolností, a proto předmět nemá dataci.<sup>316</sup> Již datovaný podobný předmět se našel při výzkumu sídlištních jam, které náležely neolitické kultuře s vypíchanou keramikou. Tento výzkum prováděný na lokalitě

---

<sup>310</sup> SKLENÁŘ, Karel (ed.). *Archeologický slovník – část 4. Kostěné artefakty*. Praha. 2000. s. 7. ISBN 80-7036-112-3.

<sup>311</sup> POMP, Tomáš. *Tzv. kostěné brusle (bruslovitá hladidla) v pravěku – jejich funkce a praktické použití na základě publikované literatury*. Seminární práce, Masarykova univerzita, filozofická fakulta, Ústav archeologie a muzeologie. Brno. 2015. s. 8-11.

<sup>312</sup> V. Vokolek, Katalog staré sbírky NM. s. 68, 246.

<sup>313</sup> V. Salač, ApČ 8. s. 37-40, 89.

<sup>314</sup> ZIKMUNDOVÁ, Eva. Použití zvířecích kostí při výrobě nástrojů a ozdobných předmětů. In: *Památky archeologické XLIX*, č. 2. 1958. s. 583-588.

<sup>315</sup> K. Sklenář, Archeologický slovník 3. s. 18.

<sup>316</sup> V. Vokolek, Katalog staré sbírky NM. s. 29 a 166.

Horky nad Jizerou v okrese Mladá Boleslav roku 1955, vedla paní I. Pleinerová.<sup>317</sup> Následující zmíněnou analogií budou parohové sekeromlaty nalezené na lokalitách Bzí-Velká skála a Milínov-Lopata obě v okrese Plzeň-jih, taktéž obě datované do období chámské kultury, která je součástí středního eneolitu.<sup>318</sup> Na závěr uvedu téměř totožný předmět pocházející z jeskyně Martina u obce Tetín v okrese Beroun. Tento předmět představuje vzácný doklad zpracování organických materiálů v období mezolitu.<sup>319</sup>

#### 4.5. Kovové nálezy

Ve staré archeologické sbírce přeloučského muzea se nachází soubor kovů se značnou převahou železných středověkých až novověkých předmětů. V této dějinně mladší části, se nachází rozmanitý soubor, víceméně běžně produkovaných železných předmětů. Pravěká, o poznání skromnější část, je tvořena z většiny depotem bronzových předmětů nalezených roku 1899. Zbytek artefaktů pravěkého stáří, tvoří dvě sekerky a jeden kroužek z bronzu. Tento nedostatek pravěkých kovů ve staré sbírce je kompenzován četnými nálezy, které obsahuje sbírka nová, a tak dokresluje obraz osídlení Přeloučska v průběhu času. V pravěké části se objeví pouze dvě podkategorie, kde první se bude věnovat depotu jako celku a druhá bude nazvaná sekerky a kroužek. Pro středověké nálezy vytvořím podkategorie 1. meče, 2. kopí/oštěpy, 3. šípky, 4. sekery, 5. ostruhy, 6. podkovy, 7. udidla, 8. klíče a zámek a poslední kategorie bude nazvaná ostatní, kde uvedu předměty, které se nacházejí ve sbírce pouze jednotlivě. Předměty pocházejí z těchto abecedně seřazených lokalit: Bezděkov (A 210), Bukovka (A 185, 188), Holice (A 167), Jankovice (A181, 194), Kasaličky (A 221, 223), Lichnice-hrad (A 162), Mokošín (A 179), Opočíněk (A 217), Přelouč (A 161, 163, 164, 165, 168, 169, 170, 171, 173, 182, 183, 186, 189, 190, 193, 196, 202, 203, 204, 205, 212, 218, 220, 222, 224-239 = depot, 240, 241, 242, 246, 250, 251, 252), Semtěš (A 192), Seník (A 184, 197, 216, 243), Svinčany (A 206), Štěpánov (A 208, 209), Valy (A 191, 195, 201), Žáravice (A 215) a z neznámé lokality (A 166, 172, 175, 176, 177, 178, 180, 187, 199, 200, 207, 211, 213, 214, 219, 244, 245, 248, 249).

Zde také nebudu uvádět obsírnější popis výskytu kovů v pravěku, jelikož pravěké nálezy z depotu jsou dobře datovatelné, a zbytek předmětů představuje též předměty pro

---

<sup>317</sup> E, Zikmundová. Použití zvířecích kostí při výrobě nástrojů a ozdobných předmětů.

<sup>318</sup> E. Neustupný, ApČ 4. s. 115.

<sup>319</sup> I. Pavlů, ApČ 2. s. 146-147.

svou dobu typické. Myslím, že měděná sekerka a bronzová sekerka s ouškem nemají, příliš velký rozptyl výskytu. Naopak bronzový kroužek bez nálezových okolností se datuje velice obtížně. Zbylé středověké nálezy představují z velké části dodnes užívané a obecně známé předměty (sekera, podkova, klíč), nebo předměty, jejichž typologii rozpracuji až v příslušném odstavci níže.

#### **4.5.1. pravěk**

Pravěkých kovových předmětů je v přeloučské staré sbírce o poznání méně než nálezů středověkých, ale na rozdíl od některých středověkých nálezů jsou pravěké většinou dobře dochované a lépe datovatelné. Jedná se o předměty z těchto lokalit: Přelouč (A 218, A 240, depot = A 224-239), Svinčany (A 206) a neznámé lokality (A 211).

#### **Stručné informace o depotu bronzů**

Ve sbírce je soubor zapsán pod lokalitu Přelouč a odpovídá inventárním číslům **A 224 až A 239**. K jednotlivým kusům depotu nebudu hledat analogie, ale za pomoci dostupných publikací, ve kterých je nález zpracován, jej vyhodnotím.

První zmínka v odborném periodiku, o tomto nález, pochází již z roku jeho objevení, kde je popsána i nálezová situace. Na nalezišti se těžila cihlářská hlína. Konkrétně se jednalo o pozemek pana Václava Kurky, který se nacházel na levém břehu Labe, na úrovni prvního železničního domku, od přeloučské stanice směrem na Kladruby nad Labem. Jedna z prohlubní, vytvořená těžbou hlíny, byla později upravována na sádka k chovu ryb. Při těchto úpravách pracovník v hloubce cca 2,5 m narazil na rozbitou nádobu, která obsahovala větší množství předmětů vyrobených z bronzu, které byly zajištěny panem Kurkou. O pár týdnů později navštívil místo objevu Jan Diviš, a zřejmě s panem Kurkou prokopali veškerou exkavovanou zeminu a našli: „*celé bronzové dlátko, udici, polovici brejlovité fibule*“, které představují předměty A 233, možná 235/2, 227 a dále byly ještě při tomto dohledávání nalezeny fragmenty dalších předmětů, včetně surového bronzu a blíže nespecifikované střepey. Kosterní pozůstatky objeveny nebyly. Dále Diviš konstatuje, že předměty nemají typickou bronzovou patinu, ale jejich povrch je hnědošedý, což příkládá jejich uložení v jílovité zemi bez přístupu vzduchu. Následuje povzdech, že vzhledem k vysoké hladině spodní vody v lokalitě, nebylo možno místo nálezů řádně prohledat. Diviš posléze konstatuje, že nálezy patří různým kulturám a jsou již používány, a proto by se mohlo jednat

o sklad obchodníka se surovinou, čemuž dle Diviše nasvědčují i bronzové slitky o váze 185 g.<sup>320</sup>

Podle Divišova popisu depot obsahoval předměty: **1**, „*srpovitý nůž*“ (A 234), **2**, „*pádstav podélného kalibru*“ (chybějící sekera s laloky), **3**, „*srp ve dvě části rozlomený*“ (A 239/1-3), **4**, „*neúplný kruh (náramek)*“ (A 224), **5**, „*segment kroužku kulatého*“ (A 235/1), **6**, „*úlolek dlátka čtverhranného*“ (A 237), **7**, „*ouško hliněné nádoby*“ (chybí), **8**, „*polovice brejlovité fibule*“ (A 227), **9, 13, 17**, „*Tři phalery*“ (A 230, 232, 229), **10**, „*uzavřený kruh*“ (A 231), **11**, „*Úhledná udice*“ (pravděpodobně předmět Inv. č. 13481 uložené v Národním muzeu.<sup>321</sup>), **12**, u tohoto předmětu Diviš spekuluje, zda se jedná o udici či ohnutou jehlici (A 235/3), **14, 15, 16**, „*3 jehlice*“ (A 228, 235/2, 226), **18**, „*nůž, vlastně srpek bez řapíku*“ (A 238), **19**, „*dlátka celé*“ (A 233). Mimo právě uvedené předměty, které jsou v Divišově práci doplněny kresbou, depot obsahoval ještě tři bronzové slitky, z kterých se dnes dochoval pouze jeden (A 236). Dále text zmiňuje další kusy keramiky, které dnes chybí a bronzové úlomky, kterými může být myšlen pouze jeden předmět (A225). Celková hmotnost bronzů v tehdejší souboru činila 1 kg. Popisy předmětů v Divišově stati jsou samozřejmě obsáhlejší, zde je uveden pouze název předmětu podle soudobé terminologie a v závorce současné inventární číslo, odpovídající danému předmětu. Pan Diviš depot datoval na základě tehdejšího poznání na rozmezí doby halštatské a latéské.<sup>322</sup>

Daleko přesnější dataci, založenou na komparaci známých hromadných nálezů, provedla Olga Kytlicová. Ta ve své práci předkládá mimo jiné i nové nákresy a popis předmětů. Předměty se víceméně shodují s Divišovým popisem, ale kresby jsou řazené následovně: **1**, jehlice (A 228, D=14), **2**, jehlice (A 226, D=16), **3**, spirála (A 227, D=8), **4**, udice? (A 235/3, D=12), **5**, část náramku (A 235/1, D=5), **6**, kroužek (A 231, D=10), **7**, část náramku (A 224, D=4), **8, 9, 10**, pukličky (A 229, 230, 232, D=17, 9, 13), **11**, udice (chybí D=11), **12**, dlátka (A 233, D=19), **13**, tyčinka (A 237, D=6), **14**, jehlice? (A 235/2, D=15), **15, 16, 17, 18, 19**, srpy/nože (A 234, 238, 225, 239/1,2, 239/3, D=1, 18, nemá, 3, 3?), **20**, sekera s laloky (chybí D=2), **21, 22, 23**, slitky (A 236 = 21, zbytek chybí, D má kresby pouze celých artefaktů). Toto jsou tedy nálezy komparované s kresbou O. Kytlicové, kde v závorce uvádím nejprve současné inventární číslo A a posléze číslo Divišovy kresby

<sup>320</sup> DIVIŠ-ČISTECKÝ, Václav. Hromadný nález bronzů v Přelouči. In: *Památky archeologické a místopisné XVIII*, 1899. s. 531-533, tab. XLIX.

<sup>321</sup> Národní muzeum. *Archeologická sbírka*. Poslední aktualizace ©2019. [citace 13. 6. 2019]. <<http://forum.nm.cz/prehistorie/ph.php?perso=0&vy%5B%5D=P%C5%99elou%C4%8D+%28u+Pardubic%29&vq%5B%5D=1&prvne=a>>.

<sup>322</sup> Tamtéž.

D. Datace dle O. Kytlicové zní lužický okruh stupeň Kosmonosy/Bošín – Chvojenec.<sup>323</sup> To tedy znamená, že přeloučský depot pochází ze závěrečné etapy doby bronzové a potvrzuje tak značné rozšíření tohoto fenoménu v tomto období. Konkrétně se jedná o nález z horizontu Kosmonosy/Bošín, který odpovídá horizontu Středokluky/Jenišovice, který spadá na přelom mladší a pozdní doby bronzové v absolutních datech cca 1100 až 900 př. n. l.<sup>324</sup> Tomuto období odpovídá přesun nálezové základny do oblasti Polabí, Poohří a Podkrušnohoří. Depoty se často skládají z ozdob a plechových nádob, dále se také objevují náramky a srpy.<sup>325</sup> Depot je zmíněn také v encyklopedickém zpracování této problematiky.<sup>326</sup>

Chybějící předměty z tohoto depotu, by se mohly nacházet v mělnickém muzeu. Téměř jistě se zde nachází sekera s laloky, jak zjistil dotazem Matěj Pešta.<sup>327</sup> A jak je výše uvedeno unikátní udice je zřejmě v Národním muzeu. Tudíž si myslím že i chybějící dva slitky by se mohly nacházet buď v Praze či v Mělníku, jelikož na základě kreseb Kytlicové, se všechny předměty, ještě v šedesátých letech, před předáním do Mělníka v Přelouči nacházely.

## Ostatní

Nálezy sekerek představují typické zástupce kovových artefaktů pro dobu svého vzniku. Měděná plochá sekerka se vyskytuje prakticky pouze v období eneolitu a sekerka s tulejkou a ouškem je typická pro mladší až pozdní dobu bronzovou. Zato bronzový kroužek se vyskytuje v materiální kultuře od doby bronzové až po středověk.<sup>328</sup> Jedná se o předměty z lokalit: Přelouč (A 218, 240), Svinčany (A 206) a neznámé lokality (A 211).

Jako první uvedu předmět **A 206**, který představuje bronzový kroužek či náušnici. Takový předmět se bez nálezových okolností datuje poměrně těžko, jelikož se nejedná o nijak zvláštní tvar. Artefakt mohl být vytvořen od doby bronzové prakticky až do

---

<sup>323</sup> KYTLICOVÁ, Olga. *Jungbronzezeitliche Hrotfunde in Böhmen. Prähistorische Bronzefunde XX/12*. Stuttgart. 2007. ISBN 978-3-515-0971-1. s. 297, TAFEL 178.

<sup>324</sup> Muzeum města Ústí nad Labem. „*Depot“ ze Svádova*. Poslední aktualizace ©2011. [citace 21. 5. 2019]. <<http://www.muzeumusti.cz/c1507/-Depot-ze-Svadova/>>.

<sup>325</sup> L. Jiráň, ApČ 5. s. 235-236.

<sup>326</sup> SMEJTEK, Lubor a kol. *Encyklopedie pravěkých pokladů v Čechách*. Praha. 2013. s. 289-290. ISBN. 978-80-7277-510-1.

<sup>327</sup> Emailová korespondence z 24. 4. 2019

<sup>328</sup> SKLENÁŘ, Karel (ed.). *Archeologický slovník – část 2. Kovové artefakty 1*. Praha. 1992. s. 21-22, 43-44.

středověku.<sup>329</sup> Nicméně dá-li se věřit informacím z archivních pramenů, které jsem prezentoval výše, našly se v okolí Svinčan, ze kterých předmět pochází, popelnicové pohřby. Tato informace by mohla sloužit pro zpřesnění datace na období popelnicových polí, tj. především v našem prostoru kultura lužická a slezskoplatěnická. Tomu by odpovídala i analogie, která byla nalezená v cihelně pana Prokopa u obce Dobrá Voda v okrese Jičín. Průzkum zde provedl roku 1884 František Pokorný. Tento podobný předmět má téměř stejnou velikost a řez je ovšem zcela uzavřený.<sup>330</sup> Další, podobné bronzové kroužky, pocházejí z hrobu 23 prozkoumaného na lokalitě Třebešov v okrese Hradec králové v roce 1909. Tato i předchozí lokalita patří lužické a slezskoplatěnické kultuře.<sup>331</sup>

Pokračovat budu sekerkou **A 211**, která je bohužel bez lokalizace. Tento typ sekery je typický pro období kultur popelnicových polí. Zpracovávaný typ s tulejí a ouškem se běžněji objevuje až v pozdní době bronzové.<sup>332</sup> Z následujícího pramene se dozvíme, že poměrně velké množství těchto sekerek se dá nalézt ve sbírce Královéhradeckého muzea. Například depot XII z hradeckého slezského předměstí jich obsahuje celkem 19 a jsou zastoupeny i v dalších depotech. Hromadné nálezy s výskytem vyhodnocovaného artefaktu jsou datovány převážně do stupně HB3, který v absolutní chronologii odpovídá časovému rozmezí 925 až 800-750 př. n. l. V citované práci se také dozvíme, že v závěru výskytu seker s tulejí se objevují nástroje, kde je ona tulej hranatá. Na tento tvar plynule navazují již halštatské železné sekery s tulejí. Jako analogii uvedu sekeru nalezenou v Horních Nedělišťích, nebo dva exempláře nalezené v Chlumci nad Cidlinou, obě lokality v okrese Hradec Králové.<sup>333</sup>

Zřejmě nejvýznamnějším artefaktem, uvedeným v této části, je plochá měděná sekerka **A 218**. Jedná se o artefakt typický pro eneolit, v tomto případě pro jeho časnou fázi.<sup>334</sup> Sekerka byla též vícekrát publikována pod lokalitou Přelouč, i když v kartě je uváděn jako místo nálezu Opočíněk, což je zřejmě odvozeno od místa bydliště pana Štěpánka, který sekerku do muzea daroval. Artefakt je přiřazen na rozmezí typů Strážnice až Rödigen. Dle zmíněné práce, by měla datace náležet jordanovské kultuře v absolutních číslech tedy 4200

---

<sup>329</sup> K. Sklenář, Archeologický slovník 2. s. 21.

<sup>330</sup> V. Vokolek, Pohřebiště v Ostroměři. s. 42-43, 173.

<sup>331</sup> V. Vokolek, Pohřebiště a sídliště v Třebešově. s. 11-12, tab. VI.

<sup>332</sup> L. Jiráň, ApČ 5. s. 214-215.

<sup>333</sup> NOVÁK, Miroslav. Solitérní bronzové sekery ze sbírky Muzea východních Čech v Hradci Králové. In: *Archeologie východních Čech 14*. 2017. s. 48-84. ISSN 1805-4676.

<sup>334</sup> E. Neustupný, ApČ 4. s. 29-32.

až 3900-3800 př. n. l. Materiálové složení sekery odpovídá typu Handlová, kde se mimo mědi (99,2 %) objevují ještě ve „větším“ množství antimon (0,303 %), arzén (0,24 %), železo (0,2 %) a stříbro (0,1 %). Tato surovina by podle všeho měla pocházet ze středoslovenského rudonosného ložiska. To spolu s pomezní typologií artefaktu ukazuje na používání artefaktu v samém závěru časného eneolitu. V dlouhodobě osídlené oblasti úrodného Polabí, není výskyt takového artefaktu velkým překvapením.<sup>335</sup>

Poslední artefakt **A 240** svým řezem listu neodpovídá obvyklým středověkým pracem, kterým se věnuji v následující části o středověkých kovových předmětech. Problémem tohoto nálezu tkví především v jeho značně špatném stavu, který dává pouze tušit jeho původní tvar. Jak bylo naznačeno, nejvíce nám při jeho klasifikaci pomůže tvar jeho řezu, který neodpovídá žádnému jinému kopí ve sbírce. Dle nálezů z nedaleké (od Přelouče) obce Mělice, se nejedná ani o artefakty z období počátku našeho letopočtu, jejichž řez je sice plošší, než u středověkých kopí, ale stále je kosočtverečný.<sup>336</sup> Z tohoto důvodu jsem hledal analogie ještě hlouběji v dějinách, a podle mého názoru, se jedná o artefakt, který náleží do období Halštatského. Přeloučské kopí asi původně vypadalo podobně jako artefakt z obce Mírkovice v okrese Domažlice, který má obdobně plochý řez jako přeloučské kopí. Tento artefakt je datován do pozdní doby Halštatské.<sup>337</sup> Nicméně lze nalézt i středověké analogie podobně plochého řezu, i když častěji se v tomto období objevují kopí kosočtverečného řezu, což dokládají další nálezy tohoto typu uložené v Přelouči. Jako analogie může sloužit předmět z obce Myslejovice v okrese Prostějov. Takto tvarované předměty se vyskytovaly v rozmezí 11. a 12. stol., ale také 17. až 19. stol. Z tohoto důvodu autor nechává dataci otevřenou.<sup>338</sup> Tudíž u tohoto konkrétního předmětu je datace značně nejistá a při absenci podrobných nálezových okolností se tento stav zřejmě příliš nezlepší.

#### 4.5.2. středověk

Do kategorie středověk spadají všechny železné předměty, jejichž stav není vždy ideální. Jedná se o předměty pocházející z těchto lokalit: Bezděkov (A 210), Bukovka (A 185, 188), Holice (A 167), Jankovice (A181, 194), Kasaličky (A 221, 223), Lichnice-

---

<sup>335</sup> DOBEŠ Miroslav a kol. Nové a staronové nálezy eneolitické měděné industrie v Čechách. In: *Archeologie ve středních Čechách 19 č. 1*. 2015. s. 167 - 177. ISSN 1214-3553.

<sup>336</sup> RYBOVÁ, Alena. Zničený hrob bojovníka z 2. stol. n. l. v Mělicích u Přelouče. In: *Vita archeologica*. Sborník Víta Vokolka. 2006. s. 239-241. ISBN 80-86046-88-5.

<sup>337</sup> N. Venclová, ApČ 6. s. 120-121.

<sup>338</sup> ŽÁKOVSKÝ, Petr. Středověká a raně novověká militaria ze sbírek Lovecko-lesnického muzea v Úsově na Moravě. In: *Acta Militaria Mediaevalia VII*. 2011. s. 105-159. ISSN 1895-4103.



hrad (A 162), Mokošín (A 179), Opočíněk (A 217), Přelouč (A 161, 163, 164, 165, 168, 169, 170, 171, 173, 182, 183, 186, 189, 190, 193, 196, 202, 203, 204, 205, 212, 220, 222, 241, 242, 246, 250, 251, 252), Semtěš (A 192), Seník (A 184, 197, 216, 243), Štěpánov (A 208, 209), Valy (A 191, 195, 201), Žáravice (A 215) a z neznámé lokality (A 166, 172, 175, 176, 177, 178, 180, 187, 199, 200, 207, 213, 214, 219, 244, 245, 248, 249).

## Meče/kord

Meč, jako typ předmětu, se u nás poprvé objevuje ve střední době bronzové, v období mohylové kultury (17. až 13. stol. př. n. l.).<sup>339</sup> Tyto zbraně jsou pochopitelně z bronzové slitiny a až od doby železné se vyráběly ze železa. Nicméně žádný z přeloučských artefaktů takto starý není. Meče z Přelouče, kterých je celkem pět, představují středověké práce, ale kord je samozřejmě novověký. Artefakty budu hodnotit především na základě vzniklé typologie, jelikož fond analogií není příliš rozsáhlý. Jedná se o artefakty z lokality: Přelouč (A 161, 203, 204, 250, 251, 252) a Štěpánov (A 208).

Téměř kompletní meč **A 161**. Dle mého pozorování, se jedná o meč typu XVIa, kterému chybí zástita, řap zakončuje hlavice typu N připodobňovaná tvarem k loďce. Tento typ čepel se vyskytuje především v období pozdního 14. a raného 15. stol. Zmíněný typ hlavice byl nalezen téměř výhradně v kombinaci s čepelí typu XIIIa, která je ovšem poměrně podobná s typem XVI, ale má značně delší dobu výskytu přes celé 14. a 15. stol.<sup>340</sup> Tudiž bych tento meč datoval na přelom 14. a 15. stol., ale dle Žákovského, který nepřipouští takovou tvarovou variabilitu, jsou všechny přeloučské meče typu XV a jemu příbuzných typů, a dataci celého souboru klade do druhé poloviny 15. až na počátek 16. stol. Takto činí i na základě, v katalogu zmíněných metalografických dat, ale zároveň dodává, že stejná technika výroby se uplatňovala i dříve tj. od 12. do 15. stol.<sup>341</sup> Rozdíl v datech může být způsoben použitou zahraniční literaturou, která datuje na základě své, o něco dříve se rozvíjející kultury.

Meč **A 203** s přelomenou čepelí a chybějícím hrotem. Na základě mého úsudku se jedná o typ XVa s delší obouručnou rukojetí, s hlavicí typu T typickou pro 15. století a zástitou stylu 7. Tento typ čepel je datován opět na přelom 14. a 15. stol. Tento typ meče

---

<sup>339</sup> L. Jiráň, ApČ 5. s. 85, 115.

<sup>340</sup> OAKESHOTT, Ewart. *Sword in the Age of Chivalry*. -New ed. Woodbridge. 1995. s. 42, 63-64, 98. ISBN 0-85115-362-3.

<sup>341</sup> ŽÁKOVSKÝ, Petr a kol. Nález pozdně středověkého dlouhého meče z Prahy – Nového Města. In. *Přehled výzkumů* 28 č. 2. 2017. s. 141–187. ISSN 1211-7250.

se též nazývá „bastard“ a je klasifikován jako jeden a půl ruční i přes fakt, že rukojeť může u tohoto typu dosahovat až více jak 25 cm. Hlavice je nejbližší typu T3, který se na základě Anglických příkladů vyskytuje mezi léty 1400 až 1440, ale obecně se tento typ hlavice vyskytuje ve stejném období jako čepel. Toto tvrzení vychází i z Německých příkladů. Záštitu není příliš chronologicky citlivá a obecně náleží druhé skupině mečů, které jsou datovány do rozmezí let 1350 až 1550.<sup>342</sup>

Meč **A 250** s chybějící hlavici jílce a pouze částečně dochovanou záštitou. Na základě mého názoru se jedná o čepel typu XIb se záštitou stylu 5. Tento typ čepele spadá do starší typologie mečů, které zabírají rozmezí let 1000 až 1350. Konkrétně tento typ čepele se nejčastěji vyskytuje v rozmezí 12. až první poloviny 13. stol. Záštitu je nejvíce podobná zmíněnému typu 5, který se nejčastěji objevuje s meči 16. stol.<sup>343</sup> Tento meč by měl být datován spíše podle záštity do přelomu 15. a 16. stol., i s přihlédnutím k názoru pana Žákovského, který jsem nastínil výše, nicméně tvar XIb mi přišel nejpodobnější, i když datace neodpovídá.

Kompletní meč **A 251**. Jedná se o spíše kratší meč typu XV<sup>344</sup>, který představuje jeden a půl ruční meč s typem hlavice U, která je typická pro 2. pol. 15. stol. Záštitu náleží stylu 7.<sup>345</sup> Tento meč byl publikován v citované práci, a jeho neobvykle řešený hrot má v Českých zemích pouze tři další analogie. Datování výroby těchto čepelí lze položit do druhé poloviny až konce 15. stol. K této úpravě bylo přikročeno zřejmě kvůli zvýšení průraznosti proti plátovým zbrojím. Tato úprava znesnadňovala odlomení hrotu, ale především omezila průhyb čepele do stran, při kterém se energie ztrácela.<sup>346</sup> Na čepeli se také nachází velmi hojně používaná značka zbrojářského centra vrcholného středověku, kterým byl Pasov. Značka zvaná pasovský vlk se na mečích vyskytuje od 14. až do 17. stol.<sup>347</sup>

Dlouhý meč **A 252** s chybějící příčkou. Čepel odpovídá dle mého názoru typu XVII a hlavice jílce typu R. Tento typ opět zapadá do okruhu novějších mečů. Tvar meče se objevuje mezi druhou polovinou 14. a první polovinou 15. stol. Hlavice meče se vyskytuje

---

<sup>342</sup> E. Oakeshott, *Sword in the Age of Chivalry*. s. 59-60, 104-106, 116.

<sup>343</sup> Tamtéž. s. 31-33, 114-115.

<sup>344</sup> P. Žákovský, *Nález pozdně středověkého dlouhého meče z Prahy*.

<sup>345</sup> E. Oakeshott, *Sword in the Age of Chivalry*. s. 56, 107, 116.

<sup>346</sup> P. Žákovský, *Nález pozdně středověkého dlouhého meče z Prahy*.

<sup>347</sup> DOLÍNEK, Vladimír – DURDÍK, Jan. *Historické zbraně*. Praha. 2008. s. 16. ISBN 978-80-206-0918-2.

od 14. stol. například na typu XVI, který jak bylo řečeno zabírá svým výskytem celé 14. a 15. stol.<sup>348</sup> Podobné artefakty, mezi kterými by částečně šlo hledat analogie jsou zpracovány v práci „*Dlouhé meče ze sbírek muzeí v Chocni a Vysokém Mýtě*“.<sup>349</sup>

Posledním zmíněným celým předmětem v této části bude **A 204**, který byl dříve určen jako kord. Tento předmět spadá do archeologického tématu především svými nálezovými okolnostmi, jelikož byl vyloven z Labe. Na základě jeho ne úplně dochovaného koše, by se mohlo jednat o předmět z přelomu 16. a 17. stol., kdy se již objevil tento typ zbraně, ale ještě se u něho nevyvinul klasický uzavřený koš. Svou konstrukcí navazuje spíše na pozdně středověké meče, u kterých se také začala projevovat snaha o větší ochranu ruky majitele. Širší čepel by mohla ukazovat na jeho primárně vojenské užití, to znamená, že nejspíš nesloužil soukromníkovi, což bylo v této době již běžné. Mohlo by se jednat i o vojenský palaš, který se hojně rozšířil ve všech armádách třicetileté války a udržel se v nich v takřka nezměněné podobě do konce 17. stol. Závěrem je nutné konstatovat, že dle čepele se příliš datovat nedá a chronologicky citlivý koš zbraně je neúplný, tudíž je jeho přesné zařazení též značně ztíženo.<sup>350</sup> Lze tedy říci, že se jedná o raně novověkou zbraň. Jako analogii lze uvést záštitu z uherskobrodského muzea, která je datovaná do rozmezí od poloviny 16. stol. do první třetiny 17. stol.<sup>351</sup>

Předmět **A 208** je dochován pouze velmi fragmentárně, nicméně by se mohlo jednat o hlavici meče s lichoběžníkovou hlavicí. Toto tvrzení je založeno na existenci celkem šesti mečů s obdobným zakončením. Tento typ hlavice je jediným znakem, který spojuje oněch šest zbraní, jelikož se jinak jedná o poměrně rozmanitý soubor, který je datován do průběhu 15. a počátek 16. stol. Některé z těchto hlavic jsou s přeloučským předmětem téměř totožné, i vzhledem k faktu, že přeloučský předmět nebyl nijak odborně ošetřen a konzervován.<sup>352</sup>

## Kopí/oštěpy

---

<sup>348</sup> E. Oakeshott, *Sword in the Age of Chivalry*. s. 65, 100.

<sup>349</sup> ŽÁKOVSKÝ, Petr. *Dlouhé meče ze sbírek muzeí v Chocni a Vysokém Mýtě*. In: *Archeologické rozhledy LXI*, 2006. s. 509-523. ISSN 0323-1267.

<sup>350</sup> ŽÁKOVSKÝ, Petr – SCHENK, Zdeněk. *Středověké a raně novověké zbraně Přerovska. Zbraně a zbroj od kolapsu Velké Moravy do konce třicetileté války*. Přerov. 2017. s. 21-25. ISBN 978-80-87190-44-9.

<sup>351</sup> ŽÁKOVSKÝ, Petr. *Meče s lichoběžníkovitou hlavicí, Příspěvek k poznání raně novověkých pobočných zbraní*. In: *Zaměřeno na středověk. Zdeněkovi Měřinskému k 60. narozeninám*. Praha. 2010. s. 479-495. ISBN 978-80-7422-027-2.

<sup>352</sup> Tamtéž.

Kopí a oštěp tvoří jednu kategorii z důvodu jejich špatné rozlišitelnosti, která je založena pouze na velikosti dochovaného hrotu a také na základě faktu, že oba typy zbraně lze teoreticky použít obojím způsobem. To znamená, že s kopím lze i hodit a zasáhnout protivníka na větší vzdálenost, stejně jako lze s oštěpem bojovat na blízko. Tento typ artefaktu se v kovové podobě objevuje, podobně jako meč, až od doby bronzové, ale lze předpokládat, že podobné zbraně byly používány i dříve, a to s kamennými hroty.<sup>353</sup> V přeloučské sbírce se však nacházejí pouze železné artefakty středověkého stáří. Jedná se o artefakty, které pocházejí z lokalit: Přelouč (A 205, 212, 241, 246) a z neznámé lokality (A 219).

Prvním v pořadí je kopí **A 205**, které bych přiřadil k typům I. a II. podle Krajíce, kde stojí někde na pomezí. Tyto typy charakterizuje: I. má listový hrot a kónickou kruhovou tulej, která se délkou přibližně rovná ostří. Kopí popsaného typu se našlo např. Raškovcích či Semonicích. II. delší listový tvar s kratší kruhovou tulejí, která je spíše válcovitá než kónická. Typ II. bývá nejčastěji ztotožňován s kopím pýchoty. Tento typ je zastoupen např. na hradě Melice nebo Templštejně.<sup>354</sup> Nejdokonalejší analogie, kterou jsem našel, pochází z lokality Grygov v okrese Olomouc a je datována do rozmezí 12. až 15. stol.<sup>355</sup>

Další nálezy tvoří skupinu stejného typu. Jedná se o předměty **A 212**, **A 241** a **A 246**, které mají všechny kruhovou tulej a kosočtverečný řez širším listovým hrotem. Dle Krajíce by se mělo jednat o typ I. Tento výše popsaný typ, kterému tato kopí odpovídají, je nejčastějším a nejhojněji zastoupeným typem kopí u nás. Některé artefakty spadající pod typ I. jsou určeny jako kopí jezdecká, jiná zase jako kopí pěšáků.<sup>356</sup> Jako analogii lze uvést předmět bez lokalizace z přerovského muzea, který je datován do 13. až 15. stol.<sup>357</sup> Osobně bych hodnotil jako nejpokročilejší, a tudíž nejmladší, kopí A 241 s tauzovanou tulejí žlutým kovem. Pro tento předmět se mi bohužel nepodařilo nalézt přesnější analogii. Zbylá dvě kopí jsou obyčejná, bez zvláštních znaků, a mohou se vyskytovat v celém rozmezí.

Zvláštním typem je kopí **A 219**, které je bohužel jako jediné bez lokalizace. Podle Krajícovy typologie bych tento artefakt přiřadil k typu III, který charakterizuje

---

<sup>353</sup> K. Sklenář, *Archeologický slovník* 2. s. 17-18, 35

<sup>354</sup> KRAJÍC, Rudolf. *Sezimovo Ústí. Archeologie středověkého poddanského města 3. Kovárna v Sezimově Ústí a analýza výrobků ze železa. Díl I, II.* Praha. 2003. s. 178-182. ISBN 80-86124-41-X.

<sup>355</sup> P. Žákovský – Z. Schenk, *Středověké a raně novověké zbraně Přerovska*. s. 93.

<sup>356</sup> R. Krajíc, *Sezimovo Ústí, Díl I.* s. 178-182.

<sup>357</sup> P. Žákovský – Z. Schenk, *Středověké a raně novověké zbraně Přerovska*. s. 96.

trojúhelníkovitý tvar těla s kosodélným řezem ostře odsazeným od tuleje, která je kruhová či hraněná. Mělo by se jednat o vrcholně středověké kopí pěšce.<sup>358</sup> Tomuto tvrzení odpovídá i analogie nalezená v obci Troubky v okrese Přerov, která je tvarově téměř totožná a je datovaná do 15. až 16. stol., což je v souladu s předchozím tvrzením.<sup>359</sup> Další podobné předměty nalezneme v práci, která se věnuje podobně modelovanému kopí, jež zřejmě patřilo Viktorínovi ze Žerotína. I v tomto díle je uvedena stejná datace, jako v předchozím případě.<sup>360</sup>

## Šípky

Luk a šípky se na našem kontinentu objevují někdy před 10 000 až 20 000 lety před naším letopočtem, což dokládají jeskynní malby ze západní Evropy. Luky kompletně tvořily organické materiály, které se nám nedochovaly, ale hrot šípku, tedy šípka, byl vyráběn kromě jiných možností i z kamene.<sup>361</sup> První kovové šípky se objevují v době bronzové, kde se vyskytují kontinuálně se šípkami kamennými.<sup>362</sup> Tvarově shodné předměty se pak vyskytují až do středověku. Předměty v přeloučské sbírce jsou vyrobeny všechny ze železa a představují středověké nálezy. Ty pocházejí z lokalit: Bezděkov (A 210), Kasaličky (A 221), Lichnice-hrad (A 162/3), Přelouč (A 222), Štěpánov (A 209) a z neznámé lokality (A 207, 213, 214, 244, 245).

První soubor tvoří šípky A 162/3, A 207, A 213, A 214, A 221, A 244 a A 245, které všechny mají, nebo měly kónickou kruhovou tulejku. List příliš nepřesahuje šířku tuleje a má kosočtverečný, nebo kosodélný řez. Podle Krajícovy typologie se jedná o skupinu B, která představuje šípky s tulejkou a jedná se o typ II, který bývá nejčastějším zástupcem tohoto druhu artefaktů v muzejních sbírkách. Nejinak je tomu i v přeloučském případě. Takové hroty byly používány jak k šípům určeným pro střelbu z luku, tak i pro samostřílové šípky. Vzhledem k váze přeloučských šipek, která se pohybuje v rozmezí 27 až 62 g se jednalo spíše o šípky pro kuše. K váze artefaktů je nutno dodat, že nejnižší hodnota patří neúplnému hrotu a ta nejvyšší tvoří spíše výjimku, jelikož zbytek artefaktů se pohybuje

---

<sup>358</sup> R. Krajíc, Sezimovo Ústí, Díl I. s. 178-182.

<sup>359</sup> P. Žákovský – Z. Schenk, Středověké a raně novověké zbraně Přerovska. s. 95.

<sup>360</sup> ŽÁKOVSKÝ, Petr. Tauzované kopí se jménem Viktorína ze Žerotína. Příspěvek ke klasifikaci a datování hrotů kopí s částečně hraněnou tulejí. In: *Castellologica Bohemica 11*. 2008. s. 473-482. ISSN 1211-6831.

<sup>361</sup> Wikipedia. *Luk*. Poslední aktualizace 24. 2. 2019. [citace 22. 5. 2019]. <<https://cs.wikipedia.org/wiki/Luk>>.

<sup>362</sup> L. Jiráň, ApČ 5. s. 115.

v rozmezí 46 až 49 g. Artefakty ze Sezimova ústí jsou datovány do období 14. a počátku 15. stol.<sup>363</sup> Kuše se v našem prostředí objevuje ve větších počtech od 12. stol., ale především z hlediska vojenského, dohrála svou roli ve stol. 16., což nám ohraničuje možný výskyt šipek do samostřilu. To, že se jedná o poměrně běžný nález především z opevněných lokalit, dokládá příklad hradu Helfštýn, kde bylo zaznamenáno 3700 rozpracovaných a sud plný šípů připravených ke střelbě. Já uvedu jako analogii nálezy umístěné v Přerovském muzeu, které pocházejí z lokality Horní Moštěnice v okrese Přerov, které jsou datované do 14. až 15. stol.<sup>364</sup>

Následuje dvojice stejně tvarovaných šipek **A 210** a **A 222**, které podle Krajícovy typologie představují typ I ze skupiny B. Artefakt tohoto zařazení je charakterizován plochým listovitým tělem čoučkovitého řezu, které plynule navazuje na kónickou kruhovou tulejku. Na základě váhy, která je pouhých 11 resp. 5 g, se jednalo téměř jistě o hroty šípů používaných ke střelbě z luku. Předměty stejného zařazení ze Sezimova Ústí jsou datovány do 14. počátku 15. stol.<sup>365</sup> Analogická šipka z Přerova je ovšem datována do 9. až 12. stol.<sup>366</sup> Rozdíl v datování je přirozený, jelikož se jedná o málo chronologicky citlivý předmět. Luk byl využíván dlouhou dobu, a stejně tvarované předměty se dají objevit po celou dobu využívání železa.

Poslední šipka **A 209** představuje solitér, dle Krajícovy typologie představující typ B-IV. Jedná se tedy o poměrně velkou šipku se zpětnými křídélky, která dosahuje téměř k vyústění tulejky. Řez je ploše kosočtverečný až čoučkovitý a tulejka je téměř válcová. V Sezimově Ústí byla nalezena jedna obdobná šipka datovaná do rozmezí druhé poloviny 14. a počátku 15. stol. Vzhledem k váze, která činí 40 g bych šipku přiřadil spíše k samostřilovým.<sup>367</sup> Obdobný předmět byl nalezen u obce Roštín v okrese Kroměříž a je datován do rozmezí 13. až 15. stol., což je způsobeno absencí bližších nálezových okolností, podobně jako v přeloučském případě.<sup>368</sup>

## Sekery

---

<sup>363</sup> R. Krajíc, Sezimovo Ústí, Díl I. s. 5, 183-190.

<sup>364</sup> P. Žákovský – Z. Schenk, Středověké a raně novověké zbraně Přerovska. s. 40-44, 104-105, 120.

<sup>365</sup> R. Krajíc, Sezimovo Ústí, Díl I. s. 183-190.

<sup>366</sup> P. Žákovský – Z. Schenk, Středověké a raně novověké zbraně Přerovska. s. 100, 119.

<sup>367</sup> R. Krajíc, Sezimovo Ústí, Díl I. s. 183-190.

<sup>368</sup> P. Žákovský – Z. Schenk, Středověké a raně novověké zbraně Přerovska. s. 109, 122.

O pravěkých kamenných a kovových sekerách, se zmiňují včetně popisu dochovaných artefaktů v předchozích kapitolách, a proto je zde nebudu znovu připomínat. Soubor středověkých seker staré sbírky přeloučského muzea, obsahuje celkem sedm artefaktů, které pocházejí z lokalit: Bukovka (A 188), Přelouč (A 193, 202, 242) a z neznámé lokality (A 180, 199, 200).

První skupina obsahuje sekery A 180, A 193 a A 202, které mají shodně řešené upevnění topůrka do horizontální tuleje. Především pak, sekera s nejnižším a nejvyšším inventárním číslem, si jsou výrazně podobné. Pro tyto dva předměty jsem vyhledal téměř dokonalé analogie, které nejsou bohužel blíže lokalizovány. Tyto nástroje mají shodnou tulej i podobně formované tělo, včetně otvoru v něm. Ve všech případech nalezneme prodloužený tyl. Všechny analogické předměty uložené v Přerově jsou datovány do 15. až 16. stol. Shodně datovaná je i sekerka, podobná zbylému nástroji A 193 z obce Přestavky v okrese Přerov, která má stejně jako přeloučský artefakt, tulejku a rozšířené ostří.<sup>369</sup> Obecně se taktová sekera, jako A 193, datuje do období 13. až 16. stol., což zjistíme z popisu nelokalizovaného nálezu, pochopitelně bez nálezových okolností.<sup>370</sup>

Druhou skupinu tvoří sekery A 188, A 199, A 200 a A 242 s okem a bradou, která má u každého z artefaktů specifický tvar. Nejpodobnější analogie k A 188 je uložena v Přerově a z této lokality i pochází. Jedná se o sekerky datované do rozmezí 15. a 16. stol.<sup>371</sup> V jiné práci jsou obdobné, i když ne úplně stejné sekerky datované obecně, vzhledem k absenci nálezových okolností, do 13. až 16. stol., což je i přeloučský případ.<sup>372</sup> Analogie k další sekyrce A 199 byla objevena v Chrudimi a je datována pouze obecně do středověku.<sup>373</sup> Téměř totožný artefakt byl nalezen opět v Přerově a je datován do 15. až 16. stol.<sup>374</sup> Nejlepší analogii k poměrně neobvykle tvarované sekyře A 200, jsem objevil opět v katalogu přerovské sbírky. Tento konkrétní předmět nemá lokalitu a je datován do druhé poloviny 15. až 16. stol. Tato datace by měla platit i pro přeloučský předmět.<sup>375</sup> Poslední

---

<sup>369</sup> Tamtéž. s. 87, 89.

<sup>370</sup> P. Žákovský, Středověká a raně novověká militaria ze sbírek Lovecko-lesnického muzea v Úsově na Moravě.

<sup>371</sup> P. Žákovský – Z. Schenk, Středověké a raně novověké zbraně Přerovska. s. 85.

<sup>372</sup> P. Žákovský, Středověká a raně novověká militaria ze sbírek Lovecko-lesnického muzea v Úsově na Moravě.

<sup>373</sup> J. Frolík, Archeologické nálezy (Chrudim). s. 32, 61, 82.

<sup>374</sup> P. Žákovský – Z. Schenk, Středověké a raně novověké zbraně Přerovska. s. 86.

<sup>375</sup> Tamtéž. s. 91.

sekera z tohoto souboru by snesla označení „bojová“, což naznačují dva hroty, které se nacházejí na její přední straně. Tato úprava značně rozšiřovala škálu možných mstících úderů.<sup>376</sup> Podobná sekera s lokalizací na celé Čechy je datována do 14. stol.<sup>377</sup> Obecně platí, že sekery bez nálezových okolností se špatně datují a povětšinou lze uvádět jen jejich obecnou dataci. Přeloučské sekery z této skupiny, lze tedy na základě prezentovaných analogií datovat rámcově do 13. až 16. stol., s příklonem spíše k mladšímu období.

## Ostruhy

Ostruha se jako typ artefaktu vyskytuje od doby laténské, kde je vyráběna jak ze železa, tak z bronzů.<sup>378</sup> V tomto, ale i v dalším období, se objevují obloukové ostruhy s knoflíky a s bodcem. Společně s nimi se vyskytují tzv. destičkové ostruhy. Na tyto typy navazuje obloukovitá ostruha s háčky, nebo varianta s ploténkami. Všechny tyto ostruhy stále využívají prostého bodce.<sup>379</sup> Nicméně v materiálu, který zde prezentuji, převládá typ kolečkové ostruhy, vyskytující se od vrcholného středověku prakticky až do dnešních dnů. Jedná se o předměty z lokalit: Lichnice-hrad (A 162/1,2), Mokošín (A 179), Přelouč (A 163, 164, 165, 190, 220), Valy (A 191) a z neznámé lokality (A 187).

První skupinu tvoří nálezy **A 163** a **A 220**, což jsou zástupci ostruh s bodcem. Obecně platí, že se jedná o starší předměty z období před vrcholným středověkem, kde převažují ostruhy s kolečkem. Podle Krajíce by se mělo jednat o typ I, který má do U tvarovaná ramena. Při pohledu z boku by předmět měl být rovný a ramena mají trojúhelníkový řez.<sup>380</sup> Dle podrobnější typologie Ruttkaye, se jedná o typ A2, resp. B1. Analogie k předmětu A 220 pochází z Velké skály u Lukova v okrese Teplice a je datován do druhé poloviny 9. a první poloviny 10. stol. Pro druhý předmět pochází téměř stejná ostruha z obce Řisuty v okrese Louny a je datovaná do 11. stol. s poznámkou, že tento typ se vyskytuje již na konci stol. 10.<sup>381</sup>

---

<sup>376</sup> ŽÁKOVSKÝ, Petr. Středověké a raně novověké chladné zbraně ze sbírek Městského muzea v Moravském Krumlově. In: *Hrad jako technický problém. Technologie a formy výstavby středověkých opevněných sídel. 1.* vyd. 2011. s. 127-188. ISBN 978-80-210-5541-4.

<sup>377</sup> V. Dolínek – J. Durdík. *Historické zbraně.* s. 123.

<sup>378</sup> N. Venclová, *ApČ* 7. s. 105-107.

<sup>379</sup> K. Sklenář, *Archeologický slovník* 2. s. 35.

<sup>380</sup> R. Krajíc, *Sezimovo Ústí, Díl I.* s. 118-126.

<sup>381</sup> ŠTOLBA, Milan – RYPKA, Luboš. Soubor ostruh z Českého středohoří. In: *Archeologie ve středních Čechách 18.* 2014. s. 363-377. ISSN 1214-3553.



Následuje skupina ostruh **A 165/1, 2** a **A 191/2**, která spadá taktéž k typu těla I podle Krajíce, ale na rozdíl od předchozí dvojice se jedná o ostruhy kolečkové, které jsou při pohledu z boku rovné a vidlička je ohnutá. V Sezimově Ústí se našel jeden podobný artefakt, popsáný jako „*honosná ostruha*“ s unikátně tvarovanými úchytkami a upínacími přezkami, což odpovídá i přeloučským ostruhám. Tento artefakt však nebyl získán při výzkumu, a proto je datován pouze obecně před rok 1420.<sup>382</sup> Pokud přihlédneme k informaci, že kolečkové ostruhy se v Evropě objevují koncem 12. stol., dostaneme rámcovou dataci do 13. až 14. stol.<sup>383</sup>

Následuje soubor zřejmě nejpoužívanějších ostruh ve středověku **A 162/1, 2**, **A 164**, **A 191/1**. Ty náležejí typu C podle Ruttkayovi typologie a jejich nálezy jsou k nalezení po celé Evropě. Dle analogií se vyskytovaly současně s předešlou skupinou a jsou shodně datovány do rozmezí 13. a 14. stol.<sup>384</sup> Analogie z Přerovského muzea pocházející z lokality Roštín v okrese Kroměříž je datovaná obdobně, ale přeci jen trochu úžeji, a to do druhé poloviny 13. až první polovina 14. stol.<sup>385</sup> Do této kategorie jsem přiřadil i zlomky ostruh u kterých je jejich bližší kvalifikace nemožná a vzhledem k četnosti výskytu tohoto typu. Je velice pravděpodobné, že se jedná o zlomky podobných předmětů.

Poslední typ kolečkových ostruh je charakterizován především tím, že je tvořen silným plochým plíškem. Jedná se o předměty **A 179**, **A 187/1, 2** a **A 190**. Analogie pocházející z Chrudimi je obecně datována do středověku.<sup>386</sup> Podle novějších poznatků, bych ovšem zařadil tento typ spíše až do raného novověku, jelikož analogie z přerovského muzea, kde je jedna bez lokalizace a druhá pochází z obce Troubky v okrese Přerov, jsou datovány do závěru 15. až první poloviny 16. stol. resp. do 16. stol.<sup>387</sup> Podobně konstruované ostruhy z lokalit Luková v okrese Teplice a Páleč v okrese Litoměřice, jsou přiřazeny dokonce do období v rozmezí 15. až 17. stol., s příklonem spíše k novověku.<sup>388</sup>

---

<sup>382</sup> R. Krajíc, Sezimovo Ústí, Díl I. s. 118-126. Díl II s. 92.

<sup>383</sup> P. Žákovský, Středověká a raně novověká militaria ze sbírek Lovecko-lesnického muzea v Úsově na Moravě.

<sup>384</sup> Tamtéž.

<sup>385</sup> P. Žákovský – Z. Schenk, Středověké a raně novověké zbraně Přerovska. s. 153.

<sup>386</sup> J. Frolík, Archeologické nálezy (Chrudim). s. 31, 55, 81.

<sup>387</sup> P. Žákovský – Z. Schenk, Středověké a raně novověké zbraně Přerovska. s. 156.

<sup>388</sup> M. Štolba – L. Rypka, Soubor ostruh z Českého středohoří.

## Podkovy

Podobně jako ostruha se i podkova poprvé objevila až v období laténu a na rozdíl od ostruh je vyráběna pouze ze železa. V pravěkém období se spíše nevyskytují podkovy s ozuby. Ty spadají až so středověku. Podkovy s hmatcem se vyskytují prakticky až od vrcholného středověku.<sup>389</sup> Avšak jak již bylo řečeno, jedná se o funkční předmět, který nebyl nikdy zdoben, a i z tohoto důvodu se jedná spíše o málo chronologicky citlivý předmět, který se používá v nezměněné podobě dodnes. V přeloučské staré sbírce představují podkovy nejčtenější kovový artefakt, jelikož jsou zastoupeny 37 exempláři, zapsanými pod 21 inventárních čísel. Převážně se jedná o podkovy ozubky, z nichž některé jsou opatřené hmatcem. Podkovy byly nalezeny na lokalitách: Bezděkov (A 174), Bukovka (A 185), Holice (A 167), Jankovice (A 181, 194), Přelouč (A 168, 169, 170, 171, 173, 182, 183, 186), Semtěš (A 192), Seník (A 184), Valy (A 195) a z neznámé lokality (A 172, 175, 176, 177, 178).

Tento typ artefaktů zhodnotím pouze na základě nejnovějšího členění, které vzniklo pro materiál z Hradce Králové. K tomuto kroku přistupuji i s ohledem na geografickou blízkost lokalit, která je vždy výhodou. Příklady podobných artefaktů dále uvádět nebudu, jelikož typologie se týká konkrétních předmětů, a tudíž je sama analogizující. Nejstarším se jeví artefakt **A 169**, který jsem přiřadil ke skupině I jež se vyskytoval v rozmezí 11. až 13. stol. Tento druh artefaktu se vyskytuje již s ozuby, což je případ i přeloučské podkovy, naopak nemá hmatec ani drážku, ve které se běžně vyskytují otvory pro podkováky. Následuje skupina podkov **A 167**, **A 172/1**, **A 173/1**, **2**, **3**, **A 177/1**, **A 178/1**, **2**, **A 185/1** a **A 194**. Tu jsem přiřadil ke skupině III. Ta je charakterizována klínovými ozuby, které jsou ohnuté v opačném směru, než se okované zvíře pohybovalo. Tato úprava zvyšovala životnost okování a samozřejmě bránila podklouznutí. Žádná z podkov nemá hmatec ani čapku, která se případně nachází na vrchní straně v přední části podkovy. Tvary ozubů jsou poměrně variabilní, stejně tak se u některých podkov žlábek vyskytuje a u jiných ne. Ve starší literatuře se tento typ řadil do novověku, ale prokazatelně se u nás objevuje již od začátku 14. stol. Dále se budu věnovat skupině IV. Ta je zastoupena předmětem **A 195/1**. Charakteristické znaky jsou chybějící hmatec i žlábek, kvadratické ozuby a zalomený oblouk. Tento typ je datován do rozmezí 14. až 17. stol. V přeloučské sbírce, je dle mého určení, nejhojněji zastoupena skupina VI, reprezentovaná nálezy **A 168**, **A 170**, **A 172/2**, **A 174/1**, **2**, **A 175/1**, **3**, **4**, **A 177/2**, **A 181**, **A 182/1**, **2**, **A 183/1**, **2**, **A 184**, **A 185/2** a **A 195/2**.

---

<sup>389</sup> K. Sklenář, Archeologický slovník 2. s. 38.

Předměty této skupiny jsou vyčleněné na základě obecně větší velikosti a masivního provedení. Hmatec se objevuje téměř vždy, žlábek spíše výjimečně, ozuby tvoří pouze jednoduše ohnutý konec ramene a otvorů pro hřeby se vyskytuje 6 až 8. Tento typ podkovy je obecně datován do 13. až 15. stol. Poslední skupinou použité typologie je číslo VII. Tu zastupují nálezy A 171, A 172/3, A 174/3, A 175/2, 5 a A 192. Předměty spadající pod tento typ mají silná, směrem k ozubům se zužující ramena. Ozub tvoří opět prosté přehnutí konce ramene. Hmatec a žlábek se vyskytují téměř vždy a otvorů je nejčastěji 8. Na základě analogií byla datace této skupiny položena do rozmezí 14. až 17. stol. Lze tedy říci, že přeloučský soubor podkov je vyjma předmětu A 169 vrcholně středověký až raně novověký. Zmíněná výjimka spadá do období raného středověku.<sup>390</sup> Ještě zbývá zmínit podkovy A 176 a A 186, které představují novověké nálezy. Toto tvrzení se opírá o Krajícovo obecné zhodnocení podkov. V textu se píše, že aplikace na vrchní straně podkovy tzv. čapky se vyskytují především u novověkých artefaktů, což odpovídá oběma uvedeným nálezům. Závěrem je třeba říci, že i předešlé hodnocení, využívalo mimo jiné i Krajícovu typologii, která by šla uplatnit na přeloučský soubor také, ale z výše uvedených důvodů jsem použil typologii jinou.<sup>391</sup>

## Udidla

Udidla se jako nový typ artefaktu začínají vyskytovat, na rozdíl od předchozích předmětů spojených s koňmi, již v halštatském období. To je vcelku pochopitelné, jelikož právě v tomto období bylo objeveno zpracovávání železa, které umožnilo výrobu náročnějších zbraní a zbrojních systémů. K těmto systémům patřil bezesporu především válečník na čtyřkolovém vozu, jehož doklady máme z pohřebních nálezů v celém období doby železné. Teno vůz byl logicky poháněn koňmi, které bylo třeba spolehlivě ovládat. K tomu sloužilo právě udidlo. Zprvu se udidlo vyrábělo z bronzu, ale později již jen ze železa a bronz byl používán na další, především ozdobné součásti koňského postroje. Udidlo se dodnes prakticky nezměnilo, podobně jako více předmětů, které se začaly objevovat v průběhu doby železné. Jedná se o ryze praktický a funkční nástroj k ovládnutí koně. Jediný rozdíl mezi udidlem dnešním a tím halštatským je, že artefakty z halštatu jsou okrasně

---

<sup>390</sup> DRNOVSKÝ, Pavel – GURICOVÁ, Lucie. Podkovy z tzv. staré sbírky Muzea východních Čech v Hradci Králové. Poznámky k typologii středověkých a novověkých nálezů. In: *Rekonstrukce a experiment v archeologii. Živá archeologie 18*. 2016. s. 53-61. ISSN 1213-1628.

<sup>391</sup> R. Krajíc, Sezimovo Ústí, Díl I. s. 100-109.

vyráběné (tordovaný materiál) a následně zdobené (např. rytím).<sup>392</sup> V přeloučské staré sbírce se jedná o předměty z lokality: Seník (A 197, 198).

Po konstrukční stránce představují oba předměty jednoduché tzv. stíhlové udidlo, které koně tlačí do koutků, což ho následně nutí provádět požadované úkony. Taktéž oba předměty se tedy shodně skládají z dvojramenného udítka a dvou postranních kruhů. Tyto kruhy slouží k upevnění ohlávky a uzdy. Podle Krajícovy typologie se jedná o předměty typu 2 resp. 3. Udidlo **A 197** představuje typ 3, který se odlišuje od ostatních udidel kvadratickým, či kruhovým řezem materiálu, (v přeloučském případě kvadratický materiál) ale hlavně upevnění postranního kruhu, je řešeno ohnutím materiálu do páskového, neuzavřeného oka. Stejným způsobem je řešen i kloub mezi jednotlivými udítky. Zástupci tohoto typu jsou v případě Sezimova Ústí stratigraficky datovány do 14. až počátku 15. stol., což bych viděl jako reálnou dataci i pro přeloučský nález. Druhé udidlo **A 198** představuje typ 2 resp. typ 2a. Ten se odlišuje tím, že oko je připevněno pomocí uzavřených, pevně spojených oček. Středový kloub je řešen stejně jako u předchozího předmětu, a řez má víceméně kruhový tvar. Takto řešená varianta udidla ze Sezimova Ústí byla při výzkumu nalezená ve vrstvách první poloviny 14. stol. Obecně lze říci, že obě udidla náležejí do 14. stol., ale artefakt A 198 se zdá být typologicky starší.<sup>393</sup> Ve sbírkách přerovského muzea se nacházejí dva analogické předměty. Jeden z neznámé lokality, druhý byl nalezen v obci Dolní Újezd v okrese Přerov a oba jsou obecně datovány do 14. až 16. stol. což si nijak neodporuje s předchozími tvrzeními.<sup>394</sup>

## Klíče a zámek

Klíč a zámek je lidem znám od doby laténské, kde se objevuje jako nový typ zabezpečení obydlí či jiného objektu. Jedná se o jednodušší typy zámků, které jsou pevnou součástí dveří či nábytku. Klíče samozřejmě odpovídají složitosti zámků a jedná se tak hlavně o klíče hákové.<sup>395</sup> Jediný zámek, který se objevuje ve staré přeloučské sbírce je typ visacího zámku, který se objevuje až od středověku. Tomuto stáří odpovídají i klíče, které

---

<sup>392</sup> N. Venclová, ApČ 6. s. 52-57.

<sup>393</sup> R. Krajíc, Sezimovo Ústí, Díl I. s. 109-114. Díl II s. 90-91.

<sup>394</sup> P. Žákovský – Z. Schenk, Středověké a raně novověké zbraně Přerovska. s. 160.

<sup>395</sup> N. Venclová, ApČ 7. s. 58, 106.

budu popisovat.<sup>396</sup> Jedná se o předměty z lokalit: Opočíněk (A 217), Seník (A 216), Valy (A 201), Žáravice (A 215) a z neznámé lokality (A 248, 249).

V přeloučské sbírce se nachází, z celkem tří základních typů klíčů, pouze jeden typ. Jedná se o otočné či otáčecí klíče. Na základě příkladu nálezového souboru ze Sezimova Ústí lze konstatovat, že výskyt tohoto typu artefaktů začíná ve 13. stol., ale nejvíce nálezů pochází z období druhé poloviny 14. a počátku 15. stol. Proto artefakt **A 216**, **A 249/2** a **A 215** bych přiřadil ke Krajícovu typu VIII s poznámkou, že předmět A 215 má odlišně tvarované oko, pro které se mi nepodařilo nalézt analogii, ale zbytek klíče odpovídá tomuto zařazení. Jedná se tedy o otočné klíče s plným dřikem, kruhovým okem a bradou se zuby. Tento typ je zmíněným výzkumem datován do první poloviny 14. stol.<sup>397</sup> Analogie k tomuto předmětu byla nalezena v Chrudim, která je k Přelouči přeci jen blíže, než Sezimovo Ústí. Tento nález je však bohužel datován obecně pouze do středověku.<sup>398</sup>

Následuje jediný zástupce typu IX dle Krajícovy typologie **A 217**, který je totožný s předchozí skupinou. Jediný rozdíl tvoří oko a řez materiálu. To má kosodélný až kosočtverečný tvar, a řez všech částí je hranatý, na rozdíl od kulatého řezu tyčinek v předchozích třech případech. Časově se tyto klíče v Sezimově Ústí vyskytují v rozmezí druhé poloviny 13. stol až do počátku 15. stol.<sup>399</sup> Poměrně hojně se takové klíče vyskytují i v Chrudimské sbírce. Jeden příklad pochází z Bylan v okrese Chrudim a druhý nebyl lokalizován. Oba tyto téměř totožné klíče, jsou však datovány pouze obecně do středověku, což ale příliš nepřekvapí, vzhledem k jejich časovému výskytu, který jsem nastínil výše.<sup>400</sup>

Poslední dva zástupci klíčů v této sbírce **A 248** a **A 249/1** spadají pod Krajícův typ XII, který se od předchozích příkladů odlišuje dutým dřikem, bradou menších rozměrů, která má zuby směřující pouze dolů a prstencovou patkou, která odděluje dutý dřík od kruhového oka z plného kovu. Nálezové okolnosti v Sezimově Ústí datují takovéto předměty do rozmezí druhé poloviny 14. stol. až první poloviny 15. stol. V tomto období ale lokalita zaniká, tudíž obecně je pravděpodobná datace dále do 15. stol.<sup>401</sup> Klíč toho typu téměř

---

<sup>396</sup> K. Sklenář, Archeologický slovník 2. s. 15-16, 58.

<sup>397</sup> R. Krajíc, Sezimovo Ústí, Díl I. s. 87-96. Díl II s. 74-76.

<sup>398</sup> J. Frolík, Archeologické nálezy (Chrudim). s. 26, 53, 81.

<sup>399</sup> R. Krajíc, Sezimovo Ústí, Díl I. s. 87-96. Díl II s. 74-76.

<sup>400</sup> J. Frolík, Archeologické nálezy (t-z). s. 33, 36, 59, 65, 81.

<sup>401</sup> R. Krajíc, Sezimovo Ústí, Díl I. s. 87-96. Díl II s. 74-76.

totožný s A 249/1, se našel v obci Hradiště v okrese Chrudim, ale podobně jako ostatní chrudimské nálezy je datován pouze obecně do středověku.<sup>402</sup>

Posledním předmětem, který jsem zařadil do této části je zámek **A 201**, který je typem III závěsného třmenového zámku podle Krajíce. Zámek tohoto typu ze Sezimova Ústí nebyl nalezen v rámci výzkumu, a proto je datován pouze před rok 1420, který je pro tuto lokalitu zánikovým. Nicméně na základě typologie, jsou tyto zámky skutečně datovány do první poloviny 15. stol. s poznámkou, že ty s trojúhelníkovým tělem jsou považovány za starší model.<sup>403</sup> Dokonalá analogie je uložena v chrudimské sbírce a je obecně datována na pomezí středověku a novověku, což poměrně odpovídá předchozímu textu.<sup>404</sup> Na základě těchto poznatků bych tento předmět datoval do 15. stol.

## Ostatní

V této kategorii se objeví předměty, které se nalézají ve staré přeloučské sbírce jednotlivě, a proto mi přijde nadbytečné, každému zakládat vlastní podkategorii, i když možné by to u některých předmětů bylo. V tomto oddíle zmíním mezi jinými třmen, který se vyskytuje v hmotné kultuře na našem území až od středověku. Dále pak nůž s plochým řapem, kde střenka byla připevněna zřejmě nýty. Tento artefakt může spadat do období středověku, novověku, anebo může být i z 19. a 20. století. Železná přezka opasku podobné formy, jaká se nachází v Přelouči, může spadat do období doby římské až novověku.<sup>405</sup> Zbylé předměty tvoří poměrně unikátní nálezy, ke kterým nebude snadné nalézt analogii. Jedná se o předměty z lokalit: Kasaličky (A 223), Lichnice-hrad (A 162/4), Přelouč (A 189, 196), Seník (A 243) a z neznámé lokality (A 166).

Prvním v pořadí podle čísla je předmět **A 162/4**, proto jím začnu. Jedná se o přezku podle Krajíce oděvní, resp. opaskovou typu I, která je jednodílná lichoběžníkového či obdélného tvaru rámečku, někdy s objímkou okolo jednoho z ramen. Dokonalou analogii pro přeloučský předmět představuje přezka i. č. 2075, která byla nalezena v rámci výzkumu Sezimova Ústí. Tento artefakt by měl spadat do skupiny datované nálezovými okolnostmi

---

<sup>402</sup> J. Frolík, Archeologické nálezy (a-ch). s. 19, 57, 61.

<sup>403</sup> R. Krajíc, Sezimovo Ústí, Díl I. s. 81-83. Díl II s. 79.

<sup>404</sup> J. Frolík, Archeologické nálezy (t-z). s. 34, 65, 81.

<sup>405</sup> K. Sklenář, Archeologický slovník 2. s. 32-33, 40-41, 55.

do první poloviny 14. stol. Nicméně obecně se takovéto přezky vyskytují po celé 14. a začátek 15. stol.<sup>406</sup>

Dále budu pokračovat předmětem **A 196**, jež je jediným zástupcem třmenu v přeloučské sbírce. Krajíc ve své práci podotýká, že třmeny vrcholného a pozdního středověku nejsou morfologicky prozatím dostatečně zpracované, což přičítá jejich relativní vzácnosti. Přeloučský třmen bych zařadil k symetrickým tvarům se závěsem v podobě uzavřeného oka s prakticky nevytvořenou nášlapnou částí, kterou tvoří pouze jednoduchá tyčinka nevybočující ze šíře materiálu.<sup>407</sup> Podobný, ale o něco jednodušeji tvarovaný předmět byl nalezen v Přerově v okrese Přerov a je datován do 15. až 16. stol., což lze přijmout i jako dataci pro třmen z Přelouče.<sup>408</sup>

Následuje artefakt **A 223**, což je nůž trojúhelníkového řezu s plochým řapem. Podle Krajíce typ II. Na lokalitě Sezimovo Ústí se našlo značné množství nožů a jejich zlomků. Oba vyčleněné typy se vyskytují po celou dobu existence osídlení na zkoumané ploše, tj. od 13. do 15. stol. V mladších obdobích od druhé poloviny 14. a počátku 15. stol., ovšem nože typu II převažují nad typem I a ve starší fázi je tomu přesně naopak.<sup>409</sup> Jako analogii, která má doložit především nesnadnost určení stáří takovýchto předmětů bez dobrých nálezových okolností, uvedu nůž pocházející z Předměstí – Hradiště u Kněževsi v okrese Svitavy. Tento nůž podle Krajíce staršího typu I lze doslovně „*snad s opatrností klást do vrcholného středověku či staršího novověku.*“<sup>410</sup> Proto bych se v tomto případě omezil na dataci středověk až novověk.

Neobvyklým je objev **A 166**, který by mohl představovat tzv. kosné či naklepávací kladivo. V nálezovém souboru Sezimova Ústí jsou takto tvarované předměty označeny jako typ I. Na rozdíl od přeloučského příkladu, mají nálezy z Ústí otvor pro násadu. Není jasné, zda bylo přeloučské kladivo od počátku vyrobeno k tomuto účelu, nicméně na základě opotřebení pracovních částí, tak bylo nepochybně užíváno. Analogie nalezená při výzkumu kovárny v Sezimově Ústí je nálezovými okolnostmi datovaná do druhé poloviny 14. až počátku 15. stol. a další dva artefakty z tábořského muzea jsou řazeny do období před rok

---

<sup>406</sup> R. Krajíc, Sezimovo Ústí, Díl I. s. 193-195. Díl II s. 136.

<sup>407</sup> Tamtéž. Díl I. s. 114-118.

<sup>408</sup> P. Žákovský – Z. Schenk, Středověké a raně novověké zbraně Přerovska. s. 159.

<sup>409</sup> R. Krajíc, Sezimovo Ústí, Díl I. s. 204-206. Díl II s. 146-150.

<sup>410</sup> VÍCH, David. Ojedinělé nálezy ze středověku a staršího novověku z českomoravského pomezí a východních Čech. In: *Archeologie východních Čech 13*. 2017. s. 55-92. ISSN 1805-4676.

1420.<sup>411</sup> Mně nezbyvá než s touto datací souhlasit, jelikož lepší analogii se mi nalézt nepodařilo.

Poslední dva předměty uvedu bez analogie, jelikož se mi žádná uspokojivá nepodařila nalézt. První zmíněný artefakt **A 243** představuje jakési kování, v němž jsou zachovány i fragmenty hřebů. Původně bylo kování nasazeno zřejmě na dřevěné válcové tyči, na kterou bylo připevněno dochovanými hřeby. Takovýto předmět by se mohl vyskytnout prakticky v celém období znalosti zpracování železa, ale dle zpracování bych obecně navrhl dataci do středověku až novověku.

Poslední předmět **A 189** představuje trojzubec, podobný malým vidlím. Tento nástroj téměř jistě jako vidle nesloužil, jelikož zakončení hrotů, ani jejich celkový tvar tomuto užití neodpovídají. Dále by se při horizontálním zatížení téměř určitě zlomilo ratiště, jelikož tulej je poměrně subtilní. Proto bych viděl použití tohoto objektu k lovu či boji. Vzhledem k trojúhelníkovému zakončení hrotů, velikosti a lokalizaci nálezů do místa blízkého jedné z největších řek v Čechách, bych si dovilil spekulovat, že by se mohlo jednat o tříhroté kopí či trojzubec sloužící k lovu ryb. Jedná se však o mou osobní, ničím nepodloženou domněnku, která může být vyvrácena při nálezů nějaké analogie. Dle zpracování materiálu bych artefakt datoval do středověku až novověku.

#### **4.6. Starověké figurky z Egypta a východního středomoří**

Figurky, které zmíním v tomto oddílu byly vyrobeny ve východním středomoří a v Egyptě. Téměř jistě se nejedná se ani o dobové importy, jelikož předměty se na naše území dostaly zřejmě v 19. či 20. století, ale bohužel jakékoli bližší informace o původu a způsobu nabytí chybí. Všechny zde zmíněné předměty, až na dva, jsou vyrobeny z terakoty. Jeden předmět tvoří tzv. egyptská fajáns a druhý je kamenný.

Slovo terakota je složeninou latinských slov, která v překladu znamenají pálená hlína, tudíž se stejně jako u fajánse jedná o speciální druh keramiky. Obecně jsou nálezy takovýchto figurek běžné a společně s nálezy klasické keramiky tvoří velmi početný soubor artefaktů, kterému nemůže konkurovat žádný jiný soubor z jiných materiálů. Výroba figurek byla velice levná a z tohoto důvodu byla jejich produkce dostupná i chudšímu, respektive běžnému obyvatelstvu. Tím nám umožňují částečně nahlédnout do oblasti lidové zbožnosti. Než začaly do egyptské oblasti pronikat antické vlivy, vznikaly figurky ve velmi malém množství a pouze z fajánse, což je původní egyptská uměleckořemeslná technika. Výjimku

---

<sup>411</sup> R. Krajč, Sezimovo Ústí, Díl I. s. 163-165. Díl II s. 122.



tvorí pouze místa obchodu, kde se kultury střetávaly dříve. Od 4. století nastává zlom, kdy se v Egyptě začíná usazovat větší počet Řeků, jelikož se země na Nilu dostala pod jejich nadvládu. To samozřejmě ovlivnilo i kulturní, potažmo duchovní oblast a můžeme zaznamenat značný nárůst výskytu tohoto typu artefaktů. Na jejich stylu můžeme pozorovat jak mísení jednotlivých odlišných stylů, tak i striktní dodržování tradic jak Řeckých, tak Egyptských. Figurky patří do oblasti tzv. malého umění, na jehož základě lze sledovat mimo jiné vývoj lidového umění jako takového, tak i jeho vztah s uměním vysokým. Technika výroby terakot je výrazně materiálově jednodušší než fajáns, a tak ji stejně jako bronzovou plastiku, téměř zcela nahrazuje. Tyto drobné plastiky byly zprvu modelovány celé pouze v ruce, až později se přikročilo k jejich výrobě za pomoci forem. Tyto formy se v řecké oblasti vyráběly z velmi dobře vypálené hlíny, zatímco v Egyptě byla na jejich výrobu používána sádra. Z forem se vyráběly převážně duté figurky složené ze dvou dílů, v řecké oblasti s otvorem vzadu, který sloužil snad k zavěšení. Povrch egyptských i ostatních středomořských terakot, byl bohatě barevně zdoben a dotvářel se tak celkový dojem. Na to se používala přírodní barviva, která nemají takovou trvanlivost, a proto dnes polychromie většinou chybí, což je případ i přeloučských artefaktů. Funkce těchto artefaktů byla poměrně rozličná. Mohlo se jednat o votivní dar, doklad absolvované poutě, část pohřební výbavy, modlu, respektive ochranného domácího bůžka, čistě estetický předmět nebo i dětskou hračku. Nicméně, jak bylo a bude připomenuto, bez nálezových okolností se i tyto předměty hůře datují, jelikož jinak byly nové vlivy přijímány v kosmopolitních centrech, jakým byla například Alexandrie než v egyptském vnitrozemí. Stejně tak o jejich účelu prakticky nelze ani spekulovat, jelikož bychom stejně skončili u všech jmenovaných možností.<sup>412</sup> S tímto stručným nahlédnutím do historie, především egyptské terakoty, můžeme přistoupit k jejich zpracování. Konkrétně se jedná o předměty A 46, 47, 48, 49, 76, 77, 78, všechny bez lokalizace, ale první tři jsou kyperské a zbylé tři egyptské. Nicméně následné zhodnocení nebude zcela dokonalé a bude se jednat spíše o představení materiálu. Do budoucna by bylo určitě dobré, kdyby se předmětům věnoval nějaký odborník na danou problematiku.

Prvním předmětem je kamenná hlavička **A 46** vyrobená z vápence či sádrovce. Zobrazuje bohyni Týché zvanou též Fortuna. Hlavička je původem z oblasti východního středomoří z okruhu Seleukovců nebo Féniciánů, i když částečně navazuje i na egyptské vlivy. Předmět byl zřejmě součástí nějakého kultovního místa, možná pochází z hrobky, ale bez nálezových okolností se jedná pouze o spekulaci. Původně byl artefakt pravděpodobně

---

<sup>412</sup> SMOLARIKOVÁ, Květa. *Egyptské terakoty*. Praha. 2010. s. 13-16. ISBN 978-80-7308-342-7.

součástí většího celku stojící či sedící figury. Takto modelované artefakty odpovídají období 2. až 3. století n. l.<sup>413</sup> Analogie k tomuto artefaktu se mi bohužel nepodařilo dohledat.

Dalšími předměty, které byly zapsány společně s prvním artefaktem jsou terakotové figurky ze stejné oblasti. Konkrétně tyto pocházejí s největší pravděpodobností z Kypru. Jedná se o předměty A 47, A 48, A 49, které jsou stylově i „funkčně“ podobné. Dle sdělení Petera Pavúka se jedná o votivní skulptury, které mají zobrazovat dárce společně s předmětem, který chtěl předat bohům. Tyto figurky jsou vyrobeny v ruce, na rozdíl od egyptských prací, které pocházejí z formy. Tyto figurky dle názoru pana Pavúka představují výhradně ženy. Na základě konzultace s dalším odborníkem Janem Bouzkem bylo jejich stáří zasazeno do období Cypro-Archaic I, která v absolutních datech odpovídá rokům 700-600 př. n. l. Toto datování pochází od anglicky mluvících odborníků, ale nepřeložené je používáno i u nás.<sup>414</sup> Z dostupné literatury týkající se tohoto tématu, se můžeme dozvědět, že podobné figurky z britského muzea představují ženy či postavy neurčitého pohlaví. Tyto artefakty se začaly objevovat v 7. stol. př. n. l. v Levantské oblasti (celé východní středomoří). Pokud byly takovéto figurky nalezeny přímo na Kypru, jedná se o kopie či práce založené na příkladech z Levanty oblasti. Kyperské nálezy jsou pak nejčastěji datované do 6. či raného 5. století. Konkrétně nálezy z chrámu Héraion na řeckém ostrově Samos jsou datovány rozmezím let 640-600 př. n. l. Podobné artefakty se dají objevit i v Egyptě, což dokládá nález z řecké kolonie Naukratis situované v deltě Nilu. Tento nález je pak datován do rozmezí let 620-550 př. n. l.<sup>415</sup> Nejlepší analogii pro tyto předměty představuje figurka nejistého pohlaví, která pochází ze solného jezera situovaného nedaleko Kyperského přístavu Larnaka. Figurka je kompletní a její tělo je popsáno jako cylindrické, což znamená, že se ze základního válce ve spodní části rozšiřuje. Tak podobě byly zřejmě zakončeny i přeloučské sošky. I zmíněná analogie je vyrobena pouze rukama. Otvor na případné zavěšení, nebo sloužící spíše pro lepší výpal, je vyřiznut v zadní ploché části hlavy. Figurka nese i podobnou, ve fragmentech dochovanou polychromii. Tato práce je víceméně

---

<sup>413</sup> M. Pešta, *Egyptské a kyperské figurky z přeloučských muzejních sbírek*, s. 20-21. – Osobní sdělení paní Květy Smolárikové při osobní návštěvě na Českém egyptologickém ústavu Univerzity Karlovy dne 24. 7. 2018.

<sup>414</sup> Emailová korespondence s Peterem Pavúkem ze dne 16. 8., 24. 8., 25. 8., 28. 8., 30. 8., a 3. 9. 2018.

<sup>415</sup> The British Museum. *Naukratis: Greeks in Egypt. Cypriot figures in terracotta and limestone*. Ross Thomas. Poslední aktualizace ©2019. [citace 3. 6. 2019]. s. 22-23. <[https://www.britishmuseum.org/pdf/Thomas\\_Cypriot\\_Figures.pdf](https://www.britishmuseum.org/pdf/Thomas_Cypriot_Figures.pdf)>.

v souladu s předchozím textem datována do období Cypro-Archaic II, které se v absolutních datech rovná rozmezí let 600 až 480 př. n. l. s příklonem spíše k starší dataci.<sup>416</sup>

Další v pořadí je terakotová hlavička Harpokrata s číslem **A 76**. Dle egyptské mytologie se jedná o dětské zobrazení boha slunce Hora, který je znám ze svých četných vyobrazení se sokolí hlavou. Hor byl synem Usira a Isis, resp. Eset. Tito egyptští bohové byli po dobytí jejich země Alexandrem Velikým v roce 331 př. n. l. pořečtění. Tudíž se stal z dětského Hora Harpokratés. Toto slovo je zkomolenina egyptských slov znamenajících Horus dítě. Z Usira se stal Serapides a Isis se nazývala nejčastěji Eset. Harpokratés znázorňuje boha rodícího se slunce a rané vegetace, přeneseně pak boha plodnosti a ochránce matek a dětí. Nejčastěji byl zobrazován s prstem pod rty na bradě, čímž odkazoval na podobu hieroglyfu znamenajícího dítě. V pozdější době bylo toto gesto řeckořímským obyvatelstvem vyloženo jako gesto pro mlčení a Harpokrates se stal bohem ticha.<sup>417</sup> Jak již bylo naznačeno, jednalo se o boha, který byl užitečný pro širokou populaci, a proto podléhal široké lidové oblíbenosti, což dokazuje značný počet nalezených terakotových artefaktů. Naopak v oficiálním kultu se tato oblíbenost neprojevila a počet sošek Harpokratů, které by spadaly do kategorie vysokého umění je minimum, stejně jako jeho chrámů. Sošky zmiňovaného boha začaly být masově produkovány a distribuovány okolo poloviny 3. stol. př. n. l., kdy se v jeho zobrazení snoubí řecké a egyptské umělecké cítění. Snad jediným stálým znakem, který nese vyobrazení tohoto boha je jeho nápadný účes. Jinak jsou jeho „atributy“ značně variabilní. Starší typy jsou zobrazovány s prstem u úst, kdežto později ruce zaujímají jiné pozice, ale vzhledem k duchovnosti našeho konkrétního díla je jejich výčet zbytečný.<sup>418</sup> Analogie k přeloučskému artefaktu pocházejí z časového rozmezí 2. sol. př. n. l. až 3. stol. n. l., ale dle osobní konzultace s paní Smolárikovou, je přeloučský Harpokratés spíš mladšího data.<sup>419</sup>

Následuje artefakt **A 77**, představující orantku neboli prosebnici, na což ukazuje její široce rozevřená náruč. Další typ figurky, který by šel ztotožnit s přeloučským nálezem je postava nahé ženy, která je spoře oděná se zvýrazněným poprsím a vypouklým, snad těhotenským břichem. Tyto typy jsou označovány jako „*Baubó-bohyně*“. Analogie k tomuto

---

<sup>416</sup> KARAGEORGHIS, Vassos a kol. *The Cesnola collection of Cypriot art – terracottas*. New York. 2016. s. 134-135. ISBN. 978-0-30022-719-2.

<sup>417</sup> Wikipedia. *Harpokratés*. Poslední aktualizace 6. 10. 2017. [citace 3. 6. 2019]. <<https://cs.wikipedia.org/wiki/Harpokrat%C3%A9s>>.

<sup>418</sup> K. Smoláriková, *Egyptské terakoty*. s. 15, 19.

<sup>419</sup> Tamtéž s. 28-39. – SMOLARIKOVÁ, Květa. *Egyptské terakoty II*. Praha. 2014. s. 6-21. ISBN 978-80-7308-516-2.

typu částečně obnažené ženy se nachází v Náprstkově muzeu a je datovaná do 1. až 2. století n. l.<sup>420</sup> Nicméně přesnější analogie s rozevřenou náručí a s podobným melónovým účesem, který zakrývá věnec či kápě i se zbytky stejné polychromie, nalezneme v druhém díle knihy paní Smolárikové. Tento artefakt, resp. artefakty jsou datovány do 2. až spíše 3. stol. n. l. a navazuje spíše na římské náboženské cítění.<sup>421</sup>

Poslední předmět zmíněný v této podkapitole bude symbolicky vešebt číslo **A 78**, který byl společně s amulety a skaraby nedílnou součástí pohřební výbavy. Tento typ artefaktů se začal v pohřební výbavě objevovat již ke konci 12. dynastie (1939 až 1760 př. n. l.) a jejich výskyt končí obdobím Ptolemaiovců (323 př. n. l. až 30 n. l.). Tyto figurky se do hrobů ukládaly, aby za zemřelého pracovaly v posmrtném životě na což odkazuje i samotné pojmenování artefaktu, které znamená „*ten který odpovídá*“. Dále je pracovní povinnost znázorněna i nástroji, které vešebt držel v rukách. V přeloučském případě se zřejmě jednalo o jakési motyčky, ale mohlo se jednat i o jiné nástroje zemědělců. Z počátku nebyl počet těchto figurek nijak ustálen, ale později se objevuje převážně v počtu 365 pracovníků, na které dohlíží 36 dozorců a výjimečně ještě jeden hlavní dohlížitel. Přeloučský vešebt odpovídá produkci, která započala ve 26. dynastii (665 až 525 př. n. l.). V tomto období započala masová produkce poměrně kvalitních výrobků ze zelené egyptské fajánse. Figurky mají podobu mumie s vousem na bradě. Stojí na malém podstavci a v zadní části jsou opřeny o pilíř, což přesně odpovídá přeloučskému tvaru.<sup>422</sup> To odpovídá i dataci paní Smolárikové, která figurky zařadila do egyptské Pozdní doby, což je 26. až 30. dynastie (665 až 332 př. n. l.).<sup>423</sup>

---

<sup>420</sup> K. Smoláriková, *Egyptské terakoty*. s. 21, 60-61.

<sup>421</sup> K. Smoláriková, *Egyptské terakoty II*. s. 38-39.

<sup>422</sup> VACHALA, Břetislav. Vešebt kresliče Parahotepa z Dér El-Medíny. *In: Pražské egyptologické studie 4*. 2005. s. 1-4. ISSN 1801-3899.

<sup>423</sup> M. Pešta, *Egyptské a kyperské figurky z přeloučských muzejních sbírek*. s. 20-21.

## 5. Závěr

Tato diplomová práce si kladla za cíl odborně zpracovat starou archeologickou sbírku přeloučského muzea. Jeho počátky, stejně tak jako vznik většiny muzeí založených ve stejném období, jsou spjaty s Národopisnou výstavou československou, která se konala v roce 1895. Po celou dobu své existence se muzeum potýkalo nejen s nedostatkem financí, ale především s nevyhovujícími prostory a tento problém nebyl uspokojivě vyřešen dodnes. Celá sbírka se několikrát stěhovala a v současnosti jsou sbírkové předměty uloženy v provizorním depozitáři. Správce sbírek sídlí v budově Kulturního a Informačního centra v Přelouči, kde je pro potřeby muzea zřízena výstavní místnost a přednáškový sál. Přesto, že se na znovuotevření muzea v Přelouči stále čeká, jeho správce Matěj Pešta odvádí záslužnou muzejní práci. Pořádá pravidelně výstavy, přednášky, komentované prohlídky města i přeloučské vodní elektrárny.

Po tomto stručném popisu instituce, ve které jsem na své diplomové práci pracoval, se dostávám k vyhodnocení samotného přínosu mého úsilí. Práce s archivními prameny přinesla spoustu nových informací. Obecně se podařilo u některých předmětů dohledat chybějící rok odevzdání nálezů do muzea, u jiných díky archivním pramenům vyplynulo z hlubin zapomnění jméno dárce, nebo byla zpřesněna lokalizace místa nálezů.

Za nejzásadnější však považuji určení sedmi artefaktů z oblasti Egypta a blízkého východu. Jedná se o soubor sošek starých dva a půl tisíce let, které pocházejí jednak z výbavy hrobů, jednak z oblasti Kypru. Jak vyplynulo z archivních pramenů, mohlo k tomuto objevu dojít už mnohem dřív. Dokazuje to dopis z 20. listopadu 1963, ve kterém byl vznesen dotaz, zda se v přeloučském muzeu nenacházejí výše zmíněné předměty. I když není doposud jasné, kdy a za jakých okolností se figurky do muzea dostaly, s největší pravděpodobností tam v době dotazu, alespoň část souboru prezentovaného v této práci, byla. Přesto bylo na dopis odpovězeno záporně. Proto k tomuto médii sledovanému objevu došlo až o více než padesát let později.

Druhý, pro přeloučské muzeum zásadní objev, učiněný na základě rešerše archivních pramenů, se týkal současného uložení části přeloučského depotu, který byl v šedesátých letech převeden do Mělníka a zase zpět. Při této manipulaci z doposud neznámých důvodů, zůstala v mělnickém muzeu bronzová sekera nesoucí přírůstkové číslo 2570, část srpů s přírůstkovým číslem 2572 a dva ze třech bronzových slitků pod číslem 2569.

Po vyhodnocení archivních pramenů jsem přistoupil k analogickému datování předmětů. Tento krok byl nutný z důvodu zcela běžného hendikepu starých muzejních

sbírek, kterým jsou chybějící podrobné nálezové okolnosti. V současné archeologii probíhá přesné datování na základě nálezových okolností. V případě, že tyto údaje chybí, nezbyvá než dohledat v odborné literatuře podobné či totožné předměty a na základě typologie převzít jejich dataci. V mnoha případech, především pak u méně chronologicky citlivých předmětů je nutné spokojit se pouze s rámcovou datací do určitého období. Přesto, že jsem analýzu provedl nejlépe, jak jsem uměl, měli by se na předměty zaměřit odborníci na jednotlivá období a tyto údaje zpřesnit.

Mým cílem nebylo provést hloubkovou analýzu, ale pouze základní datování. Největší přínos mé práce vidím především ve zpřístupnění sbírky odborné i laické veřejnosti v její úplnosti. I v minulosti byly některé nálezy ze sbírky prezentovány, ale jednalo se pouze o nejzajímavější či nejvzácnější předměty prezentované jako solitéry, ale sbírce jako celku se doposud nikdo nevěnoval. Za pozornost jistě stojí i kompletní kresebná dokumentace.

Na konec uvedu zjednodušené vyhodnocení dat.

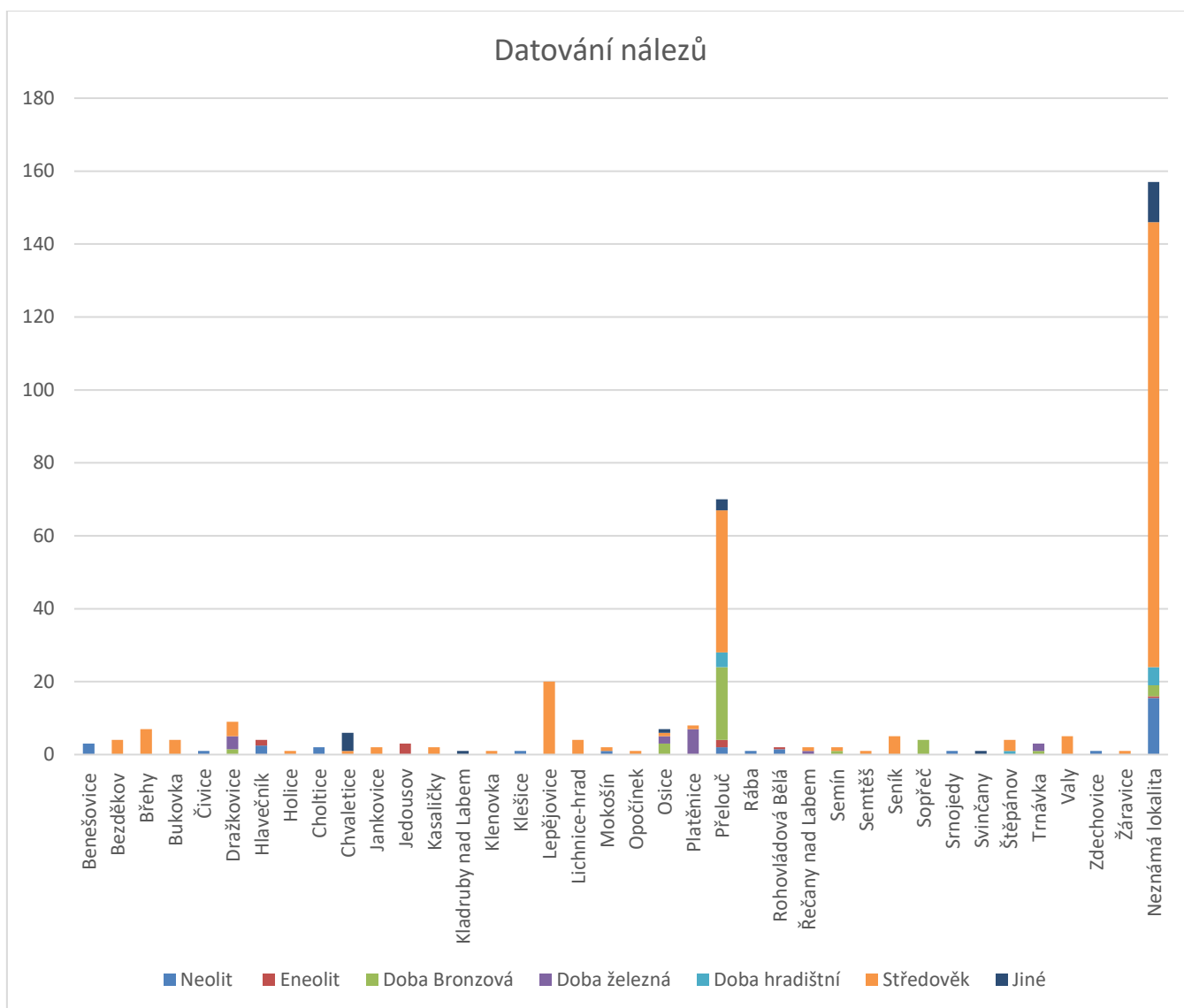



## 6. Resumé

A target of this dissertation has been focused on the professional elaboration of an old archaeological collection in the Museum of the town of Přebouč. The origin of this Museum is, similarly as the most of the ones having been established in the same time, had been connected with the Czech-Slavic-Ethnographic Exhibition which took place in the year of 1895. During all its lifetime, the Museum contended not only with insufficient financing funds, but also with unsuitable rooms in particular, and that problem has not been resolved till today satisfactorily. All the collection was moved several times and nowadays there are collection relics stored in a temporary depository. A collection administrator has his seat in a building of the Cultural-Information-Center of the Town of Přebouč, there is an exhibition room situated along with a lecture hall for the Museum's needs. Despite of the fact that opening the Museum is still expected, its administrator Mr. Matěj Pešta is performing praiseworthy museum activities. He arranges regular exhibitions, lectures, commented sightseeing the town and a water power plant in Přebouč.

This short description of the institution, which I had worked my dissertation out in, an evaluation of my effort itself will follow. The work on archive sources issued in very much new information. In general I had been successful at finding years of donations of some museum pieces, finding providers' names or finding place localization thanks to the archive sources.

I personally consider a designation of seven artifacts from areas of Egypt and the Middle East as the most important. There is a set of statuettes being two and half thousands of years old which comes from graves' equipment and from the Cyprus area. According to the archive sources, that discovery might happen much earlier. It had been proved by a letter from November 20, 1963, which contained an inquiry, if some of above mentioned relics were situated in the Přebouč's Museum. Despite of the fact that it is not clear till now, where and under what circumstances these small figures came into the museum, it's possible to suppose that at least a part of their set was present there in time of the inquiry. Despite of this, the letter was answered negatively. Because of it, this by media followed discovery had taken place in more than fifty years later.

Another for the Přebouč's Museum essential discovery had been made by virtue of an archive sources search and it is connected with the current storage of a part of the Přebouč's depository, which was moved to the town of Mělník and back again in sixtieth years. On the ground of up to this time unknown reasons, there stayed in the Mělník's



Museum a bronze ax of accession number 2570, a part of a sickle of accession number 2572 and two of three bronze casting pieces under number 2569.

Archive sources having evaluated, analogical dating were carried out. This step was necessary because of the quite usual handicap of old museum collections consisting in lack of finding circumstances. The exact dating in the nowadays archeology has been performed according these finding circumstances. In case of missing these data it shall be necessary to find out similar or identically relics in the special literature and to take their dating over. In many cases, especially at less chronological sensitive relics it will be necessary to accept only framework dating till a certain time period. Despite of the fact that I performed the analysis best as possible, some professional men for the particular period should be focused themselves on these relict in order to put these data more precisely.

My target had been focused not on a close analysis, but on basic dating only. I see the essential contribution of my work in accessing the collection for the professional and lay public in its completeness in particular. There had been some findings of the collection presented in the past as well, but there were the most interesting or precious relics presented as solitaires, however the collection as a whole was not elaborated till now. Important fact is also the complete painted documentation.

## 7. Seznam použité literatury

- BARVÍŘ, Jindřich Ladislav. Pazourkový klínek. In: *Památky archeologické a místopisné XX*, 1902-1903. s. 357.
- BERGEROVÁ, Kateřina. *Středověké a raně novověká kuchyňská a stolní keramika z hradu Špilberk*. Diplomová práce, Filosofická fakulta Masarykovy univerzity. Brno. 2018.
- BĚLINOVÁ, Kateřina D. – MUSIL, Jan. Tyglíkovité lampičky z Chrudimi. In: *Chrudimský vlastivědný sborník 15*. 2011. s. 39-59. ISSN 1214-6048.
- BURGERT, Pavel. Součková cihelna v Plotištích nad Labem – zapomenutý pramen poznání kultury s vypíchanou keramikou ve východních Čechách. In: *Praehistorica XXXIII/1-2 ...tenkrát na východě... Sborník k 80. narozeninám Víta Vokolka*. 2016. s. 97-115. ISBN 978-80-246-3507-1.
- ČERNÁ, Hana. Městské muzeum v Dašicích: otázky jeho vzniku, působení a zániku. In: *Východočeský sborník historický 25*. 2014. s. 105-139. ISSN 1213-1733.
- DIVIŠ-ČISTECKÝ, Václav. Hromadný nález bronzů v Přelouči. In: *Památky archeologické a místopisné XVIII*, 1899. s. 531-533.
- DIVIŠ, Václav. *Památky Pardubic a okolí*. Pardubice. 1917.
- DOBEŠ Miroslav a kol. Nové a staronové nálezy eneolitické měděné industrie v Čechách. In: *Archeologie ve středních Čechách 19 č. 1*. 2015. s. 167 - 177. ISSN 1214-3553.
- DOLÍNEK, Vladimír – DURDÍK, Jan. *Historické zbraně*. Praha. 2008. ISBN 978-80-206-0918-2.
- DRNOVSKÝ, Pavel. Soubor kachlů z hradů Brady a Bradlece u Jičína v severovýchodních Čechách. In: *Praehistorica XXXIII/1-2 ...tenkrát na východě... Sborník k 80. narozeninám Víta Vokolka*. 2016. s. 139-150. ISBN 978-80-246-3507-1.
- DRNOVSKÝ, Pavel – GURICOVÁ, Lucie. Podkovy z tzv. staré sbírky Muzea východních Čech v Hradci Králové. Poznámky k typologii středověkých a novověkých nálezů. In: *Rekonstrukce a experiment v archeologii. Živá archeologie 18*. 2016. s. 53-61. ISSN 1213-1628.
- F. H. Záříjová výročí a významné události na Přeloučsku. In: *Přeloučský rošt č. 9. 2014*. s. 8-9. Evidenční číslo MK ČR E 11513.
- FROLÍK, Jan. *Archeologické nálezy Chrudimsko (a-ch)*. Chrudim. 1980.
- FROLÍK, Jan. *Archeologické nálezy Chrudimsko (Chrudim)*. Chrudim. 1981.
- FROLÍK, Jan. *Archeologické nálezy Chrudimsko (k-t)*. Chrudim. 1984.

- FROLÍK, Jan. *Archeologické nálezy Chrudimsko (t-z)*. Chrudim. 1988.
- FROLÍK, Jan. *Kachle Chrudimska, Sbírky Regionálního muzea v Chrudimi (5/II) Historická řada*. Chrudim. 2003. ISBN 80-903265-0-1.
- FROLÍK, Jan – MUSIL, Jan. *Katalog archeologických nálezů z Hradu Košumberka 2. díl: Kamnové kachle, část první (8/II) Historická řada*. Chrudim. 2016. ISBN 978-80-87365-95-3.
- HÁJEK, Zdeněk a kol. Neolitické a eneolitické osídlení Neslovicka (okres Brno-venkov). In: *Praehistorica XXXIII/1-2 ...tenkrát na východě... Sborník k 80. narozeninám Víta Vokolka*. 2016. s. 165-188. ISBN 978-80-246-3507-1.
- HLAVA, Miloš. Od Lothara Zotze ke Karlu Dinklagemu. Z dějin Německé Karlovy univerzity (1939-1954). In: *Archeologie ve středních Čechách 23*. 2019. s. 73-88. ISSN 1214-3553. –
- HOŠEK, Jiří – OTTENWELTER, Estelle – BŘEZINOVÁ Helena. *Meče z Přelouče. Metalografická výzkumná zpráva*. Praha. 2016.
- JIRÁŇ, Luboš (ed.). *Archeologie pravěkých Čech 5 doba bronzová*. Praha. 2008. ISBN 978-80-86124-78-0.
- KARAGEORGHIS, Vassos a kol. *The Cesnola collection of Cypriot art – terracottas*. New York. 2016. s. ISBN. 978-0-30022-719-2.
- KRAJÍČ, Rudolf. *Sezimovo Ústí. Archeologie středověkého poddanského města 3. Kovárna v Sezimově Ústí a analýza výrobků ze železa. Díl I, II*. Praha. 2003. ISBN 80-86124-41-X.
- KUČA, Martin – KUČOVÁ, Jitka. Nové nálezy kamenné industrie z východní části Českomoravské vrchoviny. In: *Praehistorica XXXIII/1-2 ...tenkrát na východě... Sborník k 80. narozeninám Víta Vokolka*. 2016. s. 251-258. ISBN 978-80-246-3507-1.
- KYTLICOVÁ, Olga. *Jungbronzezeitliche Hrotfunde in Böhmen. Prähistorische Bronzefunde XX/12*. Stuttgart. 2007. ISBN 978-3-515-0971-1.
- LEVÝ, Jan. *Vznik a vývoj přeloučského muzea*. Bakalářská práce, Fakulta humanitních studií University Pardubice. Pardubice. 2003.
- NEUSTUPNÝ, Evžen (ed.). *Archeologie pravěkých Čech 4 eneolit*. Praha. 2008. ISBN 978-80-86124-77-3.
- NOVÁK, Miroslav. Solitérní bronzové sekery ze sbírky Muzea východních Čech v Hradci Králové. In: *Archeologie východních Čech 14*. 2017. s. 48-84. ISSN 1805-4676.

- OAKESHOTT, Ewart. *Sword in the Age of Chivalry. -New ed.* Woodbridge. 1995. ISBN 0-85115-362-3.
- PAVLÍK, Čeněk – VITANOVSKÝ, Michal. *Encyklopedie kachlů v Čechách na Moravě a ve Slezsku, Ikonografický atlas reliéfů na kachlích gotiky a renesance.* Praha. 2004. ISBN 80-7277-238-4.
- PAVLŮ, Ivan (ed.). *Archeologie pravěkých Čech 2 paleolit a mezolit.* Praha. 2007. ISBN 978-80-86124-6.
- PAVLŮ, Ivan (ed.). *Archeologie pravěkých Čech 3 neolit.* Praha. 2007. ISBN 978-80-86124-1.
- PEŠTA, Matěj. Minulost, přítomnost a budoucnost Městského muzea v Přelouči. *In: Přeloučský rošt. č. 2. 2013.* s. 6. Evidenční číslo MK ČR E 11513.
- PEŠTA, Matěj. Rok 2013 v depozitáři Městského muzea v Přelouči. *In: Přeloučský rošt č. 2. 2014.* s. 16. Evidenční číslo MK ČR E 11513.
- PEŠTA, Matěj. Rok 2014 v depozitáři Městského muzea v Přelouči. *In: Přeloučský rošt č. 2. 2015.* s. 23. Evidenční číslo MK ČR E 11513.
- PEŠTA, Matěj. Muzejní činnost Kulturního a informačního centra města Přelouče v roce 2015. *In: Přeloučský rošt č. 2. 2016.* s. 25. Evidenční číslo MK ČR E 11513.
- PEŠTA, Matěj. Významný archeologický nález v Přelouči. *In: Přeloučský rošt č. 6. 2015.* s. 21. Evidenční číslo MK ČR E 11513.
- PEŠTA, Matěj. Muzejní činnost Kulturního a informačního centra města Přelouče v roce 2016. *In: Přeloučský rošt č. 2. 2017.* s. 26. Evidenční číslo MK ČR E 11513.
- PEŠTA, Matěj. Muzejní činnost Kulturního a informačního centra města Přelouče v roce 2017. *In: Přeloučský rošt č. 2. 2018.* s. 8. Evidenční číslo MK ČR E 11513.
- PEŠTA, Matěj. Egyptské a kyperské figurky z přeloučských muzejních sbírek. *In: Přeloučský rošt č. 1. 2019.* s. 20-21. Evidenční číslo MK ČR E 11513.
- PEŠTA, Matěj. Muzejní činnost Kulturního a informačního centra města Přelouče v roce 2018. *In: Přeloučský rošt č. 2. 2019.* s. 6. Evidenční číslo MK ČR E 11513.
- PETRŽILKOVÁ, Jana. O historii Vyšehněvic převážně nevážně. *In: Kikiriký č. 1. 2016.* s. 12. Evidenční číslo MK ČR E 22378.
- POMP, Tomáš. *Tzv. kostěné brusle (bruslovitá hladidla) v pravěku – jejich funkce a praktické použití na základě publikované literatury.* Seminární práce, Masarykova univerzita, filozofická fakulta, Ústav archeologie a muzeologie. Brno. 2015.
- PŘIBIL, Martin – ŠMEHIL, Karol. *Katalog expozice Hornictví / Rudný a uhelný důl.* Praha. 2015. ISBN 978-80-7037-238-8.

- RADOMĚRSKÝ, Pavel. Středověká keramika. *In: Muzejní a vlastivědná práce. Ročník II. č. 2.* Praha. 1964. s. 70-85. ISSN 0027-5255.
- RADOMĚRSKÝ, Pavel – RICHTER, Miroslav. Korpus České středověké keramiky datované mincemi. *In: Sborník Národního muzea v Praze. Řada A – Historie. Svazek XXVIII. č. 2-4.* Praha. 1974. s. 57-171.
- ROSŮLEK, František. *Pardubicko, Holicko, Přeloučsko, Díl III. Místopis.* Pardubice. 1909
- RYBOVÁ, Alena. Zničený hrob bojovníka z 2. stol. n. l. v Mělicích u Přelouče. *In: Vita archeologica. Sborník Víta Vokolka.* 2006. s. 239-241. ISBN 80-86046-88-5.
- SALAČ, Vladimír (ed.). *Archeologie pravěkých Čech 8 doba římská a stěhování národů.* Praha. 2008. ISBN 978-80-86124-81-0.
- SKLENÁŘ, Karel (ed.). *Archeologický slovník – část 1. Kamenné artefakty.* Praha. 1989.
- SKLENÁŘ, Karel (ed.). *Archeologický slovník – část 2. Kovové artefakty 1.* Praha. 1992.
- SKLENÁŘ, Karel (ed.). *Archeologický slovník – část 3. Keramika a sklo.* Praha. 1998. ISBN 80-7036-038-0.
- SKLENÁŘ, Karel (ed.). *Archeologický slovník – část 4. Kostěné artefakty.* Praha. 2000. ISBN 80-7036-112-3.
- SKLENÁŘ, Karel. *Bibliografický slovník Českých, Moravských a Slezských archeologů.* Praha. 2005. ISBN 80-7277-253-8.
- SMEJTEK, Lubor a kol. *Encyklopedie pravěkých pokladů v Čechách.* Praha. 2013. ISBN. 978-80-7277-510-1.
- SMIDOVČINOVÁ, Nikola. *Kostěná industrie: Teorie, experiment a traseologická analýza.* Bakalářská práce, Univerzita Karlova v Praze, Fakulta humanitních studií. Praha. 2014.
- SMOLARIKOVÁ, Květa. *Egyptské terakoty.* Praha. 2010. ISBN 978-80-7308-342-7.
- SMOLARIKOVÁ, Květa. *Egyptské terakoty II.* Praha. 2014. ISBN 978-80-7308-516-2.
- SOKOL, Petr a kolektiv. *Metodika terénní prostorové identifikace, dokumentace a popisu nemovitých archeologických památek.* Praha. 2017. ISBN 978-80-7980-088-7.
- ŠTOLBA, Milan – RYPKA, Luboš. Soubor ostruh z Českého středohoří. *In: Archeologie ve středních Čechách 18.* 2014. s. 363-377. ISSN 1214-3553.
- TETŘEV, Jan – VINCENCIOVÁ, Hana. *Dějiny města Přelouče, díl III 1848–1918.* Přelouč. 2004. ISBN 80-239-3499-6.
- TETŘEV, Jan – VINCENCIOVÁ, Hana. *Dějiny města Přelouče, díl IV 1918–1989.* Přelouč. 2007. ISBN 978-80-254-0032-6.

- VACHALA, Břetislav. Vešebt kresliče Parahotepa z Dér El-Medíny. *In: Pražské egyptologické studie 4*. 2005. s. 1-4. ISSN 1801-3899.
- VENCL, Slavomil. Kamenné nástroje prvních zemědělců ve střední Evropě. *In: Sborník Národního muzea v Praze. Řada A – Historie. Svazek XIV. číslo 1-2*. Praha. 1960. s. 1-75.
- VENCLOVÁ, Natálie (ed.). *Archeologie pravěkých Čech 6 doba halštatská*. Praha. 2008. ISBN 978-80-86124-79-7.
- VENCLOVÁ, Natálie (ed.). *Archeologie pravěkých Čech 7 doba laténská*. Praha. 2008. ISBN 978-80-86124-80-3.
- VÍCH, David. Ojedinelé nálezy ze středověku a staršího novověku z českomoravského pomezí a východních Čech. *In: Archeologie východních Čech 13*. 2017. s. 55-92. ISSN 1805-4676.
- VOKOLEK, Vít. *Pohřebiště a sídliště lidu popelnicových polí v Třebešově*. Hradec Králové. 1966.
- VOKOLEK, Vít. *Pohřebiště lidu popelnicových polí v Ostroměři*. Hradec Králové. 1999. ISBN 80-85031-30-2.
- VOKOLEK, Vít. *Východočeská halštatská pohřebiště*. Pardubice. 1999. ISBN 80-86046-36-9.
- VOKOLEK, Vít. *Pohřebiště lužické kultury ve východních Čechách I-II*. *In: Fontes archeologici Pragenses Volume 27*. Praha. 2003. ISBN 80-7036-143-3.
- VOKOLEK, Vít. *Katalog staré sbírky Oddělení prehistorie a protohistorie Národního muzea*. *In: Fontes archeologici Pragenses Volumen 30*. Praha. 2004. ISBN 80-7036-173-5.
- VOKOLEK, Vít. *Katalog sbírky Oddělení prehistorie a protohistorie Národního muzea II nálezy do roku 1913 (neolit a eneolit)*. *In: Fontes archeologici Pragenses Volumen 32*. Praha. 2007. ISBN 978-80-7036-214-3.
- VOKOLEK, Vít. *Katalog sbírky Oddělení prehistorie a protohistorie Národního muzea III nálezy do roku 1913*. Praha. 2007. ISBN 978-80-7036-221-1.
- VOKOLEK, Vít. *Katalog sbírky Oddělení prehistorie a protohistorie Národního muzea IV drobné přírůstky z let 1919–1939*. Praha. 2009. ISBN 978-80-7036-276-3.
- WELLER, Ulrike – STÄBLER, Wolfgang. Äxte und Beile, erkennen, bestimmen, beschreiben. *In: Bestimmungsbuch Archäologie 2*. Berlin. 2018. ISBN 978-3-422-07243-5.

- ZÁPOTOČNÝ, Milan. Silicitové sekery v eneolitu a starší době bronzové Čech. In: *Archeologie západních Čech 4*, 2012. s. 126-159. ISSN 1804-2953.
- ZIKMUNDOVÁ, Eva. Použití zvířecích kostí při výrobě nástrojů a ozdobných předmětů. In: *Památky archeologické XLIX*, č. 2. 1958. s. 583-588.
- ŽÁKOVSKÝ, Petr. Dlouhé meče ze sbírek muzeí v Chocni a Vysokém Mýtě. In: *Archeologické rozhledy LXI*, 2006. s. 509-523. ISSN 0323-1267.
- ŽÁKOVSKÝ, Petr. Tauzované kopí se jménem Viktorína ze Žerotína. Příspěvek ke klasifikaci a datování hrotů kopí s částečně hraněnou tulejí. In: *Castellologica Bohemica 11*. 2008. s. 473-482. ISSN 1211-6831.
- ŽÁKOVSKÝ, Petr. Meče s lichoběžníkovitou hlavicí, Příspěvek k poznání raně novověkých pobočních zbraní. In: *Zaměřeno na středověk. Zdeňkovi Měřínskému k 60. narozeninám*. Praha. 2010. s. 479-495. ISBN 978-80-7422-027-2.
- ŽÁKOVSKÝ, Petr. Středověké a raně novověké chladné zbraně ze sbírek Městského muzea v Moravském Krumlově. In: *Hrad jako technický problém. Technologie a formy výstavby středověkých opevněných sídel. 1. vyd.* 2011. s. 127-188. ISBN 978-80-210-5541-4.
- ŽÁKOVSKÝ, Petr. Středověká a raně novověká militaria ze sbírek Lovecko-lesnického muzea v Úsově na Moravě. In: *Acta Militaria Mediaevalia VII*. 2011. s. 105-159. ISSN 1895-4103.
- ŽÁKOVSKÝ, Petr a kol. Nález pozdně středověkého dlouhého meče z Prahy – Nového Města. In: *Přehled výzkumů 28 č. 2*. 2017. s. 141–187. ISSN 1211-7250.
- ŽÁKOVSKÝ, Petr – SCHENK, Zdeněk. *Středověké a raně novověké zbraně Přerovska. Zbraně a zbroj od kolapsu Velké Moravy do konce třicetileté války*. Přerov. 2017. ISBN 978-80-87190-44-9.

fgdf

## 8. Seznam použitých internetových zdrojů

- Archeologica technica. *Kupelace*. Poslední aktualizace ©1978-2018. [citace 4. 6. 2019]. <<http://archeologiatechnica.cz/taxonomy/term/106>>.
- Bibliografie dějin Českých zemí. *Enzyklopädisches Handbuch zur Ur- und Frühgeschichte Europas*. Poslední aktualizace 12. 4. 2019. [citace 17. 4. 2019]. <<https://biblio.hiu.cas.cz/documents/222685?back=https%3A%2F%2Fbiblio.hiu.cas.cz%2Fsearch%3Ftype%3Dglobal%26q%3DEnzyklop%25C3%25A4disches%2BHandbuch%2Bzur%2BUR%2Bund%2BFr%25C3%25BChgeschichte%2BEuropas&group=406027,222685,41828,200529,222684,200530,377576>>.
- Bratři Vokolkovi. Pocta uměleckému rodu z Pardubic. *Výstava VČM: „List tří bratří“*. ©2019. [citace 8. 4. 2019]. <<http://vokolkovi.cz/vcm/>>.
- České muzeum stříbra. *Online katalog. Archeologie středověk. heslo kahan*. Poslední aktualizace ©2019. [citace 4. 6. 2019]. <<https://sbirky.cms-kh.cz/>>.
- FFUK Praha, Ústav pro archeologii. *Z historie ústavu*. Poslední aktualizace © 2011. [citace 22. 3. 2019]. <<http://uprav.ff.cuni.cz/?q=node/15>>.
- Peníze. cz. *Výpis z obchodního rejstříku*. ©2000–2018 [citace 4. 9. 2018]. <<https://rejstrik.penize.cz/15615049-a-o-z>> ISSN 1213-2217.
- Muzeum hlavního města Prahy. *Lothar Zolt*. Poslední aktualizace © 2019. [citace 27. 3. 2019]. <<http://www.muzeumprahy.cz/lothar-zot/>>.
- Muzeum hlavního města Prahy. *Václav Huml*. Poslední aktualizace ©2019. [citace 12. 4. 2019]. <<http://www.muzeumprahy.cz/vaclav-huml/>>.
- Muzeum města Ústí nad Labem. *„Depot“ ze Svádova*. Poslední aktualizace ©2011. [citace 21. 5. 2019]. <<http://www.muzeumusti.cz/c1507/-Depot-ze-Svadova/>>.
- Národní muzeum. *Archeologická sbírka*. Poslední aktualizace ©2019. [citace 13. 6. 2019]. <<http://forum.nm.cz/prehistorie/ph.php?perso=0&vy%5B%5D=P%5C%99elou%5C%8D+%28u+Pardubic%29&vq%5B%5D=l&prvne=a>>.
- Seminuprelouce.cz. Vincenc Častoslav Chvojka. vytvořeno 29. 11. 2011. [citace 14. 3. 2018]. <<http://www.seminuprelouce.cz/vincenc-castoslav-chvojka/d-1008>>



- The British Museum. *Naukratis: Greeks in Egypt. Cypriot figures in terracotta and limestone*. Ross Thomas. Poslední aktualizace ©2019. [citace 3. 6. 2019]. s. 22-23. <[https://www.britishmuseum.org/pdf/Thomas\\_Cypriot\\_Figures.pdf](https://www.britishmuseum.org/pdf/Thomas_Cypriot_Figures.pdf)>.
- Wikipedia. *Časně slovanské období*. Poslední aktualizace 23. 3. 2019. [citace 30. 5. 2019]. <[https://cs.wikipedia.org/wiki/%C4%8Casn%C4%9B\\_slovansk%C3%A9\\_obdob%C3%AD](https://cs.wikipedia.org/wiki/%C4%8Casn%C4%9B_slovansk%C3%A9_obdob%C3%AD)>.
- Wikipedia. *Doba hradištní*. Poslední aktualizace 23. 10. 2015. [citace 30. 5. 2019]. <[https://cs.wikipedia.org/wiki/Doba\\_hradi%C5%A1tn%C3%AD](https://cs.wikipedia.org/wiki/Doba_hradi%C5%A1tn%C3%AD)>.
- Wikipedia. *Harpokratés*. Poslední aktualizace 6. 10. 2017. [citace 3. 6. 2019]. <<https://cs.wikipedia.org/wiki/Harpokrat%C3%A9s>>.
- Wikipedia. *Kostel svatého Archanděla Michaela (Lepějovice)*. Poslední aktualizace 29. 1. 2019. [citace 30. 1. 2019]. <[https://cs.wikipedia.org/wiki/Kostel\\_svat%C3%A9ho\\_Archand%C4%9Bla\\_Michaela\\_\(Lep%C4%9Bjovice\)](https://cs.wikipedia.org/wiki/Kostel_svat%C3%A9ho_Archand%C4%9Bla_Michaela_(Lep%C4%9Bjovice))>.
- Wikipedia. *Luk*. Poslední aktualizace 24. 2. 2019. [citace 22. 5. 2019]. <<https://cs.wikipedia.org/wiki/Luk>>.
- Wikipedia. *Václav Huml (rozcestník)*. Poslední aktualizace 27. 2. 2017. [citace 22. 3. 2019]. <[https://cs.wikipedia.org/wiki/V%C3%A1clav\\_Huml\\_\(rozcestn%C3%ADk\)](https://cs.wikipedia.org/wiki/V%C3%A1clav_Huml_(rozcestn%C3%ADk))>.

## 9. Seznam archivních pramenů

- Městské muzeum v Přelouči, fond tisky, sign. H 149, *Věstník Musejního spolku v Přelouči (1923)*.
- Městské muzeum v Přelouči, fond tisky, sign. H 150, *Věstník Musejního spolku v Přelouči (1934)*.
- Městské muzeum v Přelouči, archiv. rukopis: *Emanuel Vítkovec: Archeologie, záznam nálezů*.
- Městské muzeum v Přelouči, archiv, rukopis: *Josef Závodský: Okresní vlastivědné muzeum v Přelouči, jeho vznik, vývoj, dnešní stav a vyhlídky do budoucna*
- .
- Městské muzeum v Přelouči, fond tisky, sign. TM 2, *Zápisník musejního spolku*.
- Městské muzeum v Přelouči, fond tisky, sign. TM 3, *První výroční zpráva Musejního spolku v Přelouči za rok 1903*.
- Městské muzeum v Přelouči, fond tisky, sign. TM 8, 118/76. *1932-1946 Zápis protokolů*.
- Městské muzeum v Přelouči, fond tisky, sign. TM 10. *120/76 zápisy 1902-1903. záznam číslo 48, 50, 58, 59*.
- Městské muzeum v Přelouči, fond tisky, sign. TM 14. *122/76 Archiv Musejního spolku v Přelouči. dopis z 8. června 1902*.
- Městské muzeum v Přelouči, fond tisky, sign. TM 17. *Muzeum korespondence r. 1937-19. 3. 1941. dopisy od Archeologického ústavu v Praze*.
- Městské muzeum v Přelouči, fond tisky, sign. TM 18. *Korespondence r. 1941-1943*.
- Městské muzeum v Přelouči, fond tisky, sign. TM 19. *127/76. Korespondence muzea r. 1944*.
- Městské muzeum v Přelouči, fond tisky, sign. TM 20. *128/76. Korespondence r. 1945*.
- Městské muzeum v Přelouči, fond tisky, sign. TM 21. *129/76. Korespondence muzea r. 1946*.
- Městské muzeum v Přelouči, fond tisky, sign. TM 22. *130/76. Korespondence r. 1947*.
- Městské muzeum v Přelouči, fond tisky, sign. TM 23. *131/76. Korespondence muzea r. 1950*.
- Městské muzeum v Přelouči, fond tisky, sign. TM 24. *132/76. Rok 1952. Zápisník došlých a odeslaných přípisů musejního spolku v Přelouči*.
- Městské muzeum v Přelouči, fond tisky, sign. TM 25. *133/76. Korespondence měst. Muzea 1952*.

- Městské muzeum v Přelouči, fond tisky, sign. TM 26. 134/76. *Korespondence Muzea z r. 1953.*
- Městské muzeum v Přelouči, fond tisky, sign. TM 27. 135/76. *Korespondence Měst. muzea 1954-1957.*
- Městské muzeum v Přelouči, fond tisky, sign. TM 28. 136/76. *Korespondence (a. j.) r. 1958.*
- Městské muzeum v Přelouči, fond tisky, sign. TM 30. 138/76. *1958-1964 Korespondence muzea.*
- Městské muzeum v Přelouči, fond tisky, sign. TM 31. 139/76. *Korespondence Muzea r. 1958-59.*
- Městské muzeum v Přelouči, fond tisky, sign. TM 32. 140/76. *Rok 1960.*
- Městské muzeum v Přelouči, fond tisky, sign. TM 33. 141/76. *Korespondence 1961.*
- Městské muzeum v Přelouči, fond tisky, sign. TM 34. 142/76. *Korespondence měst. Muzea z roku 1963.*
- Městské muzeum v Přelouči, fond tisky, sign. TM 37. *Kartotéční listy nálezů a sbírek okresu Přelouč 146/76.*
- Městské muzeum v Přelouči, fond tisky, sign. TM 41. 150/76. *Korespondence muzea r. 1951.*
- Městské muzeum v Přelouči, fond tisky, sign. TM 64. *Informace Městského muzea v Přelouči 1976. zpracoval: František Prášil v září 1976.*
- Městské muzeum v Přelouči, fond tisky, sign. T648. *Mapa archeologických nálezů z roku 1961 vypracovaná Emanuelem Vítkovcem.*
- Státní okresní archiv Pardubice. fond Místní odbor národopisné výstavy 1892-1908. Číslo AP 708.
- Státní okresní archiv Pardubice. fond Polabské muzeum Přelouč. Číslo AP 714.
- VOREL, Petr. *Inventář numismatické sbírky městského muzea v Přelouči, 1989.* Nepublikováno. Uloženo v dokumentaci městského muzea v Přelouči.

Univerzita Pardubice

Fakulta filozofická

Ústav historických věd

Archeologická sbírka Městského muzea v Přelouči, její složení a dějiny

Díl II

Bc. Matouš Krátký

Magisterská diplomová práce

2019

## 10. Katalog

### 1. Benešovice, okres Pardubice

- **A90** – Kamenný vrtaný mlat. Nástroj má trojúhelníkové tělo a uraženou či nedokončenou hrotovou část. Tělo má téměř obdélníkový řez. Týl je obdélníkový mírně vyklenutý. Otvor umístěný přibližně v polovině délky předmětu, posunutý mírně vlevo při pohledu na hřbetní část a má kónický průběh. Z boku je sekerka obdélná a směrem k chybějícímu ostří se pod otvorem zužuje. Boky jsou mírně vyklenuté. Broušený povrch nese mnoho poškození.

**Datace:** Neolit kultura s vypíchanou keramikou **Míry:** délka – 8,6 cm, šířka – 4,9 cm, výška – 3,1 cm, váha - 216 g. **Přírůstkové číslo:** 179. **Obrazové přílohy:** Tab. LXXXV. **Způsob nabytí:** neznámý.

- **A92** – Fragment kamenné teslice/motyky s průvrtem, která má odlomené ostří a týlní část. Břitová část je z boku trojúhelníková a z předního pohledu obdélná. Týlní část je odlomena tak, že zbyla asi třetina průvrtnu. V řezu je předmět bikonvexní až obdélný. Zbytek artefaktu je dobře obroušen.

**Datace:** Neolit kultura s vypíchanou keramikou **Míry:** délka – 8,4 cm, šířka – 6,4 cm, výška – 3,6 cm, váha - 350 g. **Přírůstkové číslo:** 181. **Obrazové přílohy:** Tab. LXXXVII. **Způsob nabytí:** dar pana A. Bohmana z Přelouče.

- **A100** – Fragment kamenné sekery či sekeromlatu. Týlní část téměř kompletně chybí, stejně jako zhruba 1/4 břitu včetně ostří. Báze je téměř rovná, naopak hřbet je prohnutý. Jeden bok je oblý a plynule navazuje na obě plochy, zatímco druhý je téměř rovný a oddělený ostrými hranami, tak že řez připomíná uzavřené písmeno U. Průvrt je zachován zhruba ze 3/4 a je dvoukónický, tak že zhruba 1 cm. od báze přichází lom. Dochovaný původní povrch předmětu je dokonale vybroušen a vyleštěn.

**Datace:** Neolit kultura s vypíchanou keramikou **Míry:** délka – 11,3 cm, šířka – 7,2 cm, výška - 5 cm, váha - 496 g. **Přírůstkové číslo:** 1961. **Obrazové přílohy:** Tab. LXXXIII. **Způsob nabytí:** dar žáka Vančury z Benešovic.

### 2. Bezděkov, okres Pardubice

- **A210** – Železný hrot šípky po celém svém povrchu zkorodovaný. Jedná se o typ listovité šípky s tulejkou kruhového řezu. Šípka je plochá s nepravidelným řezem.

Tulejka se směrem k hrotu zužuje a od spodu zhruba do poloviny délky tulejky je klínovitý zářez.

**Datace:** Středověk **Míry:** délka – 9,6 cm, šířka – 1,8 cm, výška – 1 cm, váha – 11 g. **Přírůstkové číslo:** 1650. **Obrazové přílohy:** Tab. CXIII **Způsob nabytí:** dar pana učitele Dubce z Bezděkova.

- **A174** – Pod tímto inventárním číslem se skrývá soubor tří podkov.

**1** – Zkorodovaná masivní železná podkova ozubka. Oblouk svou šířkou plynule přechází v ramena, která se ke koncům mírně zužují. Na těle podkovy jsou na každém z ramen čtyři otvory pro hřeby, s tím že první z otvorů začínají hned vedle hmatce. Na koncích obou ramen se nalézají kvádrkové ozuby, což ukazuje na letní používání podkovy. U vnější strany podkovy se nachází značně opotřebovaný hmatec

**Datace:** 13. až 15. stol. **Míry:** délka – 18,2 cm, šířka – 14,7 cm, výška – 2,6 cm, váha - 972 g. **Přírůstkové číslo:** 557. **Obrazové přílohy:** Foto na DVD. **Způsob nabytí:** dar pana J. Hanuše z Bezděkova.

**2** – Silně zkorodovaná železná podkova ozubka. Oblouk je téměř totožné šířky jako ramena, která se ke koncům zužují. Na těle podkovy se nachází sedm dobře rozpoznatelných otvorů pro hřeby. Při pohledu od spodu se na pravé straně nacházejí tři otvory a jeden fragment hřebu. Na opačném rameni se nalézají dva otvory a opět jeden fragment hřebu. Původně bylo na podkově pravděpodobně otvorů deset. Na koncích obou ramen se nalézají kvádrkové ozuby, což ukazuje na letní používání podkovy. Na vrcholu při vnější hraně se nachází drobný výstupek snad zbytek hmatce.

**Datace:** 13. až 15. stol. **Míry:** délka – 15,3 cm, šířka - 13 cm, výška – 2,3 cm, váha - 670 g. **Přírůstkové číslo:** 557. **Obrazové přílohy:** Foto na DVD. **Způsob nabytí:** dar pana J. Hanuše z Bezděkova.

**3** – Silně zkorodovaná železná podkova ozubka. Oblouk svou šířkou plynule přechází v ramena, která se ke koncům zužují. Na těle podkovy nejsou znatelné otvory pro hřeby, ovšem při pohledu ze spodu na pravé straně se nachází fragment jednoho hřebu. Na koncích obou ramen se nalézají kvádrkové ozuby, což ukazuje na letní používání podkovy.

**Datace:** 14. až 17. stol. **Míry:** délka – 15,9 cm, šířka – 12,8 cm, výška – 2,7 cm, váha – 601 g. **Přírůstkové číslo:** 557. **Obrazové přílohy:** Foto na DVD. **Způsob nabytí:** dar pana J. Hanuše z Bezděkova.

### 3. Břehy, okres Pardubice

- **A82** – Pod tímto inventárním číslem se nachází celkem 25 střepů z nádob, z nichž 7 nese popsatelné znaky.

**1** – Střep ze dna nádoby. Jedná se o malou část konické stěny s částí dna. Rovná podstava s ostrou hranou koresponduje s rovným plynule nasazeným dnem. Původní průměr podstavy činil 12 cm. Na vnější straně jsou na těle dva mělké vodorovné žlábků. Předmět vytvořený na rychle rotujícím kruhu tvoří cihlářská hlína. Barva je vně, uvnitř i v lomu cihlovošedá.

**Datace:** 14. až 15. stol. **Míry:** délka – 7,9 cm, šířka – 4,1 cm, výška – 2,2 cm, váha – 36 g. **Přírůstkové číslo:** 53/71. **Obrazové přílohy:** Tab. LXVII. **Způsob nabytí:** neznámý. **Pozn.** jako nálezové okolnosti uvedeno: „nalezeno při vykopávkách u Heřmanova statku ve Břehách“.

**2** – Střep ze dna nádoby. Jedná se o kousek dna s téměř úplně uraženou stěnou. Na rovnou podstavu se zaoblenou hranou navazuje mírně vypuklé vnitřní dno. Původní průměr podstavy činil 16 cm. Předmět vyrobený na rychle rotujícím kruhu tvoří jemná plavená hlína. Barva je vně i uvnitř šedobílá a v lomu bílá.

**Datace:** 14. až 15. stol. **Míry:** délka – 4,7 cm, šířka – 4,7 cm, výška – 1,2 cm, váha – 20 g. **Přírůstkové číslo:** 53/71. **Obrazové přílohy:** Tab. LXVII. **Způsob nabytí:** neznámý. **Pozn.** jako nálezové okolnosti uvedeno: „nalezeno při vykopávkách u Heřmanova statku ve Břehách“.

**3** – Střep z okraje nádoby. Jedná se o límcový okraj s ven vyklopenou prostě zaoblenou hranou. Pod hranou se nacházejí dvě vodorovná původně pravděpodobně oběžná žebra. Původní průměr okraje činil 27 cm. Předmět vyrobený na rychle rotujícím kruhu tvoří jemná plavená hlína. Barva je vně i uvnitř černohnědá a na lomu šedobílá.

**Datace:** 14. až 15. stol. **Míry:** délka – 10,5 cm, šířka – 1,1 cm, výška – 3 cm, váha – 39 g. **Přírůstkové číslo:** 53/71. **Obrazové přílohy:** Tab. LXVII. **Způsob nabytí:** neznámý. **Pozn.** jako nálezové okolnosti uvedeno: „nalezeno při vykopávkách u Heřmanova statku ve Břehách“.

**4** – Střep ze dna nádoby. Jedná se o část těla kónické nádoby s téměř úplně uraženým dnem. Rovná podstava se zaoblenou hranou pravděpodobně korespondovala s rovným plynule nasazeným dnem. Původní průměr podstavy činil 18 cm. Předmět vyrobený na rychle rotujícím kruhu tvoří cihlářská hlína. Barva je vně i uvnitř cihlovošedá a v lomu světle šedá.

**Datace:** 14. až 15. stol. **Míry:** délka – 3,9 cm, šířka – 1,9 cm, výška – 3,7 cm, váha - 24 g. **Přírůstkové číslo:** 53/71. **Obrazové přílohy:** Tab. LXVII. **Způsob nabytí:** neznámý. **Pozn.** jako nálezové okolnosti uvedeno: „nalezeno při vykopávkách u Heřmanova statku ve Břehách“.

**5** – Ze dvou částí sestavený střep se dnem nádoby. Jedná se o větší část těla kónické nádoby s menší částí dna. Rovná podstava se zaoblenou hranou koresponduje s rovným plynule nasazeným vnitřním dnem. Původní průměr podstavy činil 12 cm. Předmět tvoří jemná hlína ostřená pískem. Barva je vně i uvnitř hnědá a v lomu tmavě šedá až černá.

**Datace:** 14. až 15. stol. **Míry:** délka – 13,5 cm, šířka – 3,1 cm, výška - 6 cm, váha - 146 g. **Přírůstkové číslo:** 53/71. **Obrazové přílohy:** Tab. LXVIII. **Způsob nabytí:** neznámý. **Pozn.** jako nálezové okolnosti uvedeno: „nalezeno při vykopávkách u Heřmanova statku ve Břehách“.

**6** – Úlomek z těla nádoby s výzdobou. Střep pětiúhelníkového tvaru nese na svém povrchu výzdobu v podobě vystouplé lišty, přes kterou je odlomen, a přibližně prostředkem prochází hlubší žlábek. Předmět vyrobený pravděpodobně na kruhu tvoří cihlářské hlína barva je vně i uvnitř šedá a v lomu cihlová.

**Datace:** 14. až 15. stol. **Míry:** délka - 4 cm, šířka - 4 cm, výška – 0,7 cm, váha - 9 g. **Přírůstkové číslo:** 53/71. **Obrazové přílohy:** Tab. LXVIII. **Způsob nabytí:** neznámý. **Pozn.** jako nálezové okolnosti uvedeno: „nalezeno při vykopávkách u Heřmanova statku ve Břehách“.

**7** – Střep s okrajem nádoby. Jedná se o límcový okraj esovité profilace, u vrchu vně i uvnitř rozšířený s prostě zaoblenou hranou. Původní průměr okraje činil 34 cm. Předmět vyrobený na rychle rotujícím kruhu tvoří cihlářská hlína. Barva je vně, uvnitř i v lomu cihlovošedá.

**Datace:** 14. až 15. stol. **Míry:** délka – 7,5 cm, šířka – 4,3 cm, výška – 3,1 cm, váha - 46 g. **Přírůstkové číslo:** 53/71. **Obrazové přílohy:** Tab. LXVIII. **Způsob nabytí:** neznámý. **Pozn.** jako nálezové okolnosti uvedeno: „nalezeno při vykopávkách u Heřmanova statku ve Břehách“.

#### 4. Bukovka, okres Pardubice

- **A63** – Téměř kompletní korunový komorový kachel. Vyhřívací otvor je oválný o maximálním vnějším průměru 9,5 cm. Od něho přechází válcové tělo vyhřívací komory do na výšku obdélníkového tvaru čelní vyhřívací stěny. Při pohledu z boku



má čelní stěna esovitý profil. Přední plocha nese výzdobu. Vrchní hranu tvoří tři na sebe navazující polokruhové lunety na vrcholu opatřené trojúhelníkovitými výběžky, které jsou zakončené polokulovitými aplikacemi. Levá nadstavby lunety je uražena. Výplň lunet tvoří polokruhovitý vějířovitý ornament složený z na sebe navazujících částí kapkovitého tvaru. Špičky těchto částí se sbíhají na vystouplém kroužku. Pod touto částí následuje širší místy poškozená tordovaná lišta. Hlavní prostor čelní stěny vyplňuje podélně orientovaný rostlinný ornament kombinovaný s geometrickými prvky. Zesponu je ještě ohraničen plochou nezdobenou lištou. Předmět tvoří cihlářská hlína. Barva je vně okrovošedá, uvnitř cihlovočerná a v lomu cihlová.

**Datace:** 15. až 16. stol. **Míry:** délka – 15,5 cm, šířka – 14,5 cm, výška – 16,8 cm, váha - 1100 g. **Přírůstkové číslo:** 1833. **Obrazové přílohy:** Tab. XXXV. **Způsob nabytí:** dar pana Dobiáše z Bukovky.

- **A185** – pod tímto inventárním číslem se nacházejí dvě podkovy.

**1** – Silně zkorodovaná železná podkova ozubka. Oblouk i ramena jsou přibližně stejně široká s tím, že ramena se směrem ke koncům pozvolna zužují. Na těle podkovy nejsou žádné otvory ani pozůstatky hřebů. Na koncích obou ramen se nacházejí ozuby, z nichž ten méně poškozený má kvádříkový tvar, což naznačuje spíše letní použití podkovy.

**Datace:** 14. stol. a dále. **Míry:** délka – 12,2 cm, šířka – 11,2 cm, výška – 2,4 cm, váha - 147 g. **Přírůstkové číslo:** 1830. **Obrazové přílohy:** Foto na DVD. **Způsob nabytí:** dar pana Dobiáše z Bukovky. **Pozn.** v kartě jako lokalita uvedeno: *Bukovka – pod tvrzí.*

**2** – Silně zrezivělá železná podkova ozubka. Oblouk je širší než ramena, která se směrem ke koncům zužují. Na těle podkovy se nenalézají žádné viditelné otvory. Podkova je při svém vnějším okraji ze spodní strany opatřena žlábkem, který otvory pravděpodobně obsahoval. Na koncích obou ramen se nacházejí značně poškozené pravděpodobně kvádříkové ozuby, což naznačuje letní použití podkovy.

**Datace:** 13. až 15. stol. **Míry:** délka – 11,8 cm, šířka – 10,6 cm, výška – 1,7 cm, váha - 166 g. **Přírůstkové číslo:** 1830. **Obrazové přílohy:** Foto na DVD. **Způsob nabytí:** dar pana Dobiáše z Bukovky. **Pozn.** v kartě jako lokalita uvedeno: *Bukovka – pod tvrzí.*

- **A188** – Značně zkorodovaná sekera bradatice. Při bočním pohledu je tyl výrazně oboustranně rozšířen, pod ním následuje plynule se zužující tělo, které je ve spodní části opět rozšířeno v břit s bradou. V řezu na oblý tyl navazuje plynule se zužující

tělo až k ostří. oko sekery začínající cca 8 mm pod týlní plochou je nahoře mírně širší a celkově oblé, vysoké zhruba 4 a široké 3,5 cm. Brada a ostří jsou olámané.

**Datace:** 13. až 16. stol. **Míry:** délka – 10,8 cm, šířka - 5 cm, výška – 16,2 cm, váha - 586 g. **Přírůstkové číslo:** 1829. **Obrazové přílohy:** Tab. C. **Způsob nabytí:** dar pana Dobiáše z Bukovky. **Pozn.** naleziště pod tvrzí.

## 5. Čivice, (dnes Staré Čivice), okres Pardubice

- **A94** – Vrtaná kamenná teslice. Břítová část je dobře obroušena a je bikonvexního až čočkovitého řezu. Teslice se od týlu zužuje směrem k oblému ostří. Týl je zakončen téměř rovně a ploše, jeho řez je nepravidelný téměř pětiúhelníkový. Ostří je vzhledem k otvoru šikmé.

**Datace:** Neolit kultura s vypíchanou keramikou. **Míry:** délka – 10,2 cm, šířka – 4,5 cm, výška – 3,1 cm, váha - 224 g. **Přírůstkové číslo:** 999. **Obrazové přílohy:** Tab. LXXVIII. **Způsob nabytí:** dar pana A. Žižkovského z Čivic. **Pozn.** Jako lokalita uvedeno: *Čivice, lesní revír oddělení Hůlkovi.*

## 6. Dražkovice, okres Pardubice

- **A1** – Komplettní keramický hrnec esovité profilace se značně poškozeným vnějším povrchem. V horní polovině je nádoba deformována, tak že okraj tvoří mírný ovál, ale dno je rovné a kruhové. Horní okraj je nálevkovitě vně vydutý a zvnějšku střechovitě zakončený. Hrdlo nádoby se směrem dovnitř zužuje. Tělo má soudkovitý profil. Na zachovalých částech původního povrchu se nenalézá žádná výzdoba. Hmota nádoby je z jemné hlíny s obsahem ostřiva. Barva vně uvnitř i na lomu je cihlová.

**Datace:** 13 až 14. stol. **Míry:** průměr – 10,3 cm, výška – 9,3 cm, váha – 199 g. **Přírůstkové číslo:** 1104. **Obrazové přílohy:** Tab. I. **Způsob nabytí:** dar pana J. V. Diviše z Přelouče. **Pozn.** Určila: J. Kanyiturová – Šulcová 22. 7. 1977.

- **A6** – Amforka bez výzdoby na vnějším povrchu. Celý okraj je poškozen jinými slovy chybí, dále je odlomená menší část hrdla. Hrdlo se mírně kónicky rozšiřuje. Tělo nádobky je kulovitého tvaru. Přes přechod hrdla a těla jsou vytažena dvě protilehlá ouška oválného průřezu. Podstava je rovná se zaoblenou hranou a vnitřní dno je také rovné a plynule nasazené. Materiál je nedokonale pálená hlína s jemným ostřivem. Barva je vně hnědošedá, uvnitř a v lomu šedá.

**Datace:** Doba bronzová, kultura lužická. I fáze **Míry:** průměr – 11 cm, výška – 8,1 cm, váha – 269 g. **Přírůstkové číslo:** 1102. **Obrazové přílohy:** Tab. V. **Způsob nabytí:** dar pana J. V. Diviše z Přelouče. **Pozn.** Určila: J. Kanyiturová – Šulcová 22. 7. 1977.

- **A13** – Keramická poklička. Poklička zvonovitého tvaru s chybějícím knoflíkem a značně poškozeným povrchem. Okraj je zaoblený a zesílený směrem dolů k nádobě. V horní části otvor po odlomeném knoflíku, který je druhotně zakryt papírem. Předmět byl vytočený na kruhu. Materiál je cihlářská hlína. Barva je vně i uvnitř cihlová a v lomu žlutooranžová.

**Datace:** 14. až 16. stol. **Míry:** průměr – 12,6 cm, výška – 3,4 cm, váha – 136 g. **Přírůstkové číslo:** 336. **Obrazové přílohy:** Tab. IX. **Způsob nabytí:** neznámý **Pozn.** Určila: J. Kanyiturová – Šulcová 22. 7. 1977.

- **A14** – Malá kompletní bezuchá amfora s výzdobou. Nádobka má kulovité tělo, krátké válcovité hrdlo a kolmý jednoduše zaoblený okraj. Podstava je vmáčknutá a tím logicky vzniká i vypuklé vnitřní dno. Nad maximální výdutí se nalézá rytá výzdoba v podobě šesti mělkých vodorovných žlábků, které jsou rozděleny po třech, tak že mezi nimi vzniká cca 1,5 cm široký prostor. Tuto plochu vyplňuje tzv. vzor vlčích zubů neboli metopovitý trojúhelníkový vzor. Materiál je plavená hlína. Barva je vně šedočerná povrch tuhován a leštěn, uvnitř a v lomu šedá.

**Datace:** Kultura lužická III fáze až I fáze kultury slezkoplatěnické. **Míry:** průměr – 8,1 cm, výška – 5 cm, váha – 109 g. **Přírůstkové číslo:** 1105. **Obrazové přílohy:** Tab. IX. **Způsob nabytí:** dar pana J. V. Diviše z Přelouče. **Pozn.** Určila: J. Kanyiturová – Šulcová 22. 7. 1977.

- **A15** – Kompletní bezuchá amfora s rytou a vhloubenou výzdobou. Okraj nádoby je jednoduše zaoblený, mírně vyhnutý a vně zesílený. Pod okrajem následuje dlouhé kónicky se rozšiřující hrdlo, nasedající na kulovité tělo. Podstava je rovná se zaoblenou hranou a vnitřní dno je také rovné a plynule nasazené. Výzdoba na obvodu výdutě kulovitého těla má podobu vždy čtyř širších svislých žlábků vzdálených od sebe cca 1,5 cm vedených zhruba z maximální výdutě k rozhraní těla a hrdla. Na ně navazuje 5 užších vodorovných žlábků, které jsou umístěny na hrdle od jeho spojení s tělem. Nad těmito oběžnými žlábků se nacházejí drobné vpravo šikmé rýžky dlouhé cca 3 až 4 mm. Materiál je plavená hlína. Barva je vně šedohnědá s tmavšími skvrnami, uvnitř a v lomu šedohnědá.

**Datace:** Kultura slezskoplatěnická. **Míry:** průměr – 7,1 cm, výška – 5,6 cm, váha – 137 g. **Přírůstkové číslo:** 1106. **Obrazové přílohy:** Tab. X. **Způsob nabytí:** dar pana J. V. Diviše z Přelouče. **Pozn. Určila:** J. Kanyiturová – Šulcová 22. 7. 1977.

- **A22** – Malá keramická miska bez výzdoby. Miska zvonovitého tvaru s přehnutým okrajem, který cca z 1/4 chybí. Podstava je rovná s ostrou hranou a vnitřní dno je velmi pozvolna oblé. Po celém povrchu jsou bílá místa možná pozůstatek původní povrchové úpravy. Materiál je kvalitně vypálená cihlářská hlína točená na rychle rotujícím kruhu. Barva je vně i uvnitř světle hnědá a v lomu hnědorůžová.

**Datace:** 15. až 1. pol. 16. stol. **Míry:** průměr – 9,7 cm, výška – 2,4 cm, váha – 59 g. **Přírůstkové číslo:** 1109. **Obrazové přílohy:** Tab. XII **Způsob nabytí:** dar pana J. V. Diviše z Přelouče. **Pozn. Určila:** J. Kanyiturová – Šulcová 22. 7. 1977.

- **A41** – Komplettní esovitě profilovaný hrnec, tvarově deformovaný. Na ven vyhnutý kuželovitě seříznutý okraj navazuje užší hrdlo rozšiřující se do vypouklého těla, které se zužuje směrem k podstavě. Profil nádoby působí esovitě. Rovná podstava s ostrou hranou koresponduje s rovným odsazeným vnitřním dnem. Tělo nádoby je deformované do oválu, zatímco hrdlo a okraj je deformován nepravidelně. Pouze podstava je zcela kruhová. Předmět vyrobený na rychle rotujícím kruhu tvoří cihlářská hlína. Barva je vně cihlovobéžová, uvnitř cihlovošedá a v lomu cihlová.

**Datace:** 13. až 14. stol. **Míry:** délka – 10,2 cm, šířka – 8,5 cm, výška – 9,7 cm, váha - 191 g. **Přírůstkové číslo:** 1103. **Obrazové přílohy:** Tab. XX. **Způsob nabytí:** dar pana J. V. Diviše z Přelouče.

- **A42** – Zcela komplettní neporušený šálek či koflík. Nádobka má miskovité tělo s rovným prostě zaobleným okrajem. Ouško oválného řezu výrazně převyšuje okraj šálku. Podstava i vnitřní dno jsou vypuklé což znamená, že podstava fakticky neexistuje. Předmět tvoří jemná hlína. Barva je vně béžovočerná, uvnitř šedá a lom nemá.

**Datace:** Kultura slezskoplatěnická. **Míry:** délka - 10 cm, šířka – 8,9 cm, výška – 4,3 cm, váha - 68 g. **Přírůstkové číslo:** 1107. **Obrazové přílohy:** Tab. XX. **Způsob nabytí:** dar pana J. V. Diviše z Přelouče.

- **A43** – Téměř komplettní miska neodborně slepená a doplněná. Miska s Oble kónickým tělem, zataženým okrajem a dovnitř zataženou nálevkovitě seříznutou hranou. Podstavu překrývá nalepený lístek, vnitřní dno je vypuklé. Předmět tvoří pískem ostřená hlína. Barva je vně, uvnitř i na lomu tuhově šedá,

**Datace:** Kultura slezskoplatěnická. **Míry:** průměr – 14,6 cm, výška – 6,7 cm, váha - 224 g. **Přírůstkové číslo:** 1108. **Obrazové přílohy:** Tab. XXI **Způsob nabytí:** dar pana J. V. Diviše z Přelouče.

## 7. Hlavečník, okres Pardubice

- **A109** – Kamenná štípací sekera/ s průvrtem. Tělo celkově vejčitého tvaru je dobře obroušeno. Břítová část dosahuje zhruba stejné délky jako oblá týlová část a předmět má nepravidelně oválný řez. Báze je rovná a hřbet mírně esovitě prohnutý a boky jsou téměř dokonale polokruhovitě tvarované. Průvrt je kónický veden kolmo na obě osy nástroje. V ose průvrtnu je tupé hrotité ostří svírající zhruba 90°. Z bočního pohledu je ostří oblé a tyl oble hrotitý. Povrch předmětu připomíná kresbou dřevo.

**Datace:** Neolit **Míry:** délka – 9,1 cm, šířka - 6 cm, výška – 3,3 cm, váha - 291 g. **Přírůstkové číslo:** 3692. **Obrazové přílohy:** Tab. LXXXVII. **Způsob nabytí:** dar pana Kučery z Přelouče.

- **A110** – Kamenný kopytovitý sekeromlat s průvrtem. Tělo je celkově oválného tvaru a je nedokonale obroušeno. Břítová část je zhruba 2x delší než část týlová a předmět je bikonvexního až obdélného řezu. Báze i hřbet jsou ploché boky konvexně tvarované. Průvrt je kónický veden kolmo na obě osy nástroje, nese výrazné zahranění na obou koncích a uvnitř má červenou barvu. Z bočního pohledu se sekera téměř nezatelně zužuje k oble zakončenému tylu. Ostří je oble vybroušeno a vzhledem k otvoru je šikmo vedené.

**Datace:** Neolit kultura s vypíchanou keramikou. **Míry:** délka – 15,4 cm, šířka – 5,7 cm, výška – 3,4 cm, váha - 508 g. **Přírůstkové číslo:** 3693. **Obrazové přílohy:** Tab. LXXXVIII. **Způsob nabytí:** dar pana Kučery z Přelouče.

- **A111** – Kamenný kopitovitý klín bez průvrtnu. Tělo má podlouhlý trojúhelníkovitý tvar, kdy se od hrotitého tylu pozvolna rozšiřuje k mírně oblému téměř až rovnému ostří. Z boku má nástroj protáhlý úzký tvar, který se směrem ke koncům zužuje. Tyl je z tohoto pohledu oblý. Řez předmětu odhaluje konvexní bázi a oblý hřbet na přechodu v boky se nacházejí ostřejší hrany. V oblasti blíže ostří je řez však elipsovité až čočkovité. Ostří je vodorovné s průběhem báze a má ostrý úhel. Povrch nese drobnější poškození na jinak hruběji opracovaném vnějšku.

**Datace:** Neolit až eneolit. **Míry:** délka – 17,7 cm, šířka – 5,6 cm, výška – 2,2 cm, váha - 360 g. **Přírůstkové číslo:** 3694. **Obrazové přílohy:** Tab. LXXXIX **Způsob nabytí:** dar pana Kučery z Přelouče.

- **A112** – Kamenný předmět neznámého určení v kartě uveden jako nožík. Předmět podélného tvaru se zaoblenými konci, z nichž jeden je pomocí hraněného odsazení rozšířen. Z boku dosahuje největší šířky v oblasti rozšíření a k opačnému konci se zužuje. V řezu má kapkovitý tvar. Celý povrch je dokonale vyhlazen a vyleštěn a nenese žádná výrazná poškození.

**Datace:** Eneolit? **Míry:** délka – 10,4 cm, šířka – 3,2 cm, výška - 1 cm, váha - 46 g.

**Přírůstkové číslo:** 3697. **Obrazové přílohy:** Tab. LXXXIX. **Způsob nabytí:** dar pana Kučery z Přelouče

## 8. Holice, okres Pardubice

- **A167** – Silně zkorodovaná železná podkova ozubka. Oblouk svou šířkou plynule přechází v ramena, která se ke koncům zužují. Na těle podkovy nejsou znatelné otvory pro hřeby. Na koncích obou ramen se nalézají kvádrkové ozuby, což ukazuje na letní používání podkovy. Zvláštností je, že při pohledu z boku jsou ramena zahnutá směrem proti kopytu.

**Datace:** 14. stol a dále. **Míry:** délka – 12,1 cm, šířka – 11,1 cm, výška – 3,1 cm, váha - 277 g. **Přírůstkové číslo:** 548. **Obrazové přílohy:** Foto na DVD. **Způsob nabytí:** dar pana G. Heřmana z Holic.

## 9. Choltice, okres Pardubice

- **A85** – Kamenná teslice s průvrtem v horní třetině své délky. Tělo je obdélníkové, z boku se od týlu mírně rozšiřuje až k přechodu v pracovní část. Báze i hřbet jsou zaoblené a plynule přecházejí v boky. Řez předmětu je oválný. Týl je rovný a plochý. Směrem k ostří se teslice zužuje. Ostří je nepravidelné, a ne zcela kolmé vzhledem k ose průvrtu. Průvrt je kónický. Teslice je hrubě obroušena po celém svém povrchu.

**Datace:** Neolit kultura s vypíchanou keramikou. **Míry:** délka - 15 cm, šířka – 6,9 cm, výška – 4,4 cm, váha - 775 g. **Přírůstkové číslo:** 173. **Obrazové přílohy:** Tab. LXXI. **Způsob nabytí:** dar pana Dr. Barvíře z Choltic.

- **A91** – Kamenný kopytovitý sekeromlat s průvrtem. Tělo má podélný tvar s ostrým úhlem břitu a oblým týlem, největší šířka je cca vprostřed v oblasti průvrtu. Tvar z boku je obdélný, od zúžení v oblasti oblého týlu se tělo mírně rozšiřuje, a pak se opět mírně zužuje na úrovni otvoru z obou stran, aby se pak znovu mírně rozšířilo před zúžením, které je zakončené ostrím. Řez je v týlní části téměř kruhový a v části

břítové má tvar nepravidelného čtyřúhelníku s oblými rohy. Týl je na svém vrcholu pouze mírně zaoblen a působí téměř rovně. Ostří je ve stejné ose jako průvrt. Průvrt je nepravidelný a cca vprostřed své délky se zužuje. Celý povrch sekery je dobře vybroušen a vyleštěn, nese pouze drobná poškození.

**Datace:** Neolit kultura s vypíchanou keramikou. **Míry:** délka – 13,3 cm, šířka – 4,4 cm, výška – 4,7 cm, váha - 473 g. **Přírůstkové číslo:** 180. **Obrazové přílohy:** Tab. LXXVI. **Způsob nabytí:** dar pana Dr. Barvíře z Choltic.

## 10. Chvaletice, okres Pardubice

- **A108** – Pod tímto inventárním číslem se skrývá soubor pěti přeslenů odlišených rozdílným číslem přírůstkovým.

**1** - Pravděpodobně kamenný přeslen téměř kruhového tvaru s průvrtem zhruba uprostřed. Předmět je plochý, téměř obdélníkového řezu. Okraje předmětu jsou mírně oblé a kousek tohoto okraje byl odlomen. Průvrt je bikonkávní vedený kolmo vůči ploše. Povrch je poměrně hrubý, obsahuje slídu a možná i grafit.

**Datace:** Neolit až středověk. **Míry:** průměr – 4,6 cm, výška - 1 cm, váha - 24 g. **Přírůstkové číslo:** 2545/1 **Obrazové přílohy:** Tab. LXXXVI. **Způsob nabytí:** dar pana učitele Kabriela z Řečan.

**2** – Pravděpodobně kamenný přeslen téměř kruhového tvaru s průvrtem zhruba uprostřed těla. Přeslen je plochý tělo je mírně prohnuté, řez je obdélný. Okraje předmětu jsou rovné a tvoří ne příliš ostrou hranu s plochami. Průvrt je bikonkávní vedený kolmo vůči ploše. Povrch je hrubý a nese menší poškození.

**Datace:** Neolit až středověk. **Míry:** průměr – 3,8 cm, výška – 1,1 cm, váha - 16 g. **Přírůstkové číslo:** 2545/2 **Obrazové přílohy:** Tab. LXXXVI. **Způsob nabytí:** dar pana učitele Kabriela z Řečan.

**3** – Pravděpodobně kamenný přeslen kruhového tvaru s průvrtem uprostřed těla. V řezu je přeslen dvoukónický, s tím, že na bázi je mírně zploštěn v okolí otvoru. Okraj tvoří ne příliš ostrá vodorovná hrana. Průvrt je rovný a kolmý na rovinu báze. Povrch je poměrně hladký a v jednom místě nese větší poškození.

**Datace:** Neolit až středověk. **Míry:** průměr – 3,9 cm, výška – 2,1 cm, váha - 29 g. **Přírůstkové číslo:** 2545/3 **Obrazové přílohy:** Tab. LXXXVII. **Způsob nabytí:** dar pana učitele Kabriela z Řečan.

4 – Pravděpodobně kamenný přeslen kruhového tvaru s otvorem zhruba uprostřed těla. V řezu je přeslen oválný. Boky jsou oválné a plynule navazují na plochy. Průvrt je rovný a kolmý vůči plochám. Povrch je hladký a bez poškození.

**Datace:** Neolit až středověk. **Míry:** průměr – 3,7 cm, výška – 1,8 cm, váha - 25 g.

**Přírůstkové číslo:** 2545/4 **Obrazové přílohy:** Tab. LXXXVII. **Způsob nabytí:** dar pana učitele Kabriela z Řečan.

5 – Pravděpodobně kamenný přeslen kruhového tvaru s průvrtem uprostřed těla. V řezu je přeslen oválný až čočkovitý. Boky jsou oválné a plynule přecházejí v plochy. Průvrt je bikonkávního tvaru a kolmý vůči polohám. Povrch je hladký téměř bez poškození.

**Datace:** Neolit až středověk. **Míry:** průměr - 3 cm, výška - 1 cm, váha - 10 g.

**Přírůstkové číslo:** 2545/5 **Obrazové přílohy:** Tab. LXXXVII. **Způsob nabytí:** dar pana učitele Kabriela z Řečan.

- **A247** – Keramická rukojeť pánvičky „trojnožky“. Rukojeť má podobu válce, který se ke svému konci zahrocuje. Naopak směrem, kde se nacházelo tělo pánvičky se držadlo rozšiřuje. Lom je v místě napojení na pánev. Tělo držadla je duté a kruhového řezu o průměru cca 4 cm. Na jeho povrchu jsou dva žlábků příčně obíhající držadlo. První cca 4 cm od konce a druhá vzdálená cca 1 cm. Na konci je v rukojeti otvor vedoucí do vnitřní dutiny. Materiál je jemnější hlína. Barva je vně béžovohnědá, uvnitř béžová a na lomu bílošedá.

**Datace:** 2. pol. 15. až 17. stol. **Míry:** délka – 11,5 cm, šířka – 5,1 cm, výška – 5,1

cm, váha - 145 g. **Přírůstkové číslo:** 2546 **Obrazové přílohy:** Tab. CXXIX.

**Způsob nabytí:** dar pana učitele Kabriela z Řečan. **Pozn.** V kartě uvedeno jako: *Hlavice dýmky?*

## 11. Jankovice, okres Pardubice

- **A181** – Mírně zkorodovaná masivní železná podkova ozubka. Značně široký oblouk doplňují místy ještě širší ramena, která se však směrem ke svým koncům zužují. Na každém z ramen jsou čtyři otvory pro hřeby, kdy první začínají již na oblouku. Otvory jsou umístěny blíže k vnější hraně podkovy. Na obou koncích ramen se nacházejí hranolové ozuby, což ukazuje na letní použití podkovy. Na vnější hraně oblouku se nachází trojúhelníkovitý hmatec. Oblouk je od vnitřní hrany naprasklý.



**Datace:** 13. až 15. stol. **Míry:** délka – 16,4 cm, šířka – 12,6 cm, výška – 2,6 cm, váha - 699 g. **Přírůstkové číslo:** 1012. **Obrazové přílohy:** Foto na DVD. **Způsob nabytí:** dar pana Hyhlíka z Jankovic.

- **A194** – Značně zrezivělá železná podkova ozubka. Oblouk je mírně širší než ramena, která se ke svým koncům mírně zužují. Na těle podkovy nejsou znatelné žádné otvory pro hřeby, ačkoli se pravděpodobně nacházeli při vnějším okraji ve žlábků, který pochází od ozubu k ozubu. Na koncích ramen se nacházejí ozuby klínového tvaru, což naznačuje zimní použití podkovy.

**Datace:** 14. stol a dále. **Míry:** délka – 13,9 cm, šířka – 12,1 cm, výška – 2,1 cm, váha – 308 g. **Přírůstkové číslo:** 1954. **Obrazové přílohy:** Foto na DVD. **Způsob nabytí:** dar žáka Kubína z Přelouče.

## 12. Jedousov, okres Pardubice

- **A99** – Kamenná plochá sekerka bez průvrvtu. Z pohledu obdélné tělo, které se mírně rozšiřuje směrem k oble profilovanému ostří. Na druhé straně se nachází oblý až hrotitý tyl. Z boku je sekerka téměř oválného řezu s hrotem ostrého úhlu. Na bočním pohledu jsou dobře zřetelné relativně ostré přechody mezi plochami a boky. Příčný řez předmětem je bikonvexní až obdélný. Ostří je vzhledem k plochám vodorovné a nese poškození. Další poškození se nachází v oblasti tylu a na jedné z ploch. Ostatní povrch je dokonale vybroušen a vyleštěn.

**Datace:** Eneolit hřivnáčská kultura. **Míry:** délka – 7,4 cm, šířka – 4,6 cm, výška - 2 cm, váha - 103 g. **Přírůstkové číslo:** 1928. **Obrazové přílohy:** Tab. LXXXII. **Způsob nabytí:** dar pana učitele Hovorky z Mostu. **Pozn.** Na břehu rybníka.

- **A101** – Kamenná štípací sekera/sekeromlat s průvrvtem. Tělo předmětu je trojúhelníkové, z boku obdélníkové a v řezu bikonvexní až obdélníkové. Povrch je dobře vybroušen a vyleštěn, místy se objevují drobná poškození. Tyl má oválný řez a je mírně klenutý. Průvrt je kónický a v jedné rovině s ostřím. Ostří je poměrně tupé a má oblý profil.

**Datace:** Eneolit. **Míry:** délka – 8,2 cm, šířka – 4,9 cm, výška – 4,9 cm, váha - 257 g. **Přírůstkové číslo:** 1962. **Obrazové přílohy:** Tab. LXXXIII. **Způsob nabytí:** dar žáka V. Jánského z Jedousova.

- **A106** – Malá kamenná plochá sekerka nebo teslice bez otvoru vyrobená z pazourku. Tělo má obdélný tvar, u ostří je nejširší a směrem k tylu se zužuje. Tyl je rovný a plochý a linie ostří je také rovná. Pohled z boku odhaluje že báze je rovná a směrem

k ostří se pozvolna zužuje. Hřbetní plocha je mírně klenutá a u ostří náhle zalomená až k ostří, což vytváří poměrně velký pracovní úhel. Řez předmětu v týlní oblasti je oválný a nad ostřím bikonvexní s téměř rovnými boky. Průběh linie ostří rovnoběžně kopíruje plochu báze. Nástroj vyrobený z šedého pazourku nese známky předchozího oštípání do požadovaného tvaru a následné broušení. Většina povrchu je dokonale obroušena a má voskově žlutou patinu. V oblasti ostří druhotně odštípnut zde barva šedavá.

**Datace:** Eneolit hřivnáčská kultura **Míry:** délka – 8,7 cm, šířka – 3,6 cm, výška – 1,4 cm, váha - 69 g. **Přírůstkové číslo:** 1050. **Obrazové přílohy:** Tab. LXXXV. **Způsob nabytí:** dar pana doktora Barvíře z Choltic. **Pozn.** v kartě jako lokalita uvedeno: „*Jedousov-Horec.dvůr*“.<sup>424</sup> **Pozn.** jinde lokalita: „*na lukách*“.

### 13. Kasaličky, okres Pardubice

- **A221** – Silně zkorodovaný železný hrot šípů. Břit původně snad listovitěho tvaru a kosočtvercověho až čtvercověho řezu. Jednotlivé plošky byly původně mírně konkávně tvarované. I přes značné zreznutí je poznat průběh původně ostrých hran. V oblasti tulejky je poškození největší. Vnitřek řezu je kruhový zvnějšku však nepravidelný. Část tulejky zcela chybí.

**Datace:** 14. až 15. stol. **Míry:** délka – 9,1 cm, šířka – 1,6 cm, výška – 1,7 cm, váha - 38 g. **Přírůstkové číslo:** 2371. **Obrazové přílohy:** Tab. CXIX. **Způsob nabytí:** dar pana Sýkory z Litošic. **Pozn.** V kartě uvedeno místo nálezu jako: *Kasaličky – tvrz.*

- **A223** – silně zkorodovaný železný nůž s řapem. Čepel trojúhelníkověho řezu s rovným hřbetem je značně olámaná a zrezlá, přesto dává tušit původní tvar nože. Řap dosahuje asi 1/4 délky čepele je plochý jazykovitý a bez otvorů.

**Datace:** Středověk až novověk. **Míry:** délka – 16,4 cm, šířka – 1,2 cm, výška – 0,3 cm, váha – 19 g. **Přírůstkové číslo:** 2370. **Obrazové přílohy:** Tab. CXX. **Způsob nabytí:** dar pana Sýkory z Litošic. **Pozn.** V kartě uvedeno místo nálezu jako: *Kasaličky – tvrz.*

### 14. Kladruby nad Labem, okres Pardubice

---

<sup>424</sup> J. L. Barvíř BARVÍŘ, Pazourkový klínek. – M. Zápotočný, Silicitové sekery v eneolitu a starší době bronzové Čech.

- **A135** – Sekera s průvrtem vyrobená z parohu. Týl předmětu je upraven z růže parohu, a proto je nejširší jak zepředu, tak z boku. U přechodu této širší týlní části v část břitovou se nalézá kruhový průvrt. Břit je zakončen asymetrickým ostřím, které je broušeno pouze z jedné strany, jelikož druhou tvoří neopracovaný paroh. Týl je poměrně symetricky obroušen do oblého tvaru. Průvrt je rovný a kolmý na boční podélnou osu. Zakončení břitu svírá ostrý úhel a je dosti symetrické. V oblastech broušení na týlu a ostří je odhalen porézni vnitřek parohu, stejně tak i v průvrtnu. Zbytek nebroušeného povrchu je opatřen přirozenými rýhami parohoviny.

**Datace:** Neolit až doba bronzová. **Míry:** délka – 15,7 cm, šířka – 8,1 cm, výška – 5,9 cm, váha – 320 g. **Přírůstkové číslo:** 3185. **Obrazové přílohy:** Tab. XCIII. **Způsob nabytí:** dar školy v Kladrubech. **Pozn.** u předmětu přepis: „nalezeno při hloubení kanálu v lese u Kladrub n/Labem“. **Pozn.** darováno Národní školou v Kladrubech nad Labem krátce před 24. zářím 1959.

## 15. Klenovka, okres Pardubice

- **A39** – Kompletní lahev s límcem. Límecový okraj na své vrchní i spodní straně zesílen a uprostřed je obloukovitě snižen. Hrana okraje je vodorovně seříznuta. Pod okrajem plynule navazuje hrdlo, které se pozvolna rozšiřuje v baňaté tělo zužující se k podstavě. Rovná podstava s ostrou hranou koresponduje s rovným plynule nasazeným vnitřním dnem. Předmět vyrobený na rychle rotujícím kruhu tvoří hrubší hlína. Barva je vně černohnědá, uvnitř šedočerná a lom nemá.

**Datace:** Středověk snad 15. stol. **Míry:** průměr – 9,7 cm, výška – 11,7 cm, váha - 298 g. **Přírůstkové číslo:** 1100. **Obrazové přílohy:** Tab. XVIII. **Způsob nabytí:** neznámý.

## 16. Klešice, okres Chrudim

- **A93** – Fragment kamenného kopytovitého sekeromlatu s částí průvrtnu. Týlová část artefaktu zcela chybí je odlomena cca v polovině průvrtnu. Břitová část je na bázi hruběji opracovaná se stopami lomů především v horní části. Na hřbetní straně je vybroušení dokonalejší. Ostří zcela chybí. Při pohledu z boku se sekera od spodu směrem k průvrtnu mírně rozšiřuje. Řez předmětu je obdélníkový.

**Datace:** Neolit kultura s vypíchanou keramikou. **Míry:** délka – 10,9 cm, šířka – 5,6 cm, výška – 3,2 cm, váha - 311 g. **Přírůstkové číslo:** 182. **Obrazové přílohy:** Tab. LXXVII. **Způsob nabytí:** neznámý.

## 17. Lepějovice, okres Pardubice

Jedná se o zaniklou obci v katastrálním území obce Valy.<sup>425</sup>

- **A62** – Fragment spodní části nádoby. Dochovala se větší část kulovité výdutě s výzdobou a dno. Rovná podstava s ostrou hranou koresponduje s rovným plynule nasazeným vnitřním dnem. Ve dně se nachází excentricky umístěný otvor. Zhruba 2 cm od podstavy začínají na výduti širší vodorovné na sebe navazující oběžné žlábký. Předmět tvoří jemná hlína. Barva je vně bílá a černá, uvnitř okrová a v lomu šedočerná.

**Datace:** 13. až 14. stol. **Míry:** průměr – 7,8 cm, výška – 5,2 cm, váha - 68 g. **Přírůstkové číslo:** 1174. **Obrazové přílohy:** Tab. XXXIV. **Způsob nabytí:** dar žáka Štětky z Choltic.

- **A69** – Pod tímto inventárním číslem se nachází soubor 122 jednotlivých předmětů, převážně keramických střepů. Z toho 19 nese typické znaky hodné popisu. Střepe nejsou omyté.

**1** – Střep ze dna nádoby. Profil naznačuje, že tělo bylo minimálně ve spodní části nálevkovité. Rovná kruhová podstava s ostrou hranou koresponduje s plochým odsazeným vnitřním dnem. Původní průměr podstavy byl zřejmě 12 cm. Předmět tvoří hrubší hlína. Barva je vně šedohnědá, uvnitř hnědá a v lomu okrová.

**Datace:** 14. až 15. stol. **Míry:** délka – 4,8 cm, šířka – 6,3 cm, výška – 1,8 cm, váha - 19 g. **Přírůstkové číslo:** 2167. **Obrazové přílohy:** Tab. L. **Způsob nabytí:** dar pana J. Kopeckého z Přelouče dne 26. 5. 1934. **Pozn.** v kartě uvedeno, že střepe pocházejí z popelnického pohřebiště v Lepějovicích.

**2** – Střep s okrajem nádoby. Na kyjovitý mírně přehnutý okraj navazuje užší hrdlo následované širším tělem než okraj. Původní průměr okraje byl pravděpodobně 17 cm. Předmět vyrobený na rychle rotujícím kruhu tvoří jemná hlína. Barva je vně i uvnitř okrovošedá a v lomu hnědá.

---

<sup>425</sup> Wikipedia. *Kostel svatého Archanděla Michaela (Lepějovice)*. Poslední aktualizace 29. 1. 2019. [citace 30. 1. 2019].  
<[https://cs.wikipedia.org/wiki/Kostel\\_svat%C3%A9ho\\_Archand%C4%9Bla\\_Michaela\\_\(Lep%C4%Bjovice\)](https://cs.wikipedia.org/wiki/Kostel_svat%C3%A9ho_Archand%C4%9Bla_Michaela_(Lep%C4%Bjovice))>.

**Datace:** 14. až 15. stol. **Míry:** délka – 4,8 cm, šířka – 1,5 cm, výška – 3,6 cm, váha - 11 g. **Přírůstkové číslo:** 2167. **Obrazové přílohy:** Tab. L. **Způsob nabytí:** dar pana J. Kopeckého z Přelouče dne 26. 5. 1934. **Pozn.** v kartě uvedeno, že střepy pocházejí z popelnicového pohřebiště v Lepějovicích.

**3** – Střep s okrajem nádoby. Na kyjovitý okraj navazuje užší hrdlo, pod nímž je lom. Původní průměr okraje nádoby byl pravděpodobně 19 cm. Předmět vyrobený na rychle rotujícím kruhu tvoří jemná hlína. Barva je vně i v lomu šedá a uvnitř šedočerná.

**Datace:** 14. až 15. stol. **Míry:** délka – 4,7 cm, šířka – 0,9 cm, výška – 2,6 cm, váha - 11 g. **Přírůstkové číslo:** 2167. **Obrazové přílohy:** Tab. L. **Způsob nabytí:** dar pana J. Kopeckého z Přelouče dne 26. 5. 1934. **Pozn.** v kartě uvedeno, že střepy pocházejí z popelnicového pohřebiště v Lepějovicích.

**4** – Střep s výzdobou. Střep trojúhelníkového tvaru má mírně esovitě prohnutý řez. Na vnějším povrchu se nachází výzdoba v podobě dvou mělkých žlábků, které pravděpodobně obkružovali celý obvod nádoby. Předmět tvoří jemná hlína. Barva je vně hnědošedá, uvnitř béžová a bílá a v lomu béžová.

**Datace:** 14. až 15. stol. **Míry:** délka – 2,2 cm, šířka – 0,4 cm, výška – 4,5 cm, váha - 4 g. **Přírůstkové číslo:** 2167. **Obrazové přílohy:** Tab. L. **Způsob nabytí:** dar pana J. Kopeckého z Přelouče dne 26. 5. 1934. **Pozn.** v kartě uvedeno, že střepy pocházejí z popelnicového pohřebiště v Lepějovicích.

**5** – Střep okraje nádoby. Límcovitý okraj s malou částí hrdla má poškozenou vrchní hranu, protože nebyla možná rekonstrukce tvaru nádoby. Předmět tvoří jemnější hlína. Barva je vně hnědošedá, uvnitř i v lomu hnědá.

**Datace:** 14. až 15. stol. **Míry:** délka - 4 cm, šířka - 1 cm, výška – 2,5 cm, váha - 7 g. **Přírůstkové číslo:** 2167. **Obrazové přílohy:** Tab. L. **Způsob nabytí:** dar pana J. Kopeckého z Přelouče dne 26. 5. 1934. **Pozn.** v kartě uvedeno, že střepy pocházejí z popelnicového pohřebiště v Lepějovicích.

**6** – Střep z okraje nádoby. Přehnutý okraj s menší částí hrdla má po celé ploše odlomenou zadní část, což znemožňuje rekonstrukci tvaru nádoby. Předmět vyrobený na rychle se točícím kruhu tvoří cihlářská hlína. Barva je vně i uvnitř béžová a v lomu cihlová.

**Datace:** 14. až 15. stol. **Míry:** délka – 7,7 cm, šířka – 1,2 cm, výška – 3,6 cm, váha - 22 g. **Přírůstkové číslo:** 2167. **Obrazové přílohy:** Tab. L. **Způsob nabytí:** dar pana J. Kopeckého z Přelouče dne 26. 5. 1934. **Pozn.** v kartě uvedeno, že střepy pocházejí z popelnicového pohřebiště v Lepějovicích.

**7** – Zdobení střepe. Střep prohnutého obdélného řezu na vnějším povrchu zdobí dva žlábků a tři větší oválné vpichy pod hlubším žlábkem. Předmět tvoří jemná hlína se slídou. Barva je vně okrová, uvnitř černá a v lomu okrovočerná.

**Datace:** 12. až 13. stol. **Míry:** délka – 2,8 cm, šířka - 1 cm, výška – 2,6 cm, váha - 7 g. **Přírůstkové číslo:** 2167. **Obrazové přílohy:** Tab. L. **Způsob nabytí:** dar pana J. Kopeckého z Přelouče dne 26. 5. 1934. **Pozn.** v kartě uvedeno, že střepy pocházejí z popelnicového pohřebiště v Lepějovicích.

**8** – Střep s okrajem nádoby. V řezu mírně prohnutý střep s rovným prostě zaobleným okrajem. Průměr okraje původní nádoby činil zřejmě 16 cm. Zhruba 4 mm pod okrajem začínají tři vodorovné žlábků vzdálené od sebe cca 0,5 cm. Předmět tvoří hlína ostřená pískem. Barva je vně béžová, uvnitř béžovočerná a v lomu šedocihlová.

**Datace:** 14. až 15. stol. **Míry:** délka – 4,3 cm, šířka – 0,7 cm, výška - 4 cm, váha - 10 g. **Přírůstkové číslo:** 2167. **Obrazové přílohy:** Tab. L. **Způsob nabytí:** dar pana J. Kopeckého z Přelouče dne 26. 5. 1934. **Pozn.** v kartě uvedeno, že střepy pocházejí z popelnicového pohřebiště v Lepějovicích.

**9** – Střep ze dna nádoby. Spodní část nádobky měla nálevkovitý profil. Rovná podstava s ostrou hranou koresponduje s rovným odsazeným dnem. Kruhová podstava měla původně průměr zřejmě 10 cm. Předmět vyrobený na rychle rotujícím kruhu tvoří hrubší hlína. Barva je vně i uvnitř béžová a v lomu cihlová.

**Datace:** 14. až 15. stol. **Míry:** délka – 7,8 cm, šířka – 4,8 cm, výška – 3,6 cm, váha - 34 g. **Přírůstkové číslo:** 2167. **Obrazové přílohy:** Tab. LI. **Způsob nabytí:** dar pana J. Kopeckého z Přelouče dne 26. 5. 1934. **Pozn.** v kartě uvedeno, že střepy pocházejí z popelnicového pohřebiště v Lepějovicích.

**10** – Střep okraje či spíše ucha nádoby. Polokruhový střep nepravidelného podlouhlého řezu má obě hrany hladké a konce odlomené. Předmět tvoří jemná hlína. Barva je vně i uvnitř béžová a v lomu cihlovošedá.

**Datace:** 14. až 15. stol. **Míry:** délka – 9,1 cm, šířka – 1,2 cm, výška – 4,3 cm, váha - 55 g. **Přírůstkové číslo:** 2167. **Obrazové přílohy:** Tab. LI. **Způsob nabytí:** dar pana J. Kopeckého z Přelouče dne 26. 5. 1934. **Pozn.** v kartě uvedeno, že střepy pocházejí z popelnicového pohřebiště v Lepějovicích.

**11** – Střep s výzdobou. Mírně esovitě prohnutý střep obdélného řezu nese na své přední straně výzdobu. Přibližně vprostřed výšky střepu se nacházejí tři mělké žlábků, původně zřejmě obíhající celou nádobu. Předmět pravděpodobně vyrobený na kruhu tvoří jemná hlína. Barva je vně, uvnitř i v lomu okrová.

**Datace:** 14. až 15. stol. **Míry:** délka – 4,9 cm, šířka – 0,5 cm, výška – 3,9 cm, váha - 9 g. **Přírůstkové číslo:** 2167. **Obrazové přílohy:** Tab. LI. **Způsob nabytí:** dar pana J. Kopeckého z Přelouče dne 26. 5. 1934. **Pozn.** v kartě uvedeno, že střepy pocházejí z popelnicového pohřebiště v Lepějovicích.

**12** – Střep ze dna nádoby. Spodní část nádoby měla nálevkovitý profil. Rovná podstava s ostrou hranou koresponduje s rovným odsazeným vnitřním dnem. Průměr podstavy činil pravděpodobně 13 cm. Předmět vyrobený na rychle rotujícím kruhu tvoří jemná hlína. Barva je vně, uvnitř i na lomu okrová.

**Datace:** 14. až 15. stol. **Míry:** délka - 8 cm, šířka – 7,2 cm, výška – 2,4 cm, váha - 30 g. **Přírůstkové číslo:** 2167. **Obrazové přílohy:** Tab. LI. **Způsob nabytí:** dar pana J. Kopeckého z Přelouče dne 26. 5. 1934. **Pozn.** v kartě uvedeno, že střepy pocházejí z popelnicového pohřebiště v Lepějovicích.

**13** – Střep s okrajem nádoby. Mírně přehnutý kyjovitý okraj s částí hrdla. Původní průměr okraje činil zřejmě 13 cm. Předmět vyrobený na rychle rotujícím kruhu tvoří jemná hlína. Barva je vně i uvnitř šedočerná a okrová a v lomu šedá a okrová.

**Datace:** 14. až 15. stol. **Míry:** délka – 3,1 cm, šířka - 1 cm, výška – 2,2 cm, váha - 4 g. **Přírůstkové číslo:** 2167. **Obrazové přílohy:** Tab. LI. **Způsob nabytí:** dar pana J. Kopeckého z Přelouče dne 26. 5. 1934. **Pozn.** v kartě uvedeno, že střepy pocházejí z popelnicového pohřebiště v Lepějovicích.

**14** – Střep s okrajem nádoby. Límcový zevnitř zesílený okraj s částí hrdla. Původní průměr okraje činil zřejmě 19 cm. Předmět vyrobený na rychle rotujícím kruhu tvoří jemná hlína. Barva je vně i uvnitř okrová a bílá a v lomu okrová.

**Datace:** 14. až 15. stol. **Míry:** délka – 5,3 cm, šířka – 0,9 cm, výška – 4,1 cm, váha - 14 g. **Přírůstkové číslo:** 2167. **Obrazové přílohy:** Tab. LII. **Způsob nabytí:** dar pana J. Kopeckého z Přelouče dne 26. 5. 1934. **Pozn.** v kartě uvedeno, že střepy pocházejí z popelnicového pohřebiště v Lepějovicích.

**15** – Střep s okrajem nádoby. Překlopený okraj s prohnutou částí hrdla. Původní průměr okraje činil zřejmě 17 cm. Předmět vyrobený na rychle rotujícím kruhu tvoří jemná hlína. Barva je vně i uvnitř šedočerná a okrová a v lomu okrová

**Datace:** 14. až 15. stol. **Míry:** délka – 6,5 cm, šířka - 1 cm, výška – 2,4 cm, váha - 9 g. **Přírůstkové číslo:** 2167. **Obrazové přílohy:** Tab. LII. **Způsob nabytí:** dar pana J. Kopeckého z Přelouče dne 26. 5. 1934. **Pozn.** v kartě uvedeno, že střepy pocházejí z popelnicového pohřebiště v Lepějovicích.

**16** – Střep s okrajem nádoby. Kyjovitý přehnutý okraj s částí hrdla. Původní průměr okraje činil zřejmě 14 cm. Předmět tvoří jemná hlína. Barva je vně okrovohnědá, uvnitř okrová a černá a v lomu hnědá.

**Datace:** 14. až 15. stol. **Míry:** délka – 3,8 cm, šířka - 1 cm, výška – 2,4 cm, váha - 7 g. **Přírůstkové číslo:** 2167. **Obrazové přílohy:** Tab. LII. **Způsob nabytí:** dar pana J. Kopeckého z Přelouče dne 26. 5. 1934. **Pozn.** v kartě uvedeno, že střepy pocházejí z popelnicového pohřebiště v Lepějovicích.

**17** – Střep s okrajem nádoby. Límcový zevnitř zesílený okraj s nepatrnou částí hrdla. Původní průměr okraje činil zřejmě 20 cm. Předmět vyrobený na rychle rotujícím kruhu tvoří jemná hlína. Barva je vně, uvnitř i v lomu hnědá a béžová.

**Datace:** 14. až 15. stol. **Míry:** délka – 4,3 cm, šířka – 0,9 cm, výška – 2,9 cm, váha - 7 g. **Přírůstkové číslo:** 2167. **Obrazové přílohy:** Tab. LII. **Způsob nabytí:** dar pana J. Kopeckého z Přelouče dne 26. 5. 1934. **Pozn.** v kartě uvedeno, že střepy pocházejí z popelnicového pohřebiště v Lepějovicích.

**18** – Střep s okrajem nádoby. Přehnutý kyjovitý okraj s částí hrdla. Původní průměr nelze rekonstruovat, jelikož se dochovala příliš malá část okraje. Na spodní části střepu se nachází výzdoba v podobě dvou mělkých původně zřejmě oběžných žlábků. Předmět vyrobený na rychle rotujícím kruhu tvoří jemná hlína. Barva je vně okrová a šedobílá, uvnitř okrová a šedočerná a v lomu okrová.

**Datace:** 14. až 15. stol. **Míry:** délka – 3,5 cm, šířka – 1,4 cm, výška – 3,6 cm, váha - 6 g. **Přírůstkové číslo:** 2167. **Obrazové přílohy:** Tab. LII. **Způsob nabytí:** dar pana J. Kopeckého z Přelouče dne 26. 5. 1934. **Pozn.** v kartě uvedeno, že střepy pocházejí z popelnicového pohřebiště v Lepějovicích.

**114** – Střep ze dna nádoby. Rovná podstava s poškozeným kotoučovitým okrajem koresponduje s rovným odsazeným vnitřním dnem. Původní průměr podstavy činil zřejmě 8 cm. Předmět vyrobený na rychle rotujícím kruhu tvoří jemná hlína. Barva je vně i uvnitř šedá a v lomu hnědá.

**Datace:** 14. až 15. stol. **Míry:** délka – 3,3 cm, šířka - 2 cm, výška – 2,6 cm, váha - 8 g. **Přírůstkové číslo:** 2167. **Obrazové přílohy:** Tab. LIII. **Způsob nabytí:** dar pana J. Kopeckého z Přelouče dne 26. 5. 1934. **Pozn.** v kartě uvedeno, že střepy pocházejí z popelnicového pohřebiště v Lepějovicích.

## **18. Lichnice – hrad, okres Chrudim**

- **A162** – Pod tímto inventárním číslem se nacházejí celkem čtyři kovové předměty.



**1** – Značně zdeformovaný zrezlý železný fragment kolečkové ostruhy. Kompletní kolečko má dochováno sedm hrotů a je zcela zarezlé ve vidlici. Jeho maximální průměr činí přibližně 2 cm. Krček dlouhý cca 1,9 cm je rovný a má oválný až mandlovitý řez. V jeho spodní části jsou patrná pouzdra na osu kolečka. Raménka jsou zahýbaná a z části olámaná. Řez ramínek má podobu rovnoramenného trojúhelníku s tím, že vrchol směřuje ven a přepona dovnitř. Styčná plocha byla mírně vytažena nad krček.

**Datace:** 13. až 14. stol. **Míry:** délka – 5,9 cm, šířka – 9,6 cm, výška – 1,7 cm, váha – 22 g. **Přírůstkové číslo:** 532. **Obrazové přílohy:** Tab. XCIII. **Způsob nabytí:** dar pana Procházky z Lichnice.

**2** – Zrezivělý železný fragment spodní části kolečkové ostruhy. Kolečko je téměř kompletní a ve vidlici pohyblivé, má dochováno pět hrotů z šesti. Jeho maximální průměr činí 3 cm. Krček dlouhý cca 3,2 cm je rovný, má obdélný řez a většinu jeho délky tvoří vidlice. V jeho spodní části jsou na obou stranách nevýrazná polokulovitá pouzdra na osu kolečka. Raménka jsou až na malou část odlomena.

**Datace:** 13. až 14. stol. **Míry:** délka – 4,3 cm, šířka – 3,3 cm, výška – 1,8 cm, váha – 18 g. **Přírůstkové číslo:** 532. **Obrazové přílohy:** Tab. XCIV. **Způsob nabytí:** dar pana Procházky z Lichnice.

**3** – Silně zkorodovaný železný fragment hrotu šípu. Břit je úzký listovitý výrazně kosočtvercového až čtvercového řezu. Jednotlivé plochy jsou stále znatelně odděleny i přes současný stav. V zadní části se řez mění na kruhový a původně pokračoval v kruhovou tulejku. Hrot a tulejka zcela chybí.

**Datace:** 14. až 15. stol. **Míry:** délka – 6,2 cm, šířka – 1,5 cm, výška – 1,1 cm, váha – 27 g. **Přírůstkové číslo:** 532. **Obrazové přílohy:** Tab. XCIV. **Způsob nabytí:** dar pana Procházky z Lichnice.

**4** – Značně zrezlá železná část příčně obdélníkové opaskové přezky. Dochoval se nepravidelně obdélný rámeček oválného řezu. Na jeho spodní části se nachází zbytky kruhové stěžecky o průměru 0,9 a dlouhé cca 3,5 cm. Takto dlouhá stěžečka pravděpodobně umožňovala upevnění více trnů, které chybí.

**Datace:** 14. stol. **Míry:** délka – 6,9 cm, šířka – 4,2 cm, výška – 1,1 cm, váha – 31 g. **Přírůstkové číslo:** 532. **Obrazové přílohy:** Tab. XCIV. **Způsob nabytí:** dar pana Procházky z Lichnice.

## **19. Mokošín, okres Pardubice**

- **A87** – Kamenný fragment nástroje s průvrtem. Předmět má oválný základní tvar s jednou rovnější stranou a přibližně centrálním kónickým průvrtem. Řez předmětu má podobu nepravidelného čtyřúhelníku, který je na jednom boku vyšší a pozvolna klesá k boku nižšímu. Všechny části jsou hrubě opracovány až na neopracovanou pravděpodobně odlomenou spodní plochu. mohlo by se jednat o fragment teslice či kladivovitého mlatu.

**Datace:** Neolit kultura s vypíchanou keramikou. **Míry:** délka – 9,3 cm, šířka – 6,8 cm, výška – 3,4 cm, váha - 271 g. **Přírůstkové číslo:** 175. **Obrazové přílohy:** Tab. LXXII. **Způsob nabytí:** dar pana učitele A. Bohmana z Přelouče.

- **A179** – Komplettní železná kolečková jezdecká ostruha. Kolečko o průměru cca 2 cm tvoří jemně ozubený plíšek o síle 2 mm. Prodloužený krček dlouhý 4,5 cm má čistě obdélníkový řez. Ramínka jsou rozevřená do tvaru písmene U a v celé délce mají výšku krčku. Řez ramínek je podlouhle oválný. Ploténky v podstatě nejsou vytvořeny. Na zaoblených koncích ramének se nacházejí otvory, na každém jeden. **Datace:** 15. až 17. stol. **Míry:** délka - 11 cm, šířka – 5,4 cm, výška - 1 cm, váha - 42 g. **Přírůstkové číslo:** 583. **Obrazové přílohy:** Tab. XCVII **Způsob nabytí:** neznámý.

## 20. Opočíněk, okres Pardubice

- **A217** – Zkorodovaný otočný klíč s plným dříkem. Hlavice klíče má tvar kosočtverce, který je vyroben z materiálu čtvercového řezu a směrem ke konci se materiál nápadně zužuje. V místě spojení s hlavicí dosahuje dřík největší síly a má obdélníkový řez, směrem ke konci je mírně zahnut k jedné straně. Dřík je spíše hranatý. Bradu klíče tvoří čtvercový plech, který má v ose dříku tři obdélníkové zářezy, dva v předu a jeden zezadu brady.

**Datace:** 13. až 15. stol. **Míry:** délka – 14,4 cm, šířka – 6,3 cm, výška – 0,9 cm, váha - 92 g. **Přírůstkové číslo:** 2019. **Obrazové přílohy:** Tab. CXVII. **Způsob nabytí:** dar pana V. Štěpánka z Opočínku.

## 21. Osice (Vosice), okres Hradec Králové

- **A3** – Přibližně 2/3 hrnce – květináče s výlevkou. Nádoba má komplettní pouze spodní část, zhruba třetina těla a polovina okraje zcela schází. Zbytek rozlomený na dva kusy má tělo mísovitěho typu s ven vyhnutým prostě zaobleným okrajem. Podstava i vnitřní dno jsou vypouklé. Ve středu této vypukliny se nalézá další důlek

o průměru cca 1,6 cm znatelný z obou stran. Zhruba 7 mm pod okrajem se nalézají nepravdělná otvorová výlevka se žlábkem o průměru cca 1 cm. Celý zbylý povrch je zdoben nebo zdrsňen nepravdělně rozmístěnými svislými a šikmými rýhami. Předmět tvoří hrubší hlína. Barva je vně béžovohnědá, uvnitř béžovočerná a v lomu černá.

**Datace:** Doba bronzová, kultura lužická. **Míry:** průměr – 17 cm, výška – 12,1 cm, váha - 489 g. **Přírůstkové číslo:** 1508. **Obrazové přílohy:** Tab. II. **Způsob nabytí:** dar pana R. Neuhöfera z Brna. **Pozn.** Určila J. Kanyiturová – Šulcová 22. 7. 1977.

- **A5** – Silně poškozený květináč, který je po sestavení střepů víceméně kompletní. Nádoba má přímý jednoduše zaoblený okraj. Hrdlo není nijak vyznačené. Zhruba 3 cm pod okrajem se nacházejí po celém obvodu oválné vodorovné výstupky, kterých bylo původně zřejmě 7. Aplikace jsou pravidelně rozmístěné cca 5,5 cm od sebe. Předmět má soudkovitý tvar. Rovná podstava s ostrou hranou předznamenává rovné odsazené vnitřní dno. Materiál je nedokonale pálená hlína s příměsí písku. Barva je vně cihlová, uvnitř šedá a v lomu šedočervená.

**Datace:** Doba bronzová, kultura lužická. **Míry:** průměr – 16,2 cm, výška – 15,4 cm, váha - 839 g. **Přírůstkové číslo:** 1507. **Obrazové přílohy:** Tab. IV. **Způsob nabytí:** dar pana R. Neuhöfera z Brna. **Pozn.** Určila J. Kanyiturová – Šulcová 22. 7. 1977.

**A59** – Pod tímto inventárním číslem se nachází celkem 4 různé nádoby, z nichž 3 jsou dochovány včetně popsatelných znaků

**1** – Fragmentárně dochovaná amfora. Přibližně polovina nádoby se dochovala ve střepích, okraj až na malou část kompletně chybí. Nádoba byla zakončena kolmým prostě zaobleným okrajem. Hrdlo je mírně vypouklé. Tělo nádobky má dvoukónický tvar, vršek je téměř polokulovitě vypuklý a zhruba v polovině výšky těla se láme do nálevkovitého spodku. Přes přechod hrdla a těla byla zřejmě vytažena dvě protilehlá ouška podlouhle oválného průřezu, dodnes se dochovalo pouze jedno. Podstava je rovná s ostrou hranou a vnitřní dno je také rovné a odsazené. Předmět tvoří pálená hlína ostřená hlína. Barva je vně béžovočerná, uvnitř béžová a v lomu béžovočerná.

**Datace:** II fáze lužické kultury. **Míry:** průměr – 19,6 cm, výška – 20,5 cm, váha - 1122 g. **Přírůstkové číslo:** 1633. **Obrazové přílohy:** Tab. XXXI. **Způsob nabytí:** dar pana Neuhöfera z Brna.

**2** – Část dna a těla keramické nádoby. Značně poškozený nálevkovitý fragment dna nádobky, která měla rovnou podstavu s ostrou hranou a vnitřní plynule nasazené dno. Předmět vytočený na rychle rotujícím kruhu je vyrobený z cihlářské hlíny. Barva je vně béžovocihlová, uvnitř béžová a v lomu okrová.

**Datace:** 14. až 15. stol. **Míry:** délka – 7,7 cm, šířka – 6,9 cm, výška – 4,4 cm, váha – 71 g. **Přírůstkové číslo:** 1633. **Obrazové přílohy:** Tab. XXXII **Způsob nabytí:** dar pana Neuhöfera z Brna.

3 – Střep ze dna menší nádoby. Předmět měl mírně vyduté tělo, které spodní částí plynule přechází v kolmé až mírně ven vyhnuté zakončení. Podstava je rovná s ostrou hranou a vnitřní dno je také odsazené. Předmět tvoří jemná hlína. Barva je vně, uvnitř i v lomu okrová.

**Datace:** Pravěk možná lužická kultura. **Míry:** délka – 5,3 cm, šířka – 2,6 cm, výška – 4,4 cm, váha - 22 g. **Přírůstkové číslo:** 1633. **Obrazové přílohy:** Tab. XXXII **Způsob nabytí:** dar pana Neuhöfera z Brna.

- **A60** – Téměř kompletní velký miskovitý šálek či koflík. Skoro polokulovitý miskovitý šálek s rozevřeným prostě zaobleným okrajem. Tělo je vypukle nálevkovité. Vypuklá podstava koresponduje s vypuklým vnitřním dnem. Přímo z okraje vytažené silné páskové ouško převyšuje hranu cca o 1 cm a napojuje se přibližně 3,5 cm pod ní. Ouško vyplňuje hlína. Vprostřed pásku tvořícího ouško se nachází jeden s okraji rovnoběžný širší žlábek. Předmět je neodborně slepený ze střepů a drobné části těla a okraje chybí. Předmět tvoří hlína ostřená pískem. Barva je vně okrovošedá, uvnitř šedočerná a v lomu šedookrová.

**Datace:** Kultura slezskoplatěnická. **Míry:** průměr - 17 cm, výška - 9 cm, váha - 400 g. **Přírůstkové číslo:** 1634. **Obrazové přílohy:** Tab. XXXII **Způsob nabytí:** dar pana Neuhöfera z Brna.

- **A61** – Z části rozbitý okřín použitý jako popelnice. Přibližně ze 2/3 dochovaná nádoba s kolmým prostě zaobleným okrajem. Pod okrajem následuje oble dvoukónické tělo se střední výdutí. Rovná podstava s ostrou hranou koresponduje s rovným plynule nasazeným vnitřním dnem. Další části nádoby jsou dochovány ve střepích. Celý povrch byl hladký bez zdobení. Předmět tvoří jemnější hlína. Barva je vně okrovošedá, uvnitř hnědá a v lomu šedá a cihlová. Součástí souboru jsou také úlomky kostí, které tvořily výplň popelnice.

**Datace:** Kultura slezskoplatěnická. **Míry:** průměr – 27,5 cm, výška – 18,9 cm, váha - 2472 g. **Přírůstkové číslo:** 1506. **Obrazové přílohy:** Tab. XXXIII. **Způsob nabytí:** dar pana Neuhöfera z Brna.

## 22. Platěnice, okres Pardubice

- **A2** – Šálek miskovitého tvaru. Jedná se o nádobku s mírně ven vyhnutým okrajem s prostě zaoblenou hranou. Páskové ouško výškově přesahuje horní nepravidelný okraj, jehož cca 1/4 chybí. Vnitřní dno i podstava jsou kruhové a dovnitř vyklenuté. Povrch je bez výzdoby. Předmět tvoří jemná plavená hlína. Barva je z vnějšku šedá, uvnitř šedohnědá a na lomu je střep hnědý. Nádoba byla dříve neodborně slepena.

**Datace:** Halštat, kultura slezskoplatěnická. **Míry:** průměr – 10 cm, výška - 4,7 cm, váha – 138 g. **Přírůstkové číslo:** 1162/6. **Obrazové přílohy:** Tab. I. **Způsob nabytí:** zesponu na podstavě lístek s popisem: *Darem získal od pana Ant. Vinaře/mlynáře v Platěnicích učitel Heřman/starosta Slavík.* **Pozn.** určila J. Kanyiturová – Šulcová 22. 7. 1977.
- **A50** – Téměř kompletní amforovitá nádoba s nálezovou výplní, v níž se nachází další menší kulovitá nádoba. Na ven vyhnutý prostě zaoblený okraj navazuje delší konkávně se rozšiřující hrdlo. Hrdlo je poměrně ostře odsazeno od těla s horní obloukovitou výdutí. Na rozhraní výdutě a hrdla se nachází 4 značně poškozené oválné výčnělky umístěné v pravidelných rozestupech po obvodu, vždy dva proti sobě. Pod ní přichází nálevkovité zúžení k podstavě. Rovná podstava s ostrou hranou dává tušit rovné vnitřní dno, které není možné vidět. Hrdlo a okraj jsou odlámané, ale dochované ve střepěch jako součást souboru. Přibližně ze 2/3 vyplněný vnitřek nádoby směsí popela a hlíny obsahuje tělo kulovité nádoby zcela bez okraje či dna. Předmět tvoří hlína ostřená pískem. Barva je vně cihlovobéžová a šedá, uvnitř šedohnědá a v lomu černocihlová.

**Datace:** Kultura slezskoplatěnická. **Míry:** průměr – 30,2 cm, výška – 21,7 cm, váha - 9200 g. **Přírůstkové číslo:** 1162/1. **Obrazové přílohy:** Tab. XXVI. **Způsob nabytí:** dar pana A Vinaře z Platěnic.
- **A51** – Z větší části dochovaná amfora použitá jako popelnice. Poměrně vysoké prohnuté a rozevřené hrdlo je zakončeno úzkým prostě zaobleným okrajem. Přibližně 4,5 cm pod okrajem jsou na podhrdlí napojena dvě protilehlá široká pásková ouška. Zhruba 2 cm pod spodním napojením oušek se nachází oblá maximální výduť, pod níž se tělo nálevkovitě zužuje k podstavě. Rovná podstava s ostrou hranou není v souladu s mírně vypouklým vnitřním dnem. V místě otvorů oušek o průměru 1,2 cm se nacházejí tři vodorovné oběžné mělké širší žlábky, které procházejí oušky. Přibližně 1/8 nádoby je odlomena a částečně dochována ve střepěch. Předmět tvoří jemná plavená hlína. Barva je vně tmavě šedá a bílá, uvnitř šedohnědá a v lomu šedá. Součástí souboru jsou i úlomky kostí velmi pravděpodobně nalezené v nádobě.

**Datace:** Kultura slezskoplatěnická. **Míry:** průměr - 26 cm, výška – 16,9 cm, váha - 1885 g. **Přírůstkové číslo:** 1162/2. **Obrazové přílohy:** Tab. XXVII **Způsob nabytí:** dar pana A. Vinaře z Platěnic.

- **A52** – Komplettní pohár či hrneček se značně poškozeným povrchem. Ven vyhnutý prostě zaoblený okraj přechází ve zúžené hrdlo, na které navazuje baňaté tělo. Celkový profil působí esovitě. Rovná podstava s ostrou hranou koresponduje s rovným plynule nasazeným vnitřním dnem. Povrch mezi podhrdlím a maximální výdutí zdobí 6 vodorovných oběžných mělkých úzkých žlábků. Předmět vyrobený na rychle rotujícím kruhu tvoří jemná hlína. Barva je vně, uvnitř i v lomu šedobéžová.

**Datace:** 13. až 14. stol. **Míry:** průměr – 7,7 cm, výška – 7,4 cm, váha - 112 g. **Přírůstkové číslo:** 1162/3. **Obrazové přílohy:** Tab. XXVIII. **Způsob nabytí:** dar pana A. Vinaře z Platěnic.

- **A53** – Komplettní neporušený šálek či Koflík. Nádobka má nálevkovité tělo s ven vyhnutým prostě zaobleným okrajem. Ouško podlouhle oválného řezu mírně převyšuje okraj šálku. Podstavu tvoří rovná kruhová ploška s ostrou hranou, na kterou navazuje vnitřní rovné plynule nasazené dno. Předmět tvoří jemná hlína. Barva je vně okrová, uvnitř šedookrová a lom nemá.

**Datace:** Kultura slezskoplatěnická. **Míry:** délka – 9,2 cm, šířka – 7,9 cm, výška – 5,2 cm, váha - 77 g. **Přírůstkové číslo:** 1162/4. **Obrazové přílohy:** Tab. XXVIII. **Způsob nabytí:** dar pana A. Vinaře z Platěnic.

- **A54** – Masivní velmi hrubě vyrobený šálek či koflík. Původní rozbitá hmota nádobky značně neodborně doplněna a slepena. Nádobka má oble nálevkovité tělo s dovnitř zataženým prostě zaobleným okrajem. Silné z několika kusů rekonstruované ouško oválného řezu výrazně převyšuje okraj šálku. Podstavu tvoří rovná kruhová ploška se zaoblenou hranou, s čímž koresponduje vnitřní rovné plynule nasazené dno. Předmět tvoří hrubší hlína. Barva je vně šedobéžová, uvnitř šedookrová a lom nemá.

**Datace:** Kultura slezskoplatěnická. **Míry:** délka - 11 cm, šířka – 8,4 cm, výška – 7,7 cm, váha - 184 g. **Přírůstkové číslo:** 1162/5. **Obrazové přílohy:** Tab. XXVIII. **Způsob nabytí:** dar pana A. Vinaře z Platěnic.

- **A55** – Keramický šálek či koflík. Původní originální střepy velmi neodborně doplněny šedou hmotou tak, že nejsou patrné jasné přechody mezi originálem a rekonstrukcí. Nádobka má oble nálevkovité tělo s jednoduchým prostě zaobleným okrajem. Velmi masivní novodobé ouško podlouhle oválného řezu okraj mírně

přesahuje. Podstavu tvoří rovná kruhová ploška se zaoblenou hranou, s čímž koresponduje vnitřní rovné plynule nasazené dno. Předmět tvoří jemná hlína. Barva je vně i uvnitř šedočerná a lom nemá.

**Datace:** Kultura slezskoplatěnická. **Míry:** délka – 9,6 cm, šířka – 8,5 cm, výška – 5,7 cm, váha - 111 g. **Přírůstkové číslo:** 1162/7. **Obrazové přílohy:** Tab. XXVIII. **Způsob nabytí:** dar pana A. Vinaře z Platěnic.

- **A70** – Kompletní soudkovitý hrnec – květináč dobře slepený ze střepů. Mírně dovnitř zatažený prostě zaoblený okraj následuje jemně vyduté tělo. Přibližně 1,5 cm pod okrajem se nachází 5 oble kuželovitých výčnělků pravidelně rozmístěných po obvodu nádoby. Rovná podstava se zaoblenou hranou koresponduje s rovným odsazeným vnitřním dnem. Předmět tvoří jemná hlína. Barva je vně cihlovobéžová, uvnitř béžová a lom nemá.

**Datace:** Kultura slezskoplatěnická. **Míry:** průměr – 13,4 cm, výška – 11,7 cm, váha - 570 g. **Přírůstkové číslo:** 2548. **Obrazové přílohy:** Tab. LIII. **Způsob nabytí:** dar pana A. Vinaře z Platěnic.

## 23. Přelouč, okres Pardubice

- **A44** – Fragment spodní části nádoby dochovaný ve střepích. Částečně neodborně doplněná nálevkovitá spodní část nádoby. Na vnější stěně se dochovala fragment výzdoby v podobě mělkých oválných vpichů tvořených snad rádélkem. Rovná podstava s ostrou hranou koresponduje s rovným plynule nasazeným vnitřním dnem. Na vnitřních stěnách jsou přirezlé tři husitské halíře. Předmět tvoří plavená přepálená hlína. Barva je vně šedá a béžová, uvnitř hnědošedá a v lomu světle šedá. **Datace:** 60. léta 15. stol. **Míry:** průměr – 8,8 cm, výška – 4,7 cm, váha - 56 g. **Přírůstkové číslo:** 1110. **Obrazové přílohy:** Tab. XXI. **Způsob nabytí:** dar pana J. Loudila z Přelouče. Nalezena 7. 3. 1899 při kopání základů domu č. p. 57 v Přelouči v Semínské (dnes Zborovské) ulici. **Pozn.** určila J. Kanyiturová – Šulcová 22. 7. 1977.
- **A57** – Úplný keramický situlovitý hrnec. Okraj je ven vyklopený a vně zesílený s kuželovitě seříznutou hranou a ostře odsazeným dovnitř sešíkmeným okružím. Pod okrajem přichází zúžení do hrdla, na které navazuje oblá maximální výduť, pod níž se nádoba mírně konkávně zužuje k podstavě. Rovná podstava s ostrou hranou koresponduje s rovným ostře odsazeným vnitřním dnem. Na výduti se nachází výzdoba v podobě pěti vodorovných širokých mělkých oběžných žlábků. Předmět

vytvořený na rychle rotujícím kruhu tvoří hlína ostřená pískem. Barva je vně černohnědá, uvnitř černobéžová a lom nemá.

**Datace:** 13. až 14. stol. **Míry:** průměr – 10,4 cm, výška – 9,7 cm, váha - 200 g.

**Přírůstkové číslo:** 1099. **Obrazové přílohy:** Tab. XXIX. **Způsob nabytí:** dar pana Kotýnka z Přelouče.

- **A64** – Pravý dolní roh čelní vyhřívací stěny kachle s výzdobou. Pouze čelní stěna vyhřívací stěna s okrajovou lištou celá vyhřívací komora těsně za stěnou odlomena. Na čelní stěně se nalézá výzdoba v podobě figurálního motivu. První figura se nachází v rámečku, který vespod navazuje na okrajovou lištu a od boční lišty je 4,2 cm vzdálená rovnoběžná úzká lišta. Takto ohraničený prostor ve vrchní části vyplňuje postava vousatého muže s čepicí, oblečeného v taláru. Vedle něho stojí snad berla, což by mohlo ukazovat na postavu biskupa. Spodek prostoru zabírá jakýsi koš tvořený řídkou mřížkou na jejíchž příčných částech vprostřed polí se nacházejí oválné aplikace. Tato popsaná mřížka navazuje na lišty a představuje zřejmě kazatelnu. V druhém poli se nachází pouze fragment druhé postavy oblečené v šatech. Na pravém rameni postavy se nachází tordovaná páska představující pravděpodobně vlasy. Mohlo by se jednat o sedící ženu. Předmět tvoří cihlářská hlína. Barva je vně cihlovobéžová, uvnitř béžová a černá a v lomu cihlová s růžovošedým středem.

**Datace:** 2 pol. 15. stol. **Míry:** délka – 12,7 cm, šířka – 9,1 cm, výška - 2 cm, váha -

251 g. **Přírůstkové číslo:** 2038. **Obrazové přílohy:** Tab. XXXVI **Způsob nabytí:** neznámý.

- **A67** – Pod tímto inventárním číslem se skrývá čtveřice střepů, z nichž pouze dva jsou atypické, a proto budou popsány.

**1** – Střep z okraje keramické nádoby s částí zdobené výdutě. Okraj je římsovitý na svém konci oboustranně zesílený. Okraj se zužuje do hrdla, které následně přechází ve výduť, jež byla pravděpodobně širší než okraj nádoby. Na nádobě jsou zřetelné stopy po otáčení na kruhu. Výzdoba má podobu dvojité vpravo zatrhávané vlnovky. Původní obvod okraje činil pravděpodobně 13 cm. Barva všech částí je hnědá a materiál je hrubší s obsahem ostríva.

**Datace:** 12. až 13. stol. **Míry:** délka – 7,3 cm, šířka – 4,6 cm, výška - 1 cm, váha -

40 g. **Přírůstkové číslo:** 2149/a **Obrazové přílohy:** Tab. XLIX. **Způsob nabytí:** dar pana učitele Slavíka z Přelouče, dne 20. 10. 1933.

**2** – Střep z výdutě nádoby nesoucí výzdobu. Výzdoba je provedena ve třech páslech. Vrchní pás šesti vodorovných rovnoběžných přímek provedených zřejmě



hřebenovitým nástrojem. Dva další pásy tvoří shodně rovnoběžná šestinásobná nízka a široká vlnovka. Předmět tvoří hrubší hlína s obsahem slídy. Barva je vně hnědošedá, uvnitř černá a v lomu šedá.

**Datace:** Doba hradištní. **Míry:** délka – 7,2 cm, šířka – 6,1 cm, výška – 0,8 cm, váha - 41 g. **Přírůstkové číslo:** 2149/b **Obrazové přílohy:** Tab. XLIX. **Způsob nabytí:** dar pana učitele Slavíka z Přelouče, dne 20. 10. 1933.

- **A68** – Téměř kompletní pohárkovitý kahan. Část okraje s tělem odlomena. Poměrně silný ven vyklopený a zevně zduřelý okraj přechází v nálevkovité tělo. Rovná podstava s ostrou hranou koresponduje s rovným plynule nasazeným dnem. Předmět vytočený na rychle rotujícím kruhu tvoří jemná hlína. Vnější povrch obkružují silné velmi mělké žlábký, nelze říci zda jde o záměr či pozůstatek výrobního procesu. Barva je vně i uvnitř šedá a v lomu tmavošedá.

**Datace:** 14. až 15./16. stol. **Míry:** průměr – 7,2 cm, výška – 8,4 cm, váha - 124 g. **Přírůstkové číslo:** 2152. **Obrazové přílohy:** Tab. XLIX. **Způsob nabytí:** dar pana učitele Slavíka z Přelouče v roce 1933.

- **A75** – Pod tímto inventárním číslem se nacházejí dva fragmenty z keramických pánviček.

**1** – Fragment keramické pánvičky v podobě kompletní tulejky sloužící k držení a jedné celé nožky. Tělo pánve je dochováno pouze velmi částečně, avšak prozrazuje, že vnitřek pánve byl opatřen glazurou. Plná nožka je na spodku zakulacená a směrem k pánevní misce se rozšiřuje. Tulejka nebo spíše držadlo je v celé své délce duté a na jeho konci se nachází profilace v podobě obloučku, který plynule přechází ve žlábek. V místě profilace dosahuje kuželovitá rukojeť největšího průměru a následně se pozvolna zužuje až k tělu pánve. Držadlo bylo zřejmě ve vodorovné poloze, když kompletní pánve stála. Barva je vně světle béžová, uvnitř světle hnědá (glazura) a v lomu béžovo-bílá. Materiál je jemná hlína. Jednotlivé části byly točené na kruhu.

**Datace:** 2. pol. 15. stol až 17. stol. **Míry:** délka – 11,7 cm, šířka – 6,1 cm, výška – 11,1 cm, váha - 178 g. **Přírůstkové číslo:** 2186 a. **Obrazové přílohy:** Tab. LV. **Způsob nabytí:** dar pana učitele Vondrušky z Přelouče, dne 14. 9. 1934.

**2** – Fragment keramické pánvičky v podobě odlomené tulejky a jedné taktéž odlomené nožky. Tělo pánve je dochováno pouze velmi částečně, avšak prozrazuje, že vnitřek pánve byl glazován. Nožka byla plná, tulej byla dutá až k tělu pánve. Barva je vně hnědo-béžová, uvnitř béžová (glazura) a v lomu hnědo-béžová. Materiál je jemná hlína. Jednotlivé části byly točené na kruhu.

**Datace:** 2. pol. 15. stol až 17. stol. **Míry:** délka – 6,4 cm, šířka – 6,2 cm, výška - 5 cm, váha - 74 g. **Přírůstkové číslo:** 2186 b. **Obrazové přílohy:** Tab. LVI. **Způsob nabytí:** dar pana učitele Vondrušky z Přelouče, dne 14. 9. 1934.

- **A107** – Kompletní kamenná vrtaná teslice. Předmět má obdélníkový nárys s kónickým průvrtem blíže k týlu. Týl je oválný a sešikmený směrem ke hřbetu. To se projevuje na bočním pohledu, kde se jeví týlní část oble hrotitá s vrcholem blíže bázi. Pod průvrtem se nástroj souměrně oble zužuje až do ostří, kolmého na osu otvoru. břitový úhel je poměrně ostrý. Řez předmětem má podobu oválu. Dobře broušený povrch nenese žádná poškození, ale objevují se na něm prohlubně původního valounu.

**Datace:** Neolit kultura s vypíchanou keramikou. **Míry:** délka – 13,7 cm, šířka – 6,8 cm, výška – 3,9 cm, váha - 584 g. **Přírůstkové číslo:** 2511 a. **Obrazové přílohy:** Tab. LXXXVI **Způsob nabytí:** dar pana učitele Kabriela z Řečan.

- **A113** – Kamenná plochá sekerka bez průvrtnu. Tělo má oválný tvar, mírně zaoblený týl následují mírně klenuté stěny a oblá linie ostří. U ostří se nalézá poškození v podobě odštípnutí na bázi. Z boku je zaoblený týl následován stěnami, které se pozvolna rozšiřují až do bodu cca 4 cm nad ostřím kde se oble sbíhají do ostří. Řez je v týlní části nepravidelně obdélný až oválný, zatímco v části břitové má podobu obdélníku se zakulacenými rohy. Linie ostří je také vodorovná s plochou báze i hřbetu. Sekerka má dokonale obroušený povrch.

**Datace:** Neolit kultura s lineární keramikou? **Míry:** délka – 9,9 cm, šířka – 5,2 cm, výška – 2,6 cm, váha - 256 g. **Přírůstkové číslo:** 50/63. **Obrazové přílohy:** Tab. XC. **Způsob nabytí:** dar pana G. Heřmana z Přelouče v roce 1963

- **A114** – Kamenný kopytovitý sekeromlat s průvrtem. Tělo má dvoukónický tvar. Od menší téměř čtvercové plošky týlu se pozvolna souměrně rozšiřuje a cca u vrcholu průvrtnu dosahuje nástroj své maximální šířky. Pod tímto bodem se sekerka opět souměrně zužuje k ostří, které chybí. Báze i hřbet jsou rovné a rovnoběžné, boky jsou víceméně souměrně oblé, to znamená, že řez je bikonvexní. Poměrně velký otvor umístěný blíže týlu má kónický průběh. Ostří probíhalo pravděpodobně rovnoběžně s osou otvoru. Z boku tvar připomíná obdélník se zaoblenými rohy, který se téměř neznatelně rozšiřuje směrem k ostří. Povrch je dokonale obroušen. Na týlu a na poměrně ostrých hranách přechodu hřbetu v boky se nachází rytá výzdoba. Týl je téměř čtvercový, a tato ploška je úhlopříčně rytá, tak že vzniklo jakési X. Pod otvorem se na hranách hřbetní plochy nacházejí na obou stranách

souměrné šikmé rýhy, vedoucí dolů směrem k ostří. Na pravé straně se dochovali 4 a nalevo 7 rýh.

**Datace:** Eneolit kultura se šňůrovou keramikou. **Míry:** délka – 11,9 cm, šířka – 4,9 cm, výška - 4 cm, váha - 362 g. **Přírůstkové číslo:** 9/66. **Obrazové přílohy:** Tab. XCI. **Způsob nabytí:** dar pana E. Zieglera z Přelouče v roce 1966.

- **A134** – Kompletní kostěná brusle. Jedná se o z dlouhé kosti vyrobenou brusli. Na přední straně je kost zbroušena do od člunkovité špičky, jejíž hrot byl odlomen. Báze zbroušená do rovné plošky se na zadním konci rozšiřuje. Zadní konec tvoří upravená mírně poškozená kloubní hlavice s jedním otvorem vedeným šikmo z vrchu a vycházejícím cca v prostředku zadní strany. Vrchní plocha i boky jsou ponechány tak jak vyrostla kost.

**Datace:** Eneolit až novověk. **Míry:** délka - 24 cm, šířka – 4,7 cm, výška – 2,7 cm, váha - 203 g. **Přírůstkové číslo:** 2573. **Obrazové přílohy:** Tab. XCII. **Způsob nabytí:** dar pana G. Heřmana z Přelouče.

- **A161** – Téměř kompletní meč. Jedná se o meč typu XI, kterému chybí zástita a řap zakončuje hlavice typu N připodobňovaná tvarem k loďce.<sup>426</sup> Čepel dlouhá 92 a široká 5 cm se velmi pozvolna zužuje ke svému značně korozi poškozenému hrotu. Na poměrně krátkou 13 cm měřící rukojeť navazuje hlavice vysoká 2,5 a široká 8 cm. Předmět je vyrobený z kovu, který odpovídá stupni 1–3 normy Jernkantoret označující kov vyšší čistoty. Čepel tvořená zřejmě z jedním ocelovým prutem byla kalená a popuštěna.<sup>427</sup>

**Datace:** 2. pol. 14. stol. až počátek 16. stol. **Míry:** délka – 107,5 cm, šířka – 8 cm, výška –? cm, váha -? g. **Přírůstkové číslo:** 169. **Obrazové přílohy:** Foto na DVD. **Způsob nabytí:** neznámý. **Pozn.** určil Ing Beneš data IV 1977. jako nálezové okolnosti uvedeno: „*Labe u cukrovaru v Přelouči.*“

- **A163** – Silně zkorodovaná ostruha s bodcem. Krček i s bodcem je dlouhý necelé 4 cm a v řezu kruhový. Bodec se oproti krčku mírně rozšiřuje a má tvar nízkého kužele. Ramena jsou rozevřená do tvaru písmene U. Z profilu jsou ramena rovná, ale vůči sobě svírají velmi ostrý úhel. Řez raménky připomíná polokruh s oblínou na vnější straně. Ploténky jsou vůči ramínkům podélně obdélné s oblou vrchní hranou. V každé jsou dva otvory, z nichž jeden obsahuje fragment hřebu či nýtu.

---

<sup>426</sup> E. Oakeshott, *Sword in the Age of Chivalry*. s. 31,98.

<sup>427</sup> HOŠEK, Jiří – OTTENWELTER, Estelle – BŘEZINOVÁ Helena. *Meče z Přelouče. Metalografická výzkumná zpráva*. Praha. 2016. s. 5.

**Datace:** 9. až 11. stol. **Míry:** délka – 13,7 cm, šířka – 10,8 cm, výška – 1,7 cm, váha - 62 g. **Přírůstkové číslo:** 534. **Obrazové přílohy:** Tab. XCV. **Způsob nabytí:** neznámý.

- **A164** – Kompletní železná značně zrezlá kolečková jezdecká ostruha. Kolečko je ve vidlici zarezlé, a navíc olámané tak, že nelze říci jaký mělo tvar. Krček dlouhý cca 2,7 cm má pětiúhelníkový řez. Styčná plocha ramen je vytažena přes výšku krčku. Ramínka jsou rozevřená do tvaru písmene U a v celé délce jsou obloukovitě prohnutá. Řez ramínek je podlouhle oválný. Ploténky jsou oválného tvaru na každé se nachází jeden otvor a na pravé se zachoval fragment háčku či knoflíku.

**Datace:** 13. až 14. stol. **Míry:** délka – 13,1 cm, šířka – 8,8 cm, výška - 3 cm, váha - 57 g. **Přírůstkové číslo:** 535. **Obrazové přílohy:** Tab. XCV. **Způsob nabytí:** dar pana Libánského z Přelouče.

- **A165** – Pod tímto inventárním číslem se nalézají dva fragmenty ostruhy.

**1** – Kompletní železná značně zrezivělá kolečková jezdecká ostruha. Kolečko je ve vidlici zcela zarezlé, má šest celých a jeden ulomený hrot. Jeho maximální průměr činí 5,5 cm. Krček dlouhý cca 3,3 cm je mírně prohnutý, po celé délce byl vidlicí a řez má kruhový. V jeho spodní části jsou na obou stranách masivní polokulovitá pouzdra na osu kolečka. Raménka jsou rozevřená do tvaru písmene U a v celé délce jsou rovná. Řez ramínek má podobu rovnoramenného trojúhelníku s tím, že vrchol směřuje ven a přepona dovnitř. Ploténky jsou značně zrezlé což v podstatě znemožňuje přesnější klasifikaci. Snad očkované ploténky jsou opatřeny zbytky upevňovacího systému. Zhruba 1,3 potažmo 1,5 cm pod ploténkami se nacházejí další části upevňovacího systému taktéž značně zrezivělé. Jednalo se pravděpodobně o přezky.

**Datace:** 13. až 14. stol. **Míry:** délka – 16,7 cm, šířka – 11,8 cm, výška – 4,8 cm, váha - 106 g. **Přírůstkové číslo:** 536. **Obrazové přílohy:** Tab. XCVI. **Způsob nabytí:** neznámý.

**2** – Odlomená železná zkorodovaná přezka. Z důvodu značného zrezivění není možné říci jaké části byly původně pohyblivé. Oválný rámeček je zhruba v polovině ohnutý do tvaru otevřeného L. Místa ohybu jsou spojena silnou příčkou. Z jejího středu vychází na jednu stranu trn a na druhou silnější plochý plíšek, který byl pravděpodobně připevněn k ostruze či jinému předmětu.

**Datace:** 13. až 14. stol. **Míry:** délka - 3 cm, šířka - 3 cm, výška – 1,5 cm, váha - 11 g. **Přírůstkové číslo:** 536. **Obrazové přílohy:** Tab. XCVI. **Způsob nabytí:** neznámý.

- **A168** – Silně zkorodovaná železná podkova ozubka. Oblouk a ramena mají přibližně stejnou šířku materiálu, pouze na konci se ramena zužují. Na obou ramenech jsou pouze obtížně znatelné tři otvory při vnější hraně ramen. Na koncích obou ramen se nacházejí ozuby spíše klínového tvaru, což by ukazovalo na zimní použití podkovy. Na vrcholu oblouku na vnější hraně se nachází značně opotřebovaný hmatec.

**Datace:** 13. až 15. stol. **Míry:** délka - 12 cm, šířka – 10,3 cm, výška – 1,9 cm, váha - 179 g. **Přírůstkové číslo:** 551. **Obrazové přílohy:** Foto na DVD. **Způsob nabytí:** neznámý.
- **A169** – Značně zrezlá železná podkova ozubka. Oblouk i ramena jsou stejně široká v průběhu celé své délky. Na těle podkovy jsou na každé straně znatelné tři otvory pro hřeby rozložené tak, že dva jsou na rameni a jeden na oblouku. Tři z těchto otvorů jsou prázdné, zatím co zbylé tři vyplňují různě velké fragmenty hřebů. Na konci jednoho z ramen se nachází fragment ozubu.

**Datace:** 11. až 13. stol. **Míry:** délka - 11 cm, šířka – 10,7 cm, výška – 1,7 cm, váha - 119 g. **Přírůstkové číslo:** 552. **Obrazové přílohy:** Foto na DVD. **Způsob nabytí:** dar pana Hajšínska z Přelouče.
- **A170** – Masivní zkorodovaná železná podkova ozubka. Od užšího oblouku se ramena mírně rozšiřují a následně se směrem ke koncům opět výrazněji zužují. Na těle podkovy se na každé straně nacházejí čtyři otvory pro hřeby rozložené tak, že tři jsou na rameni a jeden již na oblouku. Na koncích obou ramen se nacházejí obdélníkové ozuby vytvořené ohnutím konců ramen. Takto provedené ozuby naznačují spíše letní použití podkovy. Na vrcholu oblouku při vnějším okraji se nachází opotřebovaný obdélníkový hmatec.

**Datace:** 13. až 15. stol. **Míry:** délka - 13 cm, šířka – 11,4 cm, výška – 1,8 cm, váha - 333 g. **Přírůstkové číslo:** 553. **Obrazové přílohy:** Foto na DVD. **Způsob nabytí:** neznámý.
- **A171** – Masivní zkorodovaná železná podkova ozubka. Oblouk je nejširší, na něj plynule navazují ramena, která se směrem ke koncům výrazně zužují. Na těle podkovy se na každé straně nacházejí tři otvory pro hřeby rozložené tak, že dva jsou na rameni a jeden již na oblouku. Na koncích obou ramen se nacházejí kvádříkové ozuby, což naznačuje letní použití podkovy. Na vrcholu oblouku při vnějším okraji se nachází větší obloukovitý hmatec.

**Datace:** 14. až 17. stol. **Míry:** délka – 13,4 cm, šířka – 11,7 cm, výška – 2,5 cm, váha - 369 g. **Přírůstkové číslo:** 554. **Obrazové přílohy:** Foto na DVD. **Způsob nabytí:** neznámý.

- **A173** – pod tímto číslem se nacházejí tři podkovy.
  - 1** – Silně zkorodovaná železná podkova neurčitého typu. Oblouk a ramena jsou přibližně stejně široké jen ramena se ke konci mírně zužují. Na těle podkovy při pohledu odspodu je napravo větší otvor tvořený dvěma spojenými otvory pro hřeby. Konce obou ramen se zvedají proti kopytu.  
**Datace:** 14. stol a dále. **Míry:** délka – 13,8 cm, šířka – 12,2 cm, výška – 2,7 cm, váha - 240 g. **Přírůstkové číslo:** 556. **Obrazové přílohy:** Foto na DVD. **Způsob nabytí:** neznámý.
  - 2** – Silně zkorodovaná železná podkova ozubka. Oblouk i ramena jsou přibližně stejně široká v celém svém průběhu. Na těle podkovy je při pohledu zespodu napravo blízko oblouku jeden otvor. Na koncích obou ramen jsou kvádřikové ozuby, což by naznačovalo letní použití podkovy.  
**Datace:** 14. stol a dále. **Míry:** délka – 12,1 cm, šířka – 10,9 cm, výška – 2,8 cm, váha - 157 g. **Přírůstkové číslo:** 556. **Obrazové přílohy:** Foto na DVD. **Způsob nabytí:** neznámý.
  - 3** – Silně zkorodovaná železná podkova ozubka. Oblouk a ramena jsou přibližně stejně silná s tím, že ramena se směrem ke svému konci zužují. Na těle podkovy se na pravé straně při pohledu z vrchu při oblouku nachází výstupek, který by mohl být pozůstatkem hřebu. Na koncích obou ramen se nacházejí značně opotřebované ozuby, z kterých není poznat jejich původní tvar.  
**Datace:** 14. stol a dále. **Míry:** délka – 12,4 cm, šířka – 10,2 cm, výška – 2,1 cm, váha - 219 g. **Přírůstkové číslo:** 556. **Obrazové přílohy:** Foto na DVD. **Způsob nabytí:** neznámý.
- **A182** – Pod tímto inventárním číslem se nacházejí dvě podkovy.
  - 1** – Značně zkorodovaná železná podkova ozubka. Oblouk je z vnější strany poškozen. Poměrně široká ramena se směrem ke svým koncům zužují. Na každém rameni se nacházejí tři otvory první z otvorů se nacházejí na oblouku. Na konci každého ramene se nacházejí hranolovité ozuby, což by naznačovalo letní použití podkovy.  
**Datace:** 13. až 15. stol. **Míry:** délka – 14,3 cm, šířka – 11,9 cm, výška – 1,9 cm, váha - 370 g. **Přírůstkové číslo:** 1014. **Obrazové přílohy:** Foto na DVD. **Způsob nabytí:** dar pana Th. Havránka z Přelouče. **Pozn.** V kartě jako lokalita uvedeno: „Přelouč – Na dole“.
  - 2** – Značně zkorodovaná železná podkova ozubka. Oblouk i ramena jsou přibližně stejně široké s tím, že ramena se ke svým koncům zužují. Na těle podkovy se

nacházejí drobné náznaky po hřebech. Na konci každého ramene se nacházejí značně zkorodované hranolovité ozuby, což by naznačovalo letní použití podkovy.

**Datace:** 13. až 15. stol. **Míry:** délka – 13,5 cm, šířka – 12,5 cm, výška – 1,6 cm, váha - 328 g. **Přírůstkové číslo:** 1014. **Obrazové přílohy:** Foto na DVD. **Způsob nabytí:** dar pana Th. Havránka z Přelouče. **Pozn.** V kartě jako lokalita uvedeno: „*Přelouč – Na dole*“.

- **A183** – Pod tímto inventárním číslem se nacházejí dvě podkovy.

**1** – masivní korodovaná železná podkova ozubka. Oblouk i ramena jsou přibližně stejně široká s tím, že ramena se na svých koncích zužují. Na celém těle podkovy se nenachází žádný otvor. Na koncích obou ramen se nacházejí poměrně masivní hranolové ozuby, což by naznačovalo letní použití podkovy.

**Datace:** 13. až 15. stol. **Míry:** délka – 17,5 cm, šířka – 12,9 cm, výška – 3,3 cm, váha - 699 g. **Přírůstkové číslo:** 1218. **Obrazové přílohy:** Foto na DVD. **Způsob nabytí:** dar pana F. Potůčka z Přelouče. **Pozn.** V kartě jako lokalita uvedeno: „*Přelouč Staré Labe*“.

**2** – Silně zkorodovaná železná podkova ozubka. Oblouk i ramena mají přibližně stejnou šířku s tím, že ramena se směrem ke svým koncům zužují. Na těle podkovy se nacházejí fragmenty dvou hřebů na každém rameni jeden. Na koncích obou ramen se nacházejí kvádrkové ozuby, což naznačuje letní použití podkovy.

**Datace:** 13. až 15. stol. **Míry:** délka – 13,7 cm, šířka – 13,8 cm, výška – 2,8 cm, váha - 555 g. **Přírůstkové číslo:** 1218. **Obrazové přílohy:** Foto na DVD. **Způsob nabytí:** dar pana F. Potůčka z Přelouče. **Pozn.** V kartě jako lokalita uvedeno: „*Přelouč Staré Labe*“.

- **A186** – Mírně zkorodovaná železná podkova pantoflice. Oblouk i ramena jsou stejně široká po celé své délce. Na těle podkovy se nenacházejí žádné otvory. Vrchol oblouku je přímo na vnější hraně opatřen tenkým obloukovitým plíškem. S největší pravděpodobností se nejedná o hmatec, ale o vnější krytí špičky kopyta.

**Datace:** Novověk. **Míry:** délka – 15,6 cm, šířka – 13,5 cm, výška – 2,2 cm, váha - 518 g. **Přírůstkové číslo:** 1967. **Obrazové přílohy:** Foto na DVD. **Způsob nabytí:** dar žáka Balady z Přelouče. **Pozn.** v kartě jako lokalita uvedeno: „*Přelouč – Labe*“.

- **A189** – Značně zkorodované železné vidle či trojzubec. Poměrně malá a poškozená tulejka o maximálním průměru 1,7 cm se zužuje a přechází do plného krčku obdélného řezu. Na něj navazuje širší ploška, z níž vycházejí dva boční a jeden středový hrot, téměř po celé délce čtvercového řezu. Hrot byl vždy zakončený

trojúhelníkovou zploštělou „šipkou“. Zakončení jednoho z hrotů je odlomeno. Mohlo by se jednat o nástroj sloužící k lovu ryb.

**Datace:** Středověk až novověk. **Míry:** délka – 22,1 cm, šířka – 14,4 cm, výška – 1,7 cm, váha - 135 g. **Přírůstkové číslo:** 2040. **Obrazové přílohy:** Tab. CI. **Způsob nabytí:** dar pana V. Emlera z Přelouče. **Pozn.** v kartě uvedeno jako trojzubec.

- **A190** – Téměř kompletní železná značně zrezivělá kolečková jezdecká ostruha. Kolečko je nekompletní a zcela zarezlé ve vidlici, má dochované čtyři hroty. Jeho maximální průměr činí 2,2 cm. Krček dlouhý cca 4,7 cm je rovný a má obdélný na jedné straně zaoblený řez. V jeho spodní je znatelná roznýtovaná osa kolečka. Raménka jsou rozevřená do tvaru písmene U a jsou rovná s na koncích mají šikmým zalomením nahoru odsazené ploténky. Řez ramínek má podobu obdelníku. Odsazené ploténky mají obdélný tvar a nacházejí se v nich v každé dva otvory. Jeden konec ploténky je odlomen přes otvor. Styčná plocha je pozvolna hrotitě vytažená směrem nahoru.

**Datace:** 15. až 17. stol. **Míry:** délka – 13,6 cm, šířka – 8,8 cm, výška - 2 cm, váha - 68 g. **Přírůstkové číslo:** 2099. **Obrazové přílohy:** Tab. CI. **Způsob nabytí:** neznámý.

- **A193** – Silně zkorodovaná železná sekera s tulejkou. Jedná o plochou sekerku spuštěného břitu a v profilu oblého ostří. Týl je obdélníkový a rovný. Horní hrana týlu pokračuje dále a rozšiřuje se v tulejku, která je cca 4,5 cm vysoká a pokračuje od týlní plochy dolů. Tulej má v řezu tvar nepravidelného uzavřeného U s tím, že týlní plocha je rovná. Tělo sekery se v řezu od ostří pozvolna rozšiřuje až cca 2 cm pod týl, kde dosahuje největší šířky a od tohoto místa se k týlu pozvolna zužuje. Ostří a brada sekery jsou olámané.

**Datace:** 13. až 16. stol. **Míry:** délka – 10,9 cm, šířka – 2,1 cm, výška – 13,9 cm, váha - 379 g. **Přírůstkové číslo:** 2039. **Obrazové přílohy:** Tab. CIV. **Způsob nabytí:** dar pana V. Emlera z Přelouče. **Pozn.** V kartě uvedeno, že by se mohlo jednat o sekeru ponocného.

- **A196** – Silně zkorodovaný neúplný železný třmen. Zachovalo se rovné stupadlo a téměř celá ramena. Oko bylo zřejmě přiděláno přímo na ramena bez krčku. Ramena navazují na stupadlo téměř kolmo a po rovném průběhu se souměrně pomocí tupého úhlu ohýbají a směřují k sobě. Jedno z ramen je na svém konci rozděleno na dvě části, které pravděpodobně tvořily oko. Tomuto rozdělení předchází zdvojení síly materiálu. Druhé je před touto pasáží odlomeno. Řez materiálu je téměř čtvercový.



**Datace:** 15. až 16. stol. **Míry:** délka – 19,2 cm, šířka – 1,6 cm, výška – 13,2 cm, váha - 98 g. **Přírůstkové číslo:** 2584. **Obrazové přílohy:** Tab. CV. **Způsob nabytí:** dar pana Ing. M. Stejskala. **Pozn.** v kartě uvedeno: „nalezeno v Přelouči u starého mostu při regulaci Labe“.

- **A202** – Silně zkorodovaná železná sekera bradatice s tulejí a otvorem v břitě. Týlní plocha je zcela plochá a čtvercová stejně jako zvýšený tyl. Přibližně 4,5 cm pod týlem je napojena tulejka, která má řez uzavřeného mírně vypouklého U s tím, že oblouk směřuje dolů. Tulejka vysoká 4,1, široká 2,4 a dlouhá 14,5 cm, má na svém těle na každém boku jeden otvor pro hřebík. Hloubka kónické tuleje činí 13,4 cm. Pod ní pokračuje užší tělo podlouhlého oválného řezu, které se vespod rozšiřuje do šikmo zakončené brady. Ostří je mírně oblé, téměř rovné a v ose s osou tuleje. Čelní hrana je mírně prohnutá. Při pohledu z čela se sekera od týlu k ostří víceméně souměrně pozvolna zužuje a má tudíž trojúhelníkovitý tvar. Na břitě sekery se nachází otvor v podobě nepravidelného trojlístku, jehož silná stopka směřuje vzhůru. Konec tulejky a část ostří na bradě jsou výrazněji poškozeny, respektive více zrezné.

**Datace:** 13. až 16. stol. **Míry:** délka – 21,6 cm, šířka – 17,2 cm, výška – 2,3 cm, váha - 780 g. **Přírůstkové číslo:** 2509/a. **Obrazové přílohy:** Tab. CXI. **Způsob nabytí:** dar žáka J. Faitla z Přelouče.

- **A203** – Meč s přelomenou čepelí a chybějícím hrotem. Jedná se o typ XVa s delší obouručnou rukojetí, s hlavicí typu T typickou pro 15. století a záštitou stylu 7.<sup>428</sup> Čepel se z nejširšího místa pod záštitou měřícího 4 cm postupně zužuje až k lomu chybějícího hrotu. Zhruba 17 cm pod záštitou je čepel ještě jednou přelomena. Záštita obdélného řezu je mírně prohnutá směrem k ostří. Nad záštitou je řap dlouhý 23 cm. Na něj přidělaná hlavice označovaná jako hruškovitá či zátka od parfému na jejímž vrcholu se nachází kruhový výstupek označující konec trnu, na němž je hlavice navlečena. Kov, z kterého je meč zkus, odpovídá kvalitě stupně 4-5 normy Jernkontoret, jinými slovy se jedná o kov nízké čistoty. Čepel je tvořena ze dvou částí, kde nestejnorodý střed obaluje ocelová svrchní vrstva, která byla broušena patrně již při výrobě. Materiál byl kalen a popuštěn. Při restaurování byla na řapu objevena značka představující zřejmě štít s třemi kruhy v poli.<sup>429</sup>

---

<sup>428</sup> E. Oakeshott, *Sword in the Age of Chivalry*. s. 59, 104-106, 116.

<sup>429</sup> J. Hošek – E. Ottenwelter – H. Březinová, *Meče z Přelouče*. s. 5-6, 17.

**Datace:** 14. až 1 pol. 16. stol. **Míry:** délka – 107 cm, šířka – 23,5 cm, výška –? cm, váha -? g. **Přírůstkové číslo:** 2579. **Obrazové přílohy:** Foto na DVD. **Způsob nabytí:** dar pana Ing. M. Stejskala

- **A204** – Téměř kompletní kord. Jedná se o kord s chybějící rukojetí, z níž se zachovala pouze malá odlomená část řapu nad košem či záštitou. Čepel je plochá dlouhá 82 a široká 3,5 cm a od koše se pozvolna zužuje k hrotu. Na čepel navazují dva celkově esovitě prohnuté úpony vyrobené z válcové tyčinky a zakončené kulovitým zesílením. Nad těmito úponky se nachází široký plíšek na jedné straně čepele obdélný a na druhé z něj vychází další úpon. Dále pokračuje v ose čepele zmíněný odlomený řap.

**Datace:** 16. až 17. stol. **Míry:** délka – 90,3 cm, šířka – 19,5 cm, výška – 8,5 cm, váha - 694 g. **Přírůstkové číslo:** 2580. **Obrazové přílohy:** Foto na DVD. **Způsob nabytí:** dar pana Ing. M. Stejskala v roce 1921. **Pozn.** určil Ing. Beneš data IV. 1977. Jako lokalita uvedeno: „*Přelouč 1921, u starého mostu při regulaci Labe*“.

- **A205** – Silně zkorodovaný železný hrot kopí nebo oštěpu. Tulej dosahuje asi 1/3 je uvnitř okrouhlá a vně nepravidelného tvaru způsobeného korozi. Spodek tuleje je odlomený. List je velmi úzký, kosočtvercového řezu a v podstatě nepřesahuje šířku tuleje. Ostří je olámané a zrezlé.

**Datace:** 12. až 15. stol. **Míry:** délka – 23,2 cm, šířka – 1,8 cm, výška – 1,7 cm, váha – 86 g. **Přírůstkové číslo:** 1093. **Obrazové přílohy:** Tab. CXII. **Způsob nabytí:** dar pana V. Jarolíma z Přelouče.

- **A212** – Značně zkorodovaný železný hrot kopí. Kopí je listového tvaru a kosočtvercového řezu. Části břitu i ostří chybí. Tulej se od spojení s listem poměrně výrazně rozšiřuje a u svého konce je na jedné straně výrazněji olámaná. Tulej má kruhový řez a je cca o 4 cm kratší než list.

**Datace:** 13. až 15. stol. **Míry:** délka – 31,8 cm, šířka – 4,4 cm, výška – 3,3 cm, váha - 307 g. **Přírůstkové číslo:** 1952. **Obrazové přílohy:** Tab. CXV. **Způsob nabytí:** dar žáka B. Sedláka z Přelouče.

- **A218** – Plochá měděná sekera v místě začínajícího oblého ostří dosahuje největší šířky a směrem k týlu se zužuje. Při pohledu z boku se od ostří směrem ke středu rozšiřuje a cca ve středu své délky se opět mírně zužuje směrem k týlu. V řezu je profil víceméně obdélníkový. Celý povrch nese stopy koroze, s nazelenalou patinou a také nedokonalosti z procesu odlévání. Část povrchu jedné z ploch byla později broušena. Jedná se o sekeru na rozhraní typů Strážnice a Rödigen.

**Datace:** Eneolit jordanovská kultura. **Míry:** délka – 13,5 cm, šířka – 4,5 cm, výška – 1,5 cm, váha – 449 g. **Přírůstkové číslo:** 2023. **Obrazové přílohy:** Tab. CXVII. **Způsob nabytí:** dar pana V. Štěpánka z Opočínku. Na základě této informace uváděna jako lokalita Opočínec, ale odborná literatura se shoduje na lokalitě Přelouč.<sup>430</sup> Karta obsahuje ještě rukou připsanou lokalitu Jedousov.

- **A220** – Po celém svém povrchu zkorodovaná železná ostruha s bodcem. Krček dlouhý 7,2 cm má kosočtverečný řez a rovný průběh. Krček se od styčné plochy ke konci rozšiřuje a na samém konci je opatřen odsazenou kuličkou o průměru 1,1 cm. Raménka jsou rozevřená do tvaru písmene U, v celém průběhu rovná. Řez raménky má podobu rovnoramenného trojúhelníku, kde vrchol směřuje ven a podstava dovnitř ostruhy. Na koncích ramének jsou rozkované podélně obdélníkové ploténky, každá s dvěma otvory vedle sebe. Všechny otvory jsou vyplněny hřeby či nýty.

**Datace:** 9. až 11. stol. **Míry:** délka – 18,6 cm, šířka - 8,1 cm, výška – 1,1 cm, váha – 85 g. **Přírůstkové číslo:** 2114. **Obrazové přílohy:** Tab. CXIX. **Způsob nabytí:** dar pana Voříška z Přelouče.

- **A222** – Značně zkorodovaný železný hrot šípů. Břit má listový tvar, jeho řez je plochý. Ostří a hrot jsou poškozené vinou koroze. Tulejka je přibližně stejně dlouhá jako list a má nepravidelně kruhový řez. Směrem ke spojení s listem se tulejka zužuje. Od spodu na tuleji chybí část okrajů.

**Datace:** Středověk **Míry:** délka – 5,6 cm, šířka – 0,9 cm, výška – 0,9 cm, váha - 5 g. **Přírůstkové číslo:** 2547. **Obrazové přílohy:** Tab. CXIX. **Způsob nabytí:** dar pana V. Pumra z Přelouče. **Pozn.** nález učiněn u AOZ (Smetanova 1002, Přelouč).<sup>431</sup>

- **A224** – Větší část tordovaného bronzového náramku. Přibližně 2/3 náramku jsou dochovány ve dvou kusech, které na sebe navazují. Většina povrchu předmětu je zkroucena do spirály a má kruhový řez. Pouze cca 2,5 cm od neodlomeného konce je povrch hladký a zdobený krátkými čtyřmi rýhami v těsné blízkosti u sebe následované cca 3 mm mezerou kde je další skupinka vrypů. Těchto čtyř vrypů se na hladké části nachází celkem 5. Tento koncový díl má téměř čtvercový řez. Původní náramek tvořil zřejmě neuzavřený kruh. Povrch je hnědozelený.

**Datace:** doba bronzová, kultura Lužická, stupeň Kosmonosy/ Bošín – Chvojenc. **Míry:** délka – 8,7 cm, průměr – 0,6 cm, váha - 31 g. **Přírůstkové číslo:** 2557.

---

<sup>430</sup> M. Dobeš, Nové a staronové nálezy eneolitické měděné industrie v Čechách.

<sup>431</sup> Peníze. cz. *Výpis z obchodního rejstříku.* ©2000–2018 [citace 4. 9. 2018]. <<https://rejstrik.penize.cz/15615049-a-o-z>> ISSN 1213-2217.

**Obrazové přílohy:** Tab. CXX. **Způsob nabytí:** dar Ing. Diviše z Přelouče, nález z roku 1899. **Pozn.** v kartě jako lokalita uvedeno: „*Přelouč – u rybárny*“.

- **A225** – Bronzová část čepele srpů. Značně zkorodovaná plochá část srpů, která je na obou koncích odlomená. Ostří je značně poškozené. Hřbet je zesílen žebrem. Povrch je hnědý.

**Datace:** doba bronzová, kultura Lužická, stupeň Kosmonosy/ Bošín – Chvojenc.

**Míry:** délka – 3,1 cm, šířka – 1,9 cm, výška – 0,4 cm, váha - 7 g. **Přírůstkové číslo:** 2558. **Obrazové přílohy:** Tab. CXX. **Způsob nabytí:** dar Ing. Diviše z Přelouče, nález z roku 1899. **Pozn.** v kartě jako lokalita uvedeno: „*Přelouč – u rybárny*“.

- **A226** – Bronzová Jehlice se zavínutou hlavicí. Kompletní na dva kusy rozlomená jehlice má spodek zahrocený, zatímco ve vrchní část je zploštělá a svinutá cca 1,5 obrátkou, tak že uvnitř vinutí vznikne otvor. Řez tyčinkou je kruhový a hrot tupý. Povrch je pokrytý patinou.

**Datace:** doba bronzová, kultura Lužická, stupeň Kosmonosy/ Bošín – Chvojenc.

**Míry:** délka – 11,5 cm, šířka - 1 cm, výška – 0,5 cm, váha - 11 g. **Přírůstkové číslo:** 2559. **Obrazové přílohy:** Tab. CXX. **Způsob nabytí:** dar Ing. Diviše z Přelouče, nález z roku 1899. **Pozn.** v kartě jako lokalita uvedeno: „*Přelouč – u rybárny*“.

- **A227** – Bronzová spirála z drátu. Plochý svitek má celkem 7 obrátek. Drát má zprvu čtvercový řez, avšak zhruba ve čtvrté obrátce od kraje se jeho profil mění na kruhový. Ze spirály vybíhá cca 2 cm dlouhý tordovaný kousek drátu na konci odlomený a zkorodovaný. Zřejmě se jedná o část většího předmětu. Předmět je po povrchu korodovaný a pokrytý patinou.

**Datace:** doba bronzová, kultura Lužická, stupeň Kosmonosy/ Bošín – Chvojenc.

**Míry:** délka – 5,1 cm, šířka – 3,8 cm, výška – 0,6 cm, váha - 15 g. **Přírůstkové číslo:** 2560. **Obrazové přílohy:** Tab. CXX. **Způsob nabytí:** dar Ing. Diviše z Přelouče, nález z roku 1899. **Pozn.** v kartě jako lokalita uvedeno: „*Přelouč – u rybárny*“.

- **A228** – Bronzová jehlice s jednoduchou pečetítkovou hlavicí. Kruhová hlavička má průměr 2,2 cm a její síla je 2 mm. Následuje rovná tupým hrotem zakončená tyčinka, která má kruhový řez. Pod hlavičkou se tyčinka rozšiřuje. Předmět je po povrchu korodovaný a pokrytý patinou.

**Datace:** doba bronzová, kultura Lužická, stupeň Kosmonosy/ Bošín – Chvojenc.

**Míry:** délka – 10,2 cm, šířka – 2,3 cm, výška – 2,2 cm, váha - 11 g. **Přírůstkové číslo:** 2561. **Obrazové přílohy:** Tab. CXXI **Způsob nabytí:** dar Ing. Diviše

z Přelouče, nález z roku 1899. **Pozn.** v kartě jako lokalita uvedeno: „Přelouč – u rybárny“.

- **A229** – Bronzový knoflík či puklička s dvěma očky. Na hladkém mírně vyklenutém silnějším plíšku kruhového tvaru jsou zespod připevněna dvě oka. Tyto oka jsou od sebe vzdálena cca 9 mm. Předmět je měděně hnědý.

**Datace:** doba bronzová, kultura Lužická, stupeň Kosmonosy/ Bošín – Chvojenec.

**Míry:** průměr – 3,9 cm, výška – 1,2 cm, váha - 14 g. **Přírůstkové číslo:** 2562.

**Obrazové přílohy:** Tab. CXXI **Způsob nabytí:** dar Ing. Diviše z Přelouče, nález z roku 1899. **Pozn.** v kartě jako lokalita uvedeno: „Přelouč – u rybárny“.

- **A230** – Bronzová faléra s dvěma očky. Kruhový silnější plíšek mírně excentricky vypuklý. Ze zprvu mírně klenuté plochy se zvedá zhruba 1 cm vysoký kužel s oblou špičkou. Na spodní straně jsou dvě oka vzdálená od sebe 7 mm. Předmět je měděně hnědý.

**Datace:** doba bronzová, kultura Lužická, stupeň Kosmonosy/ Bošín – Chvojenec.

**Míry:** průměr – 3,7 cm, výška - 2 cm, váha - 18 g. **Přírůstkové číslo:** 2563.

**Obrazové přílohy:** Tab. CXXI **Způsob nabytí:** dar Ing. Diviše z Přelouče, nález z roku 1899. **Pozn.** v kartě jako lokalita uvedeno: „Přelouč – u rybárny“.

- **A231** – Bronzový kroužek. Nepravidelný kroužek kruhového řezu. Průměr řezu po obvodu mění svou velikost, což znamená že materiál je někde užší a někde širší. Povrch má měděně hnědou až hnědošedou barvu.

**Datace:** doba bronzová, kultura Lužická, stupeň Kosmonosy/ Bošín – Chvojenec.

**Míry:** průměr – 4,2 cm, výška – 0,5 cm, váha - 14 g. **Přírůstkové číslo:** 2564.

**Obrazové přílohy:** Tab. CXXI. **Způsob nabytí:** dar Ing. Diviše z Přelouče, nález z roku 1899. **Pozn.** v kartě jako lokalita uvedeno: „Přelouč – u rybárny“.

- **A232** – Bronzový knoflík či puklička s jedním očkem na spodní straně. Hlavně na okraji značně poškozená. Kruhový hladký mírně klenutý silnější plíšek je na spodní straně opatřen jedním výrazně excentricky umístěným ouškem. Téměř celý povrch je hnědý připomíná železnou rez.

**Datace:** doba bronzová, kultura Lužická, stupeň Kosmonosy/ Bošín – Chvojenec.

**Míry:** průměr – 5,1 cm, výška - 13 cm, váha - 22 g. **Přírůstkové číslo:** 2565.

**Obrazové přílohy:** Tab. CXXI **Způsob nabytí:** dar Ing. Diviše z Přelouče, nález z roku 1899. **Pozn.** v kartě jako lokalita uvedeno: „Přelouč – u rybárny“.

- **A233** – Bronzový sekáč či dlátko. Předmět je vyroben ze silné hrubě opracované tyčinky, která má řez ve tvaru na jedné straně půlkruhovitě vykrojeného kruhu.

Vrchní část byla odlomena. Ve spodu je tyčinka rozkovaná do plochého ostří, jehož linie je mírně sešikmená. V linii ostří je na jednom boku ono vykrojení.

**Datace:** doba bronzová, kultura Lužická, stupeň Kosmonosy/ Bošín – Chvojenec.

**Míry:** délka – 15,2 cm, šířka – 1,1 cm, výška - 1 cm, váha - 82 g. **Přírůstkové číslo:** 2566. **Obrazové přílohy:** Tab. CXXII. **Způsob nabytí:** dar Ing. Diviše z Přelouče, nález z roku 1899. **Pozn.** v kartě jako lokalita uvedeno: „*Přelouč – u rybárny*“.

- **A234** – Kompletní srp s bočním trnem. Plochý esovitě prohnutý srp je rozlomen na dvě části, přesto je kompletní. Zhruba v půlce čepele se hřbet zesiluje žebrem, které je naznačeno až k hrotu, ale v hmotě se neprojevuje. Z toho vyplývá, že řez u hrotu je čistě trojúhelníkový. Zhruba 3 cm od konce je lom. Na koncové části se objevuje kuželovitý trn, který je připojen k hřbetní části. Trn dosahuje výšky cca 1,6 cm.

**Datace:** doba bronzová, kultura Lužická, stupeň Kosmonosy/ Bošín – Chvojenec.

**Míry:** délka – 18,4 cm, šířka – 1,7 cm, výška – 1,6 cm, váha - 39 g. **Přírůstkové číslo:** 2567. **Obrazové přílohy:** Tab. CXXII. **Způsob nabytí:** dar Ing. Diviše z Přelouče, nález z roku 1899. **Pozn.** v kartě jako lokalita uvedeno: „*Přelouč – u rybárny*“.

- **A235** – Pod tímto inventárním číslem se nacházejí tři předměty.

**1** – Fragment bronzového náramku s rytou výzdobou. Předmět má podobu oble ohnuté tyčinky kruhového řezu. Na vnější straně se nachází rytá výzdoba v podobě čtyř rýhy v těsné blízkosti u sebe následované cca 2 mm mezerou kde je další skupinka vrypů. Těchto čtyř vrypů se na úlomku dochovalo celkem 8, i když některé jsou poškozené. Korodovaný povrch je hnědozeleného odstínu.

**Datace:** doba bronzová, kultura Lužická, stupeň Kosmonosy/ Bošín – Chvojenec.

**Míry:** délka – 3,8 cm, průměr – 0,4 cm, váha - 4 g. **Přírůstkové číslo:** 2568.

**Obrazové přílohy:** Tab. CXXII. **Způsob nabytí:** dar Ing. Diviše z Přelouče, nález z roku 1899. **Pozn.** v kartě jako lokalita uvedeno: „*Přelouč – u rybárny*“.

**2** – Bronzový fragment v podobě jehly omotané drátkem. úlomek tyčinky kruhového řezu, která je opatřena hrotem. Zhruba 2,5 cm od lomu je tyčinka ohnutá a pod tímto ohybem byl na tyčinku spirálovitě namotaný tenký drátek v délce necelých 3 cm. Pod omotávkou vykukuje cca 6 mm dlouhý hrot. Korodovaný povrch je zelenohnědý.

**Datace:** doba bronzová, kultura Lužická, stupeň Kosmonosy/ Bošín – Chvojenec.

**Míry:** délka – 6,2 cm, průměr – 0,5 cm, váha - 3 g. **Přírůstkové číslo:** 2568.

**Obrazové přílohy:** Tab. CXXIII. **Způsob nabytí:** dar Ing. Diviše z Přelouče, nález z roku 1899. **Pozn.** v kartě jako lokalita uvedeno: „*Přelouč – u rybárny*“.

3 – Bronzový háček na ryby nápadně podobný jehlici s hlavicí formovanou okrouhlými žebry. Zhruba 9 cm dlouhá tyčinka kruhového řezu ohnutá v háček tak, že hrot převyšuje konec cca o 1 cm. Konec tyčinky je v délce cca 7 mm rýhovaný. Povrch je korodovaný do hnědozelené barvy, z níž místy vystupuje měděně hnědý materiál.

**Datace:** doba bronzová, kultura Lužická, stupeň Kosmonosy/ Bošín – Chvojenec.

**Míry:** délka – 4,9 cm, šířka – 2,3 cm, výška – 0,4 cm, váha - 8 g. **Přírůstkové číslo:** 2568. **Obrazové přílohy:** Tab. CXXIII. **Způsob nabytí:** dar Ing. Diviše z Přelouče, nález z roku 1899. **Pozn.** v kartě jako lokalita uvedeno: „Přelouč – u rybárny“.

- **A236** – Větší bronzový kousek pravděpodobně slitek. Předmět má víceméně rovnou bázi a nepravidelné ostatní plochy. Povrch má zelenavou patinu. **Pozn.** V kartě jsou uvedeny kousky tři, ale dva chybí.

**Datace:** doba bronzová, kultura Lužická, stupeň Kosmonosy/ Bošín – Chvojenec.

**Míry:** délka – 5,1 cm, šířka – 3,9 cm, výška – 1,1 cm, váha - 102 g. **Přírůstkové číslo:** 2569. **Obrazové přílohy:** Tab. CXXIII. **Způsob nabytí:** dar Ing. Diviše z Přelouče, nález z roku 1899. **Pozn.** v kartě jako lokalita uvedeno: „Přelouč – u rybárny“.

- **A237** – Bronzová hranatá tyčinka možná fragment dlátka či sekáče. Na obou koncích odlomená tyčinka má na jednom konci řez čtvercový a na druhém dutovypuklý. Hrubý povrch má zelenavou patinu.

**Datace:** doba bronzová, kultura Lužická, stupeň Kosmonosy/ Bošín – Chvojenec.

**Míry:** délka – 5,1 cm, šířka – 0,8 cm, výška – 0,7 cm, váha - 16 g. **Přírůstkové číslo:** 2570. **Obrazové přílohy:** Tab. CXXIII. **Způsob nabytí:** dar Ing. Diviše z Přelouče, nález z roku 1899. **Pozn.** v kartě jako lokalita uvedeno: „Přelouč – u rybárny“.

- **A238** – Bronzový fragment srpů. Na obou koncích odlomená čepel původně zřejmě esovitě prohnutého srpů. Chybí samotný hrot a koncová část. U hřbetu je srp značně zesílen, nicméně má trojúhelníkový řez. Povrch má zelenavou patinu.

**Datace:** doba bronzová, kultura Lužická, stupeň Kosmonosy/ Bošín – Chvojenec.

**Míry:** délka – 11,6 cm, šířka – 1,3 cm, výška – 0,5 cm, váha - 17 g. **Přírůstkové číslo:** 2571. **Obrazové přílohy:** Tab. CXXIII. **Způsob nabytí:** dar Ing. Diviše z Přelouče, nález z roku 1899. **Pozn.** v kartě jako lokalita uvedeno: „Přelouč – u rybárny“.

- **A239** – Pod tímto inventárním číslem jsou zapsány tři předměty

1 – Zlomek hrotu a části čepele srpů. Mohlo by se jednat o typ srpů s jazykovým řapem. Plochý mírně prohnutý břit je u hřbetu zesílen žebrem. Povrch je korodovaný se zelenavou patinou. **Pozn.** Na tento úlomek navazovala další část čepele, která chybí.

**Datace:** doba bronzová, kultura Lužická, stupeň Kosmonosy/ Bošín – Chvojenc.

**Míry:** délka – 9,9 cm, šířka – 2,2 cm, výška – 0,5 cm, váha - 20 g. **Přírůstkové číslo:** 2572. **Obrazové přílohy:** Tab. CXXIII. **Způsob nabytí:** dar Ing. Diviše z Přelouče, nález z roku 1899. **Pozn.** v kartě jako lokalita uvedeno: „*Přelouč – u rybárny*“.

2 – Odlomená koncová část srpů s jazykovitým řapem. Na plochém základu řapu jsou dvě žebra, která se konci sbíhají. Z žebra na hřbetě vystupuje výčnělek cca 7 mm dlouhý. Zakončení je provedeno protažením hřbetního žebra, pod nímž je obloukové vykrojení a za ním se předmět zesiluje. Korodovaný povrch má hnědou barvu.

**Datace:** doba bronzová, kultura Lužická, stupeň Kosmonosy/ Bošín – Chvojenc.

**Míry:** délka – 4,7 cm, šířka – 2,8 cm, výška – 0,5 cm, váha - 14 g. **Přírůstkové číslo:** 2572. **Obrazové přílohy:** Tab. CXXIII. **Způsob nabytí:** dar Ing. Diviše z Přelouče, nález z roku 1899. **Pozn.** v kartě jako lokalita uvedeno: „*Přelouč – u rybárny*“.

3 – Zahnutý úlomek bronzového srpů s jazykovitým řapem. Na obou koncích odlomená část srpů opatřená dvěma rovnoběžnými žebry. Hřbetní žebro je masivnější než žebro na břitu. Pravděpodobně se jedná o část blízkou řapu, jelikož ostří není vytvořeno. Poměrně hladký povrch má hnědou barvu.

**Datace:** doba bronzová, kultura Lužická, stupeň Kosmonosy/ Bošín – Chvojenc.

**Míry:** délka – 6,5 cm, šířka – 2,6 cm, výška – 0,5 cm, váha - 17 g. **Přírůstkové číslo:** 2572. **Obrazové přílohy:** Tab. CXXIV. **Způsob nabytí:** dar Ing. Diviše z Přelouče, nález z roku 1899. **Pozn.** v kartě jako lokalita uvedeno: „*Přelouč – u rybárny*“.

- **A240** – Značně zkorodované železné pozůstatky hrotů kopí. Kopí mělo pravděpodobně listový tvar rovného plochého řezu s mírně vystouplým středovým žebrem. Hrot, ostří a více jak 50 % břitu zcela chybí. Stejně tak tulej není kompletní. Její zbytky jsou kruhového řezu a dosahují zhruba 1/4 délky listu

**Datace:** Doba halštatská až středověk. **Míry:** délka – 36,5 cm, šířka – 4,2 cm, výška – 2,1 cm, váha - 150 g. **Přírůstkové číslo:** 2574. **Obrazové přílohy:** Tab. CXXIV. **Způsob nabytí:** dar pana G. Heřmana z Přelouče.



- **A241** – Železný hrot kopí zkorodovaný po celém povrchu. Kopí má listový tvar a ostří na jedné straně je kousek odlomené. List je kosočtvercového řezu s mírně vyoseným a jemně odsazeným středovým žebrem. Kónická tulej je kruhového řezu, ve spodní části je cca polovina konce tuleje odlomená a také se zde nachází nálitek. Na tuleji se také objevují dva inkrustované bronzové pásky, jeden u přechodu tuleje v list a druhý cca 1,5 cm pod ním. V tuleji se nacházejí dřevěné zbytky ratiště.  
**Datace:** 13. až 15. stol. **Míry:** délka – 18,9 cm, šířka – 4,5 cm, výška – 3,8 cm, váha – 416 g. **Přírůstkové číslo:** 2575. **Obrazové přílohy:** Tab. CXXV. **Způsob nabytí:** dar pana G. Heřmana z Přelouče.
- **A242** – Značně zkorodovaná železná sekera s okem. Jedná se o bradatici s hrotitými výstupky z břitu v ose ostří. Dva hroty se nacházejí v přední části, jeden tvoří špici ostří a druhý se nachází u zúžení, které tvoří týlní část s okem. Další hrot se nalézá na bradě sekery ve stejné úrovni jako hrot u zúžení. Sekera měla pravděpodobně ještě minimálně jeden hrot tvořící špici ostří na opačné straně, ale tato část díky korozi chybí. Zbytek ostří je rovný a mírně olámaný. Na jedné straně břitu se nachází čtyři až pět kruhových punců. V horní části se z čelního pohledu břit zužuje až do místa, kde začíná část s okem. Ta je zhruba i 1 cm širší ve směru kudy vedlo topůrko. Z pohledu ve směru ostří se jeví plochý rovný břit, který se značně rozšiřuje směrem k týlu. Týl je rovný a obdélníkový. Oko je zhruba oválného tvaru u týlu rovně zakončeného.  
**Datace:** 13. až 16. stol. **Míry:** délka – 19,1 cm, šířka – 15,6 cm, výška – 4,1 cm, váha - 453 g. **Přírůstkové číslo:** 2583. **Obrazové přílohy:** Tab. CXXVI. **Způsob nabytí:** dar pana Ing. M. Stejskala, nalezená při regulaci Labe u starého mostu v Přelouči.
- **A246** – Železný hrot pravděpodobně oštěpu zkorodovaný po celém svém povrchu. Oštěp má listový tvar, kdy jsou tulej a list přibližně stejně dlouhé. Tulej je kruhového řezu a směrem k listu se mírně zužuje. Na konci tuleje se nachází jeden nepravidelný otvor. List je kosočtvercového řezu a osově souměrný.  
**Datace:** 13. až 15. stol. **Míry:** délka – 17,6 cm, šířka – 3,2 cm, výška – 2 cm, váha – 141 g. **Přírůstkové číslo:** 51/63 **Obrazové přílohy:** Tab. CXXVIII. **Způsob nabytí:** dar pana G. Heřmana z Přelouče. Darováno 1963.
- **A250** – Meč s chybějící hlavicí jílce a pouze částečně dochovanou záštitou. Jedná se o čepel typu XIb se záštitou stylu 5.<sup>432</sup> Čepel má dlouhý rovnoběžný průběh a

<sup>432</sup> E. Oakeshott, *Sword in the Age of Chivalry*. s. 31-33, 114-115.

zakončuje ji, ve srovnání s ostatními meči ve sbírce, hrot poměrně tupého úhlu. Záštitka je značně poškozená a částečně chybí, nicméně lze říci, že měla rovný průběh a konce ramen se mírně zesilovaly. Dochovaná část řapu je poměrně krátká. Předmět tvoří kov o čistotě rovnající se stupni 3 v oblasti břitu a stupni 1-2 normy Jernkontoret v jádru čepele. Čepel formuje zřejmě jeden prut oceli, který byl v průběhu zpracování nerovnoměrně nauhličen, dále byla čepel kalena a popuštěna.<sup>433</sup>

**Datace:** 14. až 1 pol. 16. stol. **Míry:** délka - 120 cm, šířka - 5 cm, výška -? cm, váha -? g. **Přírůstkové číslo:** 167. **Obrazové přílohy:** Foto na DVD. **Způsob nabytí:** dar pana Stejskala z Přelouče. **Pozn.** jako nálezové okolnosti uvedeno: „*pod starým mostem v Labi*“.

- **A251** – Kompletní meč. Jedná se o spíše kratší meč typu XV<sup>434</sup>, který představuje jeden a půl ruční meč s typem hlavice U, která je typická pro 2 pol. 15. stol. Záštitka náleží stylu 7.<sup>435</sup> Rukojeť i s hlavicí má délku zhruba 20 cm. hlavice je plochá a má hruškovitý profilovaný tvar se středovým žebrem, které se na konci rozšiřuje a u řapu vychází z válcovitého zesílení. Řap se od hlavice směrem k záštitě rozšiřuje a má obdélný řez. Záštitka obdélného řezu je uprostřed zesílena a ramena, která se směrem ke koncům rozšiřují jsou ohnuta směrem k hrotu meče. Čepel má kosočtverečný řez a symetricky se zužuje až k hrotu. V nejširším místě u záštity měří 5 cm. Hrot samotný je značně zesílen a má podobu hrotu šipky. Meč je vyrobený z kovu střední až nízké čistoty odpovídající stupni 3 až 5 normy Jenkontoret. Samotná čepel je vyrobená patrně z jednoho ocelového prutu, i když nelze vyloučit ani konstrukci z více ocelových prutů přesto že se tato varianta jeví jako nepravděpodobná. Na čepeli proběhlo kalení a popouštění. Při restaurování byly na obou stranách čepele cca 12 cm pod záštitou objeveny mosazí inkrustované značky představující tzv. pasovského vlka.<sup>436</sup>

**Datace:** 15. stol. **Míry:** délka - 97 cm, šířka - 5 cm, výška -? cm, váha -? g. **Přírůstkové číslo:** 168. **Obrazové přílohy:** Foto na DVD. **Způsob nabytí:** dar pana Stejskala z Přelouče. **Pozn.** jako nálezové okolnosti uvedeno: „*pod starým mostem v Labi*“.

---

<sup>433</sup> J. Hošek – E. Ottenwelter – H. Březinová, Meče z Přelouče. s. 6.

<sup>434</sup> P. Žákovský, Nález pozdně středověkého dlouhého meče z Prahy.

<sup>435</sup> E. Oakeshott, Sword in the Age of Chivalry. s. 56, 107, 116.

<sup>436</sup> J. Hošek – E. Ottenwelter – H. Březinová, Meče z Přelouče. s. 6, 17.

- **A252** – Dlouhý meč s chybějící příčkou. Čepel odpovídá typu XVII a hlavice jílece typu R.<sup>437</sup> Meč má velmi dlouhou a úzkou čepel, která se postupně zužuje až k hrotu. Řap odpovídá obouručnímu uchopení a je zakončen kulovitou hlavicí. Záštitu zcela chybí. Čistota kovu je rozdělena do dvou oblastí kdy jádro čepele obsahuje čistý kov odpovídající stupni 1 a obal jádra odpovídá stupni 2-3 normy Jernkontoret. Z toho lze vyčíst, že meč tvoří dva kusy materiálu kdy jeden tvoří na uhlík chudší jádro a druhý obal jádra, který byl obroušen v době vzniku. Ostří a povrch meče bylo kaleno, ne však celá čepel.<sup>438</sup>

**Datace:** 14. až 1 pol. 16. stol. **Míry:** délka - 128 cm, šířka – 2,5 cm, výška -? cm, váha -? g. **Přírůstkové číslo:** 2578. **Obrazové přílohy:** Foto na DVD. **Způsob nabytí:** dar pana Stejskala z Přelouče. **Pozn.** jako nálezové okolnosti uvedeno: „*pod starým mostem v Labi*“.

## 24. Rába, Maďarsko

- **A96** – Kamenný sekeromlat s průvrtem. Celý povrch sekery je vyleštěn, až na místa, která nebyla vybroušena, či byla druhotně poškozena. Břítová část je v řezu bikonvexní na půdorysu nepravidelného čtyřúhelníku. Týlová část je oble zakončená, směrem k hřbetu sešikmená a je bikonvexního až obdélníkového řezu. Průvrt je kónický a je veden šikmo tělem sekery v příčném řezu. Ostří je při bočním pohledu oblé a jeho průběh je vzhledem k ose otvoru šikmý.

**Datace:** Neolit kultura s vypíchanou keramikou. **Míry:** délka – 10,3 cm, šířka – 4,7 cm, výška – 3,7 cm, váha - 261 g. **Přírůstkové číslo:** 1138. **Obrazové přílohy:** Tab. LXXX. **Způsob nabytí:** dar pana A. Bohmana z Přelouče.

## 25. Rohovládová Bělá, okres Pardubice

- **A88** – Kamenný kladivovitý mlat. Tělo je oválné zužující se k oblému týlu. Z boku je tvar téměř obdélný pouze pracovní část je oblá. Řez předmětu je obdélný s oblými hranami. Hřbetní část je plochá a rovná, báze je nepravidelná a oblejší. Boky jsou bikonvexní. Průvrt je zhruba v polovině těla má téměř rovný průběh a vede šikmo vzhledem k boční ose předmětu. Celý povrch je hruběji obroušen a místy jsou drobná poškození.

---

<sup>437</sup> E. Oakeshott, *Sword in the Age of Chivalry*. s. 65, 100.

<sup>438</sup> J. Hošek – E. Ottenwelter – H. Březinová, *Meče z Přelouče*. s. 7.

**Datace:** Neolit až eneolit **Míry:** délka – 9,3 cm, šířka – 5,7 cm, výška – 4,1 cm, váha - 403 g. **Přírůstkové číslo:** 176. **Obrazové přílohy:** Tab. LXXIII. **Způsob nabytí:** dar pana Formánka z Přelouče.

- **A89** – Kamenná teslice/motyka s průvrtem. Týl předmětu je z předního pohledu zaoblený, na úrovni průvrtnu se nachází nejširší místo, od kterého se tělo pozvolna zužuje k mírně oblému profilu ostří. Z boku je zřetelné, že báze je plochá a hřbet mírně oblý, tyl je z tohoto pohledu mírně sešikmený ke hřbetu. Ostří je poměrně tupé a svírá ostrý úhel. Průvrt je kónický a kolmý vzhledem k ostří. Povrch předmětu je poměrně dobře obroušen, nese však poškození především v tylní části.

**Datace:** Neolit kultura s vypíchanou keramikou. **Míry:** délka – 11,3 cm, šířka – 7,9 cm, výška – 3,9 cm, váha - 505 g. **Přírůstkové číslo:** 178. **Obrazové přílohy:** Tab. LXXIV **Způsob nabytí:** neznámý.

## 26. Řečany nad Labem, okres Pardubice

- **A40** – Komplettní keramická nádoba v kartě označená jako popelnice. Jedná se o amforovitou nádobu s lahvovitým stlačeným tělem poškozenou pouze místy na okraji. Okraj je ven vyhnutý a prostě zaoblený. Po zúžení do hrdla se nádoba plynule rozšiřuje v podhrdlí na jež navazuje odsazená maximální výduť, která se esovitým prohnutím zužuje k podstavě. Rovná podstava s ostrou hranou koresponduje s rovným ne příliš ostře odsazeným vnitřním dnem. Výzdoba se nachází na podhrdlí a na výduti. Na podhrdlí vidíme nepravidelně rozmístěné rýhy směřující paprskovitě od odsazení k hrdlu. Výduť dělí zhruba na třetiny tři trojice svislých širokých mělkých žlábků. Vzniklé třetiny jsou vyplněny rytou čtyřnásobnou stojatou krokvicí. Nádobu tvoří hlína ostřená pískem. Vnější povrch je tuhovaný a leštěný. Barva je vně hnědočerná, uvnitř cihlová a v lomu černá.

**Datace:** Kultura slezskoplatěnická. **Míry:** průměr – 24,1 cm, výška – 18,8 cm, váha - 1918 g. **Přírůstkové číslo:** 1101. **Obrazové přílohy:** Tab. XIX **Způsob nabytí:** dar pana J. V. Diviše z Přelouče.

- **A74** – Větší část nádoby s výzdobou zřejmě lahve. Tělo má místy poškozený povrch, avšak dochovalo se kompletně. Naopak hrdlo a okraj se dochovali pouze částečně cca z jedné pětiny. Jedná se o nádobu zvoncovitého tvaru. Zbýlý ven vyhnutý a vně zesílený či přehnutý okraj má prostě zaoblenou hranu. Rovná podstava s ostrou hranou koresponduje s vnitřním rovným plynule nasazeným dnem. Na povrchu těla nad maximální výduti se v místech, kde není poškozen

objevuje 6 vodorovných mělkých oběžných žlábků. Předmět vyrobený na rychle rotujícím kruhu tvoří hrubší hlína s obsahem slídy. Barva je vně hnědočerná, uvnitř hnědá a v lomu šedočerná.

**Datace:** Středověk možná 15. stol. **Míry:** průměr – 12,8 cm, výška – 13,1 cm, váha - 570 g. **Přírůstkové číslo:** 2510a. **Obrazové přílohy:** Tab. LV. **Způsob nabytí:** dar pana učitele Kabriela z Řečan.

## 27. Semín, okres Pardubice

- **A56** – Malý zcela neporušený džbánec udělaný na rychle rotujícím kruhu. Nádobka má esovitý profil střepu. Ven vyklopený okraj je prostě zaoblený na něj navazuje prohnuté nálevkovité hrdlo, které plynule přechází do vypuklého těla. Páskové ouško podlouhle oválného řezu je nasazené cca 4 mm pod okrajem a plynule se napojuje zhruba na maximální výduť. Rovná podstava s ostrou hranou koresponduje s rovným odsazeným vnitřním dnem. Okraj a hrdlo jsou mírně oválné a přímo naproti oušku je z okraje vyhnutá výlevka. Předmět tvoří pískem ostřená hlína. Barva je vně i uvnitř béžová a bílá a lom nemá.
- **Datace:** 14. až 16. stol. **Míry:** délka – 7,7 cm, šířka – 6,7 cm, výška - 7,4 cm, váha - 90 g. **Přírůstkové číslo:** 1164. **Obrazové přílohy:** Tab. XXIX. **Způsob nabytí:** dar pana F. Matýska z Jankovic.
- **A73** – Obsah popelnice. Převážně sypký obsah tvoří hlína smíšená s popelem. Dále se v sáčku nachází pár úlomků keramiky a části kostí.

**Datace:** Kultura lužická. **Míry:** váha - 778 g. **Přírůstkové číslo:** 2552. **Obrazové přílohy:** **Způsob nabytí:** neznámý. **Pozn.** jako naleziště uvedeno: „*Semín č.46 – r.1903*“.

## 28. Semtěš, okres Kutná Hora

- **A192** – Masivní silně zkorodovaná železná podkova ozubka. Široký oblouk plynule přechází v ramena, která se ke koncům zužují. Na těle nejsou znatelné otvory pro hřeby. Na koncích obou ramen se nachází kvádrkové ozuby, což ukazuje spíše na letní použití podkovy. Na vnější straně oblouku se nachází poměrně mohutný hmatec.

**Datace:** 14. až 17. stol. **Míry:** délka – 15,2 cm, šířka – 12,1 cm, výška – 3,3 cm, váha - 662 g. **Přírůstkové číslo:** 1966. **Obrazové přílohy:** Foto na DVD. **Způsob nabytí:** dar žáka Nalezinka z Přelouče.

## 29. Seník, okres Pardubice

- **A184** – Silně zkorodovaná železná podkova ozubka. Oblouk i ramena jsou přibližně stejně široká s tím, že ramena se směrem ke koncům podstatně zužují. Na těle podkovy nejsou žádné otvory pro hřeby. Na koncích obou ramen se nacházejí kvádříkové ozuby, což naznačuje letní použití podkovy. Na vrcholu oblouku při vnějším okraji se nachází větší obloukovitý hmatec.

**Datace:** 13. až 15. stol. **Míry:** délka – 12,7 cm, šířka – 12,1 cm, výška – 2,1 cm, váha - 306 g. **Přírůstkové číslo:** 1398. **Obrazové přílohy:** Foto na DVD. **Způsob nabytí:** dar pana J. Schnábla ze Seníku.

- **A197** – Silně zkorodované železné udidlo. Jedná se o dvoudílné udidlo uprostřed spojené háčky do sebe a opatřené postranními oky. Materiálem udítek jsou hranolovité plné tyčinky s ne zcela uzavřenými oky na obou koncích a dvě kruhová oka ze silného plechu obdélného řezu.

**Datace:** 14. až začátek 15. stol. **Míry:** délka – 25,3 cm, šířka – 4,7 cm, výška – 2,1 cm, váha - 188 g. **Přírůstkové číslo:** 2585. **Obrazové přílohy:** Tab. CVI. **Způsob nabytí:** dar pana J. Schnábla ze Seníku.

- **A198** – Silně zkorodované železné udidlo. Jedná se o dvoudílné udidlo uprostřed spojené háčky do sebe a opatřené postranními oky. Materiálem udítek jsou nepravidelné válcové tyčinky s ne zcela uzavřenými očky uprostřed, naopak očka držící postranní oka jsou napevno spojená. Kruhová postranní oka mají kruhový řez.

**Datace:** 14. stol. **Míry:** délka – 33,9 cm, šířka - 7 cm, výška – 2,7 cm, váha - 271 g. **Přírůstkové číslo:** 2587. **Obrazové přílohy:** Tab. CVII. **Způsob nabytí:** dar pana J. Schnábla ze Seníku.

- **A216** – Značně zkorodovaný železný otočný klíč. Základ tvoří plný dřík kruhového řezu s kruhovou hlavicí obdélného řezu. Napojení hlavice na dřík je provedeno pouhým mírným zúžením dříku. Brada vyrobená ze silného plíšku mírně užšího, než dřík měla původně zřejmě obdélný tvar s pěti zářezy. Na přední straně se původně nalézali zřejmě tři zářezy, dva hlubší a jeden středový kratší. V současném stavu je spodní ozub na konci zářezu odlomen. Zadní stranu profilovaly dva zářezy vrchní hlubší a spodní kratší. U napojení brady na dřík u zadní strany se nachází pravděpodobně nepůvodní rezatá „hrudka“ mírně silnější než dřík.

**Datace:** 14. stol. **Míry:** délka - 14,2 cm, šířka – 5,3 výška – 1 cm, váha - 79 g.  
**Přírůstkové číslo:** 1396. **Obrazové přílohy:** Tab. CXVII. **Způsob nabytí:** dar pana J. Schnábla ze Seníku.

- **A243** – Železné kování náležející neznámému předmětu. Předmět je vyroben z poměrně silného plechu, jenž je vykován do kruhového tvaru. Kruh není úplně uzavřen a v místě konců plechu je na jedné straně čtvercový výřez. Dále je kování opatřeno dvěma hřebíky směřujícími dovnitř kruhu. Po povrchu se nachází koroze.  
**Datace:** Středověk až novověk. **Míry:** průměr - 4,1 cm, výška – 3 cm, váha – 68 g.  
**Přírůstkové číslo:** 2588. **Obrazové přílohy:** Tab. CXXVII. **Způsob nabytí:** dar pana J. Schnábla ze Seníku.

### 30. Sopřeč, okres Pardubice

- **A4** – Pod tímto inventárním číslem se nacházejí čtyři artefakty, ale Karta existuje pouze k jednomu z nich.

**1** – Mírně poškozený šálek bez výzdoby. Typově se jedná o miskovitý či oble nálevkovitý šálek s jedním ouškem, které mírně převyšuje téměř kolmý jednoduše zaoblený okraj. Ouško má oválný řez. Podstavu tvoří rovná ploška s ostrou hranou a vnitřní dno je rovné a odsazené. Předmět formuje jemná hlína. Barva je vně béžovo šedá, uvnitř šedobéžová a v lomu béžovo šedá.

**Datace:** Lužická kultura. **Míry:** průměr – 6,9 cm, výška – 4,5 cm, váha - 76 g.  
**Přírůstkové číslo:** 1031/a. **Obrazové přílohy:** Tab. II. **Způsob nabytí:** neznámý, pravděpodobně platí údaje od A4/4.

**2** – Šálek bez výzdoby s chybějící cca 1/5 okraje. Typově se jedná o miskovitý či spíše mírně oble nálevkovitý šálek s jedním ouškem, které mírně převyšuje téměř kolmý jednoduše zaoblený okraj. Ouško má kapkovitý řez hrotem směrem ven. Podstavu tvoří rovná ploška s ostrou hranou a vnitřní dno je rovné a odsazené. Předmět formuje jemná hlína s ostřivem. Barva je vně světle béžová, uvnitř šedá a v lomu černá.

**Datace:** Lužická kultura. **Míry:** průměr – 5,8 cm, výška – 3,5 cm, váha - 45 g.  
**Přírůstkové číslo:** 1031/b. **Obrazové přílohy:** Tab. II. **Způsob nabytí:** neznámý, pravděpodobně platí údaje od A4/4.

**3** – Kompletní šálek bez výzdoby, avšak cca 1/4 předmětu včetně celého ouška je novodobou rekonstrukcí. Typově se jedná o miskovitý či oble nálevkovitý šálek s jedním ouškem, které mírně převyšuje mírně zatažený jednoduše zaoblený okraj.

Ouško má řez prohnutého obdélníku. Podstavu tvoří rovná ploška se zaoblenou hranou a vnitřní dno je rovné a plynule nasazené. Předmět formuje jemná hlína. Barva je vně béžovo cihlová a uvnitř šedobéžová, lom předmět nemá.

**Datace:** Lužická kultura. **Míry:** průměr – 10,8 cm, výška – 6,4 cm, váha - 222 g. **Přírůstkové číslo:** 1031/c. **Obrazové přílohy:** Tab. III. **Způsob nabytí:** neznámý, pravděpodobně platí údaje od A4/4.

**4 - Květináč,** kterému chybí cca 1/6 okraje s částí hmoty těla. Téměř kompletní nádoba má přímý jednoduše zaoblený okraj. Hrdlo není nijak vyznačené. Zhruba 1,5 cm pod okrajem se nacházejí dvě protilehlá tunelovitá ouška a cca 2,5 cm pod okrajem se kolmo k nim nacházejí dva vodorovně oválné výstupky. Pod těmito aplikacemi se nádoba konvexně zužuje směrem ke dnu. Rovná podstava s ostrou hranou předznamenává rovné odsazené vnitřní dno. Materiál je nedokonale pálená hlína s příměsí písku. Barva je vně cihlová, uvnitř a v lomu hnědočervená.

**Datace:** Doba bronzová, kultura lužická. **Míry:** průměr – 15,5 cm, výška - 13 cm, váha - 888 g. **Přírůstkové číslo:** 1031/6. **Pozn.** na předmětu popisek 1031/d. **Obrazové přílohy:** Tab. III. **Způsob nabytí:** dar Vodního družstva Sopřeč. **Pozn.** určila J. Kanyiturová – Šulcová 22. 7. 1977.

### 31. Srnojedy, okres Pardubice

- **A84** – Kompletní kamenný sekeromlat s průvrtem. Předmět má nepravidelný tvar především díky excentricky umístěnému týlu. Hrotitý tyl je blíže rovnějšímu boku nástroje, zatímco druhý bok je spíše obloukovitý. Větší průvrt umístěný nepatrně blíže k týlu má kónický průběh. Řez předmětu připomíná ovál. Pracovní část je výrazně hrotitá. Hruběji broušený povrch nese pouze drobná poškození

**Datace:** Neolit kultura s vypíchanou keramikou. **Míry:** délka – 11,6 cm, šířka – 6,1 cm, výška – 3,1 cm, váha - 349 g. **Přírůstkové číslo:** 172. **Obrazové přílohy:** Tab. LXX. **Způsob nabytí:** dar pana Slavíka z Přelouče.

### 32. Svinčany, okres Pardubice

**A206** – Bronzový nespojený kroužek, mohlo by se jednat o náušnici. Tyčinka čtvercového řezu postaveného nakoso stočená do kroužku. Vnější plošky jsou hladké, zatímco ty vnitřní jsou poměrně hrubé a zkorodované. Povrch je tmavý až černý.



**Datace:** Doba bronzová až středověk. **Míry:** průměr – 2,7 cm, výška – 0,5 cm, váha – 7 g. **Přírůstkové číslo:** 1051. **Obrazové přílohy:** Tab. CXII. **Způsob nabytí:** dar pana V. Linharta z Přelouče.

### 33. Štěpánov, okres Pardubice

- **A66** – Pod tímto inventárním číslem se nacházejí dva artefakty.

**1** – Malá miskovitá nádobka vyrobená z keramiky. Tělo je téměř polokulovité zakončené jednoduchým okrajem, který je z větší části poškozen. Vnitřní dno nádobky je oblé, zatímco vnější je zcela ploché a od těla rovně odsazené. Materiál je jemná hlína bez ostřiva. Barva vně hnědá, uvnitř šedočerná a v lomu bílošedá.

**Datace:** Středověk. **Míry:** průměr – 5,7 cm, výška – 2,9 cm, váha – 55 g. **Přírůstkové číslo:** 2146/a. **Obrazové přílohy:** Tab. XLVIII. **Způsob nabytí:** dar pana učitele Flose z Přelouče roku 1933. **Pozn.** v kartě jako lokalita uveden: *Štěpánov – tvrz.*

**2** – Střep z těla keramické nádoby nesoucí výzdobu v podobě vpichů. Střep je zhruba v polovině prohnutý na jedné části se nachází se nacházejí dva pásy šikmo vedených řad oválných až čočkovitých vpichů. Materiál je jemná hlína. Barva je vně, uvnitř i v lomu černošedá.

**Datace:** Doba hradištní. **Míry:** délka – 7,6 cm, šířka – 7,1 cm, výška – 0,9 cm, váha – 63 g. **Přírůstkové číslo:** 2146/b. **Obrazové přílohy:** Tab. XLIX. **Způsob nabytí:** dar pana učitele Flose z Přelouče roku 1933. **Pozn.** v kartě jako lokalita uveden: *Štěpánov – tvrz.*

- **A208** – fatálně zkorodovaný železný předmět. Mohlo by se jednat o držadlo dýky s částí čepele. Držadlo je celokovové a má kosočtvercový řez. Čepel má zachovalý hřbet s částí bříty ostří zcela chybí.

**Datace:** 15. až 16. stol. **Míry:** délka – 12,2 cm, šířka – 3,6 cm, výška – 2,7 cm, váha – 214 g. **Přírůstkové číslo:** 1587 a. **Obrazové přílohy:** Tab. CXII. **Způsob nabytí:** dar pana Vl. Sekerky z Přelouče.

- **A209** – Po celém povrchu zkorodovaná železná šipka. Jedná se o dvojbřitou šipku se zpětnými křídélky, která dosahují 3/4 délky tulejky. Okraj tuleje je nepravidelný pravděpodobně olámaný, řez tuleje vně nepravidelně hraněný uvnitř však kulatý. Ostří šipky je poměrně zachovalé, jen na koncích křídélek částečně chybí. Jedno z křídélek je ke konci ohnuté, řez šipky je kosočtvercový.

**Datace:** 13. až 15. stol. **Míry:** délka – 10 cm, šířka – 5,4 cm, výška – 1,3 cm, váha – 46 g. **Přírůstkové číslo:** 1587 b. **Obrazové přílohy:** Tab. CXIII. **Způsob nabytí:** dar pana Vl. Sekery z Přelouče.

### 34. Trnávka, okres Pardubice

- **A16** – Téměř kompletní miska. Nádobka má tuhovaný vnější povrch bez výzdoby a dovnitř zatažený oblý okraj. Dno je směrem dovnitř vypouklé a uprostřed zesílené. Zhruba 2/3 misky tvoří největší fragment, dále se pod tímto číslem nachází dva větší střepy s okrajem a tři malé fragmenty těla stejné nádoby. Okraj byl původně téměř kruhový stejně jako dno. Materiálem je pískem ostřená hlína. Barva je vně, uvnitř i v lomu šedočerná, jen vnějšek je cca do poloviny výšky vyleštěn a spodní část má hnědavý odstín.

**Datace:** Halštat slezskoplatěnická kultura. **Míry:** průměr 16 - cm, výška – 6,2 cm, váha - 296 g. **Přírůstkové číslo:** 2551. **Obrazové přílohy:** **Způsob nabytí:** neznámý. **Pozn.** určila J. Kanyiturová – Šulcová 22. 7. 1977.

- **A71** – Nekompletní zdobený okřín využitý jako popelnice. Přibližně 1/5 vrchní část nad maximální výdutí chybí nebo je ve střepích. Nádobka má kolmý prostě zaoblený okraj. Zhruba ve 2/3 výšky od vrchní hrany se nachází maximální výdut' ostře zalomená a zužující se k podstavě jinými slovy tělo je ostře dvou kónické. Podstava má vydutý tvar, tudíž fakticky neexistuje a vnitřní dno je též mírně vyduté. Těsně nad maximální výdutí se nachází výzdoba tvořená sedmi mělkými vodorovnými žlábkami. Od hrany max. výdutě po první žlábek je prostor šrafován jemnými rýhami šikmými směrem vpravo. Předmět tvoří hrubší hlína. Barva je vně světle béžová, uvnitř béžová a v lomu černá.

**Datace:** Kultura lužická. **Míry:** průměr – 12,3 cm, výška – 7,7 cm, váha - 267 g. **Přírůstkové číslo:** 2549. **Obrazové přílohy:** Tab. LIV. **Způsob nabytí:** při hloubení studny v čp. 46 v roce 1933.

- **A72** – Nezdobený poškozený hrnek použitý jako popelnice. Nádobka soudkovitého tvaru má uraženou většinu ouška a velkou část okraje. Zbytky okraje jsou dovnitř zatažené, jinak je okraj prostě zaoblený. Tělo dosahuje maximální výdutí cca 2 cm pod okrajem. Rovná postava se zaoblenou hranou koresponduje s rovným plynule nasazeným vnitřním dnem. Hrnek tvoří hlína s hrubým ostřivem. Barva je vně šedo okrová, uvnitř šedočerná a v lomu černá.

**Datace:** Kultura slezskoplatěnická. **Míry:** průměr - 11 cm, výška – 9,1 cm, váha - 345 g. **Přírůstkové číslo:** 2550. **Obrazové přílohy:** Tab. LIV. **Způsob nabytí:** neznámý.

### 35. Valy, okres Pardubice

- **A191** – Pod tímto inventárním číslem se nacházejí dvě jezdecké ostruhy  
**1** – Kompletní železná značně zrezivělá masivní kolečková jezdecká ostruha. Kolečko je ve vidlici zcela zarezlé, má šest celých hrotů. Jeho maximální průměr činí 4,7 cm. Krček dlouhý cca 3,5 cm, po celé délce tvořil vidlici a řez má oválný až obdélný. V jeho spodní části jsou na obou stranách nevýrazná polokulovitá pouzdra na osu kolečka. Raménka jsou rozevřená do tvaru písmene U a v celé délce jsou obloukovitě prohnutá. Řez ramínek má podobu rovnoramenného trojúhelníku s tím, že vrchol směřuje ven a přepona dovnitř. Očkovité ploténky mají průměr cca 2 cm s otvorem uprostřed.

**Datace:** 13. až 14. stol. **Míry:** délka – 16,5 cm, šířka – 8,2 cm, výška – 4,6 cm, váha - 112 g. **Přírůstkové číslo:** 2117b. **Obrazové přílohy:** Tab. CII. **Způsob nabytí:** dar pana Bešonera z Valů.

**2** – Téměř kompletní železná značně zrezivělá kolečková jezdecká ostruha. Kolečko je nekompletní a zcela zarezlé ve vidlici, má dochované čtyři hroty. Jeho maximální průměr činí 2,5 cm. Krček dlouhý cca 3,5 cm je prohnutý a má pravidelný šestiúhelníkový řez. V jeho spodní části jsou na obou stranách výrazná polokulovitá pouzdra na osu kolečka. Raménka jsou rozevřená do tvaru písmene U a v celé délce jsou rovná. Řez ramínek má podobu rovnoramenného trojúhelníku s tím, že vrchol směřuje ven a přepona dovnitř. Ramena nejsou stejně dlouhá. Ploténky jsou odsazené podélně oválného tvaru dlouhé 2,8, široké 1 a vysoké 0,4 cm. V silném plíšku tvořícím ploténky se pod sebou nacházejí dva otvory vrchní kruhový a spodní oválný. V jednom spodním a jednom vrchním otvoru se dochovali jakési knoflíky. Ty mají podobu mírně hrotité polokoule, z níž je vyvedena tyčinka provlečená otvory a ohnutá v neuzavřené očko. Zespod polokoulí jsou ze silnějšího plíšku vyrobené části ve tvaru T, kdy je nožka upevněna ve vnitřním vrcholu polokoule.

**Datace:** 13. až 14. stol. **Míry:** délka – 14,8 cm, šířka – 7,3 cm, výška – 1,6 cm, váha - 76 g. **Přírůstkové číslo:** 2117c. **Obrazové přílohy:** Tab. CIII. **Způsob nabytí:** dar pana Bešonera z Valů.

- **A195** – Pod tímto inventárním číslem se nacházejí dvě podkovy.

1 – Značně zkorodovaná železná podkova ozubka. Oblouk podkovy i přechod do ramen je poměrně široký, avšak ramena se směrem ke konci zužují. Cca vprostřed ramen se nacházejí pozůstatky třech hřebů (na jedné straně dva a na druhé jeden). Na obou koncích ramen se nacházejí ozuby klínového tvaru, což naznačuje zimní použití podkovy.

**Datace:** 14. až 17. stol. **Míry:** délka – 11,3 cm, šířka – 9,5 cm, výška – 2,8 cm, váha - 165 g. **Přírůstkové číslo:** 2118c. **Obrazové přílohy:** Foto na DVD. **Způsob nabytí:** dar pana Bešonera z Valů.

2 – Značně zkorodovaná železná podkova ozubka. Oblouk podkovy je nejširší částí a směrem ke konci ramen se materiál pozvolna zužuje. Na každém rameni jsou při vnějším okraji rozpoznatelné tři otvory pro hřeby, z nichž jsou některé zarezlé. Na obou koncích ramen se nacházejí ozuby jehlancového tvaru, což naznačuje zimní použití podkovy. Na vrcholu oblouku z vnější hrany se nachází hmatec.

**Datace:** 13. až 15. stol. **Míry:** délka – 10,7 cm, šířka – 9,9 cm, výška – 2,6 cm, váha - 170 g. **Přírůstkové číslo:** 2118c. **Obrazové přílohy:** Foto na DVD. **Způsob nabytí:** dar pana Bešonera z Valů.

- **A201** – Silně zkorodovaný visací zámek. Tělo zámku má tvar rovnoramenného, téměř rovnostranného trojúhelníku, na který je připevněno oko. Tělo je z profilu výrazně širší než oko a od spodu se mírně zužuje. Oko je rozděleno na dvě části, první navazuje na tělo zámku a je zhruba třikrát širší než zbytek oka. Druhá část, tj. oblouk oka je tvořena pouze tenkým plechem. Oko zámku má z vnějšku tvar obráceného U a vprostřed je oválný otvor. Na těle není stopa po otvoru pro klíč.

**Datace:** 15. stol. **Míry:** délka – 7,1 cm, šířka – 5,3 cm, výška – 2,3 cm, váha - 91 g. **Přírůstkové číslo:** 4106. **Obrazové přílohy:** Tab. CX. **Způsob nabytí:** dar pana V. Pumra z Přelouče.

### 36. Zdechovice, okres Pardubice

- **A95** – Značně poškozená kamenná teslice/motyka s průvrtem. Tvar těla je víceméně obdélníkový s tím, že v oblasti ostří a týlu se zužuje. Z bočního pohledu je tvar taktéž obdélníkový, ve spodní části zakončen hrotem, který svírá téměř pravý úhel. Týl je z boku sešikmený směrem k bázi. Na bázi se od poloviny průvrtnu k ostří nachází značné poškození povrchu. Hřbetní část nese poškození v okolí otvoru a týlní části. Týlní část má oválný až kruhový řez a je zakončena rovně. Ostří má oblý

profil a je kolmé vzhledem k průvrtnu. Průvrtn je kónický a nachází se cca v polovině těla, spíše blíže k ostří.

**Datace:** Neolit kultura s vypíchanou keramikou. **Míry:** délka – 10,8 cm, šířka – 5,6 cm, výška – 4,7 cm, váha - 476 g. **Přírůstkové číslo:** 1182. **Obrazové přílohy:** Tab. LXXIX. **Způsob nabytí:** dar pana J. Horáka ze Spytovic. **Pozn.** Jako lokalita uvedeny: *Zdechovice-Čer. skála*.

### 37. Žáravice, okres Pardubice

- **A215** – Zkorodovaný otočný klíč s plným dříkem. Hlavice tohoto klíče je tvořena plechem, který je slabší než dřík a nese podobu šestilistého květu s otvorem uprostřed. V místě spojení s hlavicí dosahuje dřík největší síly a směrem ke konci se zužuje téměř do hrotu. Dřík je spíše čtvercového řezu. Bradu klíče tvoří plech, který má v ose dříku tři zářezy (dva v předu a jeden zezadu brady). Spodní část brady je zúžena zhruba o polovinu a opatřena jedním zářezem.

**Datace:** 14. stol. **Míry:** délka – 15,4 cm, šířka – 3,6 cm, výška – 1 cm, váha – 69 g. **Přírůstkové číslo:** 136. **Obrazové přílohy:** Tab. CXVII. **Způsob nabytí:** dar pana Al. Berana ze Žáravic.

### 38. Neznámá lokalita

- **A7** – Větší část těla nádoby s výzdobou. Střep je v řezu ve vrchní části konkávně prohnutý až k maximální výduti, pod níž se zesiluje a ostře láme do vypouklé spodní části. Povrch vnější strany je zdoben oválnými vpichy. Ve spodní části se nachází 8 ke středu se sbíhajících pásků, každý z nich je dvouřadý. Nad lomem maximální výduté na tyto úzké pásky navazují pásky širší zhruba čtyřřadé vedené šikmo směrem vpravo. Nad těmito šikmými páskami jsou ještě vpichy vedené vodorovně v šesti řadách. Vpichy byli zřejmě inkrustovány. Materiál je hlína s ostřivem. Barva je vně a uvnitř černá a v lomu šedohnědá.

**Datace:** Neolit, kultura s vypíchanou keramikou. **Míry:** délka – 10,7 cm, šířka – 1 cm, výška – 12,1 cm, váha - 173 g. **Přírůstkové číslo:** není. **Obrazové přílohy:** Tab. VI. **Způsob nabytí:** neznámý. **Pozn.** Určila J. Kanyiturová – Šulcová 22. 7. 1977.

- **A8/1** – Střep z těla nádoby s výzdobou. Masivnější střep mírně vypouklého profilu. Na vnější straně se nachází výzdoba provedená hrotitými vpichy. Výzdoba má podobu dvou čtyřnásobných vodorovných pásů provedených snad nástrojem

s dvěma hroty. Materiál je hlína jemně ostřená pískem. Barva je vně šedočerná, uvnitř černá a v lomu šedočerná.

**Datace:** Neolit, kultura s vypíchanou keramikou. **Míry:** délka – 5,1 cm, šířka – 0,8 cm, výška – 7,5 cm, váha - 31 g. **Přírůstkové číslo:** není. **Obrazové přílohy:** Tab. VI. **Způsob nabytí:** neznámý. **Pozn.** Určila J. Kanyiturová – Šulcová 22. 7. 1977.

- **A8/2** – Střep z těla nádoby s výzdobou. Úlomek má výrazně vypouklý profil. Na vnější straně se nalézá výzdoba v podobě třech čtyřnásobných pásů hrotitých vpichů provedených možná nástrojem s dvěma hroty. Materiál je hlína jemně ostřená pískem. Barva je vně šedočerná, uvnitř černá a v lomu šedočerná.

**Datace:** Neolit, kultura s vypíchanou keramikou. **Míry:** délka – 8,2 cm, šířka – 0,6 cm, výška – 5,2 cm, váha - 30 g. **Přírůstkové číslo:** není. **Obrazové přílohy:** Tab. VII. **Způsob nabytí:** neznámý. **Pozn.** Určila J. Kanyiturová – Šulcová 22. 7. 1977.

- **A9** – Velký zlomek okřínu s kusem okraje. Menší část okraje navazuje na zhruba ze 3/4 dochovanou maximální výduť a téměř kompletní spodní část. Dno je neporušené, kruhového tvaru. Podstava je rovná a vnitřní dno je rovné plynule nasazené. Maximální výduť není příliš ostře lomená. Těsně nad výduť se nachází rytá výzdoba v podobě 7 až 8 vodorovných rýh nad nimiž se nachází pětinasobný stojatý krokvicový pás. Ten je reprezentovaný třemi na sebe navazujícími pětinasobnými stojatými krokvemi bez výplně. Materiálem je dobře vypálená hlína s ostřivem. Barva je vně pískově hnědá, uvnitř hnědá a v lomu šedohnědá.

**Datace:** Doba bronzová, kultura lužická. **Míry:** průměr – 12,3 cm, výška – 7,5 cm, váha - 130 g. **Přírůstkové číslo:** není **Obrazové přílohy:** Tab. VII. **Způsob nabytí:** neznámý. **Pozn.** Určila J. Kanyiturová – Šulcová 22. 7. 1977.

- **A10** – Střep z těla nádoby s plastickou i rytou výzdobou. Úlomek nemá žádnou původní hranu, a proto je jeho přesná orientace v nádobě neurčitelná. Z vypouklého masivního střepu je vytažen velký rohovitý výstupek zahnutý do tvaru písmene L. Po celém vnějším povrchu jsou vpichy oválného i hrotitého tvaru. Vpichy na těle nádoby jsou spíše uspořádány do čtyřřadých pásů, zatímco na rohu jsou pásy pouze dvouřadé. Materiál je plavená hlína. Barva je vně, uvnitř i na lomu hnědočerná.

**Datace:** Neolit, kultura s vypíchanou keramikou. **Míry:** délka – 8,9 cm, šířka – 6,4 cm, výška – 10,6 cm, váha - 144 g. **Přírůstkové číslo:** není. **Obrazové přílohy:** Tab. VIII. **Způsob nabytí:** neznámý. **Pozn.** Určila J. Kanyiturová – Šulcová 22. 7. 1977.

- **A11** – Střep okraje nádoby s výzdobou. Okraj je jednoduchý zaoblený. Pod okrajem se původní nádoba pravděpodobně kónicky zužovala a její průměr dosahoval zhruba

20 cm. Přibližně 1 cm pod okrajem začínala výzdoba nádoby v podobě oválných vpichů. Ty jsou vedeny ve vodorovných pásech, tak že je dvouřadý pás následován cca 2 mm „pauzou“ pod níž je opět dvouřadý pás. V oblasti lomu naproti okraji je patrná další výzdoba. Materiál je plavená hlína. Barva je vně a uvnitř černá a lom je šedý.

**Datace:** Neolit, kultura s vypíchanou keramikou. **Míry:** délka – 4,3 cm, šířka – 0,5 cm, výška – 2,4 cm, váha - 10 g. **Přírůstkové číslo:** není. **Obrazové přílohy:** Tab. VIII. **Způsob nabytí:** neznámý. **Pozn.** Určila J. Kanyiturová – Šulcová 22. 7. 1977.

- **A12** – Dva střepy z těla nádoby opatřené výzdobou. Jedná se o střepy z okolí maximální výdutě, jejíž fragment je jejich součástí. To se projevuje i na řezu kde je patrný ne příliš ostrý lom. Po spojení střepů vynikne vpichovaná výzdoba v podobě třech svislých pásů, z nichž každý obsahuje šest sloupců vpichů nepravidelných tvarů. Vpichy původně inkrustovány. Materiál je jemná hlína. Barva je vně šedohnědá, uvnitř šedá a v lomu šedohnědá.

**Datace:** Neolit, kultura s vypíchanou keramikou. **Míry:** délka – 4,5 cm, šířka – 0,7 cm, výška – 6,1 cm, váha - 20 g. **Přírůstkové číslo:** není. **Obrazové přílohy:** Tab. VIII. **Způsob nabytí:** neznámý. **Pozn.** Určila J. Kanyiturová – Šulcová 22. 7. 1977.

- **A17** – Střep z okraje nádoby s výzdobou. Střep je téměř rovného řezu. Původní průměr nádoby byl přibližně 18 cm. Kolmý okraj je jednoduše zaoblený. Na vnějšku nádoby se nacházela výzdoba provedená oválnými vpichy. Dochované jsou dva svislé dvouřadé pásy vpichů a u lomu ještě jen sloupek vpichů. Materiál je hlína s příměsí jemného písku a slídy. Barva je vně šedohnědá, uvnitř šedočerná a v lomu šedá.

**Datace:** Neolit, kultura s vypíchanou keramikou. **Míry:** délka – 5,1 cm, šířka – 0,5 cm, výška – 3,6 cm, váha - 14 g. **Přírůstkové číslo:** není. **Obrazové přílohy:** Tab. X. **Způsob nabytí:** neznámý. **Pozn.** Určila J. Kanyiturová – Šulcová 22. 7. 1977.

- **A18** – Střep z těla nádoby s výzdobou. Jedná se o malý střep mírně vydutého řezu. Na vnější straně se nachází výzdoba v podobě tremolového vpichu. Materiál je jemná hlína s příměsí slídy. Barva je vně šedočerná, uvnitř šedá a v lomu šedohnědá.

**Datace:** Neolit, kultura s vypíchanou keramikou. **Míry:** délka – 1,2 cm, šířka – 0,6 cm, výška – 3,5 cm, váha - 5 g. **Přírůstkové číslo:** není. **Obrazové přílohy:** Tab. X. **Způsob nabytí:** neznámý. **Pozn.** Určila J. Kanyiturová – Šulcová 22. 7. 1977.

- **A19** – Střep z těla nádoby s výzdobou. Střep je vypouklého řezu. Síla střepu se v jeho řezu výrazně proměňuje. Na vnější straně se nachází fragmenty výzdoby. Ta je provedena vpichy trojúhelníkovitého tvaru ve čtyřech řadách. Každé dvě řady

spolu tvoří vstřícný neboli větvičkový dvojpich. Mohlo by se jednat o dno s částí těla, což by ukazovalo na mísovitý tvar původní nádoby. Materiál je plavená hlína s příměsí slídy. Barva je vně a uvnitř šedá a lom je šedohnědý.

**Datace:** Neolit, kultura s vypíchanou keramikou. **Míry:** délka - 5 cm, šířka - 0,6 cm, výška - 4,5 cm, váha - 26 g. **Přírůstkové číslo:** není. **Obrazové přílohy:** Tab. XI. **Způsob nabytí:** neznámý. **Pozn.** Určila J. Kanyiturová – Šulcová 22. 7. 1977.

- **A20** – Střep okraje s ouškem. Nezdobený střep mírně vypouklého řezu. Vrchní vodorovně seříznutá hrana představuje okraj. Těsně pod ním je napojeno masivní zřejmě závěsné ouško. Materiálem je hrubší hlína s příměsí slídy. Barva je vně šedá, uvnitř a na lomu šedohnědá.

**Datace:** Neolit. **Míry:** délka - 3,2 cm, šířka - 1,8 cm, výška - 4 cm, váha - 30 g. **Přírůstkové číslo:** není. **Obrazové přílohy:** Tab. XI **Způsob nabytí:** neznámý. **Pozn.** Určila J. Kanyiturová – Šulcová 22. 7. 1977.

- **A21** – celkem 5 střepů okřínu, které po sestavení reprezentují cca 1/3 nádoby. Jedná se o kompletní třetinu všech částí. Okraj není úplně svislý je mírně šikmý směrem ke středu a má prostou oblou profilaci. Maximální výduť je ostře lomená do spodní části, která pokračuje k malé rovné podstavě. Vnitřní dno je rovné plynule nasazené. Nad lomem výdutě se nalézají rytá výzdoba v podobě čtyř vodorovných mělkých širších žlábků, které pravděpodobně původně obíhaly celý okřín. Na ně navazuje ornament v podobě krokvice či rovnoramenného trojúhelníku. Tento ornament je od vrcholu svisle rozpůlen a vzniklé dva víceméně rovnostranné trojúhelníky jsou šrafované každý jinak hustě. Na hraně celé krokvice je jakési stínování v podobě drobných rýh. Část druhého pravděpodobně stejného trojúhelníku se nachází cca 1,5 cm vlevo od popsaného ornamentu. Materiálem je hlína s ostřivem. Barva je vně šedohnědá, uvnitř šedavá v lomu černohnědá.

**Datace:** Doba bronzová, kultura lužická. **Míry:** průměr - 12 cm, výška - 7 cm, váha - 123 g. **Přírůstkové číslo:** není **Obrazové přílohy:** Tab. XI **Způsob nabytí:** neznámý. **Pozn.** určila J. Kanyiturová – Šulcová 22. 7. 1977.

- **A23** – Úlomek čelní vyhřívací stěny kachle. Jedná se o střep nepravidelného tvaru a téměř dokonale obdélníkového řezu. Na čelní straně fragmentu se nachází vystouplá výzdoba v podobě hlavy jelena. Lze jasně rozeznat hlavu uší a dozadu směřující paroží, které jsou po svém povrchu hladké. S těmito částmi kontrastuje krk zvířete, který je ostře oddělen od zbytku hlavy a na jehož povrchu se nacházejí drobné vpravo směřující plastické půlkroužky vedené jeden za druhým v nejméně 5 znatelných řádcích. Předmět tvoří jemná hlína. Barva je vně, uvnitř i v lomu světle



červená. Na zadní straně se mimo příslušného inventárního čísla nachází popisek KY 10/II.

- **Datace:** Středověk 15. stol. **Míry:** délka – 9,3 cm, šířka – 1,3 cm, výška – 10,2 cm, váha - 105 g. **Přírůstkové číslo:** není. **Obrazové přílohy:** Tab. XII. **Způsob nabytí:** neznámý. **Pozn.** určil Frolík 21. 5. 1978.
- **A24** – Úlomek spodní poloviny rohového komorového kachle. Jedná se o spodní část kachle na půdorysu pravoúhlého trojúhelníku s dvěma zdobenými čelními vyhřívacími stěnami na místech odvěsen. V zadní stěně nad přeponou trojúhelníkové podstavy je polovina dříve pravděpodobně oválného vyhřívacího otvoru. Rovná podstava se zaoblenou hranou koresponduje s rovným plynule nasazeným vnitřním dnem. Zdobené stěny mají téměř čtvercový tvar. Na levé ploše se nachází čtvrtkruhová téměř 2 cm silná tordovaná lišta z vnější strany lemovaná půlkruhovou hladkou páskou. Uvnitř původně snad kruhového rámečku se nachází vystouplá odlomená spodní část erbovního štítu. Na vnější straně pásky se nachází plastický žalud se stopkou. Nároží má podobu vystouplé hranolovité lišty s oblou hranou, která je šikmo přerušována silnými žlábkami, což evokuje tordování. Spodní hranu na obou zdobených plochách lemuje hladká okrajová lišta oblého řezu. Pravou stranu zdobí také čtvrtkruhová vystouplá lišta široká cca 1,1 cm, která je spíše hladká a tordování je pouze naznačeno. Uvnitř původně pravděpodobně kruhového rámečku se nachází ve spodní části předěl, pod nímž jsou tři řady hrotitých výstupků. Nad předělem se nachází zbytek ornamentu připomínající snad přední nohy koně. Vně kruhového rámečku se nachází ze souběhu nároží a spodní lišty vycházející ornament. Tento velmi mírně vystouplý ornament silně připomíná heraldickou lilii. Předmět tvoří velmi jemná hlína. Barva je vně světle hnědá, uvnitř černá a v lomu šedá.

**Datace:** středověk. 15. až 16. stol. **Míry:** délka – 10,4 cm, šířka – 9,3 cm, výška – 10,4 cm, váha - 386 g. **Přírůstkové číslo:** není. **Obrazové přílohy:** Tab. XIII. **Způsob nabytí:** neznámý. **Pozn.** určil Frolík 21. 5. 1978.

- **A25** – Úlomek čelní vyhřívací stěny pravděpodobně komorového kachle. Jedná se o levý horní roh čelní stěny s úplně odlomenými stěnami vyhřívací komory. Na čelní stěně nalezneme výzdobu v podobě fragmentu těla ptáka, který je zarámován ve vlnité plastické liště. Tělo opeřence postrádající hlavu a konec ocasní části stojí na dvou nožkách se čtyřmi prsty. Celé tělo ptáka je opatřeno oválnými či kruhovými výstupky. Lišta obkružující opeřence je profilována dvěma rovnoběžnými žlábkami v celém jejím průběhu. Žlábkami mají rozestup cca 2 mm. Pouze na horním okraji

čelní stěnu zakončuje okrajová lišta, která má řez v podobě třetiny kruhu či oválu. Oblá část směřuje dovnitř kachle. U lomu naproti boční stěně se nachází další drobná část ornamentu v podobě dvou oválných výstupků. Předmět tvoří jemná cihlářská hlína. Barva je vně i uvnitř šedá a v lomu cihlově červená.

**Datace:** Středověk 15. stol. **Míry:** délka – 10 cm, šířka – 2,3 cm, výška – 7,9 cm, váha - 148 g. **Přírůstkové číslo:** nemá. **Obrazové přílohy:** Tab. XIV. **Způsob nabytí:** neznámý. **Pozn.** určil Frolík 21. 5. 1978.

- **A26** – Úlomek čelní vyhřívací stěny kachle. Čtyřúhelníkový stěp rovného obdélného řezu nese vystouplou výzdobu. Fragment rostlinného ornamentu má podobu čtyř symetricky rozložených lístků z jejichž souběhu vybíhá jakýsi kosočtvercový „květ“. Předmět tvoří cihlářská hlína. Barva je vně i uvnitř béžová a v lomu cihlová.

**Datace:** Středověk okolo r. 1500. **Míry:** délka – 6,4 cm, šířka – 5,3 cm, výška – 1,4 cm, váha - 48 g. **Přírůstkové číslo:** 1831. **Obrazové přílohy:** Tab. XIV. **Způsob nabytí:** dar pana Dobiáše z Bukovky. **Pozn.** určil Frolík 21. 5. 1978.

- **A27** – Rohový úlomek komorového kachle. Jedná se o rohovou část čelní vyhřívací stěny s úlomky stěn vyhřívací komory. Čelní stěna má olámanou vnější rohovou hranu a v řezu je esovitě profilovaná. Na povrchu čelní stěny se nachází geometrickým ornamentem řešená okrajová lišta. Ornament má podobu jakéhosi sloupu s profilovanou hlavicí, na němž spočívá baldachýnu podobný útvar, který je v obloukovité části vějířovitě pruhován pomocí širších žlábků. Předmět tvoří cihlářská hlína. Barva je vně i uvnitř cihlově červená a v lomu světle cihlově červená. Na vnitřní straně je předmět označen kromě příslušného inventárního čísla ještě druhým popiskem KY 20/II.

**Datace:** středověk pol. 16. stol. **Míry:** délka – 6,9 cm, šířka – 3,5 cm, výška – 8,5 cm, váha - 128 g. **Přírůstkové číslo:** 1831 (?). **Obrazové přílohy:** Tab. XIV. **Způsob nabytí:** neznámý. **Pozn.** určil Frolík 21. 5. 1978.

- **A28** – Zlomek dlaždice. Čtyřúhelný zlomek má obdélný řez. Na vrchní ploše je ornament v podobě čtyř 1,3 cm širokých žlábků, které vedou po dvojicích vzdálených cca 3 mm. Tyto páry mírně prohnutých žlábků vedou tak, že tvoří konkávně profilované V, jehož spodní část není zcela sevřena. Předmět formuje cihlářská hlína. Barva je vně, uvnitř i v lomu cihlově červená.

**Datace:** Středověk 14. až 16. stol. **Míry:** délka – 9,2 cm, šířka – 8,9 cm, výška – 1,6 cm, váha - 159 g. **Přírůstkové číslo:** 1831 (?). **Obrazové přílohy:** Tab. XIV. **Způsob nabytí:** neznámý. **Pozn.** určil Frolík 21. 5. 1978.

- **A29** – Střep s dnem nádoby. Jedná se o spodní nálevkovitou část stěny nádoby s menší částí podstavy. Rovná podstava se zaoblenou hranou koresponduje se zřejmě rovným odsazeným vnitřním dnem. Původní průměr podstavy pravděpodobně činil 12 cm. Předmět vyrobený na rychle rotujícím kruhu tvoří jemná hlína. Barva je vně šedočerná, uvnitř a v lomu šedá.  
**Datace:** Středověk. **Míry:** délka – 7,3 cm, šířka – 1,6 cm, výška - 4 cm, váha - 37 g. **Přírůstkové číslo:** 1831 (?). **Obrazové přílohy:** Tab. XV. **Způsob nabytí:** neznámý. **Pozn.** určil Frolík 21. 5. 1978.
- **A30** – Úlomek vyhřívací stěny kachle. Jedná se o střep nepravidelného tvaru s téměř rovnou zadní plochou, a naopak velmi složitě profilovanou stranou čelní. Čelní strana nese výzdobu v podobě plastických aplikací trojúhelníkového řezu. Pět pod sebou následujících pásků je zakončeno zvýšenou ploškou pokrytou oválnými výstupky. Tyto pásy jsou uspořádány na střídačku, kdy 1, 3, a 5 mají podobu jakýchsi oboustranných hřebenů a zbylé dva nedosahují délky hřebenových výběžků a po povrchu jsou hladké. Ploška s třemi řadami, kdy se v každé nacházejí tři oválné výstupky je na opačné straně, než jsou pásy zakončena rovněž svisle vedenými hřebenovými výběžky. V kartě uvedeno, že se jedná o christologický motiv se zachovanou částí střechy. Předmět tvoří jemná hlína. Barva je vně, uvnitř i v lomu hnědá.  
**Datace:** Středověk 15. stol. **Míry:** délka – 6,3 cm, šířka – 1,2 cm, výška – 5,9 cm, váha - 55 g. **Přírůstkové číslo:** 1831 (?). **Obrazové přílohy:** Tab. XV. **Způsob nabytí:** neznámý. **Pozn.** určil Frolík 21. 5. 1978.
- **A31** – Úlomek vyhřívací stěny kachle. Jedná se o střep ve tvaru rovnoramenného lichoběžníku a téměř čistě obdélníkového řezu. Na jeho vnější straně se nachází výzdoba v podobě vystouplého oblého žebra, jehož povrch profilují dva rovnoběžné žlábků. Nad touto oblinou se nachází útvar připomínající ptačí pařát, který je odlomen u kratší rovnoběžné strany střepu. Předmět tvoří jemná cihlářská hlína. Barva je vně i uvnitř hnědá a v lomu cihlově červená.  
**Datace:** Středověk 15. stol. **Míry:** délka – 6,5 cm, šířka – 1,1 cm, výška – 5,2 cm, váha - 32 g. **Přírůstkové číslo:** 1831. **Obrazové přílohy:** Tab. XV **Způsob nabytí:** neznámý. **Pozn.** určil Frolík 21. 5. 1978.
- **A32** – Úlomek čelní vyhřívací stěny kachle. Jedná se o figurálním ornamentem zdobenou čelní stěnu se základním obdélným střepem, na kterém jsou vystouplé části výzdoby. Ornament má podobu hlavy pravděpodobně vousaté, dlouhovlasé postavy se svatozáří. Na hlavě světce se nacházejí čtyři malé kuličky. Na pravém

okraji úlomku se ještě nachází vystouplá esovitá část většího útvaru. Předmět tvoří jemná hlína. Barva je vně, uvnitř i v lomu hnědá.

**Datace:** Středověk 15. stol. **Míry:** délka – 5,9 cm, šířka – 1,5 cm, výška – 8,6 cm, váha - 52 g. **Přírůstkové číslo:** není. **Obrazové přílohy:** Tab. XV. **Způsob nabytí:** neznámý. **Pozn.** určil Frolík 21. 5. 1978.

- **A33** – Levý spodní roh čelní vyhřívací stěny pravděpodobně komorového kachle. Jedná se o úlomek nepravidelného tvaru s rohovým fragmentem okrajové lišty a obdélným řezem. Na vrchní ploše se nachází výzdoba v podobě zadní části koně zřejmě hřebce s postrojem. Dochovaly se kompletní zadní nohy, mezi nimiž je cca oválný výběžek představující pravděpodobně varlata. Postroj nacházející se na celé vrchní polovině zbylého trupu a zadku koně má podobu svislých vystouplých pásků zakončených kolečkem. Pásky mají rozestupy cca 5 mm a v tomto prostoru jsou další dvě pod sebou umístěné malé kruhové výstupky. Na zadní části se ještě nachází krátký vzhůru zdvižený ocas, nad nímž z lomu vychází trojúhelníkovitý výstupek. Z lomu, který vede přes trup koně, vychází ještě špičatý vystouplý pásek pokračující pod trup. Mohlo by se jednat o hrot meče. Předmět tvoří cihlářská hlína. Barva je vně hnědá, uvnitř červená a v lomu cihlově červená.

- **Datace:** Středověk 15. stol. **Míry:** délka – 10,6 cm, šířka – 2,5 cm, výška – 12,7 cm, váha - 236 g. **Přírůstkové číslo:** není. **Obrazové přílohy:** Tab. XVI. **Způsob nabytí:** neznámý. **Pozn.** určil Frolík 21. 5. 1978.

- **A34** – Střep z těla nádoby. Jedná se o nezdobený střep z neurčité části nádoby. Předmět vyrobený na rychle rotujícím kruhu tvoří cihlářská hlína. Barva je vně oranžová a v uvnitř i v lomu cihlová.

**Datace:** Středověk. **Míry:** délka – 10 cm, šířka – 0,8 cm, výška – 10,9 cm, váha - 92 g. **Přírůstkové číslo:** není. **Obrazové přílohy:** Foto na DVD. **Způsob nabytí:** neznámý. **Pozn.** určil Frolík 21. 5. 1978.

- **A35** – Střep s dnem nádoby. Jedná se o vyšší spodní nálevkovitou část nádoby s menší částí dna. Rovná podstava s mírně vytaženým zaobleným okrajem koresponduje s rovným plynule nasazeným vnitřním dnem. Původní průměr podstavy činil pravděpodobně 16 cm. Předmět obtáčený na kruhu tvoří hrubá hlína. Barva je vně šedohnědá, uvnitř šedocihlová a v lomu šedá. Na zadní straně se nachází vyjma inventárního čísla ještě označená Ž1/II.

**Datace:** Středověk. **Míry:** délka – 11,3 cm, šířka – 2,6 cm, výška – 9,5 cm, váha - 183 g. **Přírůstkové číslo:** není. **Obrazové přílohy:** Tab. XVI. **Způsob nabytí:** neznámý. **Pozn.** určil Frolík 21. 5. 1978.

- **A36** – Úlolek z čelní vyhřívací stěny kachle. Jedná se o střep nepravidelného velmi přibližně půlkruhového tvaru, kde samotný střep má na obou koncích zahrocený obdélný řez. Na střepu se nachází plastická výzdoba půlkruhového řezu. Výzdoba má podobu fragmentu ryby či rybě z části podobného mytologického tvora. Na střepu se nachází kus šupinatého trupu s jasně oddělenou částí profilované ocasní ploutve. Na hřbetě trupu jsou tři malé hroty a na jeho spodku dvě menší ploutve. Předmět tvoří cihlářská hlína. Barva je vně hnědá, uvnitř světle šedočervená a v lomu cihlově červená.

**Datace:** Středověk 15. stol. **Míry:** délka – 8,3 cm, šířka - 2 cm, výška - 6 cm, váha - 75 g. **Přírůstkové číslo:** 1115. **Obrazové přílohy:** Tab. XVII. **Způsob nabytí:** neznámý. **Pozn.** určil Frolík 21. 5. 1978.

- **A37** – Úlolek čelní vyhřívací stěny komorového kachle. Jedná se o spodní část čelní stěny kachle na jejíž zadní straně se zachovalo napojení spodní stěny vyhřívací komory. Čelní plocha je opatřena figurálním motivem zobrazujícím téměř jistě souboj sv. Jiřího s drakem. Z této scény je zachovaná zadní část koňského těla a dračí ocas jehož úplný konec omotává koňovu levou zadní nohu. Na spodku se zachovala okrajová lišta obloukovitého profilu. Předmět tvoří cihlářská hlína. Barva je vně hnědá, uvnitř šedobílá a v lomu červená a šedá.

**Datace:** Středověk 15. až začátek 16. stol. **Míry:** délka – 12,9 cm, šířka – 2,4 cm, výška – 11,2 cm, váha - 198 g. **Přírůstkové číslo:** není. **Obrazové přílohy:** Tab. XVII. **Způsob nabytí:** neznámý. **Pozn.** určil Frolík 21. 5. 1978.

- **A38** – Spodní část pravděpodobně stěnového kachle. Úlolek okrajové ploché nezdobené vyhřívací stěny, s částí vnitřního okrajového šikmo dovnitř směřujícího žebra s dovnitř rozšířeným okrajem. Dále se na zadní straně nachází další zřejmě středové žebro. Předmět tvoří jemná hlína. Barva je vně světle hnědá, uvnitř hnědá a černá a v lomu hnědá. Na zadní straně se kromě nápisu příslušného inventárního čísla nachází označení KY 18/II.

**Datace:** Středověk 16. až 17. stol. **Míry:** délka – 10,2 cm, šířka – 3,2 cm, výška – 7,3 cm, váha - 172 g. **Přírůstkové číslo:** není. **Obrazové přílohy:** Tab. XVIII. **Způsob nabytí:** neznámý. **Pozn.** určil Frolík 21. 5. 1978.

- **A45** – Kompletní keramický kahan. Nízká nádobka kapkovitého tvaru má přímý jednoduše zaoblený okraj. V oblé části se uvnitř nachází vložená válcovitá jímka o průměru 2,6 cm, která sloužila k držení kahanu. Na opačné straně je v oblé špici vyhnuta výlevka. Z boku jímka mírně přesahuje okraj nádoby. Širší část je nižší a směrem k výlevce se pozvolna zvyšuje. Plochá podstava s ostrou hranou

koresponduje s rovným plynule nasazeným vnitřním dnem. Předmět tvoří jemná hlína. Barva je vně i uvnitř černošedá a v lomu světle šedá až bílá.

**Datace:** Středověk 15. stol. **Míry:** délka – 7,8 cm, šířka - 6 cm, výška – 2,7 cm, váha - 47 g. **Přírůstkové číslo:** 1111. **Obrazové přílohy:** Tab. XXI **Způsob nabytí:** neznámý.

- **A46** – Poškozená odlomená kamenná hlavička figurky bohyně Týché (též Fortuna). Celkový tvar předmětu připomíná obdélník jak v čelním pohledu, tak v řezu. Obličej má téměř dokonale oválný tvar vysoký 6,1 a široký 4,7 cm. Dominují mu velké mandlovité oči. Na pravé straně část čela i oka odlomena. Nos je značně otlučen a má velmi plochý průběh, a „svažuje“ se směrem k ústům. Malá ústa jsou velmi jemně modelovaná a mají vodorovný průběh. Po stranách obličej je kapkovité útvary směřující špičkou dolů, které by mohli představovat náušnice. Pod tváří se nachází válcovitý mírně kónicky se zužující krk. Na pravé straně krku se objevuje náběh původně pokračující v rameno. Horní polovinu obličej lemuje 1,2 cm široký vystouplý pásek představující pravděpodobně vlasy. Pásek začínající i končící u „náušnic“ je jemně tordován, ale na velké části povrchu odřen. Nad tímto páskem je jakási pravoúhlá místy poškozená koruna se zaoblenými rohy. Tento útvar je mírně vějířovitě svisle dělen žlábkou do cca 1,3 cm širokých polí. Z této koruny plynule vychází pod vlasy, náušnicemi i krkem jakési pozadí představující možná šátek či závoj. Na zadní straně jsou v předmětu příčně šikmo i přes sebe vedené mělké zářezy. Předmět tvoří jemný vápenec či sádrovec. Barva je vně šedobílá, místy načervenalá, uvnitř béžovobílá a v lomu bílá.

**Datace:** 3–4 stol. n. l. **Míry:** délka – 6,8 cm, šířka – 4,8 cm, výška – 11,5 cm, váha - 368 g. **Přírůstkové číslo:** 1113. **Obrazové přílohy:** Tab. XXII. **Způsob nabytí:** neznámý. **Pozn.** v přírůstkové knize uvedeno jako: „*figurka z Kairy*“.

- **A47** – Poškozený fragment keramické figurky. Jedná se o kompletní hlavu s poměrně dlouhou krční oblastí s částí ramene a jedné celé ruky. Hlavička vysoká 4 a široká 2,7 cm má podobu oválu. Její modelace není příliš propracovaná, má naznačené oči a nos a na čele se nachází vodorovný předěl představující pokrývku hlavy. Užší oblast hlavy se od předělu na čele cca 1,6 cm od vrchu pozvolna rozšiřuje do 3,5 cm široké krční/hrudní oblasti celkově vysoké 4,6 cm z toho cca 2 cm pod hlavou. Tato část není nijak výrazně profilovaná a má oválný řez. Na trup navazují ramena široká 7 cm. Paže na pravé straně je celá odlomená, zatímco na levé se nachází kompletní paže držící v ruce neurčitý předmět bochánkovitého tvaru. Z boku je hlavička oblá bez výrazné modelace, 3,5 cm hluboká a cca o 11 mm

předsazená před krk. Na bocích hlavy jsou naznačeny uši. Největší hloubka krční části činí 3,1 cm. a hloubka ramen s předmětem je rovna šířce. Předmět není tak dokonale modelován, protože jeho detaily značně dotvářela malba, která se částečně zachovala. Celá figurka byla zřejmě dutá a v začátku dutiny se odlomila. Předmět tvoří velmi jemná jílovitá hlína. Barva je vně červená, béžová a šedá, uvnitř světle béžová a v lomu béžová.

**Datace:** 7–5 spol. př. n. l. **Míry:** délka – 6,9 cm, šířka – 5,2 cm, výška – 8,1 cm, váha - 108 g. **Přírůstkové číslo:** 1114/1. **Obrazové přílohy:** Tab. XXIII. **Způsob nabytí:** neznámý.

- **A48** – Poškozený fragment keramické figurky. Jedná se o kompletní hlavu s krční oblastí, částí ramene a jedné celé ruky připojené na válcovitém trupu. Hlavička vysoká 3,7 a široká 3,6 cm. Na obličejí jasně rozpoznáme oči, nos, ústa a uši, na čele se nachází vodorovný předěl představující pokrývku hlavy, která pokračuje za ušima až ke krku, kde se mírně zužuje. Krční oblast je 3 cm široká, 2 cm hluboká a má oválný řez. Na trup navazují ramena široká 5,8 cm. Paže na levé straně je celá odlomená, zatímco na pravé se nachází kompletní paže držící v ruce neurčitý předmět kvádrovitého tvaru. Z boku jsou na hlavičce rozpoznatelné všechny zmíněné části. Hlava je 2,5 cm hluboká a cca o 4 mm předsazená před krk. Největší hloubka ramen s předmětem je rovna šířce. Předmět i přes dobrou modelaci především tváře značně dotvářela malba, která se částečně zachovala. Válcovité tělo je duté a v průběhu dutiny tvořící cca polovinu výšky předmětu odlomené. Předmět tvoří velmi jemná jílovitá hlína. Barva je vně červená, béžová a černá, uvnitř bílobéžová a v lomu béžová.

**Datace:** 7-5 stol. př. n. l. **Míry:** délka – 5,6 cm, šířka – 4,7 cm, výška – 10,6 cm, váha 103 - g. **Přírůstkové číslo:** 1114/2. **Obrazové přílohy:** Tab. XIV. **Způsob nabytí:** neznámý.

- **A49** – Poškozený větší fragment keramické figurky. Jedná se o kompletní horní část těla s válcovitým trupem. Hlavička vysoká 3,9 a široká 3,3 cm. Na obličejí jasně rozpoznáme oči, nos a uši, na čele se nachází vodorovný předěl představující pokrývku hlavy, která pokračuje za ušima až ke krku a bez jakéhokoli předělu splývá s tělem. Krční oblast dosahuje stejné šířky jako hlavička a je 2,5 cm hluboká a má oválný řez. Na trup navazují ramena široká 7,1 cm. Postava drží v rukách neurčitý předmět, přičemž ho ruka na pravé straně podpírá. Z boku jsou na hlavičce rozpoznatelné všechny zmíněné části. Hlava působící velmi ploše dosahuje hloubky 2,4 cm a je cca o 4 mm předsazená před krk. Největší hloubka ramen s předmětem

je rovna šířce. Předmět má obličej velmi mělce modelovaný a celkový dojem značně dotvářela malba, která se částečně zachovala především na tváři. Válcovité tělo je duté a v průběhu dutiny vysoké 10 cm odlomené. Předmět tvoří velmi jemná jílovitá hlína. Barva je vně červená, hnědá a černá, uvnitř světle béžová a v lomu bílobéžová. **Datace:** 7-5 stol. př. n. l. **Míry:** délka – 7,1 cm, šířka – 4,9 cm, výška – 16 cm, váha 189 - g. **Přírůstkové číslo:** 1114/3. **Obrazové přílohy:** Tab. XV **Způsob nabytí:** neznámý.

- **A58** – Téměř kompletní korunový komorový kachel. Vyhřívací otvor je kruhový o vnějším průměru 13,5 cm. Od něho přechází tělo vyhřívací komory od kruhového do obdélníkového profilu čelní vyhřívací stěny. Na levém boku vyhřívací komory přibližně v jejím středu se nachází jeden kruhový otvor. Přední stěna nese výzdobu. Vrchní hranu tvoří cimbuří, kde ze tří vystouplých obdélných výčnělků je pravý uražen a prostřední značně poškozen. Pod cimbuřím následovalo cca půlcentimetrové odsazení, pod nímž vede torčovaná lišta. Pod lištou se rozkládá čelní vyhřívací stěna dělená vystouplou rovnou lištou do šesti trojúhelníkových polí a jednoho středového kosočtvercového pole. Ve středu kosočtvercového pole je vystouplý kroužek o průměru cca 3 cm. Na něj navazují čtyři útvary v podobě lomeného oblouku směřující vždy do vrcholu kosočtverce. Naopak z prostředků stran kosočtverce vyběhají trojúhelníky, jejichž vrcholy směřují do prostou, kde se napojují oblouky. Vzniká tak jakási stylizovaný geometrický květ. V každém z trojúhelníků se nachází stejná výzdoba, jen je jí vždy zhruba polovina. Na přední ploše jsou značné výrobní vady. Předmět tvoří cihlářská hlína. Barva je vně šedobéžová, uvnitř okrovošedá a v lomu cihlová.

**Datace:** 1. pol. 16. stol. **Míry:** délka – 19,5 cm, šířka - 10 cm, výška - 19 cm, váha - 1551 g. **Přírůstkové číslo:** 1481/1. **Obrazové přílohy:** Tab. XXX. **Způsob nabytí:** neznámý.

- **A65** – Pod tímto inventárním číslem se nachází soubor 109 keramických střepů rozdělených do tří skupin označených Ky 1–101, V a Ž. toto označení je provedeno tuží většinou na zadní straně předmětů.

**KY2** – Střep s okrajem nádoby a výzdobou. Jedná se o střep s ven vodorovně vyklopeným rovným okrajem s prostě zaoblenou hranou. Pod okrajem se nádoba zužovala do hrdla a pod ní následovalo širší baňaté podhrdlí potažmo tělo nádoby. Přibližně 2,5 cm pod okrajem na podhrdlí se nachází výzdoba v podobě vodorovného pásku širokého 9 mm, který vyplňují ležaté pravosměrné krokvice tvořené silnějšími pravděpodobně kolkovanými žlábkami. Původní průměr okraje



pravděpodobně činil 24 cm. Předmět vyrobený na rychle rotujícím kruhu tvoří jemná plavená hlína. Barva je vně šedobéžová, uvnitř béžovookrová a v lomu světle hnědá.

**Datace:** 14. až 16. stol. **Míry:** délka – 9,5 cm, šířka – 2,2 cm, výška – 6,8 cm, váha - 46 g. **Přírůstkové číslo:** 2091. **Obrazové přílohy:** Tab. XXXVII. **Způsob nabytí:** dar měšťanské školy z Přelouče učiněný 1. 10. 1931.

**KY5** – Střep s okrajem nádoby. Jedná se o střep s ven vodorovně vyklopeným klenutým okrajem s prostě zaoblenou hranou. Pod okrajem pokračuje střep mírně vydutého těla nádoby. Původní průměr okraje pravděpodobně činil 22 cm. Předmět vyrobený na rychle rotujícím kruhu tvoří hlína ostřená pískem. Barva je vně i uvnitř oranžovošedá a v lomu cihlovošedá.

**Datace:** 14. až 16. stol. **Míry:** délka – 7,1 cm, šířka – 2,9 cm, výška – 6,5 cm, váha - 44 g. **Přírůstkové číslo:** 2091. **Obrazové přílohy:** Tab. XXXVII. **Způsob nabytí:** dar měšťanské školy z Přelouče učiněný 1. 10. 1931.

**KY6** – Střep s okrajem nádoby. Jedná se o střep s vodorovně ven vyklopeným klenutým okrajem s prostě zaoblenou hranou. Na vnitřní straně je střep rozšířen dovnitř vytaženým vodorovným oběžným zobáčkem. Pod okrajem následuje téměř kolmý střep. Původní průměr okraje pravděpodobně činil 24 cm. Předmět vyrobený na rychle rotujícím kruhu tvoří hlína ostřená hrubým pískem. Barva je vně i uvnitř okrová a v lomu šedookrová.

**Datace:** 14. až 16. stol. **Míry:** délka – 8,3 cm, šířka – 2,3 cm, výška – 4,9 cm, váha - 40 g. **Přírůstkové číslo:** 2091. **Obrazové přílohy:** Tab. XXXVIII. **Způsob nabytí:** dar měšťanské školy z Přelouče učiněný 1. 10. 1931.

**KY7, 42** – Dva k sobě pasující střepy se dnem nádoby. Jedná se o spodní nálevkovitě profilovanou část nádoby s uraženou podstavou. Zřejmě rovná podstava se zaoblenou hranou korespondovala se snad rovným plynule nasazeným vnitřním dnem. Původní průměr podstavy byl pravděpodobně 14,5 cm. Předmět vyrobený na rychle rotujícím kruhu tvoří hlína ostřená hrubším pískem. Barva je vně šedookrová, uvnitř cihlová a v lomu šedobéžová.

**Datace:** 14. až 16. stol. **Míry:** délka – 9 cm, šířka – 0,8 cm, výška – 7,2 cm, váha - 51 g. **Přírůstkové číslo:** 2091. **Obrazové přílohy:** Tab. XXXVIII. **Způsob nabytí:** dar měšťanské školy z Přelouče učiněný 1. 10. 1931.

**KY12** – Střep dna nádoby. Jedná se o část dna s nálevkovitou profilací zbylého střepu. Rovná podstava s ostrou mírně ven vytaženou hranou koresponduje s rovným plynule nasazeným vnitřním dnem. Původní průměr podstavy činil

pravděpodobně 10 cm. Předmět vyrobený na rychle rotujícím kruhu tvoří hlína ostřená pískem. Barva je vně oranžovohnědá, uvnitř oranžová a v lomu béžovooranžová.

**Datace:** 14. až 16. stol. **Míry:** délka – 6,6 cm, šířka – 0,7 cm, výška – 3,2 cm, váha – 23 g. **Přírůstkové číslo:** 2091. **Obrazové přílohy:** Tab. XXXVIII **Způsob nabytí:** dar měšťanské školy z Přelouče učiněný 1. 10. 1931.

**KY13** – Střep s dnem nádoby. Jedná se o část nálevkovitě profilované nádoby s ostrou hranou podstavy, celé dno potažmo podstava je odlomeno. Původní průměr podstavy činil pravděpodobně 11 cm. Předmět tvoří jemná hlína. Barva je vně béžovohnědá, uvnitř a v lomu béžová.

**Datace:** 14. až 16. stol. **Míry:** délka – 4,1 cm, šířka – 1,1 cm, výška – 5,7 cm, váha – 25 g. **Přírůstkové číslo:** 2091. **Obrazové přílohy:** Tab. XXXVIII. **Způsob nabytí:** dar měšťanské školy z Přelouče učiněný 1. 10. 1931.

**KY15** – Střep s okrajem. Jedná se o zcela rovný i kolmý střep s vně rozšířeným okrajem s prostě zaoblenou hranou. Předmět tvoří jemná hlína. Barva je vně oranžovohnědá, uvnitř hnědookrová a v lomu oranžovookrová.

**Datace:** 14. až 16. stol. **Míry:** délka – 6,3 cm, šířka – 1,1 cm, výška – 4,4 cm, váha – 25 g. **Přírůstkové číslo:** 2091. **Obrazové přílohy:** Tab. XXXVIII. **Způsob nabytí:** dar měšťanské školy z Přelouče učiněný 1. 10. 1931.

**KY16** – Střep s okrajem nádoby. Jedná se o kolmý mírně konkávně prohnutý okraj s prostě zaoblenou hranou. Pod okrajem následovalo zřejmě nálevkovité tělo. Původní průměr okraje byl pravděpodobně 36 cm. Předmět vyrobený pravděpodobně na kruhu tvoří jemná hlína. Barva je vně bíločerná, uvnitř černošedá a v lomu béžová.

**Datace:** 14. až 16. stol. **Míry:** délka – 4,4 cm, šířka – 0,7 cm, výška – 4,7 cm, váha – 15 g. **Přírůstkové číslo:** 2091. **Obrazové přílohy:** Tab. XXXIX. **Způsob nabytí:** dar měšťanské školy z Přelouče učiněný 1. 10. 1931.

**KY17** – Střep s okrajem nádoby. Jedná se o v řezu mírně prohnutý, ale jinak rovný střep a kolmým nálevkovitě seříznutým okrajem. Předmět tvoří hlína ostřená pískem. Barva je vně i uvnitř béžovooranžová a v lomu okrová.

**Datace:** 14. až 16. stol. **Míry:** délka – 5,6 cm, šířka – 0,9 cm, výška – 3,4 cm, váha – 17 g. **Přírůstkové číslo:** 2091. **Obrazové přílohy:** Tab. XXXIX. **Způsob nabytí:** dar měšťanské školy z Přelouče učiněný 1. 10. 1931.

**KY19** – Střep s dnem nádoby. Jedná se o část nálevkovitě profilované stěny se zaoblenou hranou podstavy. Vnitřní dno i podstava chybí. Původní průměr podstavy

činil pravděpodobně 8 cm. Předmět tvoří hlína ostřená pískem. Barva je vně hnědošedá, uvnitř světle hnědá a v lomu šedookrová.

**Datace:** 14. až 16. stol. **Míry:** délka – 4,6 cm, šířka – 1 cm, výška – 5,1 cm, váha - 23 g. **Přírůstkové číslo:** 2091. **Obrazové přílohy:** Tab. XXXIX. **Způsob nabytí:** dar měšťanské školy z Přelouče učiněný 1. 10. 1931.

**KY20** – Část nádoby možná úchytka. Jedná se pravděpodobně o odlomený knoflíkovitý rovný výčnělek nádoby či pokličky, který je z části dutý. Předmět tvoří hrubší hlína. Barva je vně i uvnitř béžovočerná a v lomu hnědobéžová.

**Datace:** 15. až 16. stol. **Míry:** průměr – 3,1 cm, výška – 2,5 cm, váha - 20 g. **Přírůstkové číslo:** 2091. **Obrazové přílohy:** Tab. XXXIX. **Způsob nabytí:** dar měšťanské školy z Přelouče učiněný 1. 10. 1931.

**KY21** – Střep s okrajem nádoby. Jedná se o vně zesílený kyjovitý okraj s prostě zaoblenou hranou. Vnitřní strana a celý okraj jsou glazované. Původní průměr okraje činil pravděpodobně 20 cm. Předmět vyrobený na rychle rotujícím kruhu tvoří jemná hlína. Barva je vně oranžovohnědá, uvnitř hnědozelená a v lomu šedá.

**Datace:** 14. až 16. stol. **Míry:** délka – 6,3 cm, šířka – 1,3 cm, výška – 3,6 cm, váha - 26 g. **Přírůstkové číslo:** 2091. **Obrazové přílohy:** Tab. XXXIX. **Způsob nabytí:** dar měšťanské školy z Přelouče učiněný 1. 10. 1931.

**KY24** – Střep s okrajem nádoby. Jedná se o ven vyhnutý klenutý mírně přehnutý okraj, který je po celé délce tvarován prsty do vlnovky. Zbytek střepu má esovité prohnutí. Původní průměr okraje pravděpodobně činil 15 cm. Předmět vyrobený na rychle rotujícím kruhu tvoří jemná hlína. Barva je vně šedobéžová, uvnitř šedočerná a v lomu béžová.

**Datace:** 14. až 16. stol. **Míry:** délka – 5 cm, šířka – 0,8 cm, výška – 2,5 cm, váha - 7 g. **Přírůstkové číslo:** 2091. **Obrazové přílohy:** Tab. XL. **Způsob nabytí:** dar měšťanské školy z Přelouče učiněný 1. 10. 1931.

**KY26** – Střep s okrajem nádoby. Jedná se o střep límcového esovité profilovaného okraje, který se u vrchu rozšiřuje a má vodorovně seříznutou hranou, pod níž se nalézá malá část nádoby. Původní průměr okraje činil pravděpodobně 14 cm. Předmět vyrobený na rychle rotujícím kruhu tvoří hlína ostřená pískem. Barva je vně béžovošedá, uvnitř béžová a v lomu béžovošedá.

**Datace:** 14. až 16. stol. **Míry:** délka – 3,5 cm, šířka – 0,9 cm, výška – 3,6 cm, váha - 10 g. **Přírůstkové číslo:** 2091. **Obrazové přílohy:** Tab. XL. **Způsob nabytí:** dar měšťanské školy z Přelouče učiněný 1. 10. 1931.

**KY28** – Střep ze dna nádoby. Jedná se o střep nálevkovitého spodku těla nádoby s malou částí dna i podstavy. Rovná podstava s oblou hranou zřejmě korespondovala s rovným plynule nasazeným dnem. Původní průměr podstavy činil pravděpodobně přibližně 13 cm. Předmět tvoří jemná hlína s obsahem slídy. Barva je vně šedooranžová, uvnitř a na lomu šedá.

**Datace:** 14. až 16. stol. **Míry:** délka – 4,5 cm, šířka – 1,3 cm, výška – 3,3 cm, váha - 20 g. **Přírůstkové číslo:** 2091. **Obrazové přílohy:** Tab. XL. **Způsob nabytí:** dar měšťanské školy z Přelouče učiněný 1. 10. 1931.

**KY29** – Střep z těla nádoby s výzdobou. Předmět nepravidelně pětiúhelníkového tvaru má velmi nepatrně prohnutý řez. Celý vnější povrch pokrývají širší a hlubší pravděpodobně vodorovné rovnoběžné žlábkové rozmístěné cca po 5 mm od sebe. Celkem jich je 7. předmět tvoří hlína ostřená hrubým pískem. Barva je vně i v lomu béžovooranžová a uvnitř oranžová.

**Datace:** 14. až 16. stol. **Míry:** délka – 5 cm, šířka – 0,9 cm, výška – 5,4 cm, váha - 24 g. **Přírůstkové číslo:** 2091. **Obrazové přílohy:** Tab. XL. **Způsob nabytí:** dar měšťanské školy z Přelouče učiněný 1. 10. 1931.

**KY30** – Střep se dnem nádoby. Jedná se o spodní nálevkovitě profilovanou část nádoby s malou částí podstavy. Rovná podstava se zaoblenou hranou koresponduje s rovným plynule nasazeným vnitřním dnem. Původní průměr podstavy byl pravděpodobně 12,5 cm. Předmět tvoří hlína ostřená pískem. Barva je vně oranžovošedá, uvnitř oranžovobéžová a v lomu šedobéžová.

**Datace:** 14. až 16. stol. **Míry:** délka – 3,6 cm, šířka – 0,9 cm, výška – 4,3 cm, váha - 18 g. **Přírůstkové číslo:** 2091. **Obrazové přílohy:** Tab. XLI. **Způsob nabytí:** dar měšťanské školy z Přelouče učiněný 1. 10. 1931.

**KY45** – Střep s okrajem nádoby. Jedná se o dovnitř vklopený u vrchu mírně zesílený okraj s kuželovitou oblou hranou. Na konkávně prohnutém střepu hrdla se 2,5 cm pod okrajem nachází rýha označující zřejmě odsazení hrdla od těla nádoby. Původní průměr okraje činil pravděpodobně 18 cm. Předmět vyrobený na rychle rotujícím kruhu tvoří hlína ostřená pískem. Barva je vně šedookrová, uvnitř hnědooranžová a v lomu okrová.

**Datace:** 14. až 16. stol. **Míry:** délka – 6,1 cm, šířka – 0,9 cm, výška – 3,4 cm, váha - 20 g. **Přírůstkové číslo:** 2091. **Obrazové přílohy:** Tab. XLI **Způsob nabytí:** dar měšťanské školy z Přelouče učiněný 1. 10. 1931.

**KY46** – Střep s okrajem pokličky. Jedná se o spodní nálevkovitě seříznutý okraj a část nepravidelně profilovaného těla pokličky. Původní průměr okraje pokličky byl

pravděpodobně 18 cm. Předmět vyrobený na rychle rotujícím kruhu tvoří jemná plavená hlína. Barva je vně černohnědá, uvnitř béžovočerná a v lomu béžová.

**Datace:** 15. až 16. stol. **Míry:** délka – 6 cm, šířka – 0,7 cm, výška – 4,5 cm, váha - 23 g. **Přírůstkové číslo:** 2091. **Obrazové přílohy:** Tab. XLI. **Způsob nabytí:** dar měšťanské školy z Přelouče učiněný 1. 10. 1931.

**KY48** – Střep s okrajem pokličky. Jedná se o spodní nálevkovitě seříznutý okraj a část rovného těla pokličky, které je u lomu směrem dovnitř mírně zesílené. Původní průměr okraje pravděpodobně činil 13 cm. Předmět vyrobený na rychle rotujícím kruhu tvoří jemná hlína. Barva je vně, uvnitř i v lomu béžovooranžová.

**Datace:** 15. až 16. stol. **Míry:** délka – 5,4 cm, šířka – 0,9 cm, výška – 3,7 cm, váha - 17 g. **Přírůstkové číslo:** 2091. **Obrazové přílohy:** Tab. XLI. **Způsob nabytí:** dar měšťanské školy z Přelouče učiněný 1. 10. 1931.

**KY49, 51** – Dva k sobě pasující střepy s okrajem a výzdobou. Jedná se o zlomek římsového okraje se střepem, který se zužuje do hrdla a následně se opět rozšiřuje do baňatého těla. Na podhrdlí cca 2,5 cm pod okrajem se nachází výzdoba v podobě dvojnásobné vypíchané vlnovky vzdálené od sebe cca 6 mm, jejíž středem prochází mělký široký žlábek. Původní průměr okraje byl pravděpodobně 17 cm. Předmět vyrobený na rychle rotujícím kruhu tvoří jemná plavená hlína. Barva je vně okrovočerná, uvnitř černá a v lomu okrová.

**Datace:** 14. až 16. stol. **Míry:** délka – 7,8 cm, šířka – 0,8 cm, výška – 4,3 cm, váha - 21 g. **Přírůstkové číslo:** 2091. **Obrazové přílohy:** Tab. XLI **Způsob nabytí:** dar měšťanské školy z Přelouče učiněný 1. 10. 1931.

**KY50** – Střep dna nádoby. Jedná se o spodní nálevkovitě profilovanou část nádoby s kouskem podstavy. Rovná podstava s ostrou mírně ven vytaženou hranou koresponduje s rovným plynule nasazeným vnitřním dnem. Původní průměr podstavy činil pravděpodobně 12 cm. Předmět vyrobený na rychle rotujícím kruhu tvoří jemná plavená hlína. Barva je vně šedá, uvnitř šedobéžová a v lomu béžovohnědá.

**Datace:** 14. až 16. stol. **Míry:** délka – 5,4 cm, šířka – 0,6 cm, výška – 2 cm, váha - 15 g. **Přírůstkové číslo:** 2091. **Obrazové přílohy:** Tab. XLI **Způsob nabytí:** dar měšťanské školy z Přelouče učiněný 1. 10. 1931.

**KY53** – Střep s dnem nádoby. Jedná se o fragment spodní nálevkovitě profilované části nádoby s téměř kompletně odlomenou podstavou. Rovná podstava s ostrou hranou koresponduje s pravděpodobně rovným plynule nasazeným vnitřním dnem. Původní průměr podstavy byl pravděpodobně 12 cm. Předmět vyrobený na rychle

rotujícím kruhu tvoří hlína ostřená pískem. Barva je vně hnědá, uvnitř oranžová a v lomu oranžovobéžová.

**Datace:** 14. až 16. stol. **Míry:** délka – 6,7 cm, šířka – 0,8 cm, výška – 5,1 cm, váha - 33 g. **Přírůstkové číslo:** 2091. **Obrazové přílohy:** Tab. XLII. **Způsob nabytí:** dar měšťanské školy z Přelouče učiněný 1. 10. 1931.

**KY54** – Střep ze dna nádoby. Jedná se o esovitě profilovaný střep miskovité nádoby s menší částí podstavy. Rovná podstava s ostrou hranou koresponduje s rovným plynule nasazeným vnitřním dnem. Původní průměr podstavy činil pravděpodobně 9 cm. Předmět vyrobený na rychle rotujícím kruhu tvoří jemná hlína s příměsí písku. Barva je vně šedozeleňá, uvnitř zelená glazura a v lomu okrová.

**Datace:** 16. až 17. stol. **Míry:** délka – 5,5 cm, šířka – 0,5 cm, výška – 3,7 cm, váha - 12 g. **Přírůstkové číslo:** 2091. **Obrazové přílohy:** Tab. XLII. **Způsob nabytí:** dar měšťanské školy z Přelouče učiněný 1. 10. 1931.

**KY57** – Část keramické pánvičky. Jedná se o dvakrát esovitě prohnutý střep s okrajem, k němuž z vnější strany přiléhá odlomené držadlo. Držadlo má u napojení průměr 3 cm. Okraj je mírně dovnitř zatažený, směrem dovnitř hrotitý a původně měl pravděpodobně průměr 14 cm. Předmět, jehož tělo bylo vyrobeno zřejmě na kruhu tvoří jemná hlína. Barva je vně béžovozelená, uvnitř zelená glazura a v lomu béžová.

**Datace:** 14. až 16. stol. **Míry:** délka – 5 cm, šířka – 2,7 cm, výška – 6,6 cm, váha - 53 g. **Přírůstkové číslo:** 2091. **Obrazové přílohy:** Tab. XLII. **Způsob nabytí:** dar měšťanské školy z Přelouče učiněný 1. 10. 1931.

**KY58, 68, 88, 95** – Ze čtyř střepů sestavená část nádobky s dnem. Jedná se o vyšší část těla nálevkovité nádoby s menší částí podstavy. Rovná podstava s ostrou hranou koresponduje s rovným plynule nasazeným vnitřním dnem. Původní průměr podstavy činil pravděpodobně 13 cm. Předmět vyrobený na rychle rotujícím kruhu tvoří jemná hlína. Barva je vně i uvnitř oranžová a v lomu šedooranžová.

**Datace:** 14. až 16. stol. **Míry:** délka – 12,1 cm, šířka – 0,8 cm, výška – 9,7 cm, váha - 127 g. **Přírůstkové číslo:** 2091. **Obrazové přílohy:** Tab. XLIII. **Způsob nabytí:** dar měšťanské školy z Přelouče učiněný 1. 10. 1931.

**KY59** – Střep s dnem nádoby. Jedná se o úlomek s velmi nízkou kolmou stěnou a větší částí podstavy. Rovná podstava s ostrou hranou koresponduje s rovným odsazeným vnitřním dnem. Původní průměr podstavy činil přibližně 13 cm. Předmět vyrobený snad na kruhu tvoří hlína ostřená pískem. Barva je vně béžvooranžová, uvnitř oranžovobéžová a v lomu šedooranžová.

**Datace:** 14. až 16. stol. **Míry:** délka – 7,5 cm, šířka – 5,4 cm, výška – 1,5 cm, váha - g. **Přírůstkové číslo:** 2091. **Obrazové přílohy:** Tab. XLIII. **Způsob nabytí:** dar měšťanské školy z Přelouče učiněný 1. 10. 1931.

**KY61** – Střep z těla nádoby s výzdobou. Jedná se o mírně esovitě prohnutý střep, na jehož těle se přibližně od středu vzhůru nachází výzdoba. Ta má podobu dvojitých původně zřejmě vodorovných rovnoběžných mělkých žlábků, mezi nimiž vzniká 9 mm vysoký prostor vyplněný širší mělkou vlnovkou. Předmět vyrobený na rychle rotujícím kruhu tvoří jemná hlína ostřená pískem. Barva je vně okrovočerná, uvnitř oranžová a v lomu béžová.

**Datace:** 14. až 16. stol. **Míry:** délka – 6,1 cm, šířka – 0,4 cm, výška – 4,6 cm, váha - 13 g. **Přírůstkové číslo:** 2091. **Obrazové přílohy:** Tab. XLIII. **Způsob nabytí:** dar měšťanské školy z Přelouče učiněný 1. 10. 1931.

**KY62, 99** – Dva na sebe navazující střepy s okrajem nádoby a výzdobou. Jedná se o střep z nádoby s užším hrdlem a baňatým tělem. Okraj je zavínutý s oblou hranou a původně měl zřejmě průměr 16 cm. Výzdoba se nachází 2,4 cm pod okrajem a má podobu dvou až třech rýh vzdálených od sebe cca 5 mm, které nejsou úplně vodorovné a rovnoběžné. Předmět vyrobený na rychle rotujícím kruhu tvoří jemná hlína. Barva je vně hnědočerná, uvnitř béžovošedá a v lomu béžová.

**Datace:** 14. až 16. stol. **Míry:** délka – 14,9 cm, šířka – 2,4 cm, výška – 7,8 cm, váha - 83 g. **Přírůstkové číslo:** 2091. **Obrazové přílohy:** Tab. XLIV. **Způsob nabytí:** dar měšťanské školy z Přelouče učiněný 1. 10. 1931.

**KY63** – Střep s okrajem nádoby a výzdobou. Neúplný vodorovně vyklopený klenutý okraj je mírně převislý a neumožňuje rekonstruovat nádobu. Výzdoba se nachází cca 1 cm pod okrajem a má podobu dvou širších vodorovných rovnoběžných žlábků vzdálených od sebe 1,5 cm. Prostor mezi žlábků vyplňuje ležaté pravosměrné krokvice tvořené silnějšími pravděpodobně kolkovanými žlábků. Předmět vyrobený na rychle rotujícím kruhu tvoří jemná plavená hlína. Barva je vně i uvnitř šedá a v lomu světle šedá.

**Datace:** 14. až 16. stol. **Míry:** délka – 7,8 cm, šířka – 0,6 cm, výška – 5,8 cm, váha - 25 g. **Přírůstkové číslo:** 2091. **Obrazové přílohy:** Tab. XLIV. **Způsob nabytí:** dar měšťanské školy z Přelouče učiněný 1. 10. 1931.

**KY69** – Střep s okrajem nádoby. Jedná se o zavínutý okraj s prostě zaoblenou hranou. Střep má rovný průběh a tělo mělo v horní části pravděpodobně kuželovitý tvar. Původní průměr okraje činil pravděpodobně 15 cm. Předmět vyrobený na

rychle rotujícím kruhu tvoří jemná hlína. Barva je vně okrovobéžová, uvnitř oranžová a v lomu šedocihlová.

**Datace:** 14. až 16. stol. **Míry:** délka – 4,5 cm, šířka – 1 cm, výška – 6,2 cm, váha - 26 g. **Přírůstkové číslo:** 2091. **Obrazové přílohy:** Tab. XLIV. **Způsob nabytí:** dar měšťanské školy z Přelouče učiněný 1. 10. 1931.

**KY73** – střep s okrajem nádoby. Konkávně prohnutý střep má dovnitř zesílený okraj s kuželovitě seříznutou hranou. Přibližně 2,5 cm pod okrajem se nachází vystouplé vodorovné zřejmě oběžné žebro půlkruhového řezu. Pod žebrem je lom. Původní průměr okraje činil přibližně 17 cm. Předmět vyrobený pravděpodobně na kruhu tvoří hlína ostřená pískem. Barva je vně béžovočerná, uvnitř černobéžová a v lomu oranžovobéžová.

**Datace:** 14. až 16. stol. **Míry:** délka – 4,1 cm, šířka – 1 cm, výška – 3,2 cm, váha - 12 g. **Přírůstkové číslo:** 2091. **Obrazové přílohy:** Tab. XLV. **Způsob nabytí:** dar měšťanské školy z Přelouče učiněný 1. 10. 1931.

**KY79** – Střep s dnem nádoby. Jedná se o spodní nálevkovitou část miskovité nádobky s částí podstavy. Rovná podstava se zaoblenou mírně ven vytaženou hranou koresponduje s rovným plynule nasazeným dnem. Původní průměr podstavy činil pravděpodobně 7 cm. Předmět tvoří jemnější hlína. Barva je vně i lomu šedobéžová a uvnitř černohnědá.

**Datace:** 14. až 16. stol. **Míry:** délka – 3,5 cm, šířka – 2,9 cm, výška – 2,4 cm, váha - 14 g. **Přírůstkové číslo:** 2091. **Obrazové přílohy:** Tab. XLV. **Způsob nabytí:** dar měšťanské školy z Přelouče učiněný 1. 10. 1931.

**KY83** – Střep s dnem nádoby. Jedná se o spodní nálevkovitou část nádoby s malým zlomkem podstavy. Rovná podstava s výrazně vytaženou oblou hranou navazovala na plynule nasazené pravděpodobně rovné vnitřní dno. Původní průměr podstavy činil zřejmě 10 cm. Předmět vyrobený na rychle rotujícím kruhu tvoří cihlářská hlína. Barva je vně oranžovohnědá, uvnitř a v lomu béžvooranžová.

**Datace:** 14. až 16. stol. **Míry:** délka – 4,4 cm, šířka – 2,1 cm, výška – 2,7 cm, váha - 12 g. **Přírůstkové číslo:** 2091. **Obrazové přílohy:** Tab. XLV. **Způsob nabytí:** dar měšťanské školy z Přelouče učiněný 1. 10. 1931.

**KY84** – Střep s dnem nádoby. Jedná se o spodní nálevkovitou část nádoby se zlomkem podstavy. Rovná podstava s mírně vytaženou ostrou hranou navazuje na plynule nasazené rovné vnitřní dno. Původní průměr podstavy činil zřejmě 7 cm. Předmět vyrobený snad na rychle rotujícím kruhu tvoří hlína ostřená pískem. Barva je vně i lomu šedobéžová a uvnitř béžvooranžová.



**Datace:** 14. až 16. stol. **Míry:** délka – 2,8 cm, šířka – 2,4 cm, výška – 2,1 cm, váha – 9 g. **Přírůstkové číslo:** 2091. **Obrazové přílohy:** Tab. XLV. **Způsob nabytí:** dar měšťanské školy z Přelouče učiněný 1. 10. 1931.

**KY87** – Střep s dnem nádoby. Jedná se o spodní nálevkovitou část nádoby se zlomkem podstavy. Rovná podstava s ostrou hranou navazuje na plynule nasazené rovné vnitřní dno. Původní průměr podstavy činil zřejmě 12 cm. Předmět vyrobený na rychle rotujícím kruhu tvoří jemná plavená hlína. Barva je vně tmavošedá, uvnitř a v lomu šedobéžová. Pravděpodobně patří k předmětu KY 50, ale střepy na sebe nenavazují.

**Datace:** 14. až 16. stol. **Míry:** délka – 4,4 cm, šířka – 2,2 cm, výška – 3,4 cm, váha – 12 g. **Přírůstkové číslo:** 2091. **Obrazové přílohy:** Tab. XLV. **Způsob nabytí:** dar měšťanské školy z Přelouče učiněný 1. 10. 1931.

**KY89** – Střep s okrajem nádoby. Jedná se o vně zesílený masivní okraj s vodorovně seříznutou hranou. Původní průměr okraje činil pravděpodobně 10 cm. Předmět tvoří jemná hlína. Barva je vně béžová, uvnitř a v lomu šedobéžová.

**Datace:** 14. až 16. stol. **Míry:** délka – 4,7 cm, šířka – 1,5 cm, výška – 3,2 cm, váha – 19 g. **Přírůstkové číslo:** 2091. **Obrazové přílohy:** Tab. XLV. **Způsob nabytí:** dar měšťanské školy z Přelouče učiněný 1. 10. 1931.

**KY92** – Střep s dnem nádoby. Jedná se o spodní nálevkovitou část nádoby se zlomkem podstavy. Rovná podstava s výrazně vytaženou oblou hranou navazuje na nerovnoběžné rovné odsazené vnitřní dno. Původní průměr podstavy činil zřejmě 9 cm. Předmět vyrobený na rychle rotujícím kruhu tvoří cihlářská hlína. Barva je vně šedá, uvnitř okrovooranžová a v lomu oranžová.

**Datace:** 14. až 16. stol. **Míry:** délka – 4,7 cm, šířka – 2,7 cm, výška – 2,9 cm, váha – 15 g. **Přírůstkové číslo:** 2091. **Obrazové přílohy:** Tab. XLVI. **Způsob nabytí:** dar měšťanské školy z Přelouče učiněný 1. 10. 1931.

**KY93** – Střep s okrajem nádoby a výzdobou. Vodorovně vyklopený klenutý okraj s prostě zaoblenou hranou je směrem dovnitř rozšířen. Původní průměr okraje činil zřejmě 26 cm. Výzdoba na hrdle těsně pod okrajem má podobu dvou vodorovných rovnoběžných původně pravděpodobně oběžných žlábků vzdálených od sebe cca 1,2 cm. Prostor mezi nimi vyplňují kolmé svislé žlábků vzdálené o sebe cca 2 mm. Tyto kolmé žlábků nedoléhají ke žlábkům vodorovným, z obou stran je cca 1 mm široká mezera. Předmět vyrobený na rychle rotujícím kruhu tvoří hlína s obsahem slídy. Barva je vně, uvnitř i v lomu béžová.

**Datace:** 14. až 16. stol. **Míry:** délka – 5,5 cm, šířka – 2 cm, výška – 2,9 cm, váha - 16 g. **Přírůstkové číslo:** 2091. **Obrazové přílohy:** Tab. XLVI. **Způsob nabytí:** dar měšťanské školy z Přelouče učiněný 1. 10. 1931.

**KY97** – Střep spodku nádoby. Jedná se o větší spodní nálevkovitou část nádoby s cca polovinou podstavy. Rovná podstava s mírně vytaženou oblou hranou navazuje na plynule nasazené rovné vnitřní dno. Podstava je u středu mírně vyklenutá, ale na vnitřním dnu se to neprojevuje. Původní průměr podstavy činil 9,4 cm. Předmět tvoří jemná plavená hlína. Barva je vně šedá, uvnitř šedobéžová a v lomu béžová.

**Datace:** 14. až 16. stol. **Míry:** délka – 9,1 cm, šířka – 4,3 cm, výška – 6,5 cm, váha - 83 g. **Přírůstkové číslo:** 2091. **Obrazové přílohy:** Tab. XLVI. **Způsob nabytí:** dar měšťanské školy z Přelouče učiněný 1. 10. 1931.

**KY98** – Střep s okrajem nádoby a výzdobou. Jedná se o střep s přehnutým okrajem a oble seříznutou hranou. Pod okrajem následuje užší hrdlo, následované rozšířením do baňatého těla. Původní průměr okraje činil zřejmě 24 cm. Přibližně 2 cm pod okrajem se nachází výzdoba v podobě jednoho širšího vodorovného rovnoběžného původně pravděpodobně oběžného žlábků. Přibližně 1 mm pod žlábkem je cca centimetrový pásek ležatých pravosměrných krokvic tvořených silnějšími pravděpodobně kolkovanými žlábků. Předmět vyrobený na rychle rotujícím kruhu tvoří jemná plavená hlína. Barva je vně i uvnitř šedá a v lomu béžová.

**Datace:** 14. až 16. stol. **Míry:** délka – 13 cm, šířka – 1,8 cm, výška – 4,9 cm, váha - 61 g. **Přírůstkové číslo:** 2091. **Obrazové přílohy:** Tab. XLVII. **Způsob nabytí:** dar měšťanské školy z Přelouče učiněný 1. 10. 1931.

**KY100** – Střep s okrajem a výzdobou. Jedná se o střep s ven vyhnutým mírně zesíleným okrajem s postě zaoblenou hranou. Původní průměr okraje činil zřejmě 22 cm. Pod okrajem následuje užší hrdlo přecházející v širší baňaté tělo. Přibližně 3,7 cm pod okrajem začíná výzdoba v podobě 8 hlubších vodorovných rovnoběžných původně pravděpodobně oběžných žlábků vzdálených od sebe cca 5 mm. Předmět vyrobený na rychle rotujícím kruhu tvoří cihlářská hlína. Barva je vně i uvnitř oranžová a v lomu béžovooranžová.

**Datace:** 14. až 16. stol. **Míry:** délka – 10,2 cm, šířka – 0,8 cm, výška – 8,9 cm, váha - 84 g. **Přírůstkové číslo:** 2091. **Obrazové přílohy:** Tab. XLVII. **Způsob nabytí:** dar měšťanské školy z Přelouče učiněný 1. 10. 1931.

**V10** – Střep s výzdobou. Střep víceméně trojúhelníkového tvaru a rovného řezu je po celém vnějším povrchu pokryt pravděpodobně vodorovně orientovanými

rovnoběžnými zářezy, které vytvářejí cca 4–5 mm široké ostře odsazené schůdky. Předmět tvoří jemná hlína. Barva je vně okrovohnědá, uvnitř béžová a v lomu černohnědá.

**Datace:** 14. až 16. stol. **Míry:** délka – 3,2 cm, šířka – 0,7 cm, výška – 3,3 cm, váha – 6 g. **Přírůstkové číslo:** 2091. **Obrazové přílohy:** Tab. XLVII. **Způsob nabytí:** dar měšťanské školy z Přelouče učiněný 1. 10. 1931.

**V24** – Střep s výzdobou. V řezu rovný střep nese na své vnější straně výzdobu v podobě pravděpodobně vodorovně orientované vícenásobné vlnovky. Vlnovka se skládá ze čtyř místy pěti užších rovnoběžných žlábků. U lomu na spodní straně je malý fragment rovného žlábků. Předmět tvoří jemná hlína. Barva je vně béžovošedá, uvnitř šedohnědá a v lomu hnědá.

**Datace:** Doba hradištní. **Míry:** délka – 4,8 cm, šířka – 0,9 cm, výška – 3,7 cm, váha – 16 g. **Přírůstkové číslo:** 2091. **Obrazové přílohy:** Tab. XLVIII. **Způsob nabytí:** dar měšťanské školy z Přelouče učiněný 1. 10. 1931.

**V35** – Střep s výzdobou. Malý obdélný střep rovného řezu nese na celé vnější straně výzdobu v podobě pěti původně pravděpodobně vodorovně orientovaných rovnoběžných mělkých žlábků vzdálených od sebe cca 2 mm. Předmět tvoří cihlářská hlína. Barva je vně i uvnitř cihlová a šedá a v lomu šedá.

**Datace:** 14. až 16. stol. **Míry:** délka – 2,2 cm, šířka – 0,7 cm, výška – 2,2 cm, váha – 3 g. **Přírůstkové číslo:** 2091. **Obrazové přílohy:** Tab. XLVIII. **Způsob nabytí:** dar měšťanské školy z Přelouče učiněný 1. 10. 1931.

**V36** – Střep z okraje nádoby. Jedná se o Masivní vně zesílený okraj s prostě zaoblenou hranou, pod kterým je zanedbatelná část nádoby. Původní průměr okraje činil pravděpodobně 18 cm. Předmět tvoří hlína ostřená pískem. Barva je vně šedobéžová, uvnitř béžová a v lomu šedá.

**Datace:** 14. až 16. stol. **Míry:** délka – 3,5 cm, šířka – 1,2 cm, výška – 2,5 cm, váha – 10 g. **Přírůstkové číslo:** 2091. **Obrazové přílohy:** Tab. XLVIII. **Způsob nabytí:** dar měšťanské školy z Přelouče učiněný 1. 10. 1931.

**Ž3** – Střep s okrajem nádoby. Jedná se o oboustranně zesílený mírně ven vyhnutý okraj s prostě zaoblenou hranou. Pod ním následuje konkávně prohnuté hrdlo. Původní průměr okraje zřejmě činil 18 cm. Předmět tvoří hlína ostřená pískem. Barva je vně, uvnitř i v lomu šedohnědá.

**Datace:** 14. až 16. stol. **Míry:** délka – 2,7 cm, šířka – 1,1 cm, výška – 3 cm, váha – 9 g. **Přírůstkové číslo:** 2091. **Obrazové přílohy:** Tab. XLVIII. **Způsob nabytí:** dar měšťanské školy z Přelouče učiněný 1. 10. 1931.

- **A76** – Hlavička sošky harpokrata. Jedná se o kompletní hlavu s částí krku. Obličej vysoký 6 a široký cca 4 cm je velmi výrazně profilovaný zejména pak vystouplá ústa. Vypouklé oči mají mandlový tvar. Nos je téměř celý uražený. Hlavička má velmi výrazné uši vysoké až 2,5 cm. uprostřed čela vyholené hlavy se nachází mírné zvýšení, které bylo poškozeno. Na levé straně vychází z vyholené hlavy mohutný cop vedený za uchem až ke krku. Hloubka hlavičky je rovna šířce a krk má odsazený cca 8 mm a jeho výška činí cca 5 mm. Předmět tvořený cihlářskou hlinou je plný. Barva je vně cihlovohnědá a v lomu červená.

**Datace:** 2. stol. př. n. l. až 3. stol. n. l. **Míry:** délka - 7 cm, šířka – 5,2 cm, výška – 6,9 cm, váha - 156 g. **Přírůstkové číslo:** 3718. **Obrazové přílohy:** Tab. LVI. **Způsob nabytí:** neznámý.
- **A77** – Kompletní poškozená soška orantky. Jedná se o figurku ženy s roztaženými rukama sedící v tureckém sedu. Velmi jemně modelovaná hlavička vysoká 2,7 a široká 2,9 cm má rozpoznatelné oči, nos i ústa. Kolem obličeje je nabíraný účes. Ruce jsou roztažené, v loktech ohnuté a dlaně směřují k pozorovateli. Na trupu se zřetelně rýsuje poprsí a ve spodní části je naznačen pupík. Nohy jsou složeny pod tělo a oblečeny v draperii. Ruce a nohy mají o poznání hůře vymodelované detaily ve srovnání s obličejem. Kolem celé postavy jsou přebytky hlíny, které v zadní části zesilují jednotlivé části těla a ve spodní partii přecházejí v podstavec. Otvor v hmotě figurky je vysoký 5,6 cm a je přístupný zespod oválným otvorem a na zádech kruhovým otvorem, který sloužil zřejmě jako závěs. Předmět tvoří jemná hlína. Barva je vně původně hnědá glazura, uvnitř bílá a hnědá a v lomu narůžovělá.

**Datace:** 1.-3. stol. n. l. **Míry:** délka – 7,5 cm, šířka – 4,6 cm, výška – 10,8 cm, váha - 240 g. **Přírůstkové číslo:** 3719. **Obrazové přílohy:** Tab. LVII. **Způsob nabytí:** neznámý.
- **A78** – Větší část figurky vešebta. Jedná se o téměř celou figurku s uraženým podstavcem. Obličej je vysoký 1,3 a široký 1 cm. Jeho rysy jsou hůře rozpoznatelné, lze určit kde se nacházely oči, nos, uši a dobře viditelná je dlouhá bradka typická pro období vzniku. Hlavička byla opatřena kápí splývající až na tělo. Na trupu se nalézaly připažené ruce ohnuté v loktech, které drželi jakési motýčky. Dnes jsou tyto pasáže jen stěží rozpoznatelné. Předmět tvoří egyptská fajáns. Barva je vně šedomodrá, uvnitř šedomodrá a hnědá a v lomu béžová.

**Datace:** 7.-4. stol. př. n. l. **Míry:** délka - 2 cm, šířka – 1,3 cm, výška – 5,6 cm, váha - 12 g. **Přírůstkové číslo:** 3720. **Obrazové přílohy:** Tab. LVIII. **Způsob nabytí:** neznámý.

- **A79** – Místy poškozená kvádrovitá dóza. Okraje nádoby jsou opatřeny obloukovitým prořezáním a z cca 1/3 chybí zcela. Okraj i ostatní hrany jsou seříznuty též mírně obloukovitě. Podstava je rovná s ostrou hranou a vnitřní dno je také rovné ale plynule nasazené. Podstavu zdrsňuje šikmě křížové rýhování. Předmět tvoří jemná hlína. Barva je vně béžovobílá, uvnitř šedobéžová a v lomu bílá.

**Datace:** novověk. **Míry:** délka – 8,8 cm, šířka – 6,1 cm, výška – 6,1 cm, váha - 212 g. **Přírůstkové číslo:** 3721. **Obrazové přílohy:** Tab. LVIII. **Způsob nabytí:** neznámý.

- **A80** – Téměř kompletní korunový komorový kachel. Vyhřívací otvor je kruhový o vnějším průměru 13 cm. Od něho přechází tělo vyhřívací komory od kruhového do obdélníkového profilu čelní vyhřívací stěny. Na bocích vyhřívací komory těsně u čelní stěny jsou cca vprostřed výšky čtvercové otvory, na každé straně jeden. Přední stěna nese výzdobu. Vrchní hranu tvoří cimbuří, kde z dvou vystouplých obdélných výčnělků je jeden uražen. Pod cimbuřím jsou obdélné snížené prostory střídané zvýšenými částmi pod prolukami v cimbuří. Následuje širší tordovaná lišta. Pod ní je prostor dělen vystouplou rovnou lištou do šesti trojúhelníkových polí a jednoho středového kosočtvercového pole. Ve středu kosočtvercového pole je malý kruhový výstupek, kolem něhož je opsán větší kroužek. Na něj navazují čtyři útvary v podobě lomeného oblouku směřující vždy do vrcholu kosočtverce. Vzniká tak jakási stylizovaný květ. V každém z trojúhelníků se nachází stejná výzdoba, jen je jí vždy zhruba polovina. Předmět tvoří cihlářská hlína. Barva je vně hnědočervená, uvnitř hnědočerná a v lomu cihlová.

**Datace:** 1. pol. 16. stol. **Míry:** délka - 20 cm, šířka – 12,5 cm, výška - 19 cm, váha - 1630 g. **Přírůstkové číslo:** 35/70. **Obrazové přílohy:** Tab. LIX. **Způsob nabytí:** neznámý.

- **A81** – Pod tímto inventárním číslem se nalézá soubor 46. kusů střepů, z nichž 34 je atypických (jedná se o dna, okraje, nebo střepy s výzdobou). V kartě uvedeno, že střepy byly nalezeny při vykopávkách.

**1** – Část převislého okraje nádoby s výzdobou na podhrdlí. Z původně převislého okraje se zachoval pouze cca dvoucentimetrová část zbytek je na střepu odlomen. Původní průměr okraje dosahoval pravděpodobně 25 cm. Pod okrajem se nachází zúžené hrdlo na nějž navazuje podhrdlí jež dosahovalo většího průměru než okraj. Na této části se nalézají zbytky kolkové výzdoby v podobě krokvicovitého ležatého levosměrného pásku, kde na sebe jednotlivé kolky navazují. Barva je vně matně

grafitová, uvnitř leskle grafitová a v lomu šedobílá. Materiál je jemná hlína točená na kruhu.

**Datace:** 14. až 15. stol. **Míry:** délka - 8 cm, šířka - 1 cm, výška – 4,2 cm, váha - 27 g. **Přírůstkové číslo:** 133/70. **Obrazové přílohy:** Tab. LX. **Způsob nabytí:** neznámý

**2** – Střep s vodorovně ven vyklopeným klenutým okrajem a výzdobou na podhrdlí. Původní průměr okraje dosahoval pravděpodobně 20 cm. Pod okrajem je užší hrdlo a podhrdlí, které se rozšiřuje, tak že má větší průměr než okraj. Na této části se nacházejí zbytky kolkové výzdoby v podobě krokvicovitého ležatého pravosměrného pásku, kde na sebe jednotlivé kolky navazují. Barva je vně hnědočerná, uvnitř lesklá grafitová a v lomu bílá. Materiál je jemná hlína točená na kruhu.

**Datace:** 14. až 15. stol. **Míry:** délka – 11,4 cm, šířka – 1,1 cm, výška – 4,3 cm, váha - 41 g. **Přírůstkové číslo:** 133/70. **Obrazové přílohy:** Tab. LX. **Způsob nabytí:** neznámý

**3** – Střep s límcovým okrajem a výzdobou na podhrdlí. Původní průměr okraje dosahoval pravděpodobně 24 cm. Pod okrajem se střep zužuje do hrdla a následně rozšiřuje do podhrdlí, které mělo větší průměr než okraj. Na této části se nachází zbytky kolkové výzdoby v podobě krokvicovitého ležatého pravosměrného pásku, kde na sebe jednotlivé kolky navazují. Barva je vně šedočerná, uvnitř šedá a v lomu šedobílá. Materiál je jemná hlína točená na kruhu.

**Datace:** 14. až 15. stol. **Míry:** délka – 8,1 cm, šířka – 0,7 cm, výška - 5 cm, váha - 33 g. **Přírůstkové číslo:** 133/70. **Obrazové přílohy:** Tab. LXI. **Způsob nabytí:** neznámý.

**4** – Střep s kalichovitým okrajem a výzdobou na podhrdlí. Původní průměr okraje dosahoval pravděpodobně 14 cm. Pod okrajem se střep zužuje do hrdla a následně rozšiřuje do podhrdlí, které zřejmě nepřesahovalo průměr okraje. Na podhrdlí se nachází výzdoba v podobě třech vodorovných rýh, které však nejsou vzájemně rovnoběžné. Nejspodnější rýha dochovaná pouze velmi fragmentárně. Barva je vně šedo-cihlová, uvnitř šedočerná a v lomu tmavě šedá. Materiál je hrubší hlína pravděpodobně točená na kruhu.

**Datace:** 14. až 15. stol. **Míry:** délka – 8,2 cm, šířka – 0,7 cm, výška – 3,9 cm, váha - 38 g. **Přírůstkové číslo:** 133/70. **Obrazové přílohy:** Tab. LXI. **Způsob nabytí:** neznámý.

**5** – Střep s kyjovitým okrajem, který je zároveň dovnitř vodorovně vyklopený. Původní průměr okraje dosahoval pravděpodobně 10 cm. Pod okrajem se střep zužuje do hrdla a následně opět rozšiřuje do podhrdlí, které dosahovalo většího průměru než okraj. Celý povrch je ohlazen včetně lomů. Barva je vně šedobéžová, uvnitř béžová a v lomu béžová s černým středem. Materiál je jemná hlína.

**Datace:** 14. až 15. stol. **Míry:** délka – 7,9 cm, šířka – 0,9 cm, výška – 4,3 cm, váha - 30 g. **Přírůstkové číslo:** 133/70. **Obrazové přílohy:** Tab. LXI **Způsob nabytí:** neznámý

**6** – Střep se zesíleným přehnutým okrajem. Původně byl průměr okraje pravděpodobně 17 cm. Pod okrajem se střep pozvolna zužuje do hrdla a následně přechází v podhrdlí, které mělo zřejmě větší průměr než okraj. Na podhrdlí se nalézá širší rovná rýha, u níž není jasné, zda se jedná o výzdobu či stopu po točení na kruhu. Barva vně šedočerná, uvnitř šedohnědá a v lomu šedočerná. Materiál je hrubší hlína s obsahem slídy.

**Datace:** 14. až 15. stol. **Míry:** délka – 5,6 cm, šířka – 0,8 cm, výška – 3,7 cm, váha - 16 g. **Přírůstkové číslo:** 133/70. **Obrazové přílohy:** Tab. LXII. **Způsob nabytí:** neznámý.

**7** – Střep se zevně zesíleným okrajem. Původně byl průměr okraje nádoby zřejmě 25 cm. Pod okrajem se nádoba pravděpodobně pozvolna zužovala. Celý předmět je ohlazen včetně lomů. Barva je vně tmavě šedobílá, uvnitř šedobílá a na lomu šedobílá s černým středem. Materiál je jemná hlína.

**Datace:** 14. až 15. stol. **Míry:** délka - 6 cm, šířka – 1,1 cm, výška – 6,7 cm, váha - 28 g. **Přírůstkové číslo:** 133/70. **Obrazové přílohy:** Tab. LXII. **Způsob nabytí:** neznámý.

**8** – Střep s výzdobou. Část mírně vypouklého těla nádoby s výzdobou v podobě trojnásobné vysoké úzké vlnovky, která byla zřejmě provedena ve více pásčích, jelikož na okraji střepu se nalézá pravděpodobně další vrchol vlnovky. Barva je vně béžovo-šedá, uvnitř hnědočerná a lom je také hnědočerný. Materiál je hrubší hlína.

**Datace:** 14. až 15. stol. **Míry:** délka - 4 cm, šířka – 0,6 cm, výška – 4,1 cm, váha - 10 g. **Přírůstkové číslo:** 133/70. **Obrazové přílohy:** Tab. LXII. **Způsob nabytí:** neznámý.

**9** – Střep s výzdobou. Část mírně vypouklého těla nádoby na jejíž vnější se po celém povrchu nacházejí nerovnoběžné mělké rýhy. Barva je vně šedohnědá, uvnitř hnědočerná a v lomu černá. Materiál je hrubší hlína.

**Datace:** 14. až 15. stol. **Míry:** délka – 3,6 cm, šířka – 0,7 cm, výška – 3,7 cm, váha - 10 g. **Přírůstkové číslo:** 133/70. **Obrazové přílohy:** Tab. LXIII. **Způsob nabytí:** neznámý.

**10** – Zdobení střepe. Mírně prohnutá část těla nádoby s jednoduchou silnější nízku a širokou vlnovkou, která byla zřejmě ohraničena silnými žlábkami s průřezem ve tvaru široce otevřeného V. Barva je vně béžovo-šedá, uvnitř béžovo-černá a v lomu černá. Materiál je hrubší hlína.

**Datace:** 14. až 15. stol. **Míry:** délka – 4,4 cm, šířka – 0,7 cm, výška – 2,4 cm, váha - 7 g. **Přírůstkové číslo:** 133/70. **Obrazové přílohy:** Tab. LXIII. **Způsob nabytí:** neznámý.

**11** – Střep s výzdobou. Mírně vypouklá část těla nádoby. Po celém svém vnějším povrchu má mělké širší rovnoběžné rýhy. Barva je vně okrovo-šedá, tmavě béžová a v lomu šedočerná. Materiál je hrubší hlína.

**Datace:** 14. až 15. stol. **Míry:** délka – 3,7 cm, šířka – 0,7 cm, výška – 3,9 cm, váha - 10 g. **Přírůstkové číslo:** 133/70. **Obrazové přílohy:** Tab. LXIII. **Způsob nabytí:** neznámý.

**12** – Zdobení střepe. V řezu rovná část těla nádoby nesoucí na svém vnějším povrchu výzdobu v podobě čtyřnásobné vlnovky, jež se dochovala pouze velmi fragmentárně. Barva je vně šedobéžová, uvnitř černošedá a v lomu černo-béžová. Materiál je hrubší hlína

**Datace:** 14. až 15. stol. **Míry:** délka – 2,3 cm, šířka – 0,7 cm, výška – 2,6 cm, váha - 5 g. **Přírůstkové číslo:** 133/70. **Obrazové přílohy:** Tab. LXIII. **Způsob nabytí:** neznámý.

**13** – Střep ze dna nádoby. Část dna s rovnou ostrou podstavou a nepravidelným vnitřním dnem. Původní průměr dna pravděpodobně činil 12 cm. Vnitřní dno i podstava jsou dochovány pouze částečně, což brání přesnější kvalifikaci. Barva je vně šedobéžová, uvnitř cihlová a v lomu hnědošedá. Materiál je hrubá hlína.

**Datace:** 14. až 15. stol. **Míry:** délka – 6,4 cm, šířka – 1,4 cm, výška – 2,7 cm, váha - 41 g. **Přírůstkové číslo:** 133/70. **Obrazové přílohy:** Tab. LXIII. **Způsob nabytí:** neznámý.

**14** – Střep ze dna nádoby. Část dna s pravděpodobně rovnou ostrou podstavou a rovným plynule nasazeným dnem. Původní průměr dna zřejmě činil 13 cm. Podstava i vnitřní dno jsou dochovány pouze částečně, což brání podrobnější klasifikaci. Barva je vně hnědočerná uvnitř okrová a v lomu šedobéžová. Materiál je hrubá na kruhu točená hlína.



**Datace:** 14. až 15. stol. **Míry:** délka – 4,9 cm, šířka – 0,9 cm, výška – 3,3 cm, váha – 21 g. **Přírůstkové číslo:** 133/70. **Obrazové přílohy:** Tab. LXIII. **Způsob nabytí:** neznámý.

**15** – Střep ze dna nádoby. Spodní část nádoby s nejspíše rovnou ostrou podstavou a oblým až rovným plynule nasazeným vnitřním dnem. Původní průměr dna pravděpodobně činil 10 cm. Podstava i vnitřní dno jsou dochovány pouze částečně, což brání podrobnější klasifikaci. Barva je vně šedobéžová, uvnitř béžová a v lomu černohnědá. Materiál je jemnější na kruhu točená hlína.

**Datace:** 14. až 15. stol. **Míry:** délka – 6,4 cm, šířka – 0,8 cm, výška – 2,5 cm, váha – 25 g. **Přírůstkové číslo:** 133/70. **Obrazové přílohy:** Tab. LXIII. **Způsob nabytí:** neznámý.

**16** – střep mírně přehnutého kyjovitě zakončeného okraje nádoby. Původní průměr okraje pravděpodobně činil 15 cm. Pod okrajem se nádoba se nádoba nejspíše pozvolna zužovala. Barva všech částí je stejná, a to béžová. Materiálem je jemnější na kruhu točená hlína.

**Datace:** 14. až 15. stol. **Míry:** délka – 2,8 cm, šířka – 0,8 cm, výška – 2,1 cm, váha – 7 g. **Přírůstkové číslo:** 133/70. **Obrazové přílohy:** Tab. LXIII. **Způsob nabytí:** neznámý.

**17** – Střep kalichovitěho vně zesíleného okraje nádoby. Hrana střepu je zahrocená, okraj byl původně zřejmě rovný. Původní průměr okraje nádoby činil pravděpodobně 19 cm. Pod okrajem se nádoba pozvolna zužovala možná do hmoždírového či zvoncovitého tvaru těla. Barva vně béžová, uvnitř šedočerná a v lomu šedočerná. Materiál je hrubší na kruhu točená hlína.

**Datace:** 14. až 15. stol. **Míry:** délka – 3,9 cm, šířka – 0,8 cm, výška – 3,1 cm, váha – 11 g. **Přírůstkové číslo:** 133/70. **Obrazové přílohy:** Tab. LXIV. **Způsob nabytí:** neznámý.

**18** – Střep vodorovně ven vyklopeného rovného okraje nádoby. Hrana byla původně svislá. Původní průměr okraje nádoby činil pravděpodobně 20 cm. Pod okrajem není dostatečně velký úlomek střepu, aby šel odhadnout tvar těla. Teoreticky by se mohlo jednat i o část pokličky. Barva vně okrovo-šedá, uvnitř žluto-béžová a v lomu šedobéžová. Materiál je jemnější na kruhu točená hlína.

**Datace:** 14. až 15. stol. **Míry:** délka – 3,9 cm, šířka – 1,9 cm, výška – 1,4 cm, váha – 6 g. **Přírůstkové číslo:** 133/70. **Obrazové přílohy:** Tab. LXIV. **Způsob nabytí:** neznámý.

**19** – Střep z okraje, který je kyjovitě zesílený a průběh hrany byl rovný a svislý. Původní průměr okraje nádoby činil pravděpodobně 22 cm. Pod okrajem se nádoba zužovala, avšak nelze říci do jakého tvaru těla. Barva je vně hnědo-béžová, uvnitř cihlovo-béžová a v lomu šedá. Materiál je jemnější hlína.

**Datace:** 14. až 15. stol. **Míry:** délka – 3,2 cm, šířka - 1 cm, výška – 2,7 cm, váha - 9 g. **Přírůstkové číslo:** 133/70. **Obrazové přílohy:** Tab. LXIV. **Způsob nabytí:** neznámý

**20** – Střep s kalichovitým vně zesíleným okrajem, jehož průběh byl rovný. Hrana je dělená do dvou částí, z nichž první je svislá a druhá na ni navazuje směrem dovnitř v tupém úhlu. Původní průměr okraje činil pravděpodobně 20 cm. Barva je vně béžová, uvnitř šedobéžová a v lomu hnědošedá. Materiál je hrubší hlína.

**Datace:** 14. až 15. stol. **Míry:** délka – 4,5 cm, šířka – 0,9 cm, výška – 3,2 cm, váha - 14 g. **Přírůstkové číslo:** 133/70. **Obrazové přílohy:** Tab. LXIV. **Způsob nabytí:** neznámý

**21** – Střep s výzdobou. Mírně vypouklá část těla nádoby s dvěma téměř rovnoběžnými hlubšími rýhami. Barva je vně béžová, uvnitř šedočerná a na lomu šedá. Materiál je hrubší hlína.

**Datace:** 14. až 15. stol. **Míry:** délka – 3,7 cm, šířka – 0,6 cm, výška – 2,7 cm, váha - 8 g. **Přírůstkové číslo:** 133/70. **Obrazové přílohy:** Tab. LXIV. **Způsob nabytí:** neznámý

**22** – Střep s výzdobou. Mírně prohnutá část těla nádoby s výzdobou v podobě třech vzájemně rovnoběžných hlubších rýh. Barva je vně béžovohnědá, uvnitř béžová a v lomu černohnědá. Materiál je hrubší hlína.

**Datace:** 14. až 15. stol. **Míry:** délka – 2,7 cm, šířka – 0,7 cm, výška - 3 cm, váha - 6 g. **Přírůstkové číslo:** 133/70. **Obrazové přílohy:** Tab. LXV. **Způsob nabytí:** neznámý

**23** – Střep s výzdobou. V řezu rovná část těla nádoby s výzdobou v podobě deseti různoběžných mělkých rýh, z nichž některé ani neprobíhají celou délkou střepu. Barva je vně béžová, uvnitř černošedá a v lomu béžovo-černá. Materiál je hrubší hlína.

**Datace:** 14. až 15. stol. **Míry:** délka - 3 cm, šířka – 0,7 cm, výška – 2,9 cm, váha - 7 g. **Přírůstkové číslo:** 133/70. **Obrazové přílohy:** Tab. LXV. **Způsob nabytí:** neznámý

**24** – Střep s výzdobou. V řezu mírně prohnutá část těla nádoby na jejíž přední straně se nachází výzdoba v podobě sedmi hlubokých vzájemně rovnoběžných rýh. Střep

je včetně lomů ohlazený. Barva je vně béžová, uvnitř šedobéžová a v lomu cihlovo-šedá. Materiál je hrubší hlína.

**Datace:** 14. až 15. stol. **Míry:** délka – 3,7 cm, šířka – 0,6 cm, výška – 4,1 cm, váha – 17 g. **Přírůstkové číslo:** 133/70. **Obrazové přílohy:** Tab. LXV. **Způsob nabytí:** neznámý

**25** – Střep s výzdobou. V řezu téměř rovná část těla nádoby nesoucí výzdobu v podobě třech vzájemně různoběžných mělkých žlábků, z nichž jeden je dochován pouze velmi fragmentárně. Barva je vně cihlová, uvnitř hnědošedá a v lomu černohnědá. Materiál je hrubší hlína.

**Datace:** 14. až 15. stol. **Míry:** délka – 3,7 cm, šířka – 0,6 cm, výška – 2,9 cm, váha – 9 g. **Přírůstkové číslo:** 133/70. **Obrazové přílohy:** Tab. LXV. **Způsob nabytí:** neznámý

**26** – Střep s výzdobou. V řezu rovná část těla nádoby nesoucí výzdobu v podobě čtyř vzájemně nerovnoběžných zářezů. Tyto prvky jsou ostře zaříznuty do hmoty a pak se pozvolna vrací na původní tloušťku až do místa dalšího zářezu. Barva je vně okrovo-černá, uvnitř černošedá a v lomu černohnědá. Materiál je hrubší na kruhu točená hlína.

**Datace:** 14. až 15. stol. **Míry:** délka – 3,5 cm, šířka – 0,7 cm, výška – 4,1 cm, váha – 10 g. **Přírůstkové číslo:** 133/70. **Obrazové přílohy:** Tab. LXV. **Způsob nabytí:** neznámý

**27** – Střep s výzdobou. V řezu mírně prohnutá část těla nádoby nesoucí výzdobu v podobě čtyř vzájemně rovnoběžných zářezů. Tyto prvky jsou ostře zaříznuty do hmoty a pak se pozvolna vrací na původní tloušťku až do místa dalšího zářezu. Barva je vně okrovo-hnědá, uvnitř šedobéžová a v lomu šedočerná. Materiál je hrubší hlína.

**Datace:** 14. až 15. stol. **Míry:** délka – 3,3 cm, šířka – 0,7 cm, výška – 3,2 cm, váha – 6 g. **Přírůstkové číslo:** 133/70. **Obrazové přílohy:** Tab. LXV. **Způsob nabytí:** neznámý

**28** – Střep s výzdobou. V řezu mírně esovitě prohnutá část těla nádoby nesoucí výzdobu v podobě čtyř vzájemně rovnoběžných hlubokých žlábků a na něž navazují dvě rýhy. Výzdoba je pouze na spodní straně a rýhy neprobíhají celou délkou střepu. Barva je vně cihlovo-šedá, uvnitř okrovo-šedá a v lomu šedobílá. Materiál je jemná hlína s ostřivem.

**Datace:** 14. až 15. stol. **Míry:** délka – 4,8 cm, šířka – 0,6 cm, výška – 4,2 cm, váha - 15 g. **Přírůstkové číslo:** 133/70. **Obrazové přílohy:** Tab. LXV. **Způsob nabytí:** neznámý

**29** – Střep s výzdobou. V řezu téměř rovná část těla nádoby s výzdobou v podobě čtyř vzájemně rovnoběžných velmi mělkých žlábků. Výzdoba se nachází na jednom konci střepu a je značně ohlazená místy až neznatelná. Barva je vně okrovo-hnědá, uvnitř hnědočerná a v lomu černoohnědá. Materiál je hrubší hlína.

**Datace:** 14. až 15. stol. **Míry:** délka - 4 cm, šířka – 0,6 cm, výška – 4,1 cm, váha - 14 g. **Přírůstkové číslo:** 133/70. **Obrazové přílohy:** Tab. LXVI. **Způsob nabytí:** neznámý

**30** – Střep s výzdobou. V řezu esovitě prohnutá část pravděpodobně podhrdlí nádoby nesoucí výzdobu v podobě dvou vzájemně rovnoběžných hlubokých žlábků rozdělených jednou mělkou rýhou. Barva je vně cihlovo-hnědá, uvnitř šedočerná a v lomu šedo-cihlová. Materiál je hrubší hlína.

**Datace:** 14. až 15. stol. **Míry:** délka – 4,2 cm, šířka – 0,7 cm, výška – 3,5 cm, váha - 13 g. **Přírůstkové číslo:** 133/70. **Obrazové přílohy:** Tab. LXVI. **Způsob nabytí:** neznámý

**31** – Střep s výzdobou. V řezu mírně prohnutá část těla nádoby nesoucí výzdobu po celém svém vnějším povrchu v podobě vzájemně rovnoběžných pohnutých žlábků, které jsou velmi mělké místy neznatelné. Barva je vně cihlovo-hnědá, uvnitř cihlovo-šedá a v lomu černo-cihlová. Materiál je hrubší hlína s ostřivem.

**Datace:** Doba hradištní. **Míry:** délka – 5,1 cm, šířka – 1,3 cm, výška – 5,2 cm, váha - 27 g. **Přírůstkové číslo:** 133/70. **Obrazové přílohy:** Tab. LXVI. **Způsob nabytí:** neznámý

**32** – Střep s výzdobou. V řezu mírně prohnutá část těla nádoby nesoucí na svém vnějším povrchu výzdobu v podobě části čtyřnásobné vzájemně rovnoběžné vyšší vlnovky. U lomu se nachází vrchol dalšího pásu vlnovky dochován fragmentem dvou rýh. Barva je vně černošedá, uvnitř černošedá a v lomu hnědočerná. Materiál je jemnější hlína.

**Datace:** Doba hradištní. **Míry:** délka – 3,9 cm, šířka – 0,8 cm, výška – 3,3 cm, váha - 12 g. **Přírůstkové číslo:** 133/70. **Obrazové přílohy:** Tab. LXVI. **Způsob nabytí:** neznámý

**33** – Střep s výzdobou. V řezu rovná část těla nádoby, která na jedné straně nese výzdobu v podobě části čtyř až pětinasobné vzájemně rovnoběžné vlnovky. Barva je vně cihlovo-šedá, uvnitř šedobílá a v lomu šedo-cihlová. Materiál je hrubší hlína

**Datace:** Doba hradištní. **Míry:** délka – 3,2 cm, šířka – 0,9 cm, výška – 2,9 cm, váha - 7 g. **Přírůstkové číslo:** 133/70. **Obrazové přílohy:** Tab. LXVI. **Způsob nabytí:** neznámý

**34** – Střep s výzdobou. V řezu mírně prohnutá část těla nádoby nesoucí na své vnější straně fragment výzdoby v podobě čtyřnásobné vzájemně rovnoběžné pravděpodobně vpravo zatrhávané vlnovky. Barva je vně béžovohnědá, uvnitř bílohnědá a v lomu béžovo-bílá. Materiál je hrubší hlína.

**Datace:** Doba hradištní. **Míry:** délka – 6,1 cm, šířka - 1 cm, výška – 3,1 cm, váha - 20 g. **Přírůstkové číslo:** 133/70. **Obrazové přílohy:** Tab. LXVI. **Způsob nabytí:** neznámý

- **A83** – Kamenná rubací sekera s průvrtem. Tělo má trojúhelníkovitý tvar. V týlní část je nepravidelná a nachází se na ní část staršího průvrtnu. Z boku má předmět obdélný tvar, s tím že u týlu a ostří se zužuje. Řez předmětu se podobá uzavřenému U. Průvrt je mírně kónický a nachází v horní třetině těla sekery. Ostří je poměrně tupé a svírá ostrý úhel, dále má oblý profil a se nachází v jedné ose s průvrtem. Povrch je poměrně hrubě obroušen.

**Datace:** Neolit kultura s vypíchanou keramikou. **Míry:** délka – 11,9 cm, šířka – 4,9 cm, výška - 4 cm, váha - 343 g. **Přírůstkové číslo:** 171. **Obrazové přílohy:** Tab. LXIX. **Způsob nabytí:** dar paní Vrbatové z Prav.

- **A86** – Kamenná teslice s průvrtem. Tělo má obdélný tvar, který se směrem u konců mírně zužuje. Tyl i ostří jsou oblých profilů. Z boku je předmět protáhlý a zcela nepatrně zahnutý. Na tomto pohledu vynikne výrazně sešikmený tyl směrem k bázi a ostrý úhel břitu. Šikmý tyl je zcela plochý tak, že tvoří téměř dokonalý ovál. Řez předmětu je oválný až čočkovitý. Ostří je kolmé vzhledem k průvrtnu a je výrazně blíže hřbetní ploše. Průvrt je kónický a nachází se v horní polovině těla předmětu. Celý povrch je dobře vybroušen a vyleštěn, nese pouze drobná poškození.

**Datace:** Neolit kultura s vypíchanou keramikou. **Míry:** délka – 13,2 cm, šířka – 5,1 cm, výška – 3,1 cm, váha - 349 g. **Přírůstkové číslo:** 174. **Obrazové přílohy:** Tab. LXXII. **Způsob nabytí:** dar pana G. Geduldigera z Rohovládové Bělé

- **A97** – Velký kamenný sekeromlat s průvrtem. Tělo má tvar protáhlého trojúhelníku, kde nejširší je místo v úrovni průvrtnu. Z boku má tělo tvar obdélný a směrem k oběma koncům se zužuje. Řez nástroje je nepravidelný, jelikož jeden bok je téměř rovný, zatímco druhý je zcela plynule napojen na plochy, proto řez připomíná uzavřené písmeno U. Hřbetní strana je rovnější, na bázi se nachází mírné zaklenutí. Tyl je jasně oddělen a je z obou pohledů mírně klenutý. V týlní části se na bázi se

nachází šikmo vedený zaoblený schod. Průvrt je mírně kónický a vzhledem k boční podélné ose je veden šikmo. Ostří je mírně zaoblené a vede ve stejné ose jako průvrt. Celý povrch je dobře obroušen místy i leštěn. Sekera není téměř poškozená.

**Datace:** Neolit kultura s vypíchanou keramikou. **Míry:** délka – 26,1 cm, šířka - 7 cm, výška – 4,5 cm, váha - 1515 g. **Přírůstkové číslo:** 1750. **Obrazové přílohy:** Tab. LXXXI. **Způsob nabytí:** dar pana G. Heřmana z Přelouče.

- **A98** – Polotovar kamenného mlátu podle tvaru však nejpravděpodobněji teslice/motyky. Polotovar pětiúhelníkového tvaru s nedokončeným průvrtem zhruba vprostřed hřbetní plochy. Hřbet i báze hrubě obroušeny do rovných ploch, boky jsou nebroušené. Z bočního pohledu je předmět obdélný s nepravidelným zakončením bočních stran. Řez je taktéž obdélný. Průvrt byl tvořen kruhovitým vrtákem, tak že v jeho středu vznikal vývrtek ve tvaru komolého kužele, jehož drobný fragment je vidět na dně průvrstu.

**Datace:** Neolit až eneolit. **Míry:** délka – 15,3 cm, šířka – 9,9 cm, výška – 5,6 cm, váha - 1647 g. **Přírůstkové číslo:** 1812. **Obrazové přílohy:** Tab. LXXXII. **Způsob nabytí:** dar pana A. Bohmana z Přelouče.

- **A102** – Pravděpodobně kamenný přeslen kruhového nárysu s průvrtem uprostřed. Jedna plocha předmětu je ploší pouze mírně klenutá a nacházejí se na ní spirálovité rýhy. Druhá plocha má tvar podobný kuželu bez vrcholu a nachází se na ní jedna vodorovná rýha po celém obvodu. Boční plocha je taktéž opatřena rýhou po celém obvodu zhruba uprostřed její výšky. Průvrt se u obou konců rozšiřuje. Celý povrch je hladký a téměř bez vad.

**Datace:** Neolit až středověk. **Míry:** průměr – 3,1 cm, výška – 1,7 cm, váha - 15 g. **Přírůstkové číslo:** 2024. **Obrazové přílohy:** Tab. LXXXIII. **Způsob nabytí:** dar pana V. Štěpánka z Opočínku.

- **A103** – Pravděpodobně kamenný přeslen oválného nárysu s průvrtem zhruba uprostřed. Předmět je plochý nepravidelného řezu. Okraje předmětu jsou hraněné z obou stran, tak že po obvodu vzniká nepravidelná ostrá hrana. Průvrt je rovný vedený mírně šikmo. Povrch je poměrně hrubý.

**Datace:** Neolit až středověk. **Míry:** délka – 4,7 cm, šířka – 4,2 cm, výška – 0,7 cm, váha - 16 g. **Přírůstkové číslo:** 2025. **Obrazové přílohy:** Tab. LXXXIII. **Způsob nabytí:** dar pana V. Štěpánka z Opočínku

- **A104** – Kamenná sekera bez průvrstu a s olámaným týlem. Břítová část je po celém svém povrchu poměrně dobře vybroušena. Týlní část chybí či je značně poškozena

olámáním. Z bočního pohledu je sekera rovná a zužuje se k tupému rovnému ostří. Řez je bikonvexní až obdélníkový.

**Datace:** Neolit kultura s lineární keramikou. **Míry:** délka – 9,9 cm, šířka – 3,4 cm, výška – 3,6 cm, váha - 375 g. **Přírůstkové číslo:** 2036. **Obrazové přílohy:** Tab. LXXXIV. **Způsob nabytí:** dar pana učitele F. Flose z Týnce nad Labem.

- **A105** – Kamenný sekeromlat s průvrtem. Základní tvar se podobá trojúhelníku. Hřbet je téměř rovný, zatímco na bázi je sekera konvexně klenutá. Řez předmětu je bikonvexní až obdélný. Hlavně na bázi se projevuje původní tvar kamene v nedobroušených místech, jinak je předmět kvalitně zpracován. Břítová část dosahuje zhruba 2x větší délky než část týlová. Týl byl původně mírně oblý až rovný, dnes je poškozen. Průvrt je kónický a v rovině na obě osy předmětu. Z bočního pohledu se sekera mírně rozšiřuje v oblasti průvrtní, jinak tvoří víceméně obdélník. Ostří je broušeno do oblého tvaru a vzhledem k otvoru je rovné.

**Datace:** Neolit kultura s vypíchanou keramikou. **Míry:** délka – 13,3 cm, šířka – 6,2 cm, výška – 4,2 cm, váha - 557 g. **Přírůstkové číslo:** 2037. **Obrazové přílohy:** Tab. LXXXV. **Způsob nabytí:** dar pana učitele F. Flose z Týnce nad Labem.

- **A166** – Železný značně zrezlý předmět nejasného určení, možná kladivo. Základním tvarem předmětu je rovnoramenný trojúhelník obdélného řezu s tupými vrcholy. Ze středu jeho přepony vychází 10,4 cm dlouhá užší tyčinka obdélného řezu. Pracovní stopy na vrcholech přepony naznačují, že předmět byl jako kladivo používán.

**Datace:** 14. až 15. stol. **Míry:** délka – 15,7 cm, šířka – 17,7 cm, výška – 2,3 cm, váha - 680 g. **Přírůstkové číslo:** 540. **Obrazové přílohy:** Tab. XCVII. **Způsob nabytí:** neznámý. **Pozn.** v kartě uveden jako kladivo.

- **A172** – Pod tímto inventárním číslem se nachází soubor třech podkov.

**1** – Silně zkorodovaná železná podkova ozubka. Oblouk je mírně širší než ramena, která se ke svým koncům velmi pozvolně zužují. Na těle jsou tři otvory pro hřeby. Při pohledu ze spodu se dva nacházejí na levé straně, s tím že jeden je již v oblouku. Třetí otvor se nalézá osamoceně na pravé straně. Na konci každého ramene jsou kvádřikové ozuby, což by naznačovalo letní použití podkovy.

**Datace:** 14. stol a dále. **Míry:** délka - 13 cm, šířka – 10,7 cm, výška – 3,2 cm, váha - 198 g. **Přírůstkové číslo:** 555. **Obrazové přílohy:** Foto na DVD. **Způsob nabytí:** neznámý.

**2** – Značně zkorodovaná železná podkova ozubka. Oblouk i ramena jsou zhruba stejně široké, ale ramena se ke svým koncům zužují. Na těle podkovy jsou při pohledu ze spodu napravo tři otvory pro hřeby. Dva první směrem od oblouku jsou

otevřené kvůli chybějící vnější hraně. Na konci každého ramene jsou kvádřikové ozuby, což by naznačovalo letní použití podkovy. Na vrcholu oblouku při vnější hraně se nachází opotřebovaný hmatec.

**Datace:** 13. až 15. stol. **Míry:** délka – 14,1 cm, šířka – 14,4 cm, výška – 1,6 cm, váha - 300 g. **Přírůstkové číslo:** 555. **Obrazové přílohy:** Foto na DVD. **Způsob nabytí:** neznámý.

**3** – Silně zkorodovaná železná podkova ozubka. Oblouk i ramena jsou zhruba stejně široké, ale ramena se ke svým koncům mírně zužují. Na těle nejsou znatelné žádné pozůstatky po hřebec. Na konci každého ramene jsou původně pravděpodobně kvádřikové ozuby. Na vrcholu oblouku při vnější hraně se nachází pozůstatek hmatce. Při pohledu od spodu je konec pravého ramene odlomen včetně ozubu.

**Datace:** 14. až 17. stol. **Míry:** délka – 14,4 cm, šířka – 11,7 cm, výška – 2,7 cm, váha - 476 g. **Přírůstkové číslo:** 555. **Obrazové přílohy:** Foto na DVD. **Způsob nabytí:** neznámý.

- **A175** – Pod tímto inventárním číslem se nachází soubor pěti podkov.

**1** – Zkorodovaná železná podkova ozubka. Oblouk i ramena jsou zhruba stejně široké, ale ramena se ke svým koncům zužují. Na těle jsou na každém z ramen čtyři otvory pro hřeby s tím, že první na každé straně je na oblouku. Na konci každého ramene jsou kvádřikové ozuby, což by naznačovalo letní použití podkovy. Na vrcholu oblouku při vnější hraně se nachází trojúhelníkový hmatec. Na vrchní straně je podkova vprostřed oblouku prasklá.

**Datace:** 13. až 15. stol. **Míry:** délka – 14,1 cm, šířka – 12,2 cm, výška – 3,5 cm, váha - 495 g. **Přírůstkové číslo:** 558. **Obrazové přílohy:** Foto na DVD. **Způsob nabytí:** neznámý.

**2** – Značně zkorodovaná železná podkova ozubka. Oblouk je širší než ramena, která se směrem ke koncům zužují. Na těle podkovy zhruba na přechodu oblouku a ramene se nachází na levé straně otvor pro hřeb a na pravé straně se nachází zrezlý hřeb v otvoru. Na koncích ramen se nachází kvádřikové ozuby, což by ukazovalo na letní použití podkovy. Na vrcholu oblouku při vnější hraně se nachází obloukový hmatec.

**Datace:** 14. až 17. stol. **Míry:** délka – 12,6 cm, šířka – 11,3 cm, výška – 2,3 cm, váha - 389 g. **Přírůstkové číslo:** 558. **Obrazové přílohy:** Foto na DVD. **Způsob nabytí:** neznámý.

**3** – Značně zkorodovaná železná podkova ozubka. Oblouk i ramena jsou přibližně stejně široké s tím, že ramena se ke konci zužují. Na těle se nachází při pohledu



zespodu na pravé straně tři fragmenty hřebů. Na opačné straně nejsou otvory znatelné. Na koncích obou ramen se nacházejí kvádrkové ozuby, což naznačuje letní použití podkovy. Na vrcholu oblouku při vnějším okraji se nachází menší hrotitý hmátec.

**Datace:** 13. až 15. stol. **Míry:** délka – 15,3 cm, šířka – 12,6 cm, výška – 2,5 cm, váha - 522 g. **Přirůstkové číslo:** 558. **Obrazové přílohy:** Foto na DVD. **Způsob nabytí:** neznámý.

**4** – Zrezná železná podkova ozubka. Oblouk i ramena jsou přibližně stejně široká s tím, že ramena se směrem ke koncům zužují. Na těle podkovy se na každé straně nacházejí tři otvory pro hřeby rozložené tak, že dva jsou na rameni a jeden na oblouku. Na koncích obou ramen se nacházejí kvádrkové ozuby, což naznačuje letní použití podkovy. Na vrcholu oblouku při vnějším okraji se nachází větší obloukovitý hmátec.

**Datace:** 13. až 15. stol. **Míry:** délka – 14,4 cm, šířka – 13,5 cm, výška – 2,4 cm, váha - 581 g. **Přirůstkové číslo:** 558. **Obrazové přílohy:** Foto na DVD. **Způsob nabytí:** neznámý.

**5** – Silně zkorodovaná železná podkova ozubka. Oblouk je značně širší než ramena, která se směrem ke koncům mírně zužují. Na těle podkovy jsou fragmenty hřebů. Na obou koncích ramen jsou kvádrkové ozuby, což ukazuje na letní použití podkovy.

**Datace:** 14. až 17. stol. **Míry:** délka – 14,2 cm, šířka – 12,5 cm, výška – 2,4 cm, váha - 498 g. **Přirůstkové číslo:** 558. **Obrazové přílohy:** Foto na DVD. **Způsob nabytí:** neznámý.

- **A176** – Mírně korodovaná železná podkova ozubka. Široký oblouk přechází ve zprvu přibližně stejně široká ramena, která se směrem ke koncům zužují. Při pohledu ze spodu se na pravé straně nacházejí tři a na levé dva otvory pro hřeby. Všechny otvory jsou blízko vnějšího okraje podkovy. Na koncích obou ramen se nacházejí kvádrkové ozuby, což by mohlo poukazovat na letní použití podkovy. Na oblouku kousek od jeho vrcholu se nalézá obdélný hmátec. Na horní ploše podkovy se nachází polokopulovitý kryt špičky kopyta. Na rameni s dvěma otvory je v místě těchto otvorů vytažen z hrany podkovy plech, který částečně kryl boční hranu kopyta.

**Datace:** Novověk. **Míry:** délka – 14,2 cm, šířka – 10,5 cm, výška – 4,6 cm, váha - 431 g. **Přirůstkové číslo:** 559. **Obrazové přílohy:** Foto na DVD. **Způsob nabytí:** neznámý.

- **A177** – Pod tímto inventárním číslem se nalézají dvě podkovy.
  - 1** – Silně zkorodovaná železná podkova ozubka. Oblouk je širší než ramena, která se ke svým koncům mírně zužují. Na těle nejsou znatelné otvory pro hřeby. Na koncích obou ramen se nacházejí klínovité ozuby, což ukazuje na zimní použití podkovy. Konce ramen jsou zvednutá nahoru směrem proti kopytu.  
**Datace:** 14. a dále. **Míry:** délka – 13,2 cm, šířka – 11,3 cm, výška – 2,6 cm, váha - 201 g. **Přírůstkové číslo:** 560. **Obrazové přílohy:** Foto na DVD. **Způsob nabytí:** neznámý.
  - 2** – Silně zkorodovaná železná podkova ozubka. Oblouk je širší než ramena, která se ke svým koncům zužují. Při pohledu zespodu se na pravé straně a v levé části oblouku při vnějším okraji nacházejí značně zrezlé fragmenty hřebů. Na koncích obou ramen se nacházejí kvádřikové ozuby, což naznačuje letní použití podkovy.  
**Datace:** 13. až 15. stol. **Míry:** délka – 12,7 cm, šířka – 11,8 cm, výška - 2 cm, váha - 205 g. **Přírůstkové číslo:** 560. **Obrazové přílohy:** Foto na DVD. **Způsob nabytí:** neznámý.
- **A178** – Pod tímto inventárním číslem se nalézají dvě podkovy.
  - 1** – Mírně zkorodovaná železná podkova ozubka. Oblouk i ramena jsou přibližně stejně široká s tím, že ramena se směrem ke koncům nepatrně zužují. Na těle podkovy se nacházejí tři otvory pro hřeby rozložené tak, že dva jsou při pohledu od spodu na pravém rameni a jeden na levém. Spodek podkovy je také opatřen žlábkem s otvory, který vede při vnějším okraji a začíná i končí u ozubů. Na koncích obou ramen se nacházejí kvádřikové ozuby, což naznačuje letní použití podkovy.  
**Datace:** 14. a dále. **Míry:** délka – 15,3 cm, šířka – 12,2 cm, výška – 2,4 cm, váha - 312 g. **Přírůstkové číslo:** 561. **Obrazové přílohy:** Foto na DVD. **Způsob nabytí:** neznámý.
  - 2** – Ne příliš zkorodovaná železná podkova ozubka. Oblouk je znatelně širší než ramena, která se směrem ke koncům zužují. Na těle podkovy se na každé straně nacházejí tři otvory pro hřeby rozložené tak, že dva jsou na rameni a jeden spíše až na oblouku. Na koncích obou ramen se nacházejí kvádřikové ozuby, což naznačuje letní použití podkovy.  
**Datace:** 14. a dále. **Míry:** délka – 11,9 cm, šířka – 1,1 cm, výška – 2,5 cm, váha - 236 g. **Přírůstkové číslo:** 561. **Obrazové přílohy:** Foto na DVD. **Způsob nabytí:** neznámý.
- **A180** – Silně zkorodovaná železná sekera. Jedná se o typ s rovným plochým břitem a bradou. Část břitu od špice chybí. V břitu se nacházel otvor skrz něj je veden lom.

Ostří bylo zahnuté. V ose ostří je břit ohnutý k jedné straně, to může být způsobeno poškozením, či se může jednat o záměr. V druhém případě by nástroj umožňoval podélné osekávání trámů. Upevnění topůrka je řešeno dlouhou oválnou tulejí v ose ostří, v níž se stále nalézá zbytek dřeva. Nad tulejí se nachází vyvýšený rovně zakončený tyl osmibokého řezu. Od tylu směrem k ostří se sekera rovnoměrně zužuje.

**Datace:** 13. až 16. stol. **Míry:** délka – 21,2 cm, šířka – 18,2 cm, výška – 2,4 cm, váha - 585 g. **Přírůstkové číslo:** 571. **Obrazové přílohy:** Tab. XCVIII. **Způsob nabytí:** neznámý.

- **A187** – Pod tímto inventárním číslem se nacházejí dvě jezdecké ostruhy.

**1** – Kompletní železná značně zrezivělá kolečková jezdecká ostruha. Kolečko tvořené kruhovým plíškem cca milimetrové síly s jemnými zuby po obvodu. Maximální průměr kolečka činí 3,5 cm. Krček dlouhý cca 3,2 cm je z poloviny tvořen vidlicí a v plné části má pravidelný šestiúhelníkový řez. V jeho spodní části je na vidlici zřetelná nýtovaná osa kolečka. Raménka jsou rozevřená do tvaru písmene U a v celé délce jsou mírně prohnutá. Řez ramínek má podobu rovnoramenného trojúhelníku s tím, že vrchol směřuje ven a přepona dovnitř. Ramena nejsou stejně dlouhá. Ploténky jsou tvořeny prostým zploštěním a mírným rozšířením hmoty ramének. Přibližně 5 mm pod pravoúhlým zakončením ramének se na každé straně nachází jeden otvor. Styčná část má tvar rovnoramenného písmene T, z jehož vrchní části pokračují ramena a obdélná rozšiřující se nožka tvoří opěrku v patní části boty. Ze středu této plošky vybíhá 1,7 cm dlouhý trn kruhového řezu.

**Datace:** 15. až 17. stol. **Míry:** délka – 10,6 cm, šířka – 5,3 cm, výška – 3,6 cm, váha - 40 g. **Přírůstkové číslo:** 1400a. **Obrazové přílohy:** Tab. XCVIII. **Způsob nabytí:** dar pana J. Schnabla ze Seníku.

**2** – Železná značně zrezivělá kolečková jezdecká ostruha bez kolečka. Krček dlouhý cca 4,2 cm je rovný a má obdélný až čtvercový řez. Ve spodní části se nachází zbytek vidlice odlomené pravděpodobně v místě osy kolečka. Raménka jsou rozevřená do tvaru písmene U a v celé délce jsou rovná. Řez ramínek má podobu podlouhlého oválu. Ramena nejsou stejně dlouhá. Ploténky jsou vytvořeny pouhým mírným rozšířením hmoty ramének. Na pravoúhlém konci delšího raménka je cca 9 mm pod okrajem jeden otvor. Na koci druhého kratšího raménka je vně zhruba 6 mm pod okrajem připevněn jakýsi kruhový knoflík s odsazenou hlavičkou. Ze styčné části vybíhá obdélníková patní opěrka tak, že ploška připomíná písmeno T.

**Datace:** 15. až 17. stol. **Míry:** délka – 10,8 cm, šířka – 7,1 cm, výška – 2,1 cm, váha - 54 g. **Přírůstkové číslo:** 1400b. **Obrazové přílohy:** Tab. XCIX. **Způsob nabytí:** dar pana J. Schnabla ze Seníku.

- **A199** – Silně zkorodovaná železná sekera bradatice. Týlní plocha je zcela plochá a obdélníková. Přibližně 0,8 cm pod touto plochou je otvor ve tvaru uzavřeného U s tím, že oblouk směřuje dolů. Oko vysoké 4,9, široké 3,5 a hluboké 5,5 cm má uvnitř zbytek topůrka. Týlní část s okem je od těla ostře odsazena. Pod ní pokračuje užší tělo obdélného řezu, které se vespod rozšiřuje do vykrojené brady. Ostří je oblé a v ose s osou otvoru. Čelní hrana je mírně prohnutá. Při pohledu z čela se sekera od týlu k ostří víceméně souměrně pozvolna zužuje a má tudíž trojúhelníkovitý tvar.

**Datace:** 13. až 16. stol. **Míry:** délka – 24,6 cm, šířka – 13,4 cm, výška – 4,2 cm, váha - 1124 g. **Přírůstkové číslo:** 2976. **Obrazové přílohy:** Tab. CVIII. **Způsob nabytí:** neznámý.

- **A200** – Silně zkorodovaná a mírně na ostří poškozená železná sekera. Jedná se o typ s oblým břitem a oboustrannou bradou. Týl je rovný, plochý a téměř čtvercového tvaru. Tělo se v řezu od týlu mírně rozšiřuje a cca 3 cm pod ním dosahuje největší šíře. Od tohoto bodu se tělo pozvolna rovnoměrně zužuje až do ostří. Oko taktéž viditelné z tohoto pohledu je obdélníkové se zaobleným koncem vedoucím směrem k ostří. Oko je umístěno necelý 1 cm pod týlní plochou a je cca 4 cm vysoké a 2,4 cm široké. Při pohledu na plochu nástroje vidíme, že týlní část s okem je od zbytku těla odsazena, směrem k přední straně. Pod odsazením je nejužší místo těla, následované odsazeným rozšířením brad. Nejprve přední hranaté brady a níže pak zahrocené delší brady v ose topůrka. V kartě uvedeno, že by se mohlo jednat o řeznickou sekeru.

**Datace:** 13. až 16. stol. **Míry:** délka – 20,6 cm, šířka – 3,8 cm, výška – 19,5 cm, váha - 662 g. **Přírůstkové číslo:** 2977. **Obrazové přílohy:** Tab. CIX. **Způsob nabytí:** neznámý.

- **A207** – Zkorodovaný železný hrot šípu. Břit je úzký listovitý výrazně kosočtvercového až čtvercového řezu. Jednotlivé plochy jsou stále jasně odděleny ostrými hranami. Hrot je otupělý pravděpodobně nárazem. Tulejka dosahuje 1/3 délky listu a je kruhového řezu. Tulej se zužuje téměř neznatelně. Spodek tulejky drobně oláman.

**Datace:** 14. až 15. stol. **Míry:** délka – 8,9 cm, šířka – 1,7 cm, výška – 1,8 cm, váha - 46 g. **Přírůstkové číslo:** 1169. **Obrazové přílohy:** Tab. CXII. **Způsob nabytí:** neznámý.

- **A211** – Kompletní bronzová sekera s tulejí a ouškem. Tulejka má při pohledu z vrchu hrotitě oválný až mandlovitý tvar. Okraj otvoru je vně zesílený a prostě zaoblený. Tulej hluboká 5,9 cm má vně i uvnitř nálevkovitý průběh s oblým vnitřním dnem. Přímo z oválného zahrocení obvodu okraje je vytaženo malé ouško. Zpátky na tělo se ouško napojuje cca 1,7 cm pod okrajem, a v místě tohoto napojení se nachází tenká vystouplá oběžná lišta rovnoběžná s okrajem. Konec tulejky se projevuje i na vnějším povrchu těla sekerky, a to souměrným oboustranným šikmým zúžením do plochy břitu. Od tohoto zúžení se břit zároveň souměrně rozšiřuje až k mírně oblému ostří. Ostří je ve stejné ose jako ouško. Celý jinak hladký zlatohnědý povrch pokrývají černé skvrnky.

**Datace:** Doba bronzová, kultura slezsko-platěnická. **Míry:** délka – 11,6 cm, šířka – 4,1 cm, výška - 3 cm, váha - 162 g. **Přírůstkové číslo:** 1760. **Obrazové přílohy:** Tab. CXIV. **Způsob nabytí:** dar pana Šmolky z Přelouče.

- **A213** – Značně zkorodovaný železný hrot šípku. Břit má listový tvar a kosočtvercový řez. Přes korozi znatelný průběh obou středových hran, ostří a hrot značně zasažené rzi. Tulejka dosahuje 1/3 délky listu a je kruhového řezu. Tulej je téměř rovná a přechod v list je nevýrazný.

**Datace:** 14. až 15. stol. **Míry:** délka – 11,2 cm, šířka – 1,6 cm, výška – 1,4 cm, váha - 48 g. **Přírůstkové číslo:** 2020. **Obrazové přílohy:** Tab. CXVI. **Způsob nabytí:** dar V. Štěpánka z Opočínku.

- **A214** – zkorodovaný železný hrot šípku. Břit je listový s velmi nejasným přechodem v téměř rovnou tulej. Řez listu šípky je kosočtvercový. Ostří, hrany i hrot jsou zrezlé, a ne příliš ostré. Tulejka tvoří asi 1/3 délky šípky a má kruhový řez.

**Datace:** 14. až 15. stol. **Míry:** délka – 10,9 cm, šířka – 1,9 cm, výška – 2,4 cm, váha - 62 g. **Přírůstkové číslo:** 2021. **Obrazové přílohy:** Tab. CXVI. **Způsob nabytí:** dar V. Štěpánka z Opočínku.

- **A219** – Železný hrot kopí zkorodovaný po celém svém povrchu. kopí má úzký listový tvar, kdy je tulej cca o 2,5 cm kratší než list. Tulej je v první třetině od konce kruhového řezu a směrem k listu se zužuje a přechází do šestiúhelníkového tvaru. Na konci tuleje se nachází pozůstatek hřebu, který jistil ratiště v tuleji. List je kosočtvercového řezu a osově souměrný s naznačeným středovým žebrem. Ostří je vlivem koroze poškozené.

**Datace:** 15. až 16. stol. **Míry:** délka – 37,4 cm, šířka – 4,1 cm, výška – 3,4 cm, váha - 423 g. **Přírůstkové číslo:** 2104. **Obrazové přílohy:** Tab. CXVIII **Způsob nabytí:** dar měšťanské školy v Přelouči.

- **A244** – Silně zkorodovaný železný hrot šípu. Břit má listový tvar kosočtvercového řezu. Části ostří a hrot chybí. Tulejka dosahuje zhruba 1/4 délky listu a má kruhový řez. Směrem ke spojení s listem se tulej mírně zužuje. Spodní část tulejky je na jedné straně zhruba do poloviny její délky vylomená do tvaru V.

**Datace:** 14. až 15. stol. **Míry:** délka – 11,6 cm, šířka – 2,5 cm, výška – 1,7 cm, váha - 48 g. **Přírůstkové číslo:** 2632. **Obrazové přílohy:** Tab. CXXVII. **Způsob nabytí:** neznámý.

- **A245** – Silně zkorodovaný železný hrot šípu. Břit má listový tvar kosočtvercového řezu. Ostří místy vinou koroze chybí. Tulejka dosahuje asi 1/3 délky břitu, má kruhový řez. Směrem k břitu se zužuje a od spodu je olámaná

**Datace:** 14. až 15. stol. **Míry:** délka – 10,4 cm, šířka – 2,1 cm, výška – 1,3 cm, váha - 49 g. **Přírůstkové číslo:** 2633. **Obrazové přílohy:** Tab. CXXVIII. **Způsob nabytí:** neznámý.

- **A248** – Značně zkorodovaný železný otočný klíč s dutým dříkem a kruhovou hlavicí kruhového řezu. Napojení hlavice na dřík je zesíleno kulovitou aplikací na konci dříku. Pod ní se nacházejí dva k sobě přiléhající pásy, které jsou díky korozi a znečištění špatně viditelné. Dřík je rovný pravidelný dutý válec na konci u brady částečně odlomený. Brada má tvar pravidelného kvádrů s jedním polokruhovitým výřezem do spodu.

**Datace:** 14. až 15. stol. **Míry:** délka – 11,8 cm, šířka – 4,1 cm, výška – 1,8 cm, váha - 62 g. **Přírůstkové číslo:** 1030. **Obrazové přílohy:** Tab. CXXIX. **Způsob nabytí:** dar pana Kyntery z Přelouče.

- **A249/1** – Zkorodovaný železný otočný klíč s dutým dříkem a okrouhlou hlavicí obdélného řezu. Napojení hlavice a dříku je zesíleno válcovým odsazením na konci dříku. Brada klíče je obdélníková s dvěma trojúhelníkovými zářezy. Konec dříku nad bradou je olámané.

**Datace:** 14. až 15. stol. **Míry:** délka – 14,1 cm, šířka – 5 cm, výška – 1,1 cm, váha – 67 g. **Přírůstkové číslo:** 515/1. **Obrazové přílohy:** Tab. CXXX. **Způsob nabytí:** neznámý **Pozn.** Jako lokalita uvedeno Přeloučsko.

- **A249/2** – značně zkorodovaný otočný klíč s plným dříkem a okrouhlou hlavicí oválného řezu. Klíč je plochý. V napojení se dřík rozšiřuje směrem k hlavicí. Brada je nápadně velká, má čtvercový tvar a čtyři zářezy v ose dříku (dva na každé straně).

**Datace:** 14. stol. **Míry:** délka – 12,1 cm, šířka – 4,1 cm, výška – 0,9 cm, váha – 56 g. **Přírůstkové číslo:** 515/2. **Obrazové přílohy:** Tab. CXXX. **Způsob nabytí:** neznámý. **Pozn.** Jako lokalita uvedeno Přeloučsko

## 11. Tabulka

Inv. Číslo	Přír. číslo	Délk a cm.	Šířka cm.	Výšk a cm.	Váh a g.	Číslo vyobr.	Barva vně	Barva uvnitř	Barva v lomu
A1	1104	Průměr 10,3		9,3	199		Cihlová	cihlová	cihlová
A2	1162/6	Průměr 10		4,7	138		Šedá	šedohnědá	hnědá
A3	1508	Průměr 17		12,1	489		běžovohnědá	běžovočerná	Černá
A4	1031/6 popř. d	Průměr 15,5		13	888		cihlová	hnědočervená	hnědočervená
A4	1031/a	Průměr 6,9		4,5	76		běžovošedá	šedoběžová	Běžovošedá
A4	1031/b	Průměr 5,8		3,5	45		světle béžová	Šedá	Černá
A4	1031/c	Průměr 10,8		6,4	222		Běžovo-cihlová	šedoběžová	Nemá lom
A5	1507	Průměr 16,2		15,4	839		cihlová	Šedá	šedočervená
A6	1102	Průměr 11		8,1	269		hnědošedá	Šedá	Šedá
A7	není	10,7	1	12,1	173		černá	Černá	šedohnědý
A8a	není	5,1	0,8	7,5	31		šedočerná	Černá	Šedočerná
A8b	není	8,2	0,6	5,2	30		šedočerná	Černá	šedočerná
A9	není	Průměr 12,3		7,5	130		Pískově hnědá	hnědá	šedohnědá
A10	není	8,9	6,4	10,6	144		hnědočerná	hnědočerná	hnědočerná
A11	není	4,3	0,5	2,4	10		černá	Černá	Šedá
A12	není	4,5	0,7	6,1	20		šedohnědá	Šedá	šedohnědá
A13	336	Průměr 12,6		3,4	136		cihlová	cihlová	žlutooranžová
A14	1105	Průměr 8,1		5	109		šedočerná	Šedá	Šedá
A15	1106	Průměr 7,1		5,6	137		šedohnědá	šedohnědá	šedohnědá
A16	2551	Průměr 16		6,2	296		šedočerná	šedočerná	šedočerná
A17	není	5,1	0,5	3,6	14		šedohnědá	šedočerná	Šedá
A18	není	1,2	0,6	3,5	5		šedočerná	Šedá	šedohnědá
A19	není	5	0,6	4,5	26		šedá	Šedá	šedohnědá
A20	není	3,2	1,8	4	30		šedá	šedohnědá	šedohnědá
A21	není	Průměr 12		7	23?		šedohnědá	šedavá	černohnědá
A22	1109	Průměr 9,7		2,4	59		světle hnědá	světle hnědá	hnědorůžová
A23	není	9,3	1,3	10,2	105		Světle červená	Světle červená	Světle červená
A24	není	10,4	9,3	10,4	386		Světle hnědá	Šedá	Šedá



<b>A25</b>	není	10	2,3	9,7	148		šedá	Šedá	Cihlově červená
<b>A26</b>	1831	6,4	5,3	1,4	48		běžová	běžová	cihlová
<b>A27</b>	1831 (?)	6,9	3,5	8,5	128		Cihlově červená	Cihlově červená	Světle cihlově červená
<b>A28</b>	1831 (?)	9,2	8,9	1,6	159		Cihlově červená	Cihlově červená	Cihlově červená
<b>A29</b>	1831 (?)	7,3	1,6	4	37		šedočerná	Šedá	šedá
<b>A30</b>	1831 (?)	6,3	1,2	5,9	55		Hnědá	Hnědá	Hnědá
<b>A31</b>	1831	6,5	1,1	5,2	32		Hnědá	Hnědá	Cihlově červená
<b>A32</b>	není	5,9	1,5	8,6	52		Hnědá	Hnědá	Hnědá
<b>A33</b>	není	10,6	2,5	12,7	236		Hnědá	Červená	Cihlově červená
<b>A34</b>	není	10	0,8	10,9	92		oranžová	cihlová	cihlová
<b>A35</b>	není	11,3	2,6	9,5	183		šedohnědá	šedocihlová	Šedá
<b>A36</b>	není	8,3	2	6	75		Hnědá	Světle šedočervená	Cihlově červená
<b>A37</b>	není	12,9	2,4	11,2	198		Šedobílá	šedobílá	Červená a šedá
<b>A38</b>	není	10,2	3,2	7,3	172		Světle hnědá	Hnědá a černá	Hnědá
<b>A39</b>	1100	Průměr 9,7		11,7	298		černohnědá	šedočerná	Nemá lom
<b>A40</b>	1101	Průměr 24,1		18,8	1918		hnědočerná	cihlová	černá
<b>A41</b>	1103	10,2	8,5	9,7	191		cihlovoběžová	cihlovošedá	cihlová
<b>A42</b>	1107	10	8,9	4,3	68		Běžovočerná	Šedá	Nemá lom
<b>A43</b>	1108	Průměr 14,6		6,7	224		Tuhově šedá	Tuhově šedá	Nemá lom
<b>A44</b>	1110	Průměr 8,8		4,7	56		Šedá a běžová	hnědošedá	Světle šedá
<b>A45</b>	1111	7,8	6	2,7	47		černošedá	černošedá	Světle šedá až bílá
<b>A46</b>	1113	6,8	4,8	11,5	368		Šedobílá, místy načervenalá	běžovobílá	Bílá
<b>A47</b>	1114/1	6,9	5,2	8	108		Červená, běžová a šedá	Světle běžová	Běžová
<b>A48</b>	1114/2	5,6	4,7	10,6	103		Červená, běžová a černá	Bíloběžová	Běžová
<b>A49</b>	1114/3	7,1	4,8	16	189		Červená, hnědá a černá	Světle běžová	Bíloběžová
<b>A50</b>	1162/1	Průměr 30,2		21,7	9200		Cihlovoběžová a šedá	šedohnědá	černocihlová
<b>A51</b>	1162/2	Průměr 26		16,9	1885		Tmavě šedá a bílá	šedohnědá	Šedá
<b>A52</b>	1162/3	Průměr 7,7		7,4	112		Šedoběžová	šedoběžová	Šedoběžová

<b>A53</b>	1162/4	9,2	7,9	5,2	77		okrová	šedookrová	Nemá lom
<b>A54</b>	1162/5	11	8,4	7,7	184		šedoběžová	šedookrová	Nemá lom
<b>A55</b>	1162/7	9,6	8,5	5,7	111		šedočerná	šedočerná	Nemá lom
<b>A56</b>	1164	7,7	6,7	7,4	90		Běžová a bílá	Běžová a bílá	Nemá lom
<b>A57</b>	1099	Průměr 10,4		9,7	200		černohnědá	černoběžová	Nemá
<b>A58</b>	1481/1	19,5	10	19	1551		sedoběžová	okrovošedá	Cihlová
<b>A59/a</b>	1633	Průměr 19,6		20,5	1122		Běžovočerná	Běžová	Běžovočerná
<b>A59/b</b>	1633	7,7	6,9	4,4	71		běžovocihlová	Běžová	Okrová
<b>A59/c</b>	1633	5,3	2,6	4,4	22		Okrová	Okrová	Okrová
<b>A59/d,1</b>	1633	6,2	5,1	0,9	33		Hnědá	Hnědá	Hnědá
<b>A59/d,2</b>	1633	5,7	4,3	0,9	26		Hnědá	Hnědá	Hnědá
<b>A60</b>	1634	Průměr 17		9	400		okrovošedá	šedočerná	Šedookrový
<b>A61</b>	1506	Průměr 27,5		18,9	2472		okrovošedá	hnědá	Šedá a cihlová
<b>A62</b>	1174	Průměr 7,8		5,2	68		Bílá a černá	okrová	Šedočerná
<b>A63</b>	1833	15,5	14,5	16,8	1100		Okrovo-šedá	Cihlovo-černá	Cihlová
<b>A64</b>	2038	12,7	9,1	2	251		cihlovoběžová	Běžová a černá	Cihlová s růžovošedým jádrem
<b>A65</b>	2091	V tabulce pod tímto řádkem budou uvedeny části souboru A65 až po inv. číslo A66.							
	<b>KY1</b>	11	3,7	3,5	40		Kost		
	<b>KY2</b>	9,5	2,2	6,8	46		šedoběžová	běžvoookrová	Světle hnědá
	<b>KY3</b>	9,1	0,9	6	59		okrová	běžová	Okrová
	<b>KY4</b>	7,8	0,9	5,3	43		oranžovoběžová	oranžovošedá	Cihlová
	<b>KY5</b>	7,1	2,9	6,5	44		oranžovošedá	Oranžovoběžová	Cihlovošedá
	<b>KY6</b>	8,3	2,3	4,9	40		okrová	okrová	Šedookrová
	<b>KY7</b>	9	0,8	7,2	51		šedookrová	cihlová	Šedoběžová
	<b>KY8</b>	4,3	0,6	5,6	19		okrovošedá	oranžovošedá	Šedá
	<b>KY9</b>	6,4	0,4	3,9	13		okrovoběžová	Běžvooranžová	Okovošedá
	<b>KY10</b>	7	0,8	5,2	34		šedočerná	zelená	Šedoběžová
	<b>KY11</b>	6,8	3	3,3	41		běžová	běžová	Bíločerná
	<b>KY12</b>	6,6	0,7	3,2	23		oranžovohnědá	oranžová	Běžvooranžová

	<b>KY13</b>	4,1	1,1	5,7	25		běžovohnědá	běžová	Běžová
	<b>KY14</b>	5,3	1,1	5,3	29		oranžovohnědá	běžovookrová	Běžovookrová
	<b>KY15</b>	6,3	1,1	4,4	25		oranžovohnědá	hnědookrová	Oranžovookrová
	<b>KY16</b>	4,4	0,7	4,7	15		bíločerná	černošedá	Běžová
	<b>KY17</b>	5,6	0,9	4,3	17		běžovooranžová	Běžovooranžová	Běžová
	<b>KY17/II</b>	7,5	1	4,4	36		oranžovookrová	okrovošedá	Oranžovookrová
	<b>KY18</b>	7,3	0,9	4,2	31		černoběžová	šedoběžová	Šedoběžová
	<b>KY19</b>	4,6	1	5,1	23		hnědošedá	Světle hnědá	Šedookrová
	<b>KY19/II</b>	4	2,1	1,9	12		okrová	okrovohnědá	Okrová
	<b>KY20</b>	Průměr 3,1		2,5	20		běžovočerná	běžovočerná	Hnědoběžová
	<b>KY21</b>	6,3	1,3	3,6	26		oranžovohnědá	hnědozelená	Šedá
	<b>KY22</b>	4	0,3	3,7	6		šedá	oranžovošedá	Běžová
	<b>KY23</b>	5,3	0,9	6	22		Hnědoběžová	hnědoběžová	Hnědoběžová
	<b>KY24</b>	5	0,8	2,5	7		šedoběžová	šedočerná	Běžová
	<b>KY25</b>	6,5	0,4	4	12		hnědá	oranžová	Běžová
	<b>KY26</b>	3,5	0,9	3,6	10		běžovošedá	běžová	Běžovošedá
	<b>KY27</b>	5	0,3	3,5	7		šedoběžová	Běžovošedá	Běžová
	<b>KY28</b>	4,5	1,3	3,3	20		šedooranžová	Šedá	Šedá
	<b>KY29</b>	5	0,9	5,4	24		Běžovooranžová	Oranžová	Běžovooranžová
	<b>KY30</b>	3,6	0,9	4,3	18		oranžovošedá	Oranžovoběžová	Šedoběžová
	<b>KY31</b>	5,3	0,7	4,1	13		hnědočerná	oranžovohnědá	Hnědošedá
	<b>KY32</b>	4,9	0,4	2,9	6		Kost		
	<b>KY33</b>	5,4	0,7	4,2	17		Běžovošedá	okrovošedá	Běžová
	<b>KY34</b>	3,4	0,5	3,8	8		běžovoranžová	oranžová	Běžová
	<b>KY35</b>	5,4	0,6	3,2	11		oranžovošedá	oranžovošedá	Oranžovošedá
	<b>KY36</b>	4,1	0,5	5,6	13		běžovošedá	běžová	Běžová
	<b>KY37</b>	4,3	0,7	4	10		šedoběžová	běžovohnědá	Běžovohnědá
	<b>KY38</b>	3,7	0,8	4,7	18		běžovočerná	hnědoběžová	Běžovohnědá
	<b>KY39</b>	4,7	0,7	3,7	13		okrovočerná	oranžovočerná	Oranžovoběžová
	<b>KY40</b>	6,1	0,9	4,6	21		černookrová	okrovošedá	Běžovošedá

	<b>KY41</b>	4,5	0,4	3,2	8		běžová	běžovošedá	Běžovošedá
	<b>KY42</b>	Měřeno v kompletu s KY 7							
	<b>KY43</b>	3,9	1,1	5,7	15		černookrová	Oranžovoběžová	Běžová
	<b>KY44</b>	4,9	0,7	4,2	13		oranžová	Oranžovoběžová	Oranžovoběžová
	<b>KY45</b>	6,1	0,9	3,4	20		šedookrová	hnědooranžová	Okrová
	<b>KY46</b>	6	0,7	4,5	23		černohnědá	běžovočerná	Běžová
	<b>KY47</b>	5,2	0,5	3,5	11		černá	černoběžová	Běžová
	<b>KY48</b>	5,4	0,9	3,7	17		běžovooranžová	Běžovooranžová	Běžovooranžová
	<b>KY49</b>	7,8	0,8	4,3	21		okrovočerná	Černá	Okrová
	<b>KY50</b>	5,4	0,6	2	15		šedá	šedoběžová	Běžovohnědá
	<b>KY51</b>	Měřeno v kompletu s KY49							
	<b>KY52</b>	6,7	0,8	5,1	33		oranžová	Oranžová	Oranžovoběžová
	<b>KY53</b>	5,9	1,5	5	18		hnědá	oranžová	Oranžovoběžová
	<b>KY54</b>	5,5	0,5	3,7	12		šedozelená	Zelená glazura	Okrová
	<b>KY55</b>	6,9	0,5	3,6	11		oranžovošedá	Zelená glazura	Okrová
	<b>KY56</b>	9,2	0,8	4,4	39		černobílá	tmavošedá	Běžová
	<b>KY57</b>	5	2,7	6,6	53		běžovozelená	Zelená glazura	Běžová
	<b>KY58</b>	12,1	0,8	7,9	127		oranžová	oranžová	Šedooranžová
	<b>KY59</b>	7,5	5,4	1,5	42		běžovooranžová	Oranžovoběžová	Šedooranžová
	<b>KY60</b>	3,9	0,9	5,1	11		Kost		
	<b>KY61</b>	6,1	0,4	4,6	13		okrovočerná	oranžová	Běžová
	<b>KY62</b>	14,9	2,4	7,8	83		hnědočerná	běžovošedá	Běžová
	<b>KY63</b>	7,8	0,6	5,8	25		šedá	Šedá	Světle šedá
	<b>KY64</b>	5	1,8	6,5	31		Šedá	Šedá	světle šedá
	<b>KY65</b>	5,1	0,8	4,2	15		běžvookrová	šedoběžová	Šedoběžová
	<b>KY66</b>	5,1	0,5	3,4	11		šedohnědá	oranžová	Oranžovoběžová
	<b>KY67</b>	6,1	0,6	4,2	13		černošedá	Zelená glazura	Světlešedá
	<b>KY68</b>	Měřeno v kompletu s KY58							
	<b>KY69</b>	4,5	1	6,2	26		oranžovoběžová	oranžová	Šedocihlová
	<b>KY70</b>	5,9	0,5	6,2	16		šedocihlová	šedocihlová	Běžovocihlová

	<b>KY71</b>	4,3	0,3	3,7	6		cihlová	oranžová	Běžová
	<b>KY72</b>	5,2	0,5	3,2	7		běžová	Oranžovoběžová	Běžová
	<b>KY73</b>	4,1	1	3,2	12		běžovočerná	černoběžová	Oranžoběžová
	<b>KY74</b>	4,9	0,6	3,7	11		šedoběžová	cihlová	Běžová
	<b>KY75</b>	4,8	0,6	2,7	9		oranžovoběžová	Oranžovookrová	Okrová
	<b>KY76</b>	3,9	0,4	3,4	5		běžová	Oranžovookrová	Okrová
	<b>KY77</b>	4,4	0,8	2,8	12		černoběžová	běžová	Běžová
	<b>KY78</b>	5,5	0,4	4	9		cihlová	cihlová	Běžovocihlová
	<b>KY79</b>	3,5	2,9	2,4	14		šedoběžová	černohnědá	Šedoběžová
	<b>KY80</b>	3,8	0,5	3	6		oranžovoběžová	oranžová	Oranžovoběžová
	<b>KY81</b>	4,2	0,7	2,4	9		oranžovoběžová	oranžová	Oranžovoběžová
	<b>KY82</b>	6,6	0,6	1,3	3		Kost		
	<b>KY83</b>	4,4	2,1	2,7	12		Oranžovohnědá	Běžovooranžová	Běžovooranžová
	<b>KY84</b>	2,8	2,4	2,1	9		šedoběžová	běžovooranžová	Běžovošedá
	<b>KY85</b>	4	0,8	3,3	13		běžovooranžová	Běžovooranžová	Běžová
	<b>KY86</b>	5,1	0,6	3	9		cihlová	cihlová	Cihlová
	<b>KY87</b>	4,4	2,2	3,4	12		tmavošedá	šedoběžová	Běžovošedá
	<b>KY88</b>	Měřeno v kompletu s KY58							
	<b>KY89</b>	4,7	1,5	3,2	19		běžová	šedoběžová	Hnědoběžová
	<b>KY90</b>	4	0,4	3,1	4		vínovooranžová	oranžová	Běžová
	<b>KY91</b>	4,7	0,4	4	8		tmavošedá	šedohnědá	Okrová
	<b>KY92</b>	4,7	2,7	2,7	15		šedá	Okrovooranžová	Oranžová
	<b>KY93</b>	5,5	2	2	16		běžová	běžová	Běžová
	<b>KY94</b>	10,4	0,8	6,2	42		oranžová	Oranžovoběžová	Běžová
	<b>KY95</b>	Měřeno v kompletu s KY58							
	<b>KY96</b>	7,8	0,7	5	36		bíločerná	Černá	Běžová
	<b>KY97</b>	9,1	4,3	6,5	83		Šedá	Šedoběžová	Běžová
	<b>KY98</b>	13	1,8	4,9	61		Šedá	Šedá	Běžová
	<b>KY99</b>	Měřeno v kompletu s KY62							

	<b>KY 100</b>	10,2	0,8	8,9	84		oranžová	oranžová	Běžvooranžová
	<b>KY 101</b>	6	4,1	3,3	44		Kost		
	<b>V10</b>	3,2	0,7	3,3	6		oranžovohnědá	běžová	Černohnědá
	<b>V24</b>	4,8	0,9	3,7	16		běžovošedá	šedohnědá	Hnědá
	<b>V35</b>	2,2	0,7	2,2	3		Cihlová a šedá	Cihlová a šedá	Šedá
	<b>V36</b>	3,5	1,2	2,5	10		Šedoběžová	Běžová	Šedá
	<b>Ž3</b>	2,7	1,1	3	9		Šedohnědá	Šedohnědá	Šedohnědá
	<b>Ž4</b>	3,1	0,5	4,6	6		Šedočerná	Běžovošedá	Žlutavě bílá
	<b>Ž5</b>	6,3	0,4	3	9		Hnědoběžová	Hnědoběžová	Hnědá
	<b>Ž11</b>	3,3	0,5	3,3	4		Šedočerná	Běžovošedá	Žlutavě bílá
<b>A66</b>	2146/a	Průměr 5,7		2,9	55		hnědá	šedočerná	Bílošedá
<b>A66</b>	2146/b	7,6	7,1	0,9	63		černošedá	černošedá	Černošedá
<b>A67</b>	2149/a	7,3	4,6	1	40		hnědá	hnědá	Hnědá
<b>A67</b>	2149/b	7,2	6,1	0,8	41		hnědošedá	Černá	Šedá
<b>A67</b>	2149/c	5,9	0,4	5,4	18		Šedohnědá	hnědá	Hnědá
<b>A67</b>	2149/d	6,9	0,5	4,7	13		šedohnědá	hnědá	Hnědá
<b>A68</b>	2152	Průměr 7,2		8,4	124		Šedá	Šedá	Tmavošedá
<b>A69</b>	2167	V tabulce pod tímto řádkem budou uvedeny části souboru A69 až po inv. číslo A70.							
	<b>1</b>	4,8	6,3	1,8	19		šedohnědá	hnědá	Okrová
	<b>2</b>	4,8	1,5	3,6	11		okrovošedá	okrovošedá	Hnědá
	<b>3</b>	4,7	0,9	2,6	11		Šedá	Šedočerná	Šedá
	<b>4</b>	2,2	0,4	4,5	4		hnědošedá	Běžová a bílá	Běžová
	<b>5</b>	4	1	2,5	7		hnědošedá	hnědá	Hnědá
	<b>6</b>	7,7	1,2	3,6	22		běžová	běžová	Cihlová
	<b>7</b>	2,8	1	2,6	7		okrová	Černá	Okrovočerná
	<b>8</b>	4,3	0,7	4	10		běžová	Běžovočerná	Šedocihlová
	<b>9</b>	7,8	3,6	4,8	34		běžová	běžová	Cihlová
	<b>10</b>	9,1	1,2	4,3	55		běžová	běžová	Cihlovošedá
	<b>11</b>	4,9	0,5	3,9	9		okrová	okrová	Okrová
	<b>12</b>	8	2,4	7,2	30		okrová	okrová	Okrová
	<b>13</b>	3,1	1	2,2	4		Šedočerná a okrová	Šedočerná a okrová	Šedá a okrová

	<b>14</b>	5,3	0,9	4,1	14		Okrová a bílá	Okrová a bílá	Okrová
	<b>15</b>	6,5	1	2,4	9		Šedočerná a okrová	Šedočerná a okrová	Okrová
	<b>16</b>	3,8	1	2,4	7		okrovohnědá	Okrová a černá	Hnědá
	<b>17</b>	4,3	0,9	2,9	7		Hnědá a béžová	Hnědá a béžová	Hnědá a béžová
	<b>18</b>	3,5	1,4	3,6	6		Okrová a šedobílá	Okrová a šedočerná	Okrová
	<b>19</b>	7,9	4,6	2,8	76		béžová	Šedá	Šedá a béžová
	<b>20</b>	5,5	2,9	2,4	30		Cihlová	cihlová	Cihlová
	<b>21</b>	7,9	0,6	3,7	27		Cihlová	cihlová	Šedá
	<b>22</b>	6,8	0,6	5	21		cihlovošedá	Okrová	Okrová
	<b>23</b>	7,1	0,8	4,1	26		okrová	okrová	Šedookrová
	<b>24</b>	5	0,6	3,9	16		Okrová	okrová	Okrová
	<b>25</b>	6,5	0,4	3,6	10		Šedá a okrová	okrová	Šedobílá
	<b>26</b>	4	0,9	3,9	17		okrová	okrová	Okrová
	<b>27</b>	5,8	0,3	3,5	9		Tmavší šedá	okrová	Okrová a bílá
	<b>28</b>	5,1	0,5	2,7	14		béžovošedá	béžovošedá	Béžová
	<b>29</b>	5,4	0,3	3	6		Šedookrová	okrová	Okrová
	<b>30</b>	5,8	3,7	1,1	11		okrová	okrová	Okrová
	<b>31</b>	4,4	0,5	3,6	10		hnědá	hnědá	Hnědá
	<b>32</b>	4,8	0,5	2,2	8		okrovošedá	okrová	Okrová
	<b>33</b>	4,7	0,5	2,7	8		okrovošedá	Hnědá	Okrová
	<b>34</b>	3,7	0,5	3,2	7		okrovošedá	okrová	Okrová
	<b>35</b>	4,7	0,4	3,1	5		okrovobéžová	okrová	Šedookrová
	<b>36</b>	4,4	0,7	2,1	6		okrovošedá	okrovošedá	Okrová
	<b>37</b>	3,9	0,4	2,5	4		okrovošedá	okrová	Okrová
	<b>38</b>	9,8	2	1,5	8		hnědá	hnědá	Oranžová
	<b>39</b>	4	0,3	2,5	3		černookrová	okrová	Okrová
	<b>40</b>	3,3	0,8	3,3	7		šedookrová	šedooranžová	Hnědá
	<b>41</b>	3,2	0,4	2,8	3		okrová	hnědá	Okrovohnědá
	<b>42</b>	3,5	2,8	1,2	9		okrová	Hnědá	Hnědá
	<b>43</b>	3,9	0,5	2,4	4		šedookrová	hnědá	Okrová
	<b>44</b>	3,5	0,4	2,1	3		šedookrová	šedookrová	Okrová

	<b>45</b>	4,3	0,4	1,5	3		hnědá	okrová	Hnědá
	<b>46</b>	3,2	0,5	1,9	3		hnědá	šedohnědá	Šedohnědá
	<b>47</b>	4	0,4	2,2	3		šedohnědá	šedohnědá	Hnědá
	<b>48</b>	3,5	0,4	2,2	3		okrová	okrová	Okrová
	<b>49</b>	2,8	0,4	1,2	1		okrová	šedookrová	Okrová
	<b>50</b>	8,2	0,7	5,7	20		šedoběžová	běžovočerná	Okrová
	<b>51</b>	6	0,6	6,2	21		okrovohnědá	Okrovozelená glazura	Běžová
	<b>52</b>	6,6	0,4	6	13		okrovoběžová	běžová	Cihlová
	<b>53</b>	4,5	0,3	5,7	12		Šedookrová	běžová	Cihlová
	<b>54</b>	4,5	0,3	4,7	7		okrovošedá	běžová	Cihlová
	<b>55</b>	3,8	0,3	5,1	6		okrová	běžová	Cihlovošedá
	<b>56</b>	3,1	0,5	3,2	5		okrovoběžová	běžová	Cihlovošedá
	<b>57</b>	3,4	0,5	3,1	5		Střep A69/56 a 57 k sobě pasují.		
	<b>58</b>	2,3	0,3	3,5	3		běžovohnědá	běžová	Cihlová
	<b>59</b>	2,4	0,3	3,3	3		běžovookrová	Běžová	Okrová
	<b>60</b>	3,5	0,3	3,2	3		okrová	běžovošedá	Cihlová
	<b>61</b>	3,2	0,3	2,2	3		okrovoběžová	okrovoběžová	Cihlová
	<b>62</b>	2,4	0,4	3,9	3		okrovoběžová	běžová	cihlovoběžová
	<b>63</b>	3,9	0,4	2,2	3		okrová	běžová	Cihlovoběžová
	<b>64</b>	2	0,2	3	1		běžová	běžová	Šedá
	<b>65</b>	2,2	0,3	1,4	>1		běžová	běžová	Cihlová
	<b>66</b>	2,3	0,4	1,4	1		okrovošedá	běžová	Cihlová
	<b>67</b>	2,6	0,4	2,1	1		Střep A69/66 a 67 k sobě pasují.		
	<b>68</b>	3,4	0,4	3,3	2		šedohnědá	okrová	Cihlová
	<b>69</b>	2,6	0,4	2,1	2		okrovošedá	Oranžovookrová glazura	Cihlová a šedá
	<b>70</b>	7,1	0,8	4,5	24		běžovookrová	okrovošedá	Cihlová
	<b>71</b>	7,1	0,7	5,5	29		šedohnědá	šedohnědá	Hnědá
	<b>72</b>	5,7	0,8	4,5	23		šedohnědá	šedohnědá	Hnědá
	<b>73</b>	4,8	0,6	4,8	20		šedohnědá	šedohnědá	Hnědá
	<b>74</b>	3,6	1,1	5,2	12		okrová	okrová	Cihlová
	<b>75</b>	5,6	0,4	3,6	14		šedohnědá	Hnědookrová	Běžová



	<b>76</b>	6,4	0,4	4,9	19		šedohnědá	šedohnědá	Hnědá
	<b>77</b>	6,5	0,9	2,8	16		šedohnědá	šedohnědá	Šedá
	<b>78</b>	6,8	0,6	4,1	19		šedohnědá	šedohnědá	Hnědá
	<b>79</b>	6,5	0,6	5,4	27		šedohnědá	šedohnědá	Hnědá
	<b>80</b>	6,5	3,4	1	16		šedohnědá	šedohnědá	Hnědá
	<b>81</b>	4,9	3	0,8	13		okrová	Hnědooranžová glazura	Cihlová
	<b>82</b>	3,1	0,8	4,1	7		hnědočerná	hnědočerná	Hnědá
	<b>83</b>	4,9	0,4	2,4	6		šedočerná	Šedá	Šedá
	<b>84</b>	4	0,4	4	7		hnědočerná	hnědošedá	Hnědošedá
	<b>85</b>	4,3	0,5	1,6	3		šedohnědá	Šedá	Šedá
	<b>86</b>	6,1	0,4	4	13		Okrová a šedá	Okrová a šedá	Hnědá
	<b>87</b>	4,7	0,4	5,1	11		hnědá	hnědá	Hnědá
	<b>88</b>	6,3	0,4	3,4	9		běžovošedá	Šedá	Běžovošedá
	<b>89</b>	4,5	0,4	3	6		okrovošedá	hnědá	Šedá
	<b>90</b>	4	0,4	3,1	5		okrová	hnědá	Hnědá
	<b>91</b>	3,9	0,4	3,5	7		okrová	hnědá	Hnědá
	<b>92</b>	4,1	0,4	2,5	6		Okrová a šedá	hnědá	Hnědá
	<b>93</b>	4,9	0,5	2,8	10		okrovohnědá	okrovohnědá	Hnědá
	<b>94</b>	4,2	0,4	2,9	7		Hnědá a šedá	Hnědá a šedá	Hnědá
	<b>95</b>	2,5	1	3,2	7		okrovošedá	okrovošedá	Hnědá
	<b>96</b>	3	0,4	2,8	4		Okrová a šedá	Okrová a šedá	Hnědá
	<b>97</b>	3,2	0,3	3,1	3		Šedá a hnědá	hnědá	Hnědá
	<b>98</b>	2,8	0,5	3,7	5		okrovošedá	hnědá	Hnědá
	<b>99</b>	3,5	0,5	2,3	5		okrovošedá	hnědá	Hnědá
	<b>100</b>	2,8	0,7	3,2	6		šedá	okrovošedá	Hnědá
	<b>101</b>	3,6	3,1	1	7		Hnědá a šedá	Hnědá a šedá	Hnědá
	<b>102</b>	3	0,4	3,1	5		okrovohnědá	Okrová	Hnědá
	<b>103</b>	4	0,4	2,7	4		Šedá a hnědá	okrová	Hnědá
	<b>104</b>	2,2	0,5	2,3	2		Šedá	šedá	Hnědá
	<b>105</b>	2,5	0,4	1,8	2		šedohnědá	hnědá	Hnědá
	<b>106</b>	2,6	0,5	1,4	3		šedá	šedá	Hnědá
	<b>107</b>	3,4	0,6	2,6	5		okrová	okrovohnědá	Hnědá

	<b>108</b>	1,8	0,4	2,5	2		šedohnědá	šedohnědá	Hnědá
	<b>109</b>	1,9	0,5	2	2		šedohnědá	šedohnědá	Hnědá
	<b>110</b>	3,1	0,4	2,5	4		okrová	hnědá	Okrová
	<b>111</b>	1,8	0,4	2,3	1		okrová	okrová	Okrová
	<b>112</b>	2	0,7	2,4	2		šedá	hnědá	Hnědá
	<b>113</b>	2,3	0,5	2,4	3		hnědá	hnědá	Hnědá
	<b>114</b>	3,3	2	2,6	8		šedá	šedá	Hnědá
	<b>115</b>	3,3	0,9	3,5	11		hnědá	hnědá	Hnědá
	<b>116</b>	4	0,9	3,5	13		hnědá	hnědá	Okrová
	<b>117</b>	2,1	1,9	1,9	3		okrová	okrová	Cihlová
	<b>118</b>	3,7	2,8	1,7	14		okrová	šedočerná	Okrová a šedočerná
	<b>119</b>	3,3	2,8	1,9	13		okrová	hnědočerná	Hnědá
	<b>120</b>	6,6	2,2	2,2	34		kost		
	<b>121</b>	3,9	2	0,9	3		kost		
	<b>122</b>	7	2,9	0,5	9		kost		
<b>A70</b>	2548	Průměr 13,4		11,7	570		cihlovobéžová	Béžová	Nemá lom
<b>A71</b>	2549	Průměr 12,3		7,7	267		Světle béžová	Béžová	Černá
<b>A72</b>	2550	Průměr 11		9,1	345		Šedo-okrová	Šedočerná	Černá
<b>A73</b>	2552				778				
<b>A74</b>	2510a	Průměr 12,8		1,1	570		hnědočerná	hnědá	Šedočerná
<b>A75</b>	2186a	11,7	6,1	11,1	178		Světle béžová	Světle hnědá glazura	Béžovo-bílá
<b>A75</b>	2186b	6,4	6,2	5	74		Hnědo-béžová	Béžová glazura	Hnědo-béžová
<b>A76</b>	3718	7	5,2	6,9	156		cihlovohnědá	Nemá	Červená
<b>A77</b>	3719	7,5	4,6	10,8	240		Původně hnědá glazura	Bílá a hnědá	Narůžovělá
<b>A78</b>	3720	2	1,3	5,6	12		Šedomodrá	Nemá	Béžová
<b>A79</b>	3721	8,8	6,1	6,1	212		béžovobílá	šedobéžová	Bílý
<b>A80</b>	35/70	20	12,5	19,8	1630		Hnědočervená	Hnědočerná	Cihlová
<b>A81</b>	133/70	V tabulce pod tímto řádkem budou uvedeny části souboru A81 až po inv. číslo A82.							
	<b>1</b>	8	1	4,2	27		Matný grafit	Lesklý grafit	Bílošedá
	<b>2</b>	11,4	1,1	4,3	41		Hnědočerná	Lesklý grafit	Bílá
	<b>3</b>	8,1	0,7	5	33		Šedočerná	Šedá	Bílošedá

	<b>4</b>	8,2	0,7	3,9	38		Šedo-cihlová	Šedočerná	Tmavě šedá
	<b>5</b>	7,9	0,9	4,3	30		Šedoběžová	Běžová	Běžová s černým středem
	<b>6</b>	5,6	0,8	3,7	16		Šedočerná	Šedohnědá	Šedočerná
	<b>7</b>	6	1,1	6,7	28		Tmavě šedobílá	Šedobílá	Šedobílá s černým středem
	<b>8</b>	4	0,6	4,1	10		Běžovo-šedá	Hnědočerná	Hnědočerná
	<b>9</b>	3,6	0,7	3,7	10		Šedohnědá	Hnědočerná	Černá
	<b>10</b>	4,4	0,7	2,4	7		Běžovo-šedá	Běžovo-černá	Černá
	<b>11</b>	3,7	0,7	3,9	10		Okrovo-šedá	Tmavě béžová	Šedočerná
	<b>12</b>	2,3	0,7	2,6	5		Šedoběžová	Černošedá	Černo-běžová
	<b>13</b>	6,4	1,4	2,7	41		Šedoběžová	Cihlová	Hnědošedá
	<b>14</b>	4,9	0,9	3,3	21		Hnědočerná	Okrová	Šedoběžová
	<b>15</b>	6,4	0,8	2,5	25		Šedoběžová	Běžová	Černohnědá
	<b>16</b>	2,8	0,8	2,1	7		Běžová	Běžová	Běžová
	<b>17</b>	3,9	0,8	3,1	11		Běžová	Šedočerná	Šedočerná
	<b>18</b>	3,9	1,9	1,4	6		Okrovo-šedá	Žluto-běžová	Šedoběžová
	<b>19</b>	3,2	1	2,7	9		Běžovohnědá	Cihlovo- béžová	Šedá
	<b>20</b>	4,5	0,9	3,2	14		Běžová	Šedoběžová	Hnědošedá
	<b>21</b>	3,7	0,6	2,7	8		běžová	Šedočerná	Šedá
	<b>22</b>	2,7	0,7	3	6		Běžovohnědá	Běžová	Černohnědá
	<b>23</b>	3	0,7	2,9	7		Běžová	Černošedá	Běžovo-černá
	<b>24</b>	3,7	0,6	4,1	17		Běžová	Šedoběžová	Cihlovo-šedá
	<b>25</b>	3,7	0,6	2,9	9		Cihlová	Hnědošedá	Černohnědá
	<b>26</b>	3,5	0,7	4,1	10		Okrovo-černá	Černošedá	Černohnědá
	<b>27</b>	3,3	0,7	3,2	6		Okrovo-hnědá	Šedoběžová	Šedočerná
	<b>28</b>	4,8	0,6	4,2	15		Cihlovo-šedá	Okrovo-šedá	Šedobílá
	<b>29</b>	4	0,6	4,1	14		Okrovo-hnědá	Hnědočerná	Černohnědá
	<b>30</b>	4,2	0,7	3,5	13		Cihlovo- hnědá	Šedočerná	Šedo-cihlová
	<b>31</b>	5,1	1,3	5,2	27		Cihlovo- hnědá	Cihlovo-šedá	Černo-cihlová
	<b>32</b>	3,9	0,8	3,3	12		Černošedá	Černošedá	Hnědočerná
	<b>33</b>	3,2	0,9	2,9	7		Cihlovo-šedá	Šedobílá	šedocihlová

	<b>34</b>	6,5	1	3,1	20		Béžovohnědá	Bílo-hnědá	Béžovo-bílá
	<b>35</b>	2,4	0,6	2,2	3		Černá	Černá	Černá
	<b>36</b>	3,7	0,7	2,7	5		Černá	Černá	Černá
	<b>37</b>	5	1,4	4,2	37		Béžová	Béžovo-černá	Béžová
	<b>38</b>	4,2	0,6	5	17		Černá	Černá	Černá
	<b>39</b>	4,2	0,6	2,5	6		Šedohnědá	Béžovo-šedá	Černá
	<b>40</b>	5,3	0,8	4,2	19		Cihlová	Bílo-hnědá	Bílo-hnědá
	<b>41</b>	7,2	0,7	5,3	30		Černohnědá	Černá	Černošedá
	<b>42</b>	5,8	0,4	9,1	41		Černá	Bílo-hnědá	Bílo-hnědá
	<b>43</b>	6,1	0,7	6,5	40		Černohnědá	Černá	Černá
	<b>44</b>	6,7	0,8	6,7	46		Šedobéžová	Šedá se slídou	Šedobéžová
	<b>45</b>	12,9	1,2	9,9	156		Černá	Černá	Hnědočerná
	<b>46</b>	10,3	1	14,6	155		Šedohnědá	Šedočerná	Šedohnědá
<b>A82</b>	53/70	V tabulce pod tímto řádkem budou uvedeny části souboru A82 až po inv. číslo A83.							
	<b>1</b>	7,9	4,1	2,2	36		Cihlovošedá	Cihlovošedá	Cihlovošedá
	<b>2</b>	4,7	4,7	1,2	20		Šedobílá	Šedobílá	Bílá
	<b>3</b>	10,5	1,1	3	39		Černohnědá	Černohnědá	Šedobílá
	<b>4</b>	3,9	1,9	3,7	24		Cihlovošedá	Cihlovošedá	Světle šedá
	<b>5</b>	13,5	3,1	6	146		Hnědá	Hnědá	Tmavě šedá až černá
	<b>6</b>	4	4	0,7	9		Šedá	Šedá	Cihlová
	<b>7</b>	7,5	4,3	1,3	46		Cihlovošedá	Cihlovošedá	Cihlovošedá
	<b>8</b>	2,4	2,6	1	5		hnědočerná	Zelená glazura	Hnědá
	<b>9</b>	6,8	4,6	0,6	18		béžová	šedobéžová	Cihlová
	<b>10</b>	9,2	4,6	1	44		Šedobílá	Šedobílá	Šedobílá
	<b>11</b>	9,2	10,2	0,6	60		Cihlovohnědá	Okrovošedá	Cihlová
	<b>12</b>	8,3	7,8	0,5	41		Tmavě šedá	Hnědošedá	Cihlovošedá
	<b>13</b>	5,2	5,9	0,4	13		Hnědá a černá	Hnědá a černá	Světle šedá
	<b>14</b>	6,1	7	0,6	27		Hnědošedá	Hnědá	Bílohnědá
	<b>15</b>	3,8	2,6	0,6	10		Světle šedá	Béžová	Růžovošedá
	<b>16</b>	5,4	3,2	0,7	19		Okrovohnědá	Šedobílá	Cihlovohnědá
	<b>17</b>	3,3	3	0,4	4		Okrovošedá	Šedá	Šedá
	<b>18</b>	2,7	3,2	0,7	9		Šedohnědá	Hnědobělavá	Hnědý

	<b>19</b>	3	2,1	0,9	5		Cihlovošedá	Cihlovošedá	Cihlovošedá
	<b>20</b>	3,8	4,3	0,8	14		Pravděpodobně žulový kámen nachové barvy pokrytý hlinou.		
	<b>21</b>	3,3	2,7	0,3	3		Hnědočerná	Hnědočerná	Hnědá
	<b>22</b>	2,3	2,4	0,4	3		Běžovočerná	Okrovoběžová	Hnědá
	<b>23</b>	1,9	3	0,6	4		Hnědošedá	Hnědá	Hnědá
<b>A83</b>	171	11,9	4,9	4	343				
<b>A84</b>	172	11,6	6,1	3,1	349				
<b>A85</b>	173	15	6,9	4,4	775				
<b>A86</b>	174	13,2	5,1	3,1	349				
<b>A87</b>	175	9,3	6,8	3,4	271				
<b>A88</b>	176	9,3	5,7	4,1	403				
<b>A89</b>	178	11,3	7,9	3,9	505				
<b>A90</b>	179	8,6	4,9	3,1	216				
<b>A91</b>	180	13,3	4,4	4,7	473				
<b>A92</b>	181	8,4	6,4	3,6	350				
<b>A93</b>	182	10,9	5,6	3,2	311				
<b>A94</b>	999	10,2	4,5	3,1	224				
<b>A95</b>	1182	10,8	5,6	4,7	476				
<b>A96</b>	1138	10,3	4,7	3,7	261				
<b>A97</b>	1750	26,1	7	4,5	1515				
<b>A98</b>	1812	15,3	9,9	5,6	1647				
<b>A99</b>	1928	7,4	4,6	2	103				
<b>A100</b>	1961	11,3	7,2	5	496				
<b>A101</b>	1962	8,2	4,9	4,9	257				
<b>A102</b>	2024	Průměr 3,1		1,7	15				
<b>A103</b>	2025	4,7	4,2	0,7	16				
<b>A104</b>	2036	9,9	3,4	3,6	375				
<b>A105</b>	2037	13,3	6,2	4,2	557				
<b>A106</b>	1050	8,7	3,6	1,4	69				
<b>A107</b>	2511a	13,7	6,8	3,9	584				
<b>A108</b>	2545/1	Průměr 4,6		1	24				
<b>A108</b>	2545/2	Průměr 3,8		1,1	16				

<b>A108</b>	2545/3	Průměr 3,9		2,1	29			
<b>A108</b>	2545/4	Průměr 3,7		1,8	25			
<b>A108</b>	2545/5	Průměr 3		1	10			
<b>A109</b>	3692	9,1	6	3,3	291			
<b>A110</b>	3693	15,4	5,7	3,4	508			
<b>A111</b>	3694	17,7	5,6	2,2	360			
<b>A112</b>	3697	10,4	3,2	1	46			
<b>A113</b>	50/63	9,9	5,2	2,6	256			
<b>A114</b>	9/66	11,9	4,9	4	362			
<b>A134</b>	2573	24	4,7	2,7	203			
<b>A135</b>	3185	15,7	8,1	5,9	320			
<b>A161</b>	169	107,5	8	?	?			
<b>A162</b> /1	532	5,9	9,6	1,7	22			
<b>A162</b> /2	532	4,3	3,3	1,8	18			
<b>A162</b> /3	532	6,2	1,5	1,1	27			
<b>A162</b> /4	532	6,9	4,2	1,1	31			
<b>A163</b>	534	13,7	10,8	1,7	62			
<b>A164</b>	535	13,1	8,8	3	57			
<b>A165</b> /1	536	16,7	11,8	4,8	106			
<b>A165</b> /2	536	3	3	1,5	11			
<b>A166</b>	540	15,7	14,7	2,3	680			
<b>A167</b>	548	12,1	11,1	3,1	277			
<b>A168</b>	551	12	10,3	1,9	179			
<b>A169</b>	552	11	10,7	1,7	119			
<b>A170</b>	553	13	11,4	1,8	333			
<b>A171</b>	554	13,4	11,7	2,5	369			
<b>A172</b>	555	13	10,7	3,2	198		V katalogu uvedena jako číslo A172 – 1	
<b>A172</b>	555	14,1	14,4	1,6	300		V katalogu uvedena jako číslo A172 – 2	
<b>A172</b>	555	14,4	11,7	2,7	476		V katalogu uvedena jako číslo A172 – 3	
<b>A173</b>	556	13,8	12,2	2,7	240		V katalogu uvedena jako číslo A173 – 1	
<b>A173</b>	556	12,1	10,9	2,8	157		V katalogu uvedena jako číslo A173 – 2	
<b>A173</b>	556	12,4	10,2	2,1	219		V katalogu uvedena jako číslo A173 – 3	

<b>A174</b>	557	18,2	14,7	2,6	972		V katalogu uvedena jako číslo A174 – 1
<b>A174</b>	557	15,3	13	2,3	670		V katalogu uvedena jako číslo A174 – 2
<b>A174</b>	557	15,9	12,8	2,7	601		V katalogu uvedena jako číslo A174 – 3
<b>A175</b>	558	14,1	12,2	3,5	495		V katalogu uvedena jako číslo A175 – 1
<b>A175</b>	558	12,6	11,3	2,3	389		V katalogu uvedena jako číslo A175 – 2
<b>A175</b>	558	15,3	12,6	2,5	522		V katalogu uvedena jako číslo A175 – 3
<b>A175</b>	558	14,4	13,5	2,4	581		V katalogu uvedena jako číslo A175 – 4
<b>A175</b>	558	14,2	12,5	2,4	498		V katalogu uvedena jako číslo A175 – 5
<b>A176</b>	559	14,2	10,5	4,6	431		
<b>A177</b>	560	13,2	11,3	2,6	201		V katalogu uvedena jako číslo A177 - 1
<b>A177</b>	560	12,7	11,8	2	205		V katalogu uvedena jako číslo A177 - 2
<b>A178</b>	561	15,3	12,2	2,4	312		V katalogu uvedena jako číslo A178 - 1
<b>A178</b>	561	11,9	1,1	2,5	236		V katalogu uvedena jako číslo A178 - 2
<b>A179</b>	583	11	5,4	1	42		
<b>A180</b>	571	21,2	18,2	2,4	585		
<b>A181</b>	1012	16,4	12,6	2,6	699		
<b>A182</b>	1014	14,3	11,9	1,9	370		V katalogu uvedena jako číslo A182 – 1
<b>A182</b>	1014	13,5	12,5	1,6	328		V katalogu uvedena jako číslo A182 – 2
<b>A183</b>	1218	17,5	12,9	3,3	669		V katalogu uvedena jako číslo A183 – 1
<b>A183</b>	1218	13,7	13,8	2,8	555		V katalogu uvedena jako číslo A183 – 2
<b>A184</b>	1398	12,7	12,1	2,1	306		
<b>A185</b>	1830	12,2	11,2	2,4	147		V katalogu uvedena jako číslo A185 – 1
<b>A185</b>	1830	11,8	10,6	1,7	166		V katalogu uvedena jako číslo A185 – 2
<b>A186</b>	1967	15,6	13,5	2,2	518		
<b>A187</b>	1400a	10,6	5,3	3,6	40		V katalogu uvedena jako číslo A187 – 1
<b>A187</b>	1400b	10,8	7,1	2,1	54		V katalogu uvedena jako číslo A187 – 2
<b>A188</b>	1829	10,8	5	16,2	586		
<b>A189</b>	2040	22,1	14,4	1,7	135		
<b>A190</b>	2099	13,6	8,8	2	68		
<b>A191</b>	2117b	16,5	8,2	4,6	112		V katalogu uvedena jako číslo A191 – 1
<b>A191</b>	2117c	14,8	7,3	1,6	76		V katalogu uvedena jako číslo A191 – 2
<b>A192</b>	1966	15,2	12,1	3,3	662		
<b>A193</b>	2039	10,9	2,1	13,9	379		

<b>A194</b>	1954	13,9	12,1	2,1	308				
<b>A195</b>	2118c	11,3	9,5	2,8	165		V katalogu uvedena jako číslo A195 - 1.		
<b>A195</b>	2118c	10,7	9,9	2,6	170		V katalogu uvedena jako číslo A195 - 2.		
<b>A196</b>	2584	19,2	1,6	13,2	98				
<b>A197</b>	2585	25,3	4,7	2,1	188				
<b>A198</b>	2587	33,9	7	2,7	271				
<b>A199</b>	2976	24,6	13,4	4,2	1124				
<b>A200</b>	2977	20,6	3,8	19,5	662				
<b>A201</b>	4106	7,1	5,3	2,3	91				
<b>A202</b>	2509a	21,6	17,2	2,3	780				
<b>A203</b>	2579	107	23,5	?	?				
<b>A204</b>	2580	85	19,5	9,3	694				
<b>A205</b>	1093	23,2	1,8	1,7	86				
<b>A206</b>	1051	Průměr 2,7		0,5	7				
<b>A207</b>	1169	8,9	1,7	1,8	46				
<b>A208</b>	1587a	12,2	3,6	2,7	214				
<b>A209</b>	1587b	10	5,4	1,3	46				
<b>A210</b>	1650	9,6	1,8	1	11				
<b>A211</b>	1760	11,6	4,1	3	162				
<b>A212</b>	1952	31,8	4,4	3,3	307				
<b>A213</b>	2020	11,2	1,6	1,4	48				
<b>A214</b>	2021	10,9	1,9	2,4	62				
<b>A215</b>	136	15,4	3,6	1	69				
<b>A216</b>	1396	14,2	5,3	1	79				
<b>A217</b>	2019	14,4	6,3	0,9	92				
<b>A218</b>	2023	13,5	4,5	1,5	449				
<b>A219</b>	2104	37,4	4,1	3,4	423				
<b>A220</b>	2114	18,6	8,1	1,1	85				
<b>A221</b>	2371	9,1	1,6	1,7	38				
<b>A222</b>	2547	5,6	0,9	0,9	5				
<b>A223</b>	2370	16,4	1,2	0,3	19				
<b>A224</b>	2557	8,7	Průměr 0,6		31				
<b>A225</b>	2558	3,1	1,9	0,4	7				



<b>A226</b>	2559	11,5	1	0,5	11			
<b>A227</b>	2560	5,1	3,8	0,6	15			
<b>A228</b>	2561	10,2	2,3	2,2	11			
<b>A229</b>	2562	Průměr 3,9		1,2	14			
<b>A230</b>	2563	Průměr 3,7		2	18			
<b>A231</b>	2564	Průměr 4,2		0,5	14			
<b>A232</b>	2565	Průměr 5,1		13	22			
<b>A233</b>	2566	15,2	1,1	1	82			
<b>A234</b>	2567	18,4	1,7	1,6	39			
<b>A235 a</b>	2568	3,8	Průměr 0,4		4	V katalogu uveden jako číslo A235 – 1		
<b>A235 b</b>	2568	6,2	Průměr 0,5		3	V katalogu uveden jako číslo A235 – 2		
<b>A235 c</b>	2568	4,9	2,3	0,4	8	V katalogu uveden jako číslo A235 – 3		
<b>A236</b>	2569	5,1	3,9	1,1	102			
<b>A237</b>	2570	5,1	0,8	0,7	16			
<b>A238</b>	2571	11,6	1,3	0,5	17			
<b>A239 a</b>	2572	9,9	2,2	0,5	20	V katalogu uveden jako číslo A239 – 1		
<b>A239 b</b>	2572	4,7	2,8	0,5	14	V katalogu uveden jako číslo A239 – 2		
<b>A239 c</b>	2572	6,5	2,6	0,5		V katalogu uveden jako číslo A239 – 3		
<b>A240</b>	2574	36,5	4,2	2,1	150			
<b>A241</b>	2575	18,9	4,5	3,8	461			
<b>A242</b>	2583	19,1	15,6	4,1	453			
<b>A243</b>	2588	Průměr 4,1		3	68			
<b>A244</b>	2632	11,6	2,5	1,7	48			
<b>A245</b>	2633	10,4	2,1	1,3	49			
<b>A246</b>	51/63	17,6	3,2	2	141			
<b>A247</b>	2546	11,5	5,1	5,1	145	běžovohnědá	Běžová	bílošedá
<b>A248</b>	1030	11,8	4,1	1,8	62			
<b>A249</b>	515/1	14,1	5	1,1	67			
<b>A249</b>	515/2	12,1	4,1	0,9	56			
<b>A250</b>	167	120	5	?	?			
<b>A251</b>	168	97	5	?	?			
<b>A252</b>	2578	128	2,5	?	?			

12. Obrazové přílohy

A 1

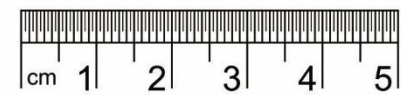
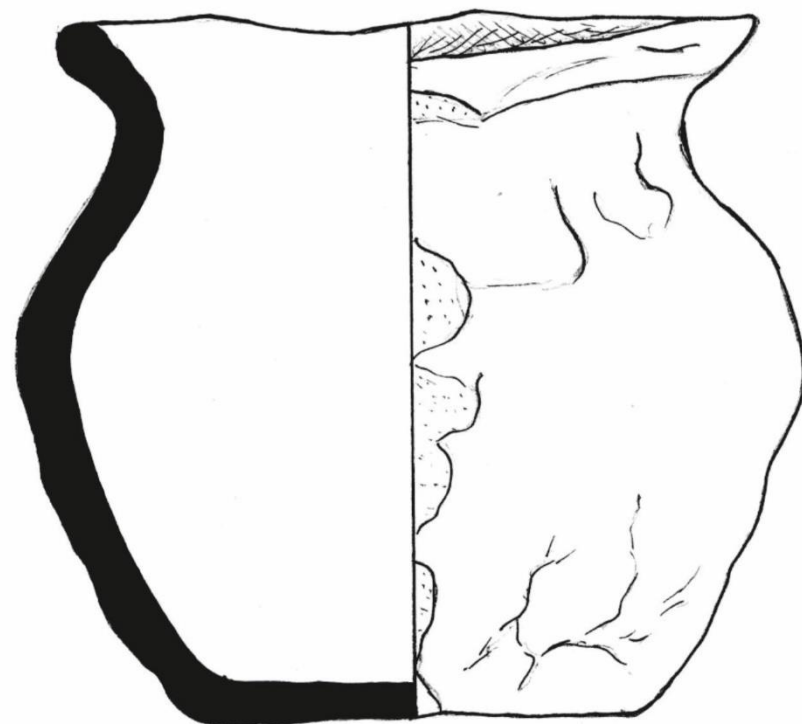

A 2

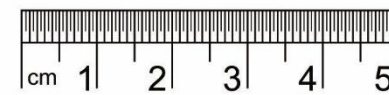
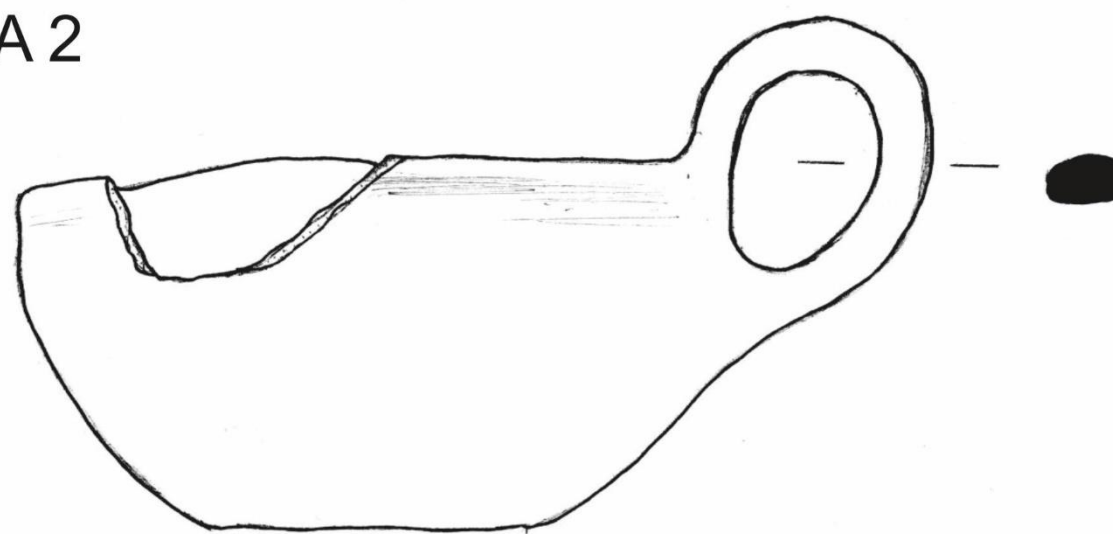
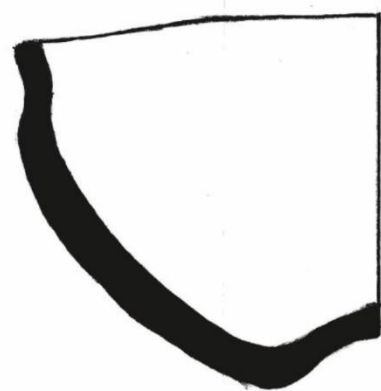

A 3

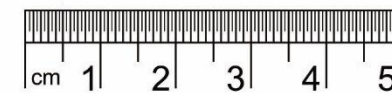
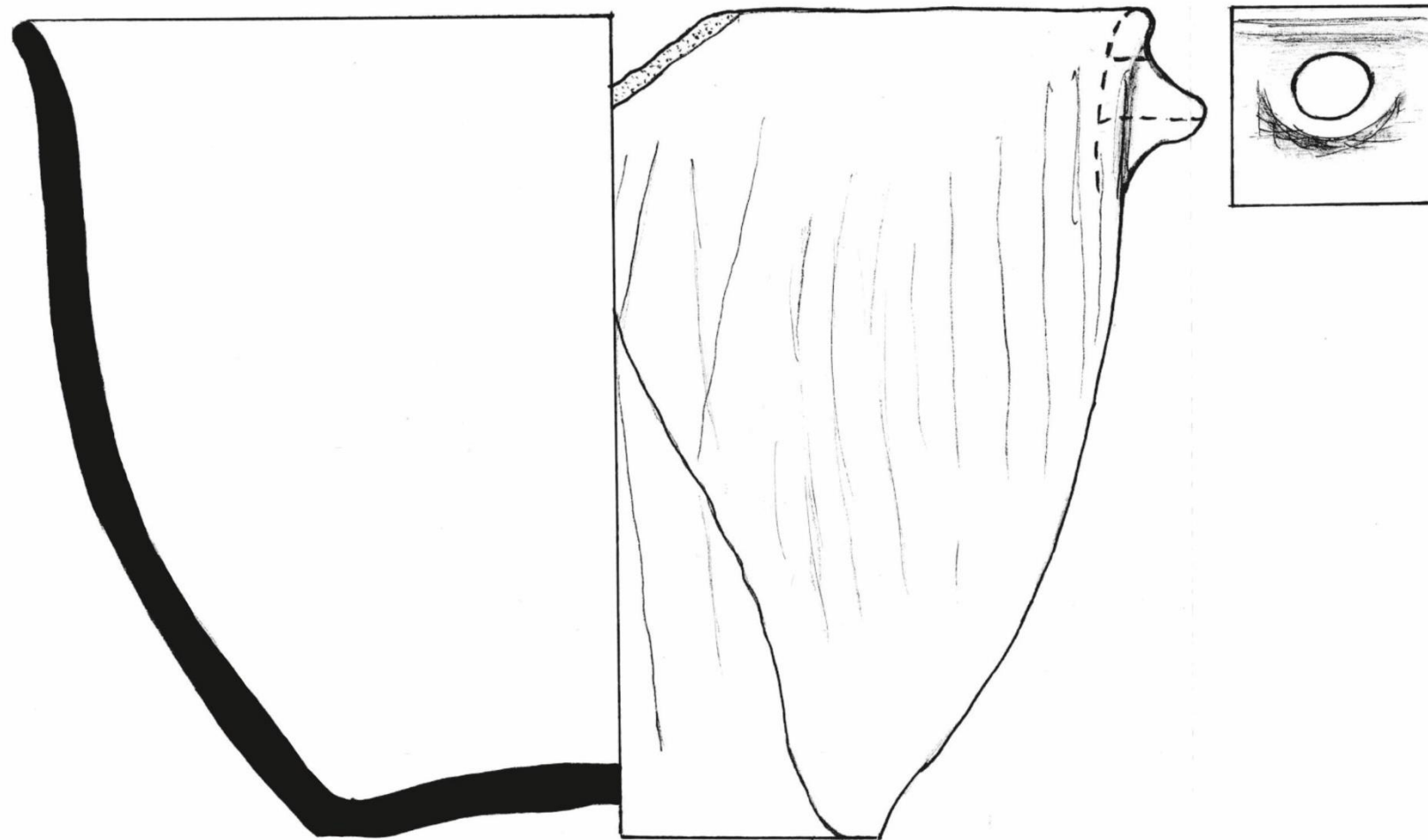

A 4/1

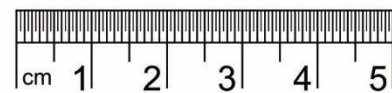
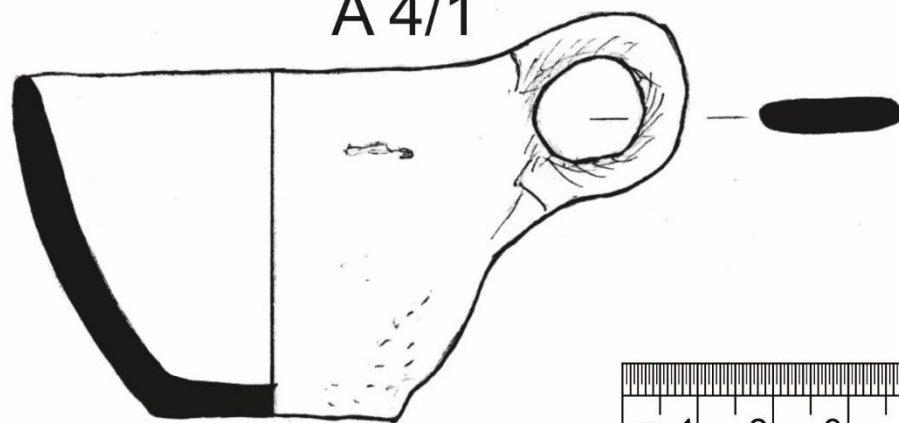

A 4/2

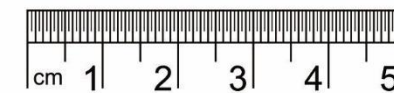

A 4/3

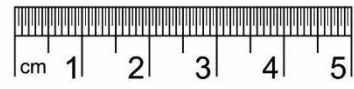
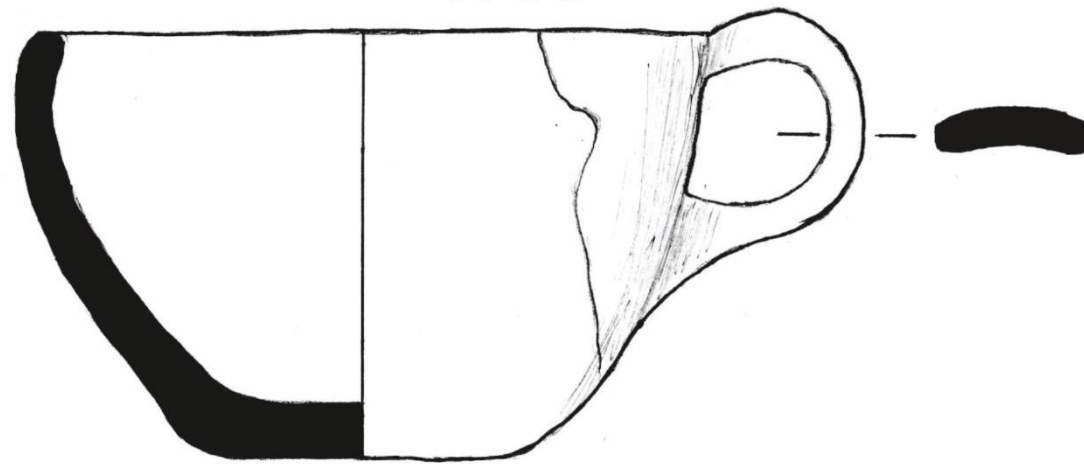

A 4/4

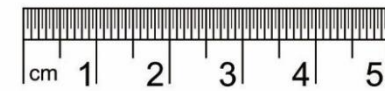
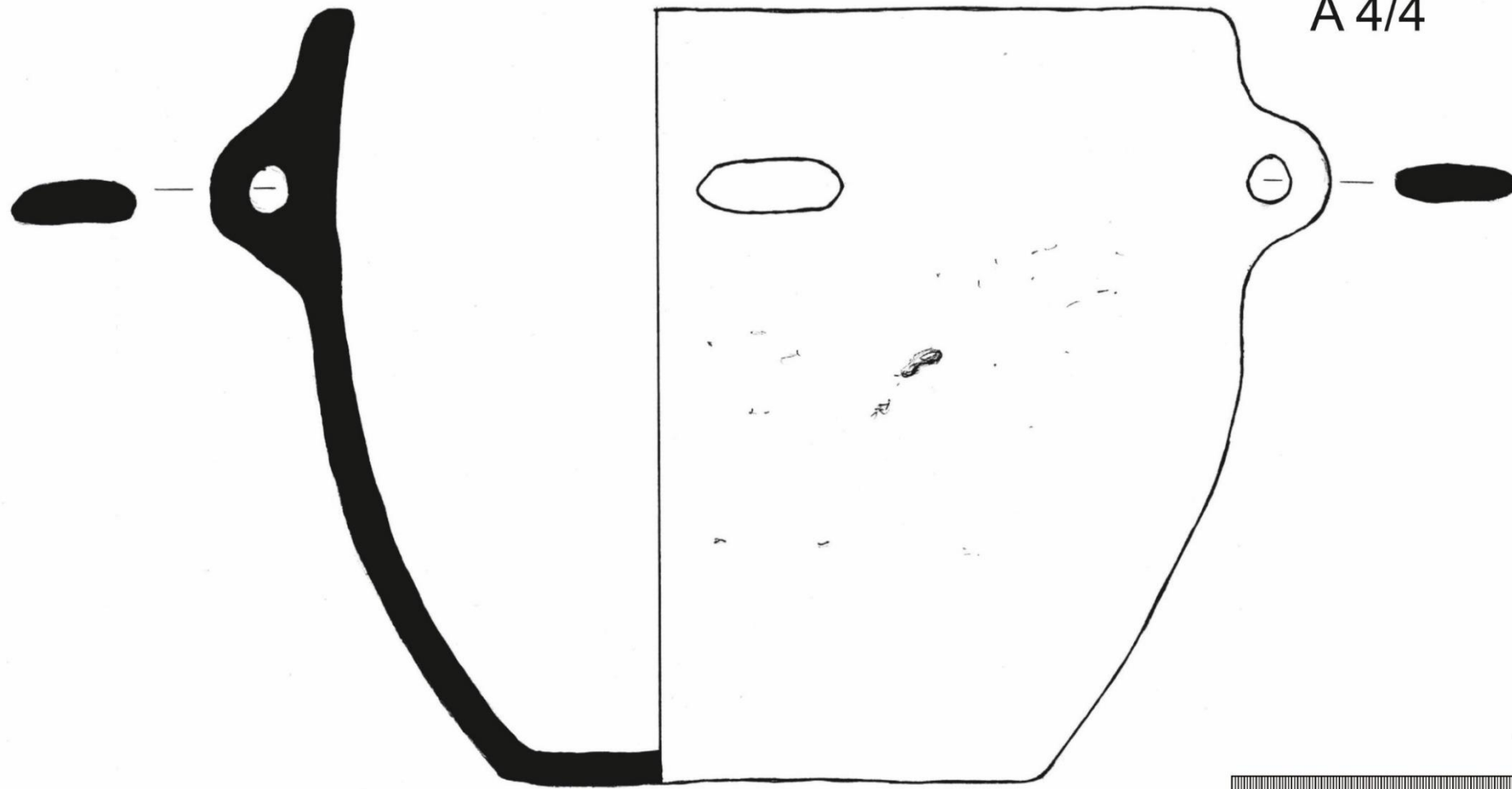

A 5

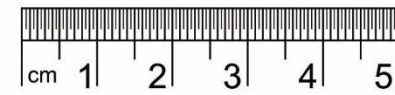
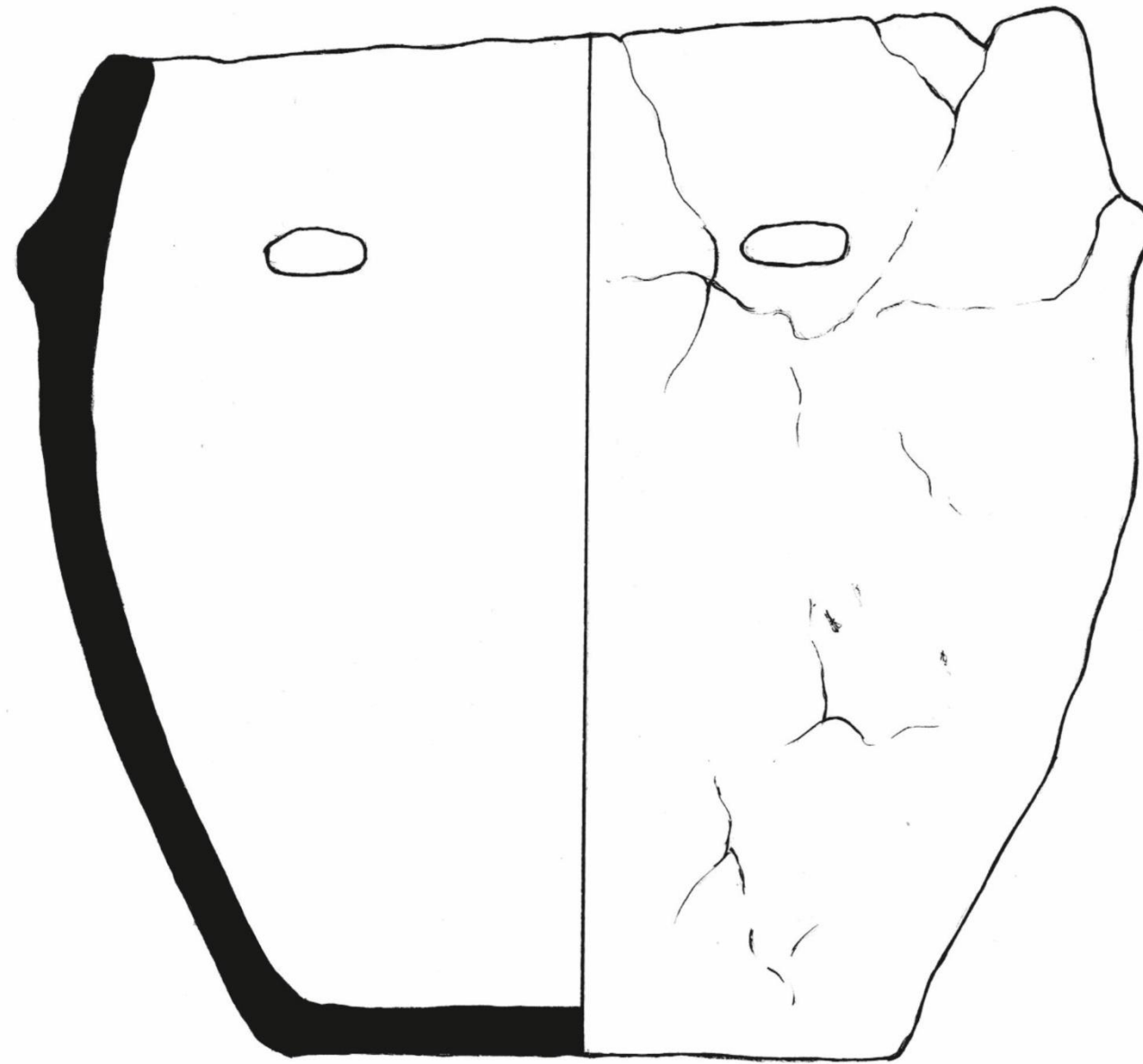

A 6

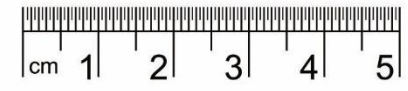
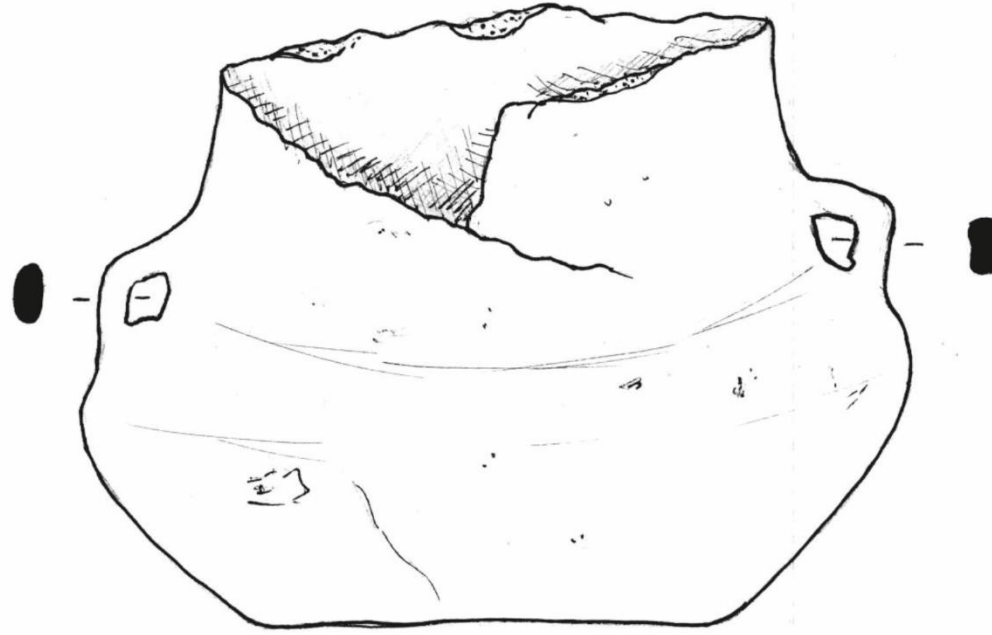
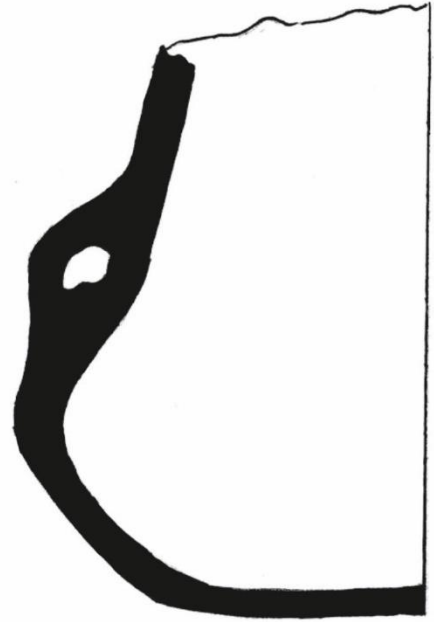

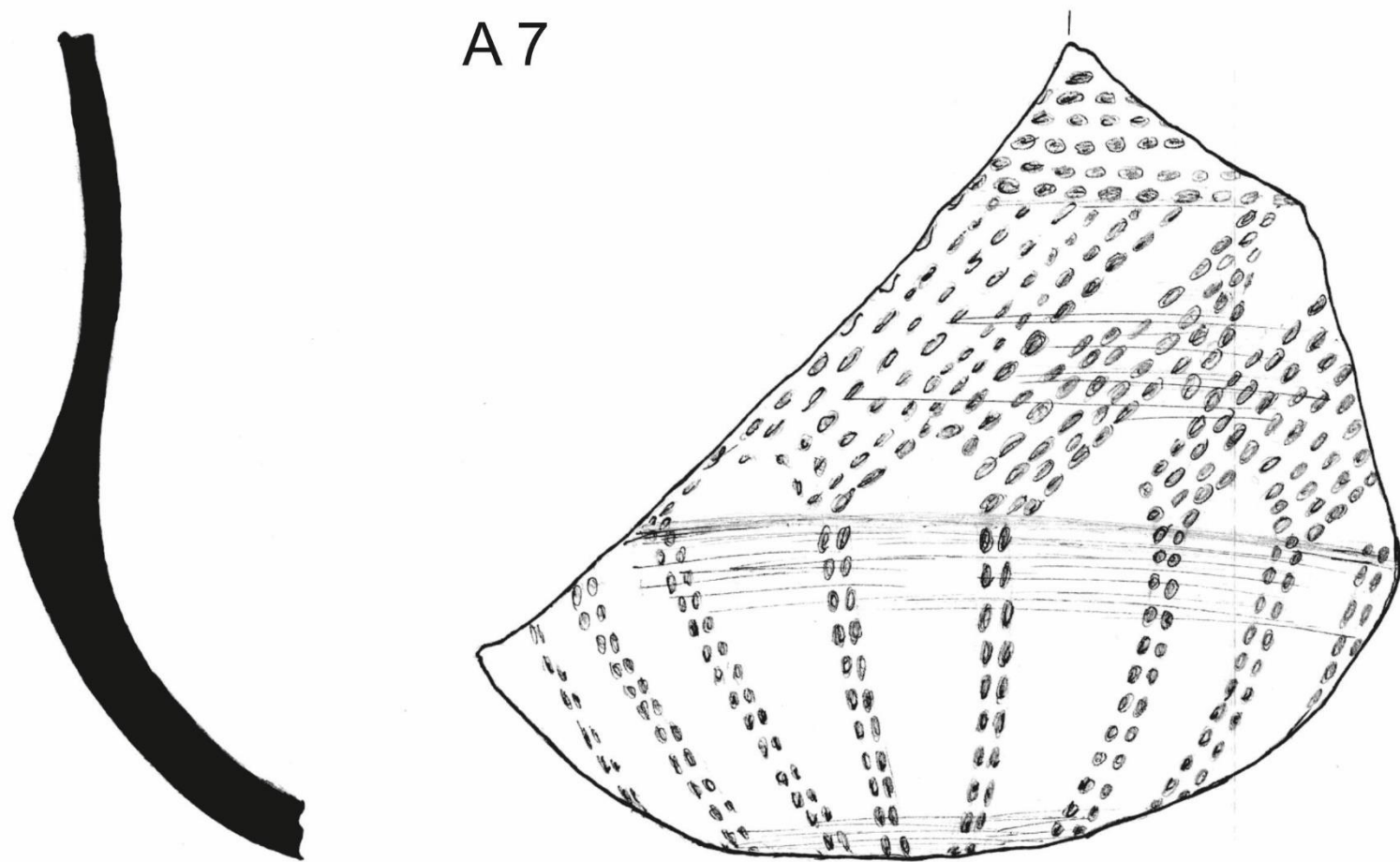

A7

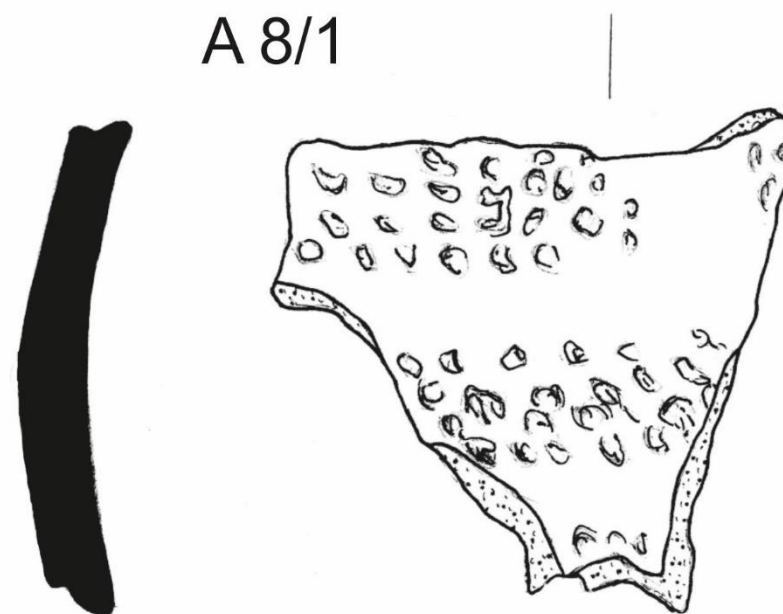
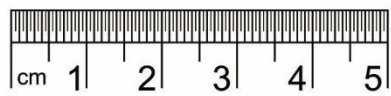

A8/1

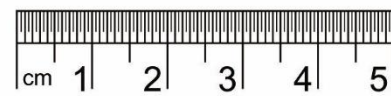

Tab. VI

A 8/2

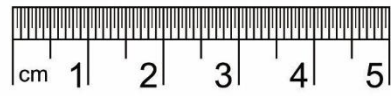
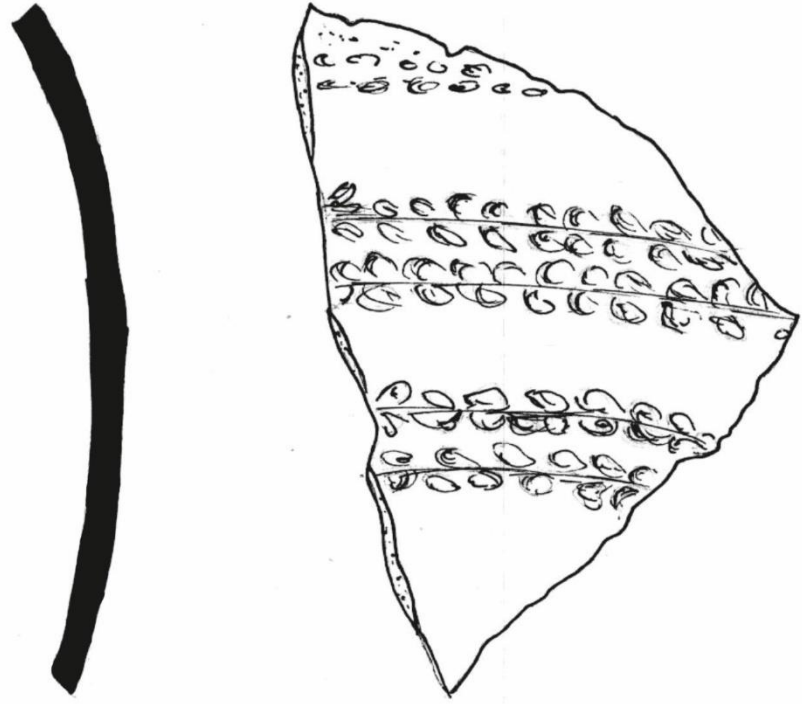

A 9

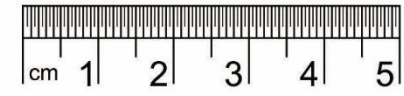
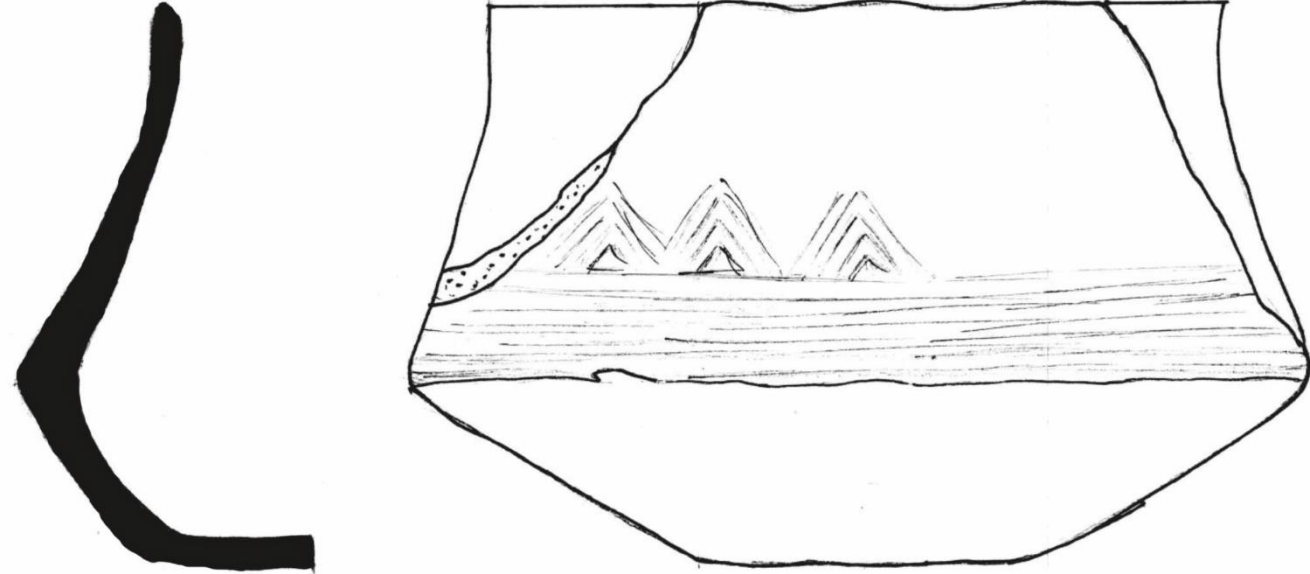



A 10

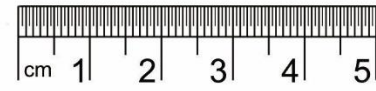
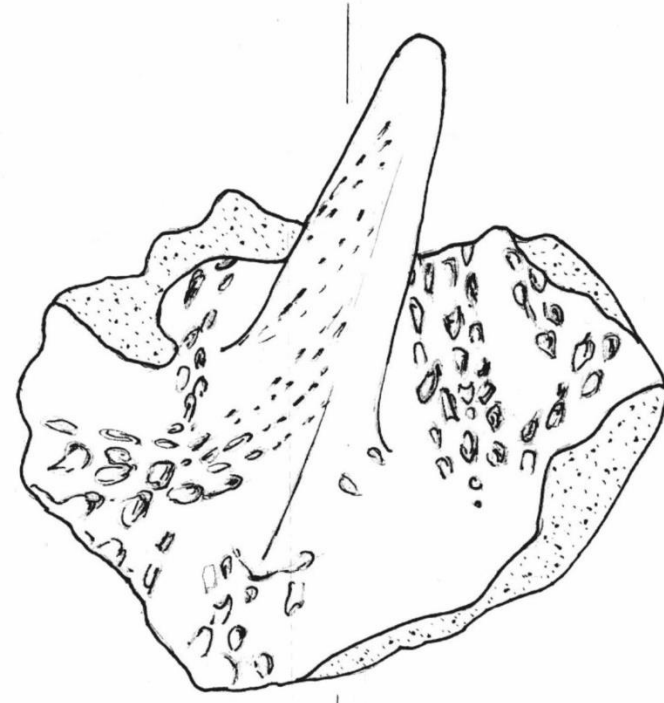
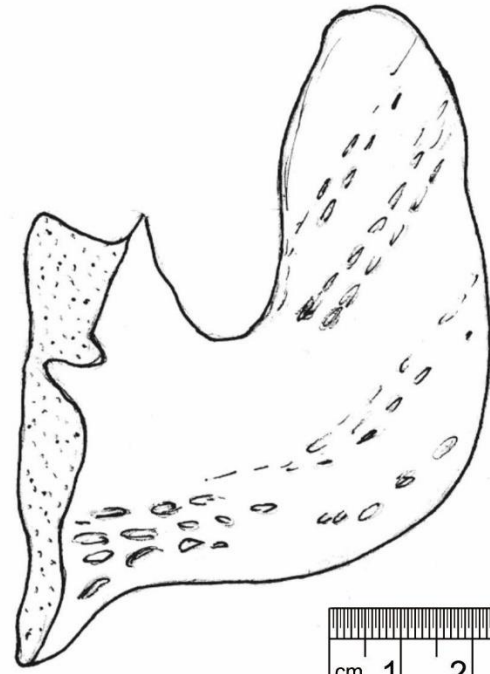

A 12

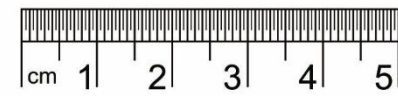
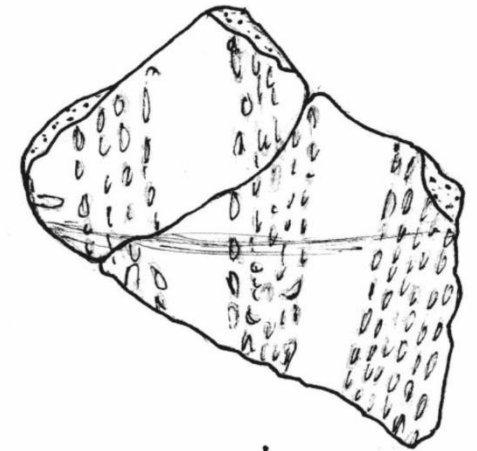

A 11

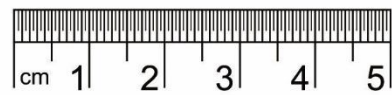
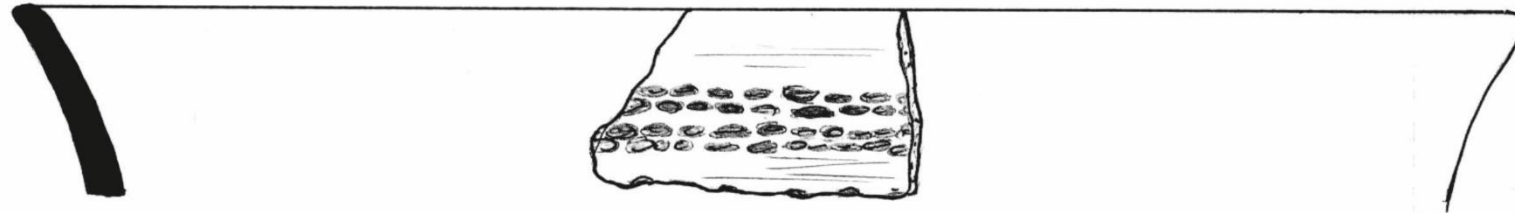

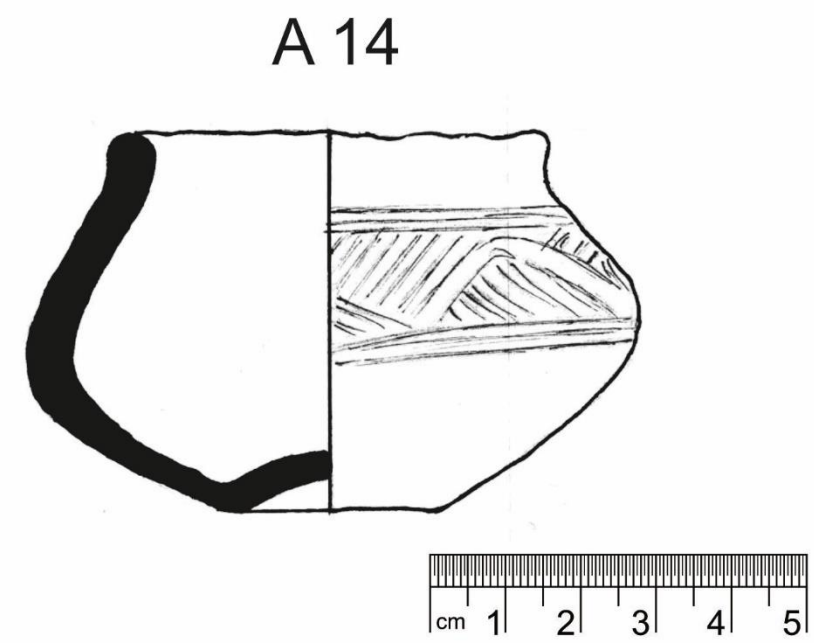
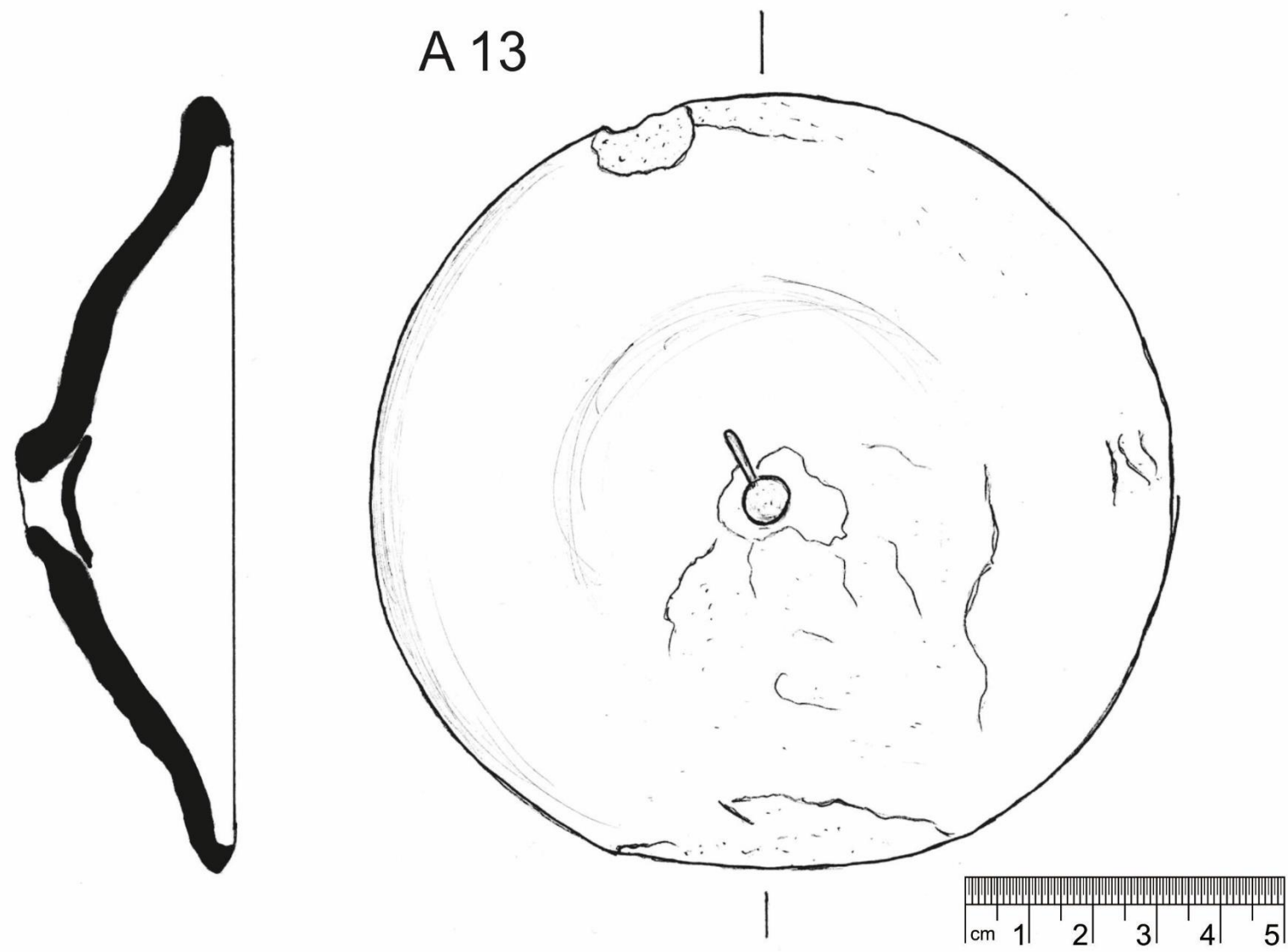

A 15

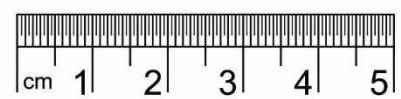
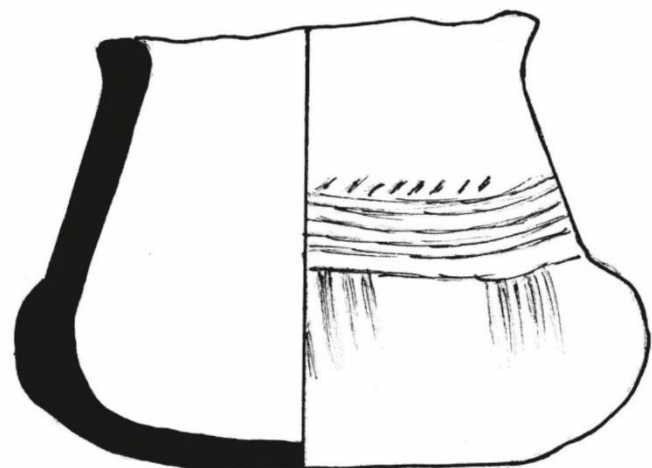

A 16

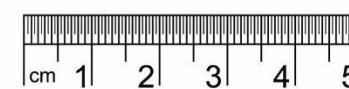
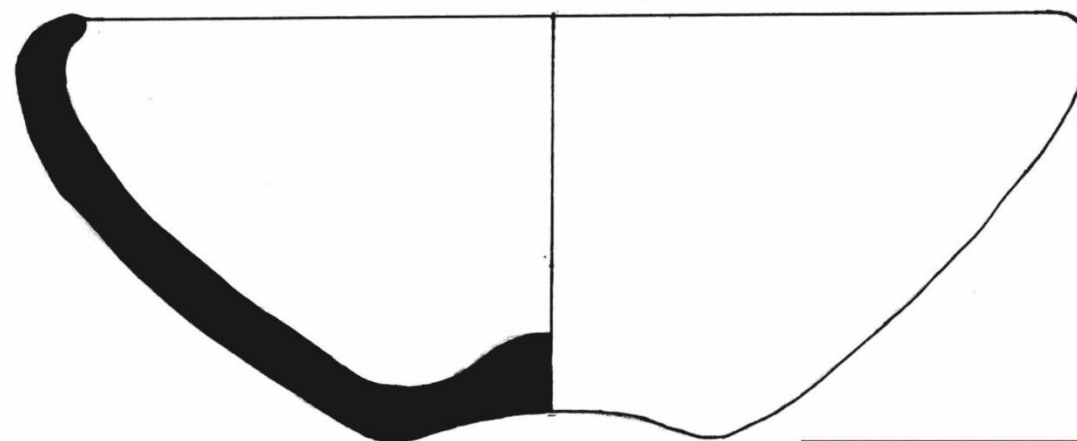

A 17

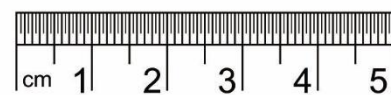
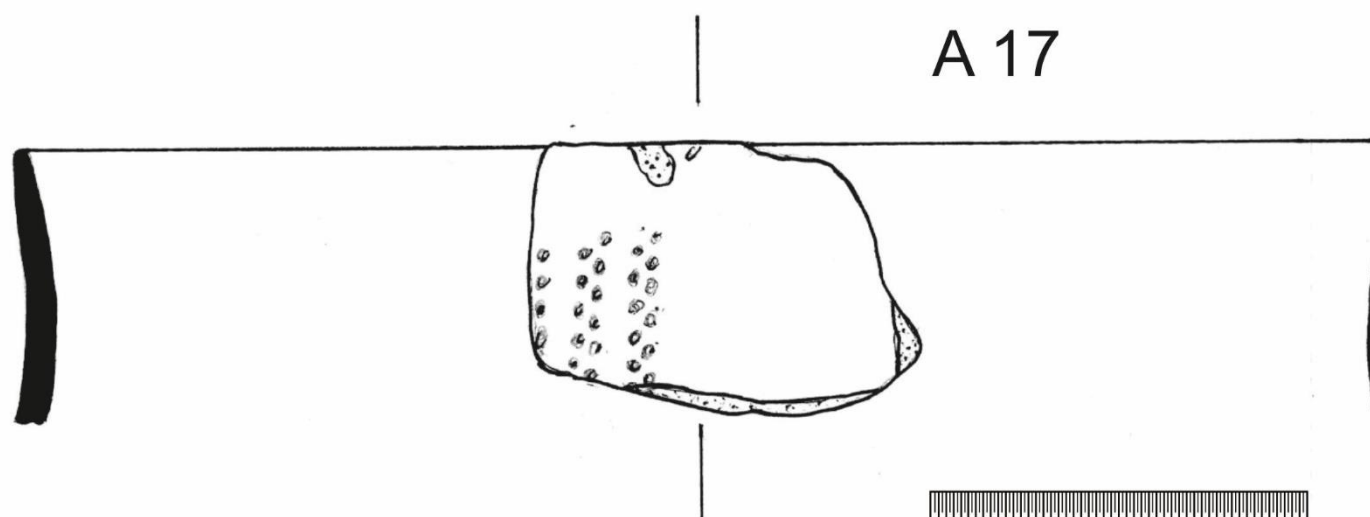

A 18

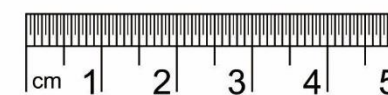
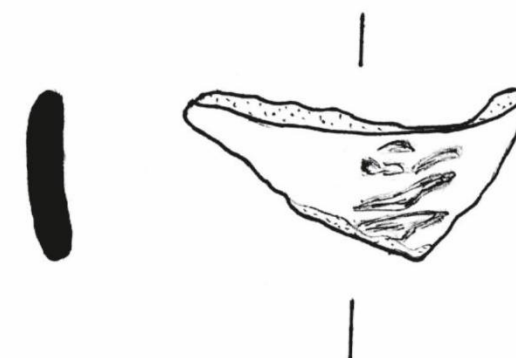

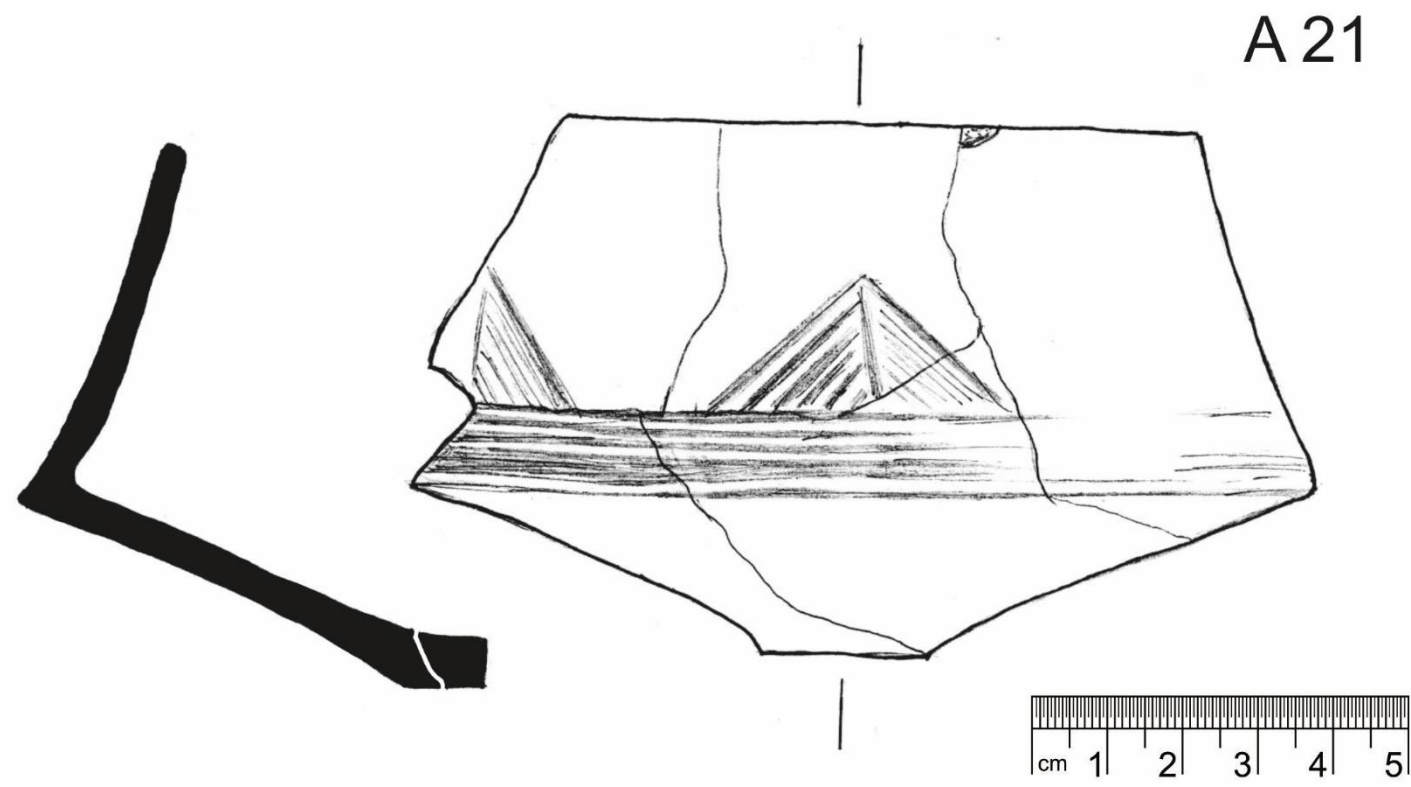
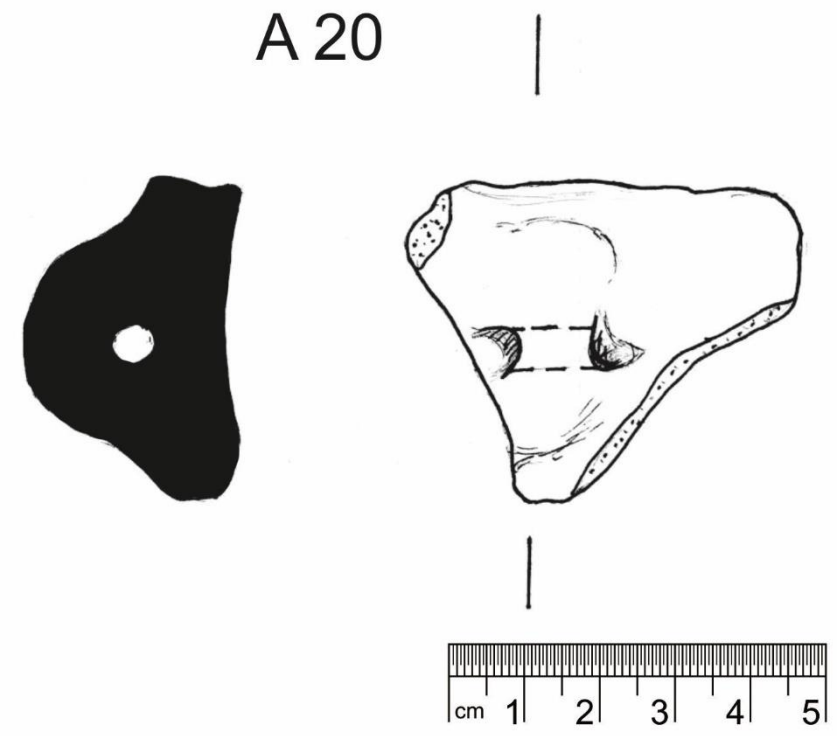
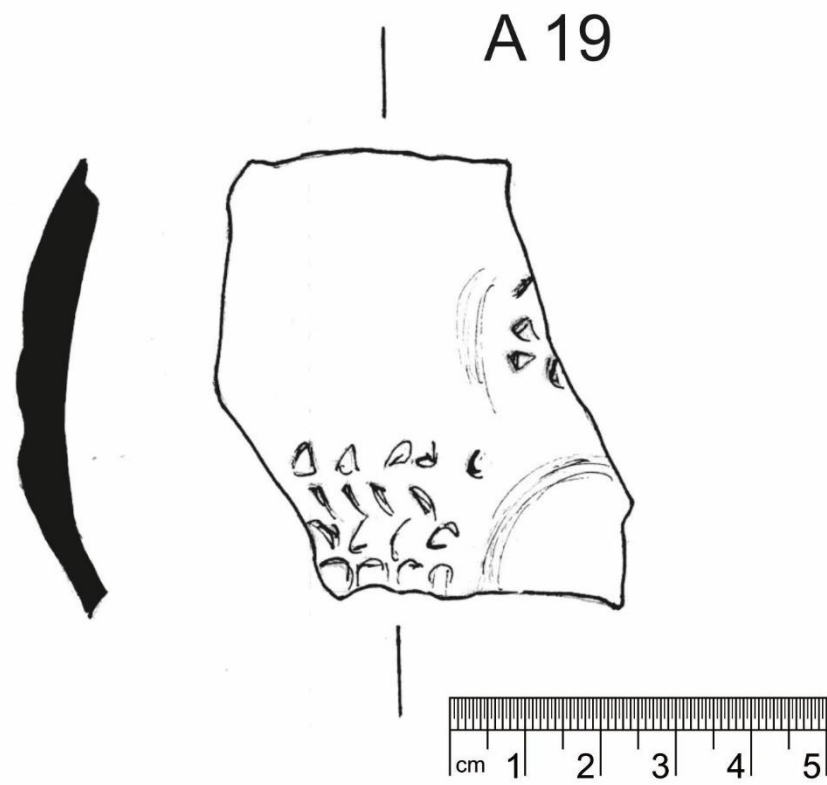

Tab. XI

A 22

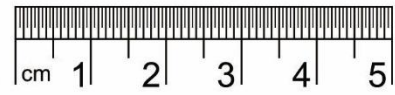
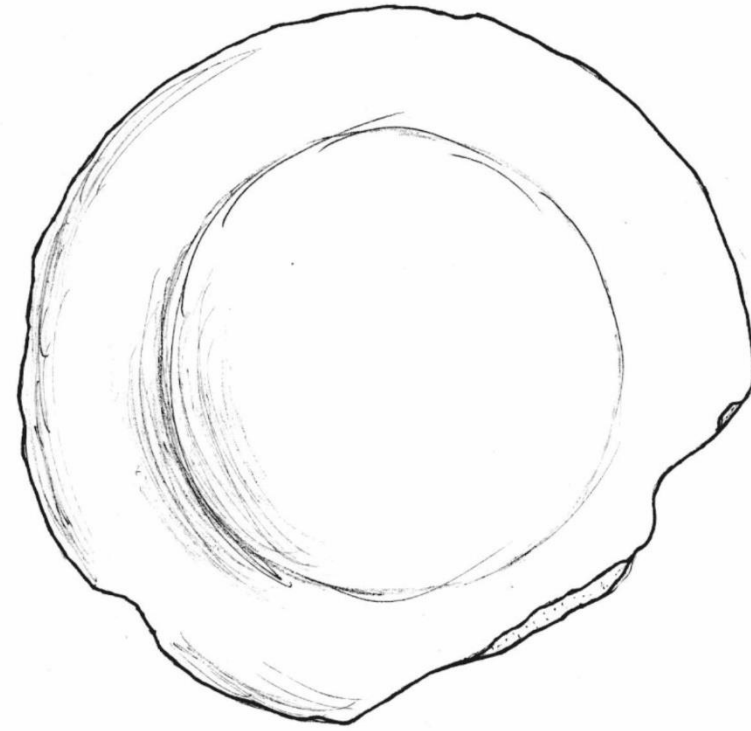
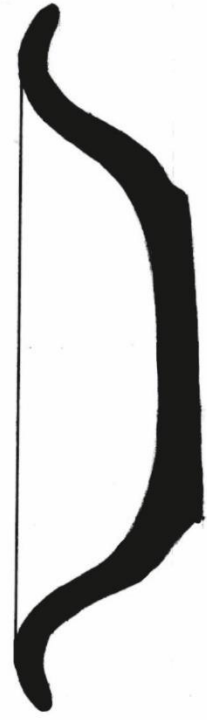

A 23

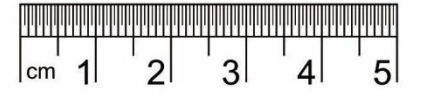
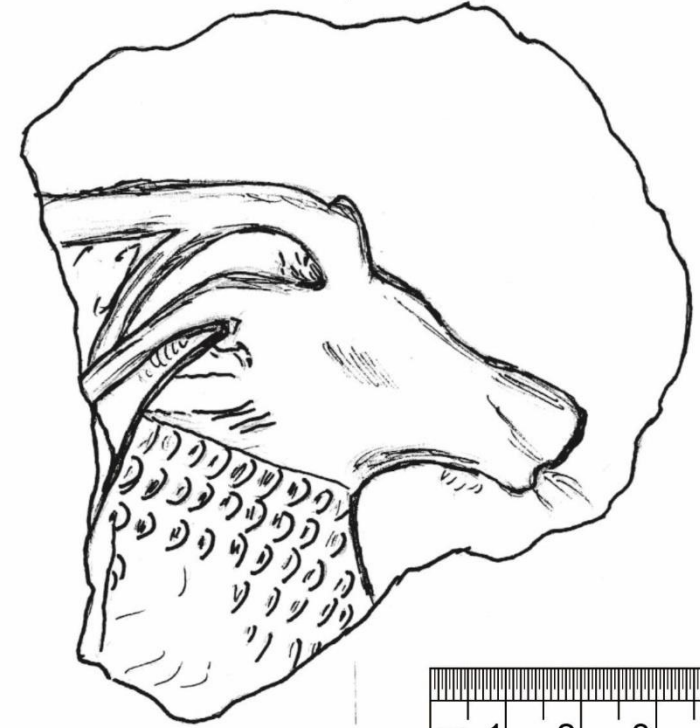

A 24

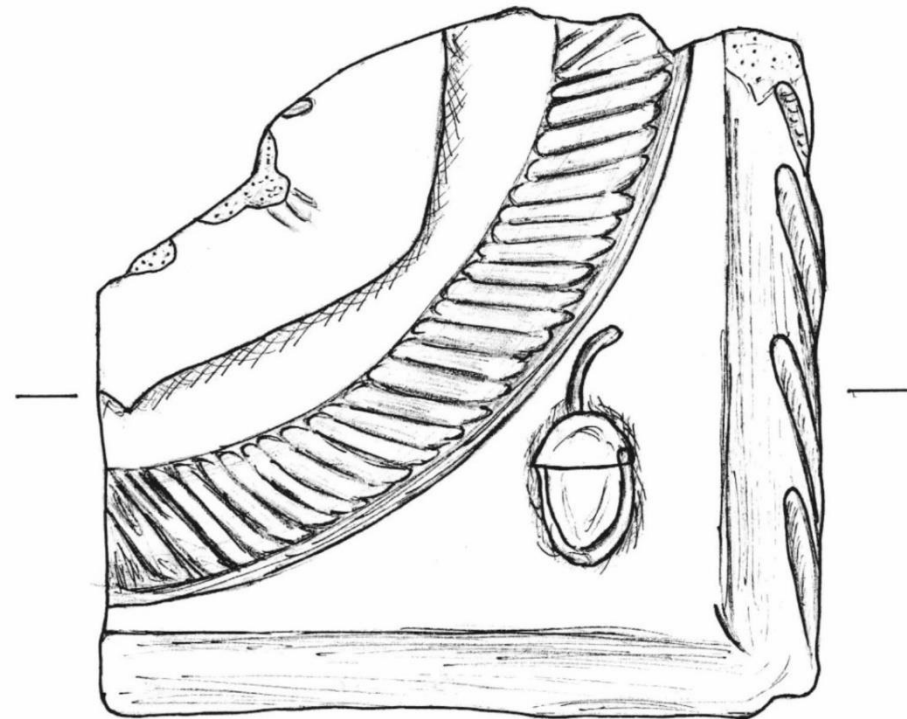
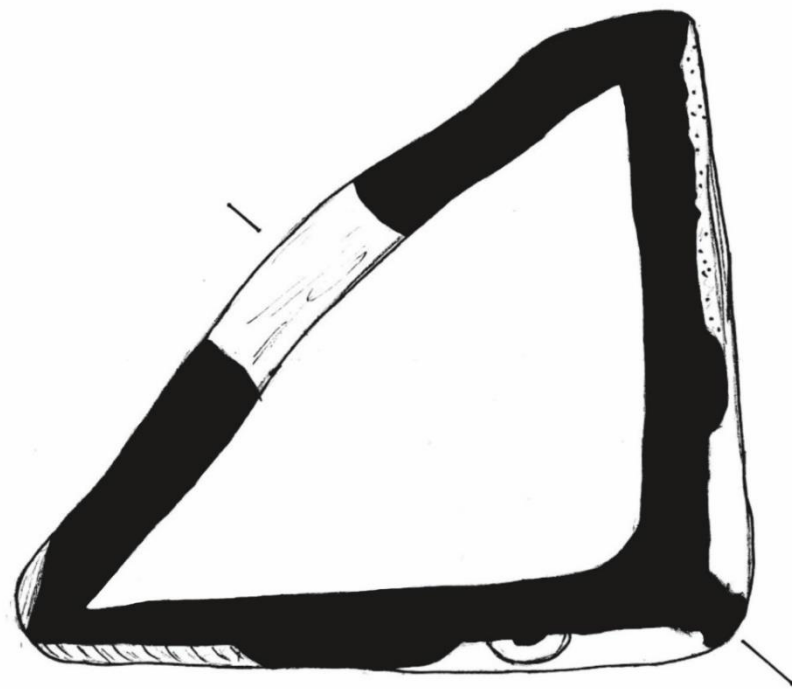
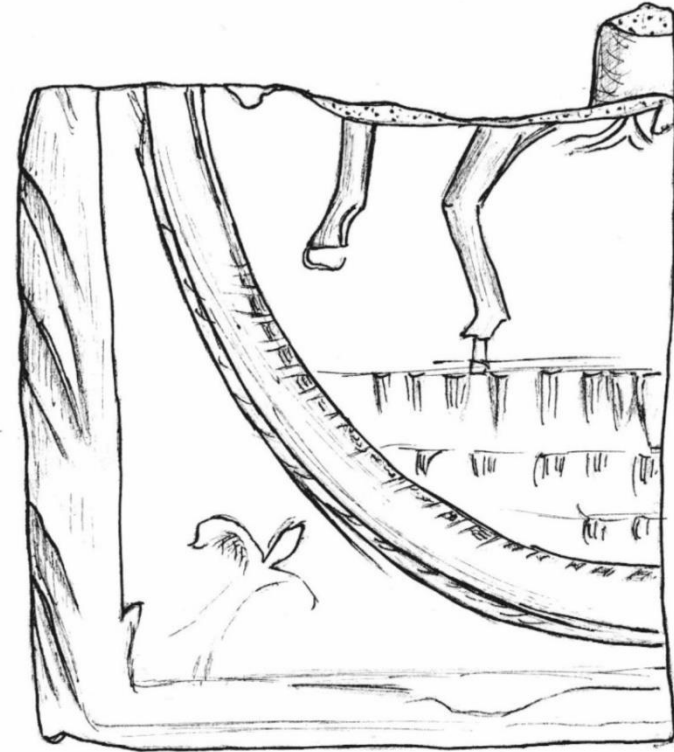
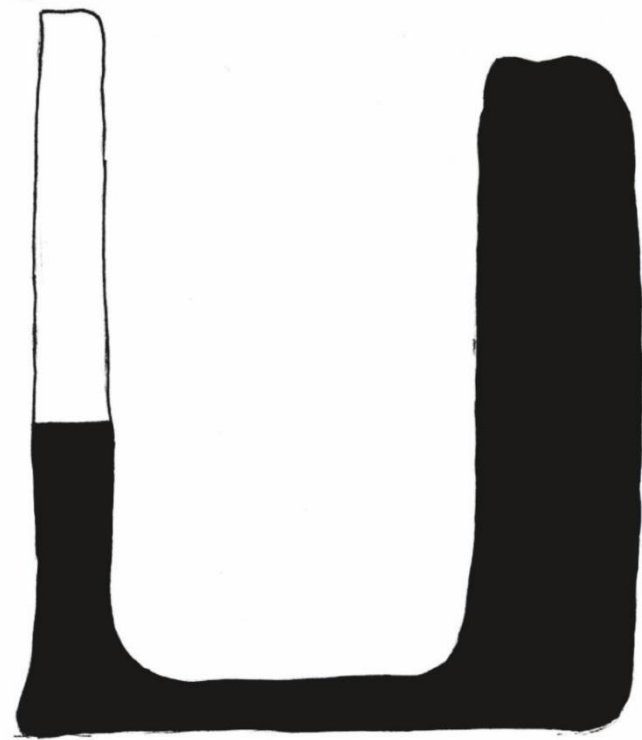

A 25

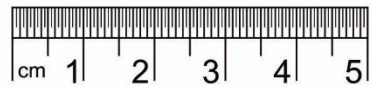
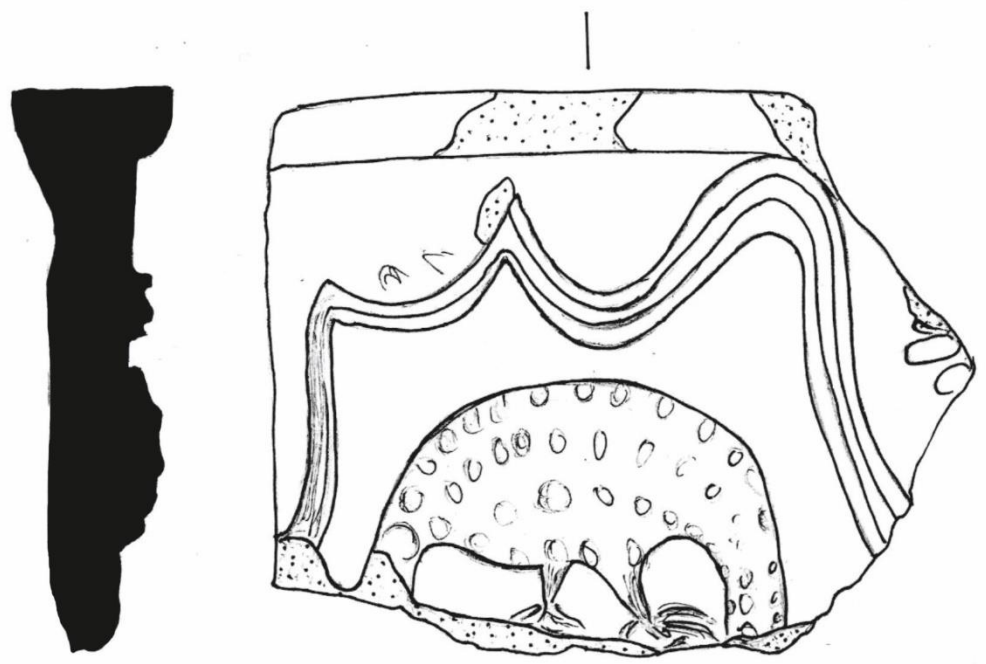

A 26

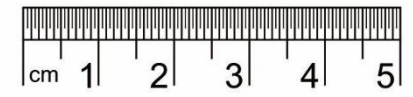
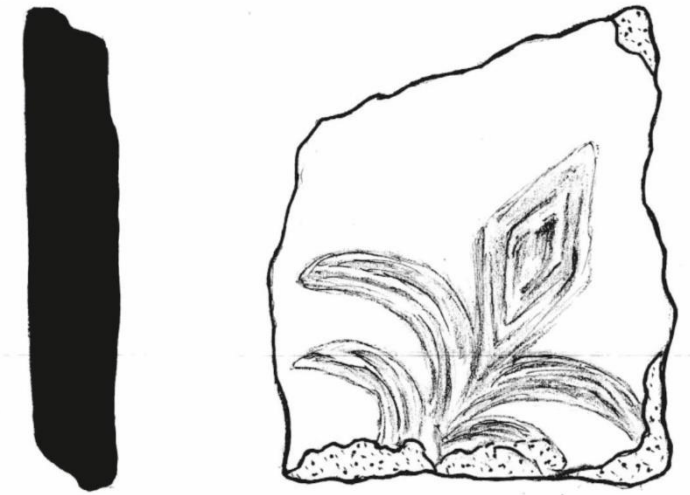

A 27

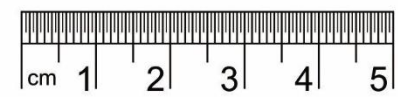
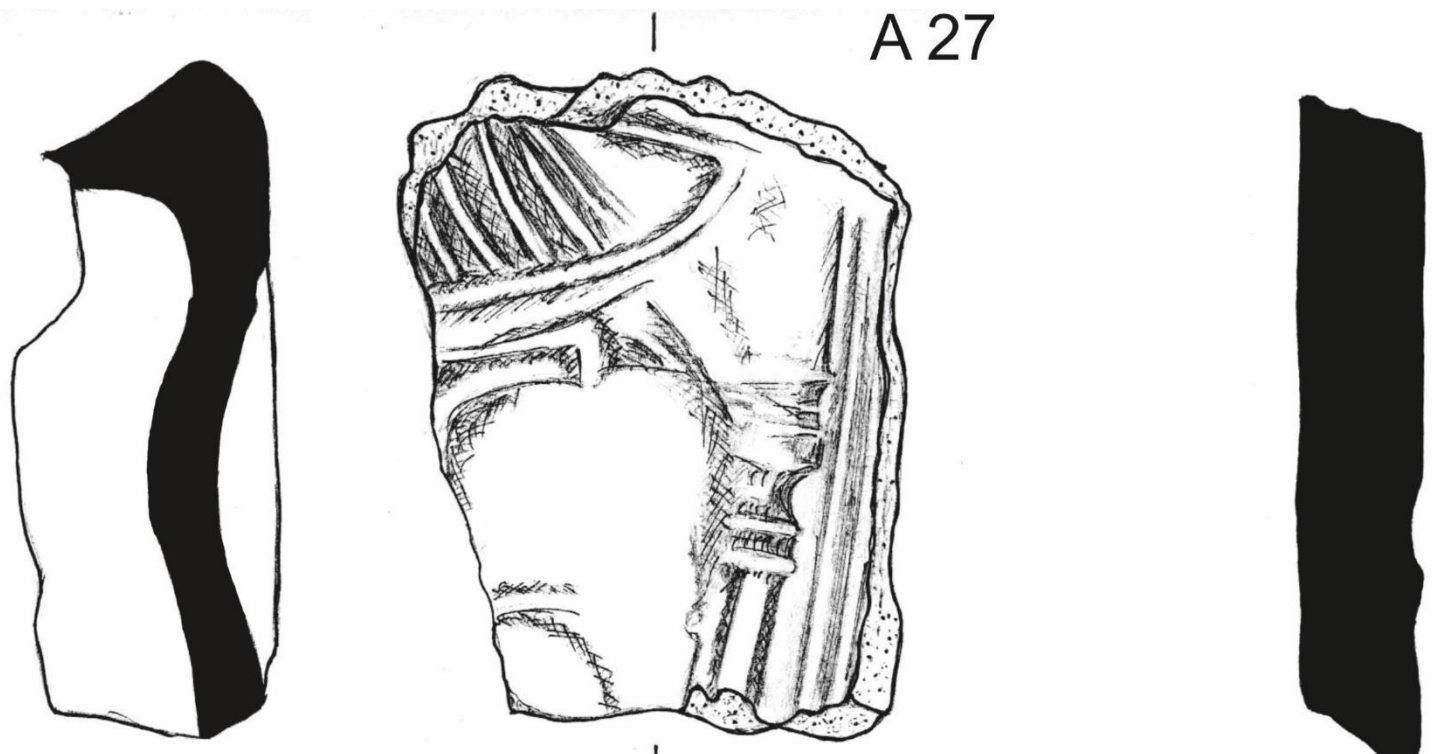

A 28

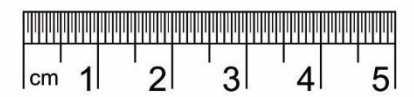
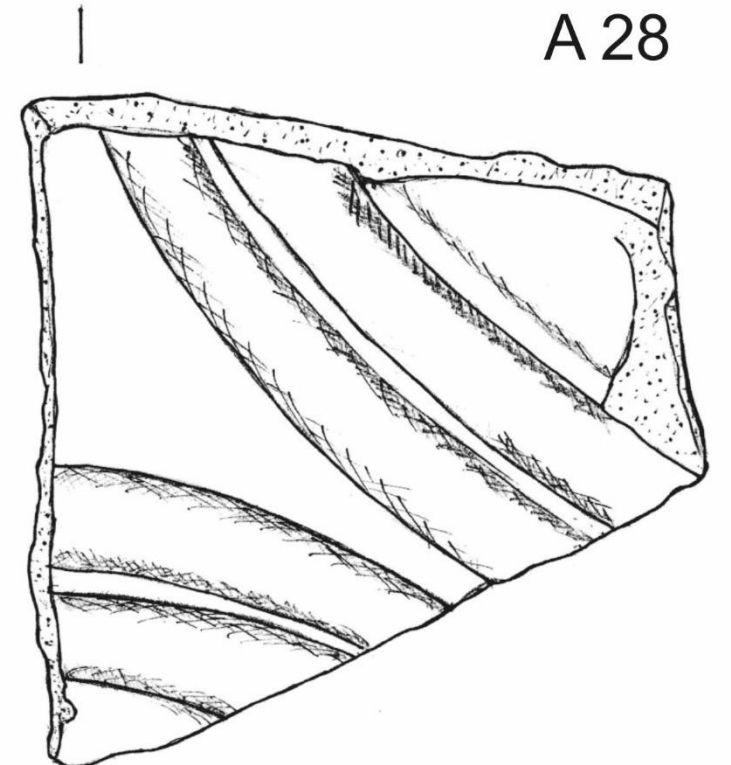

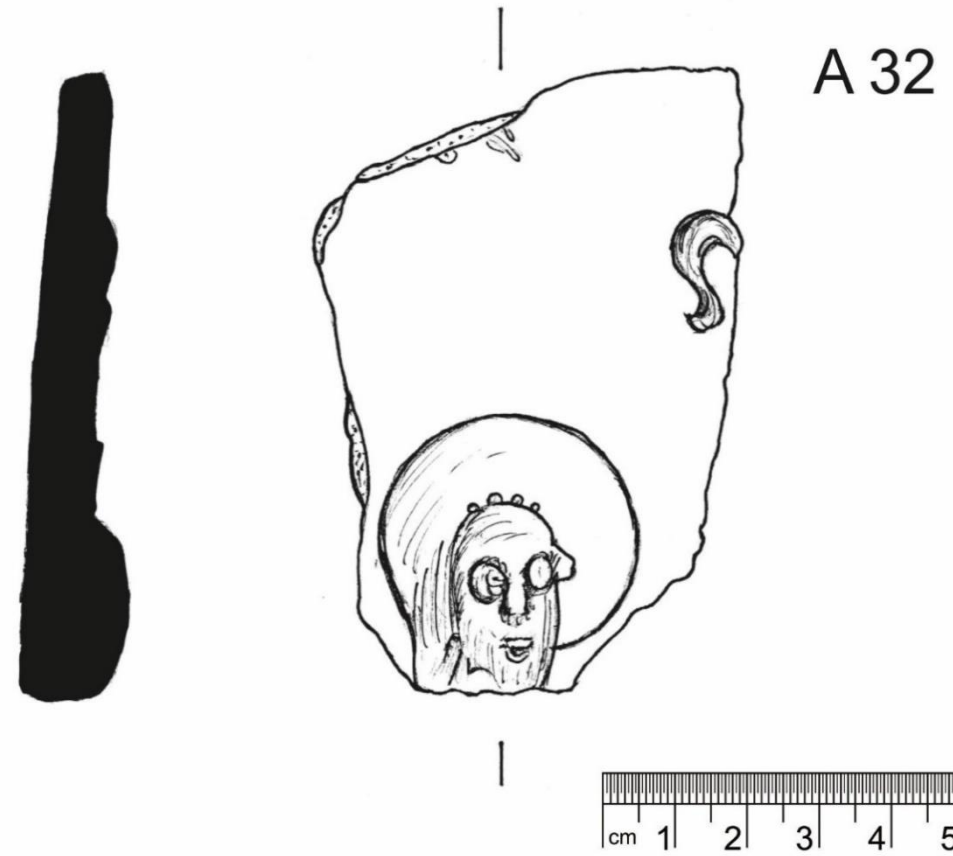
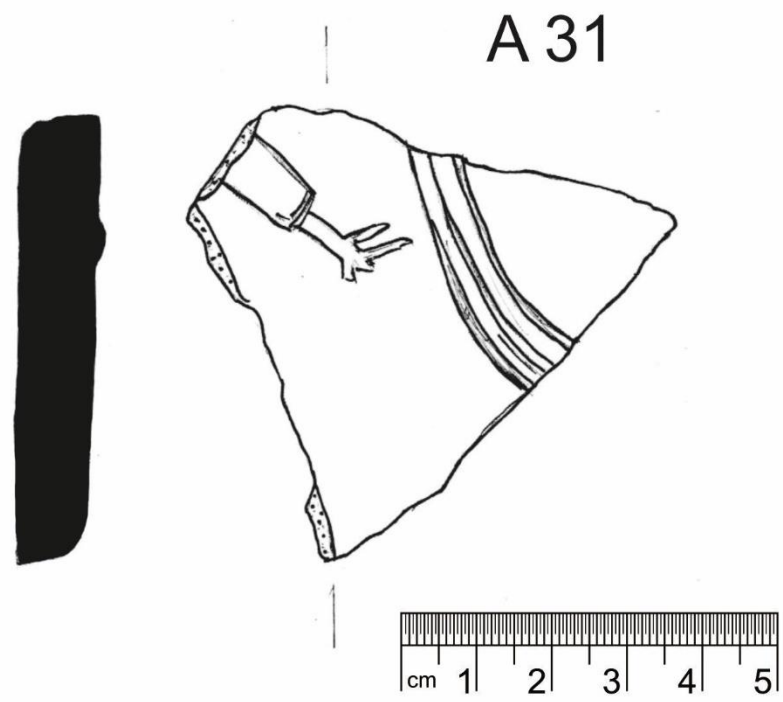
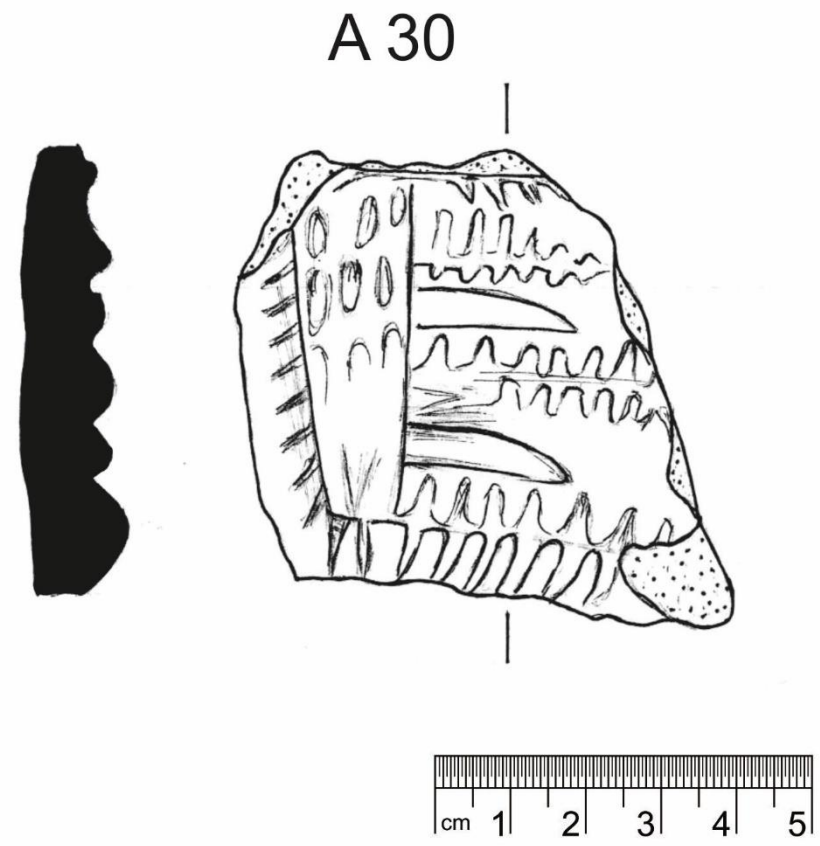
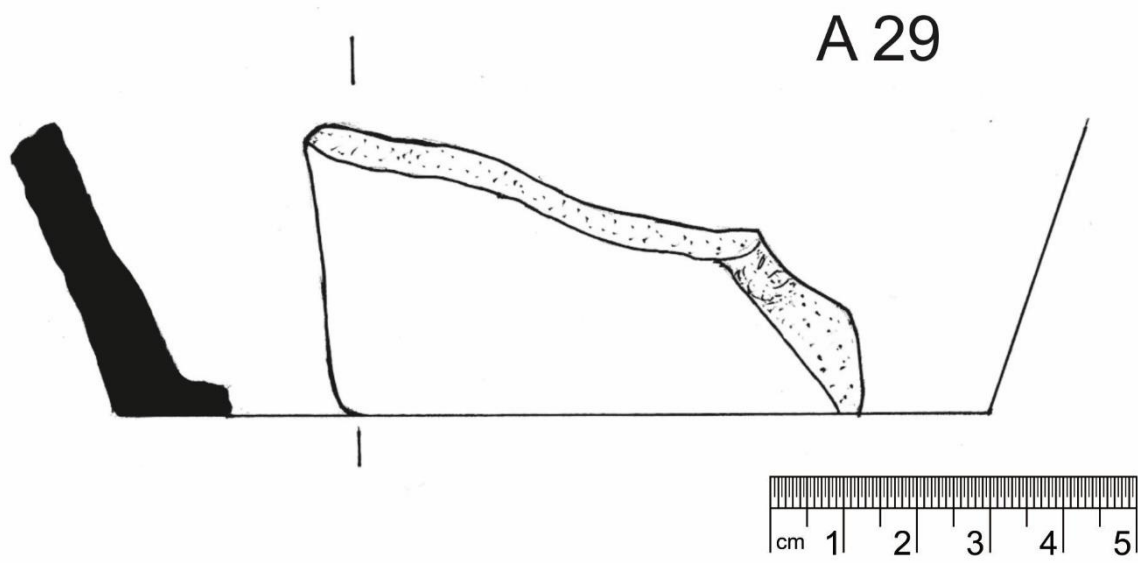



A 33

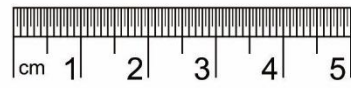
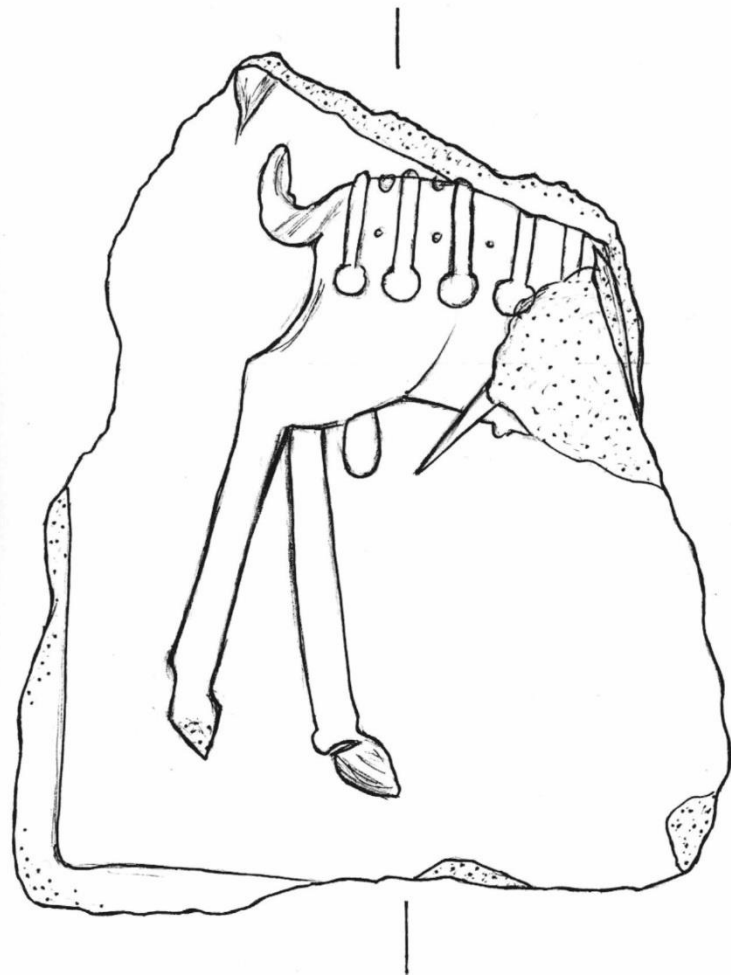

A 35

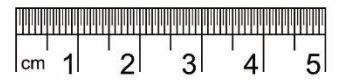
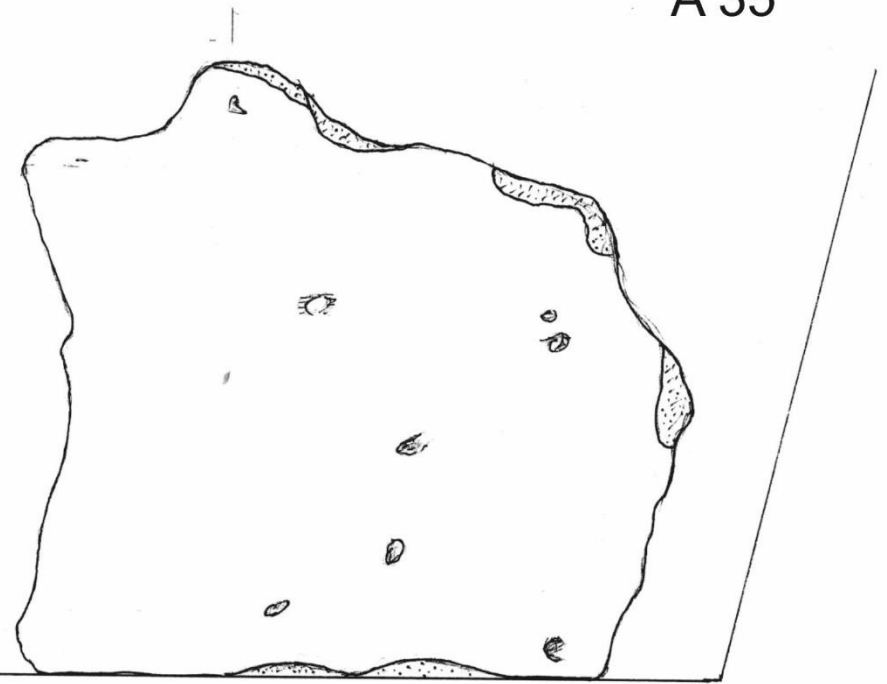
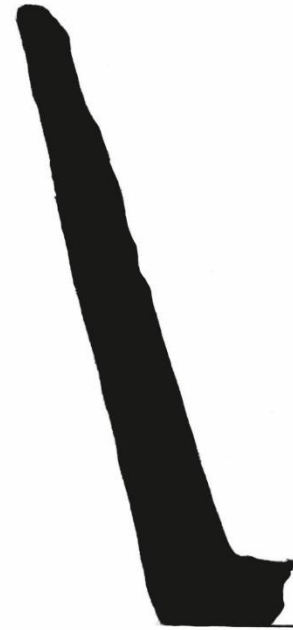

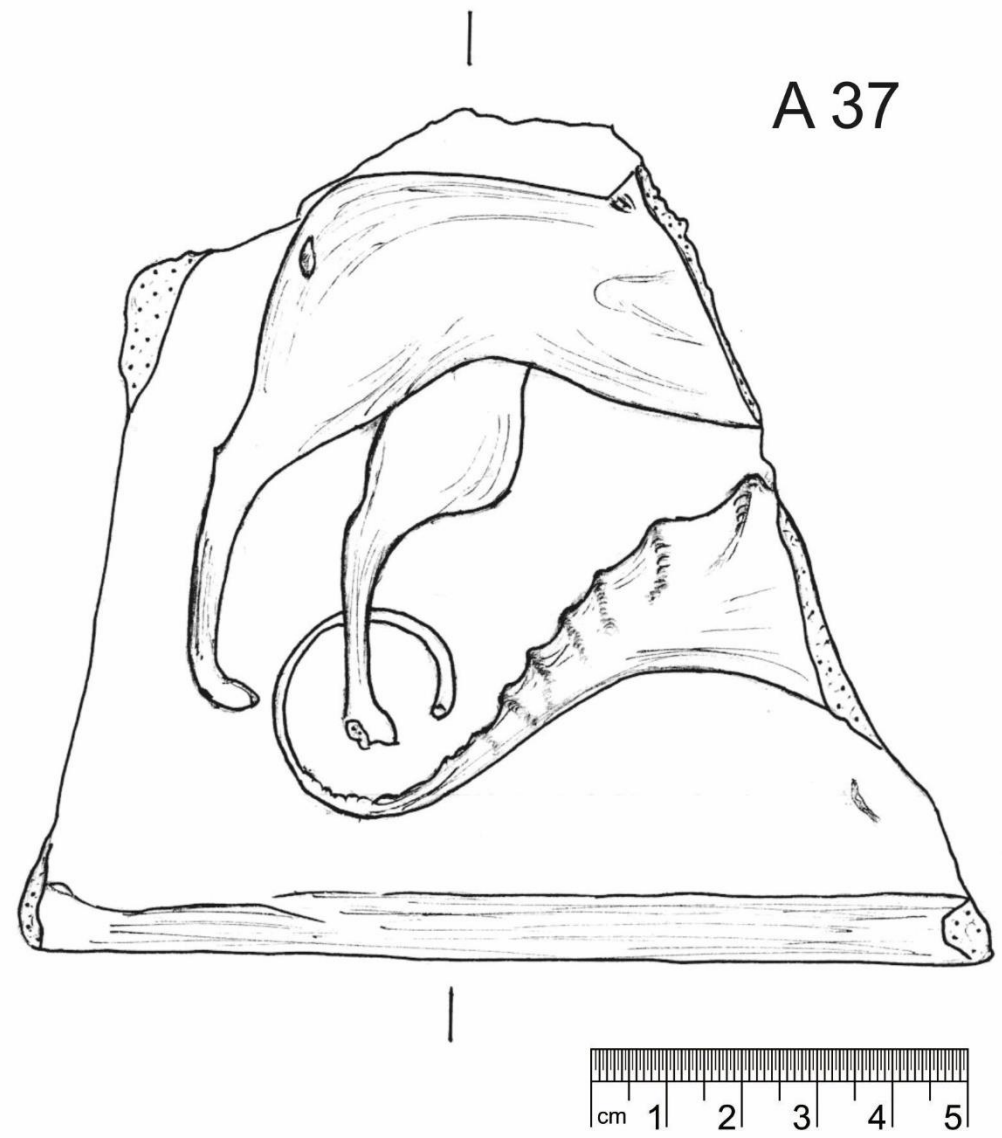
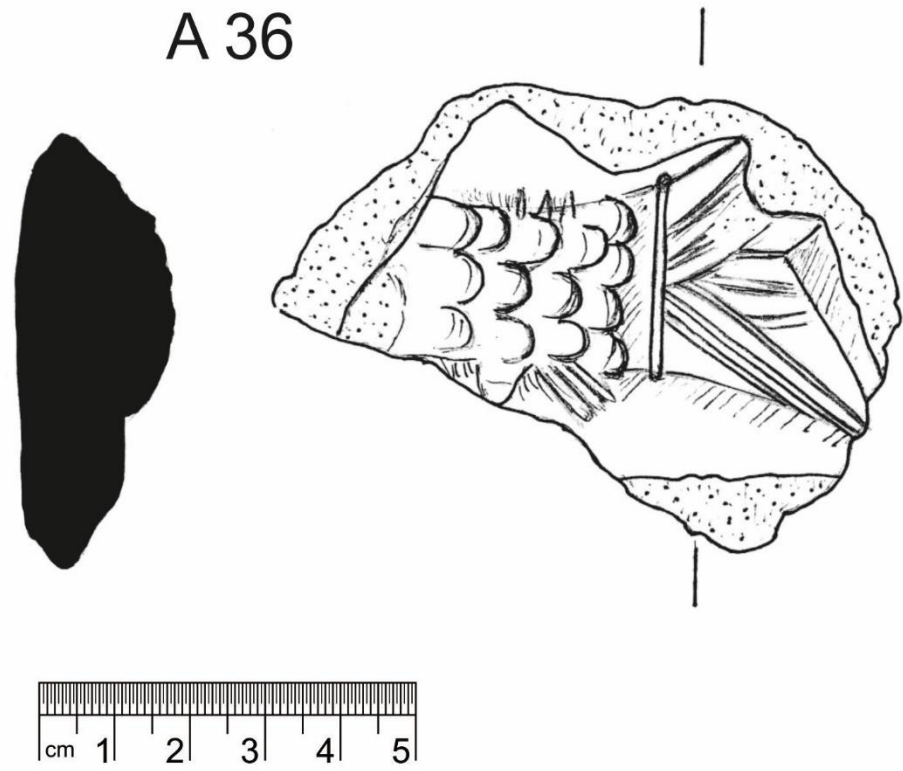



A 38

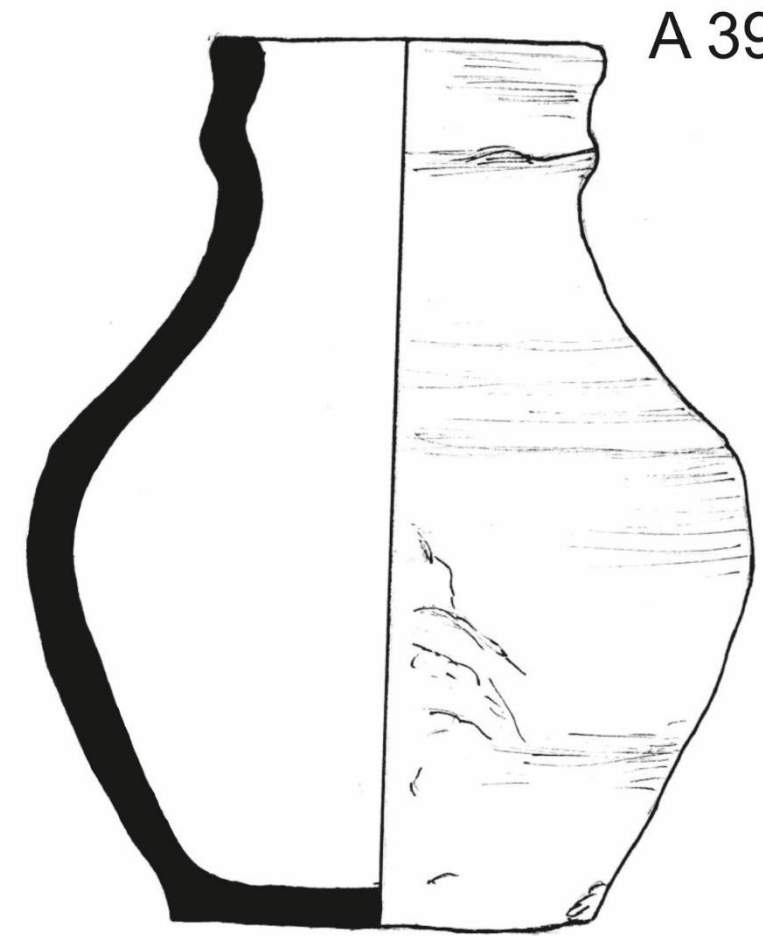
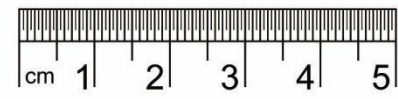
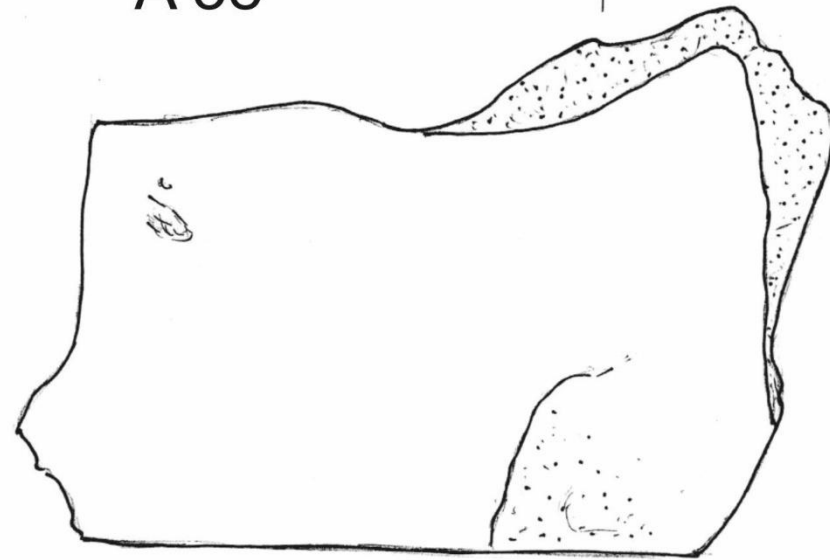

A 39

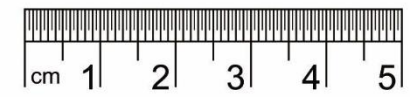

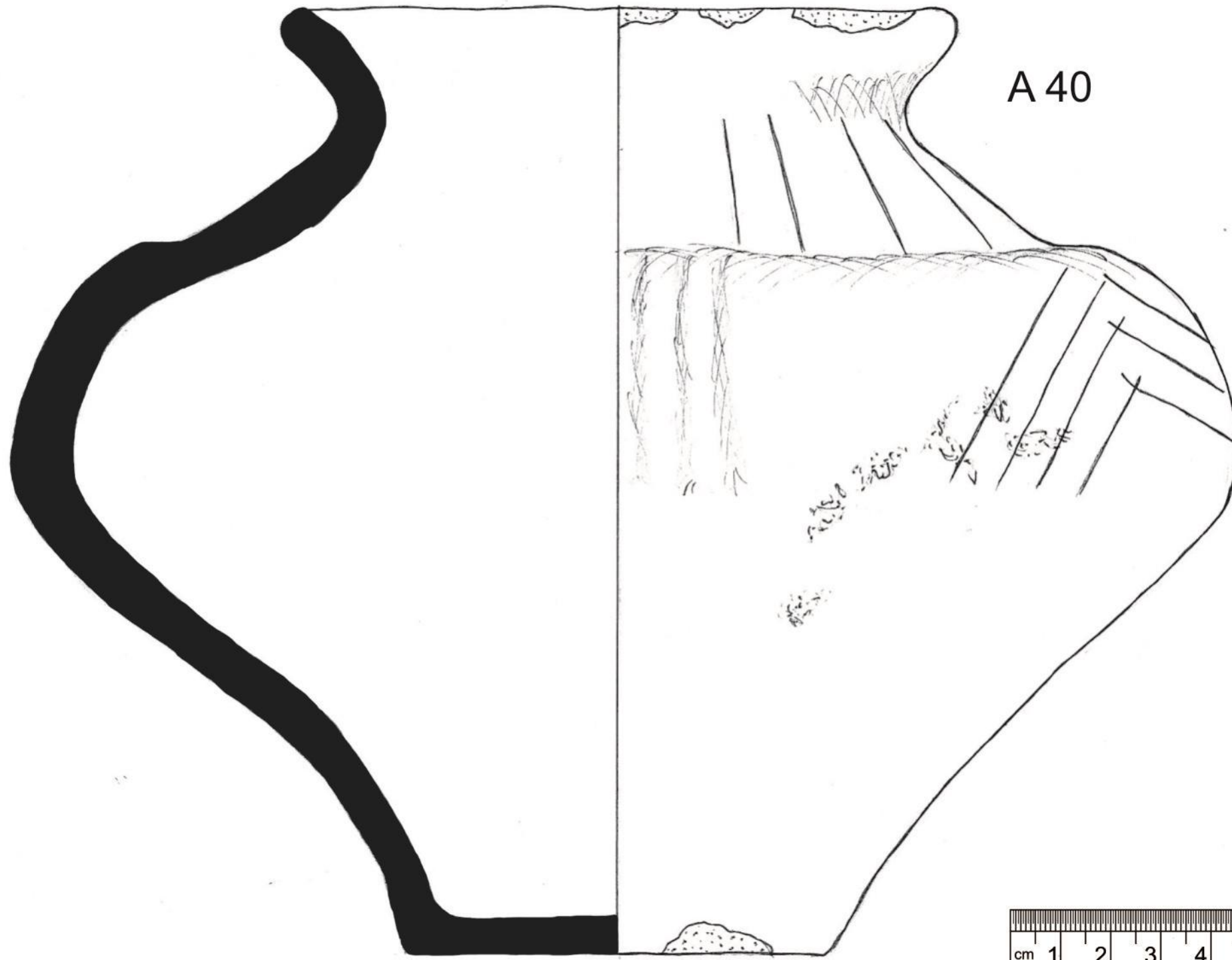

A 40

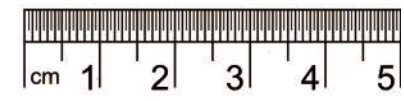

A 41

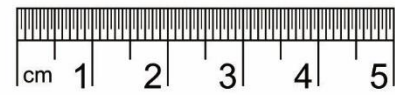
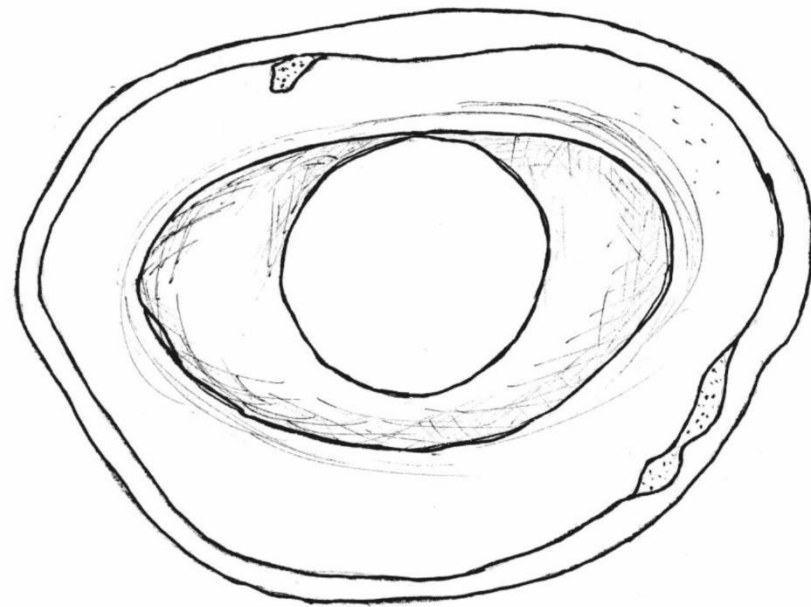
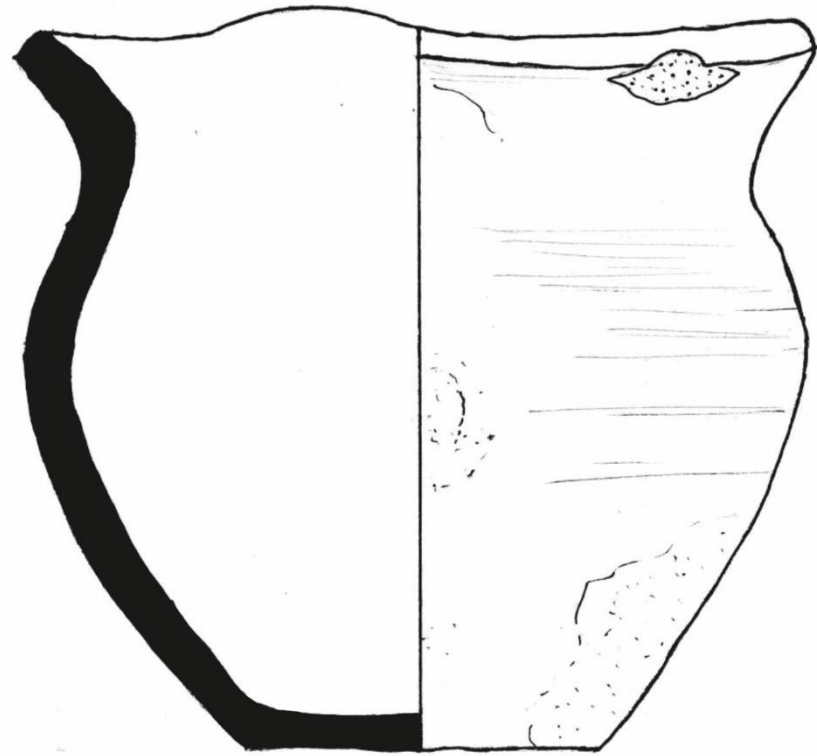

A 42

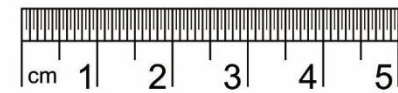
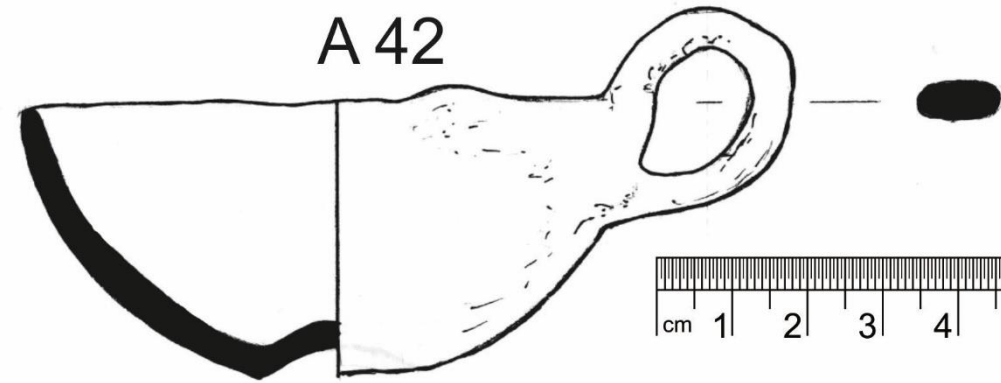

A 43

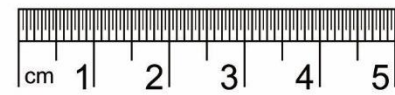
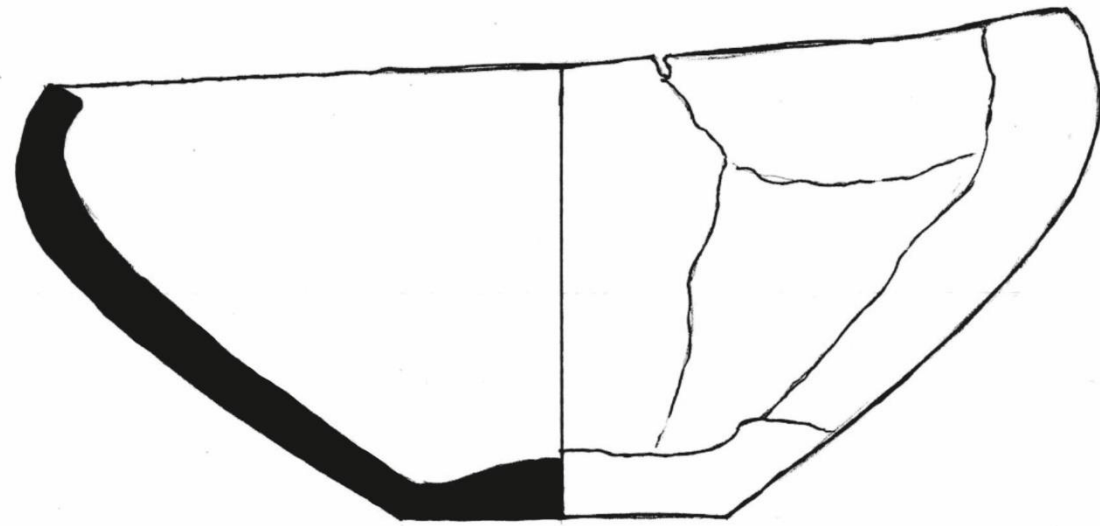

A 44

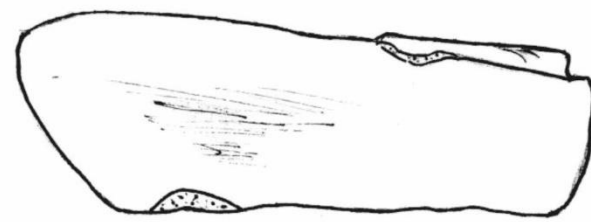
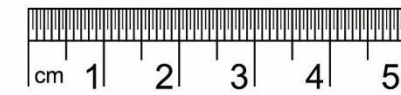
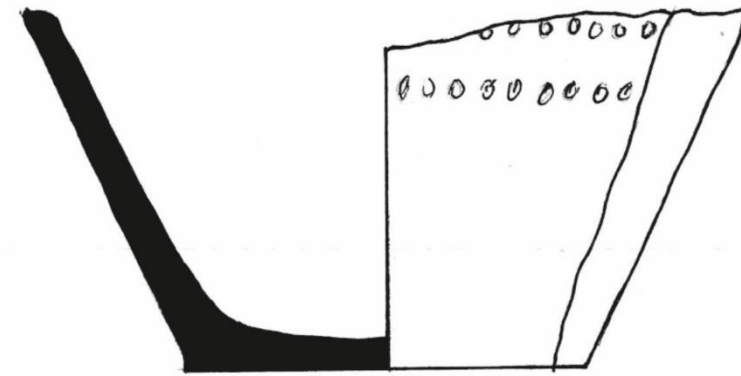

A 45

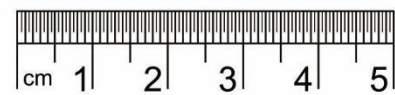
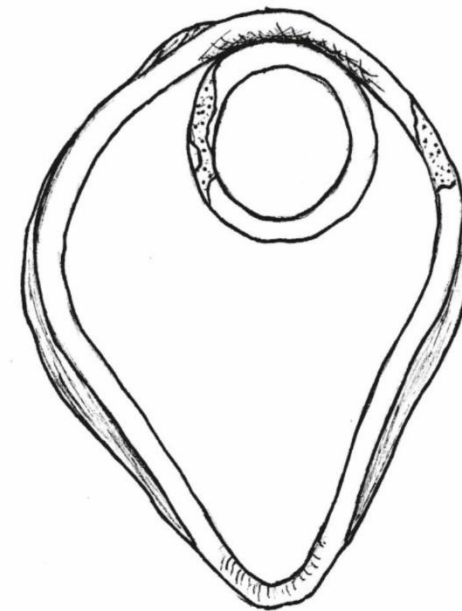

A 46

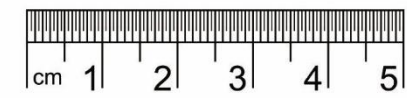
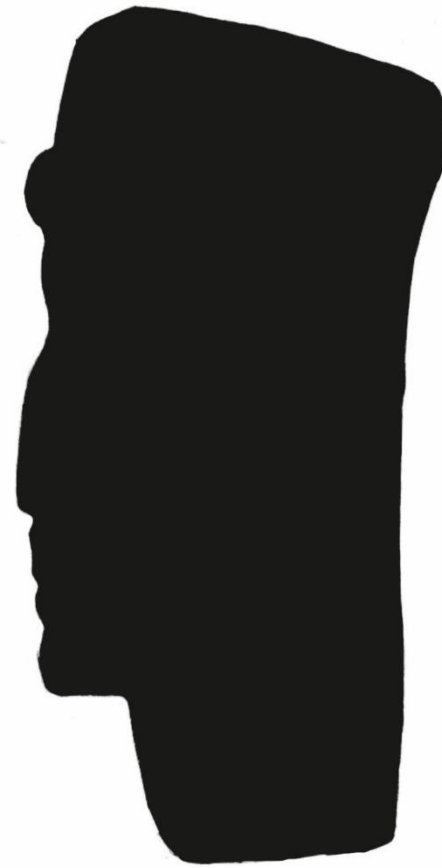

Tab. XXII

A 47

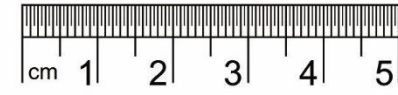
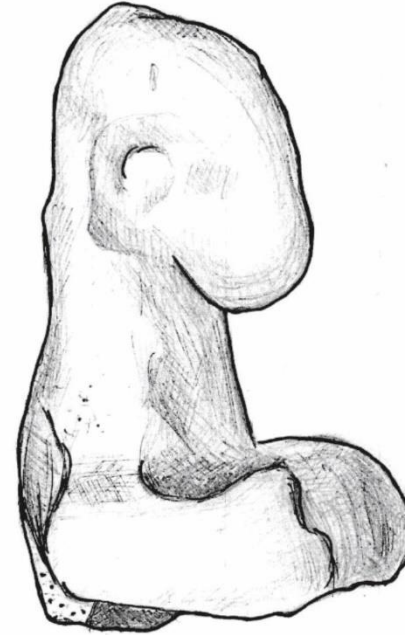
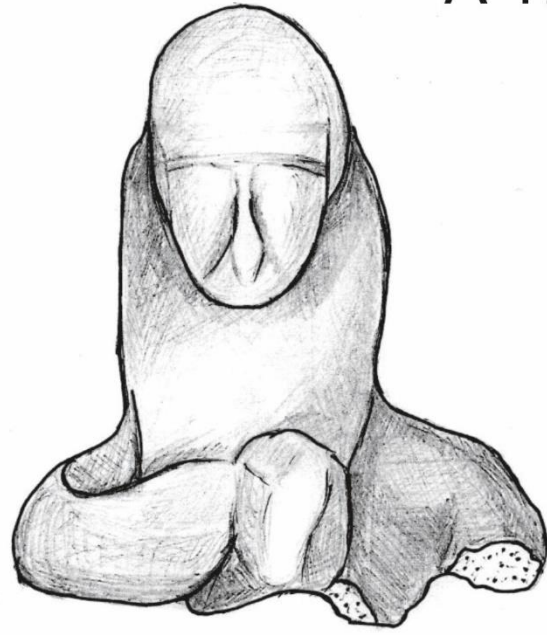



A 48

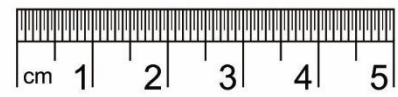

A 49

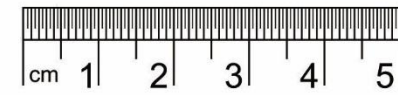
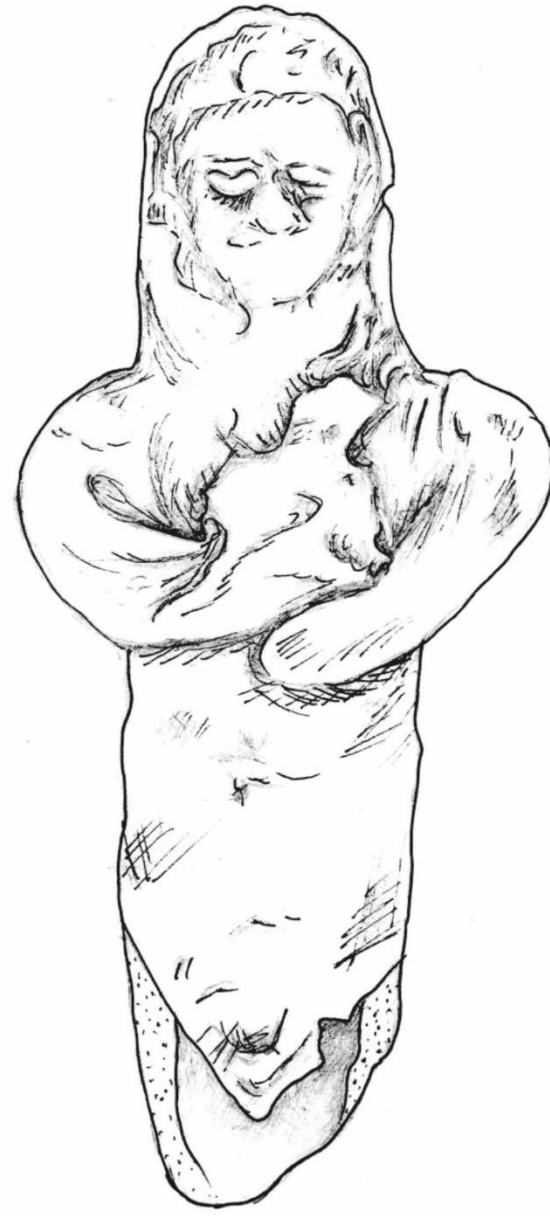

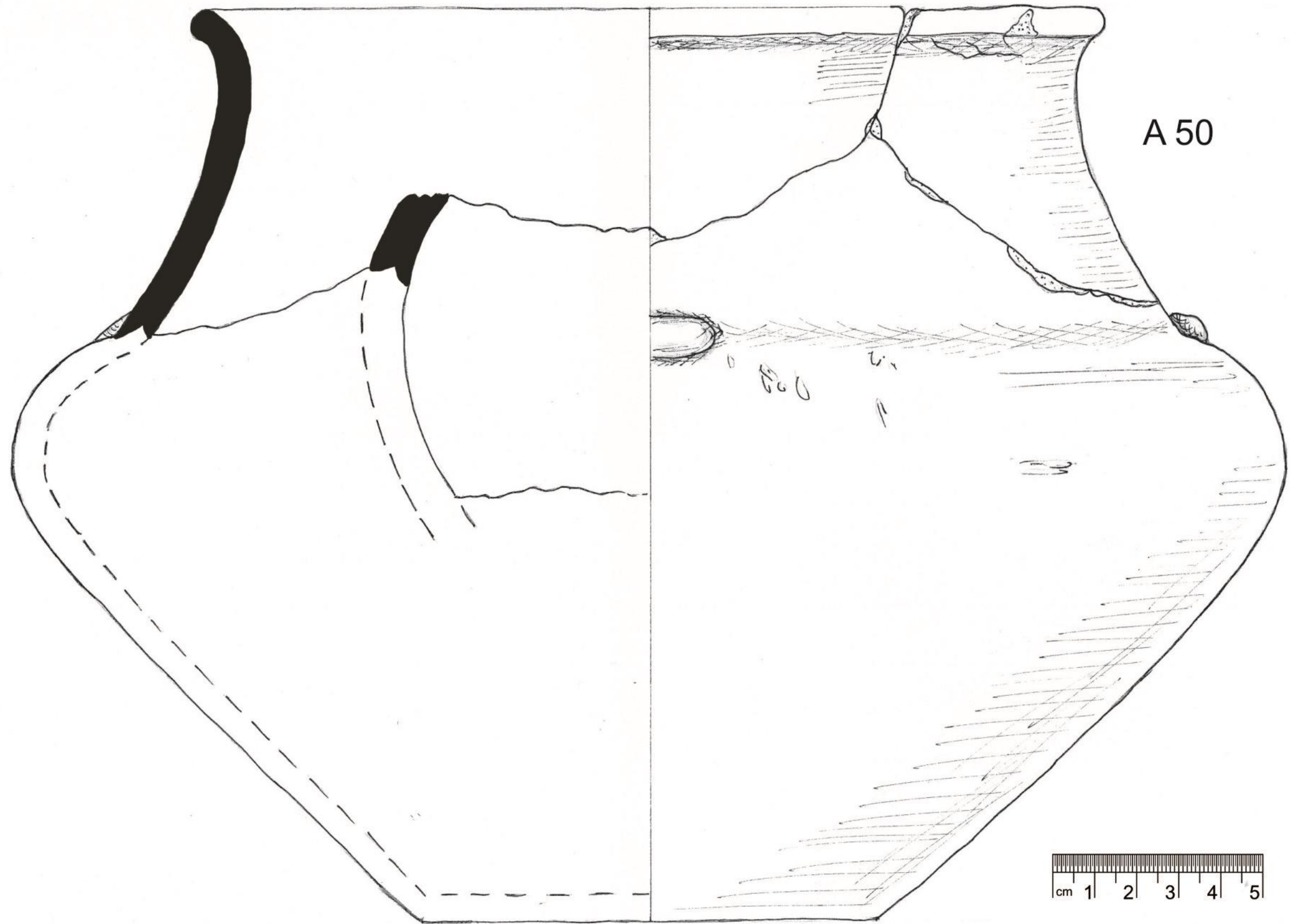

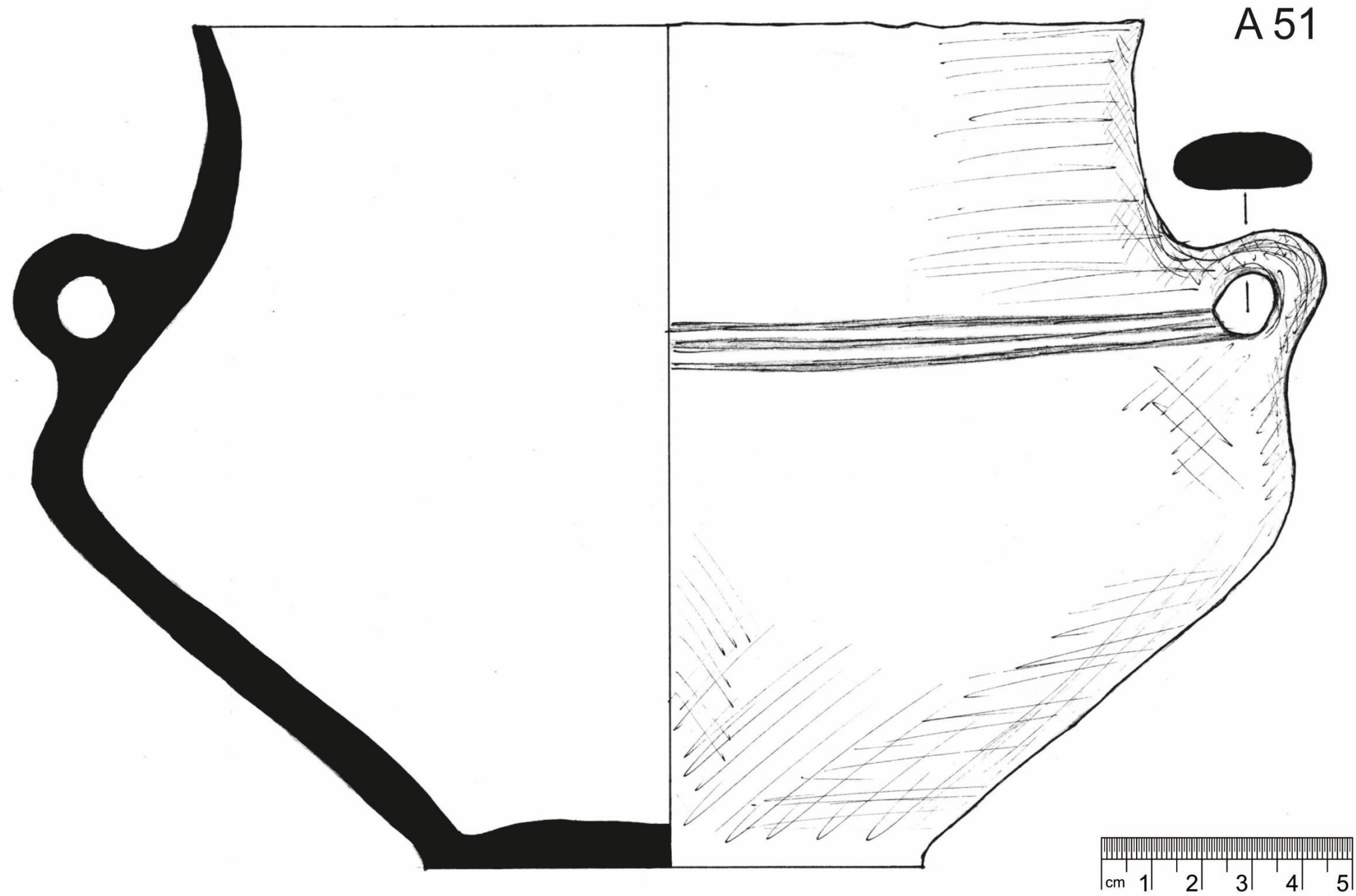

A 52

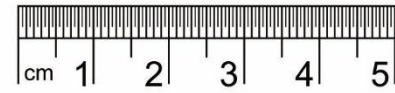
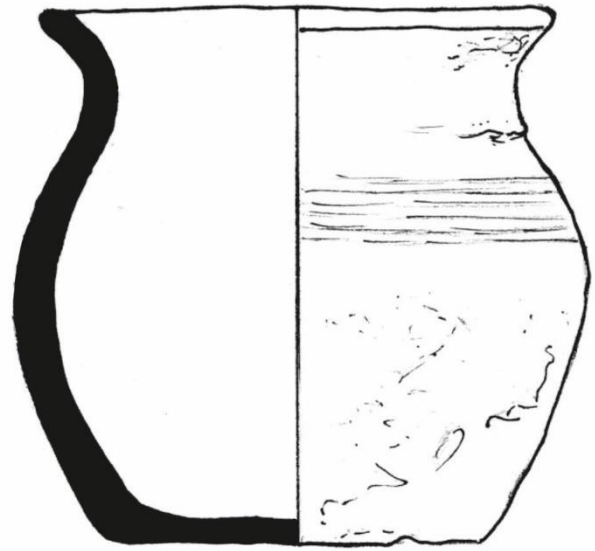

A 53

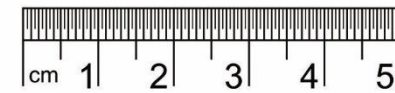
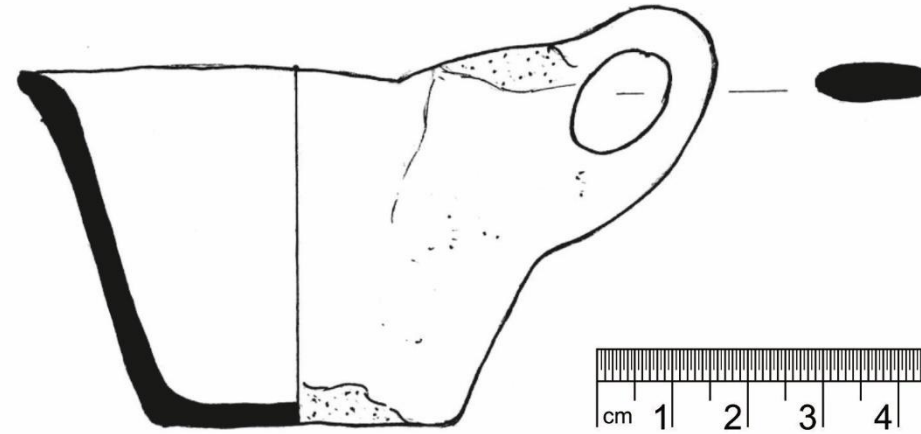

A 54

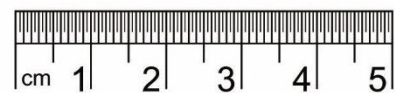
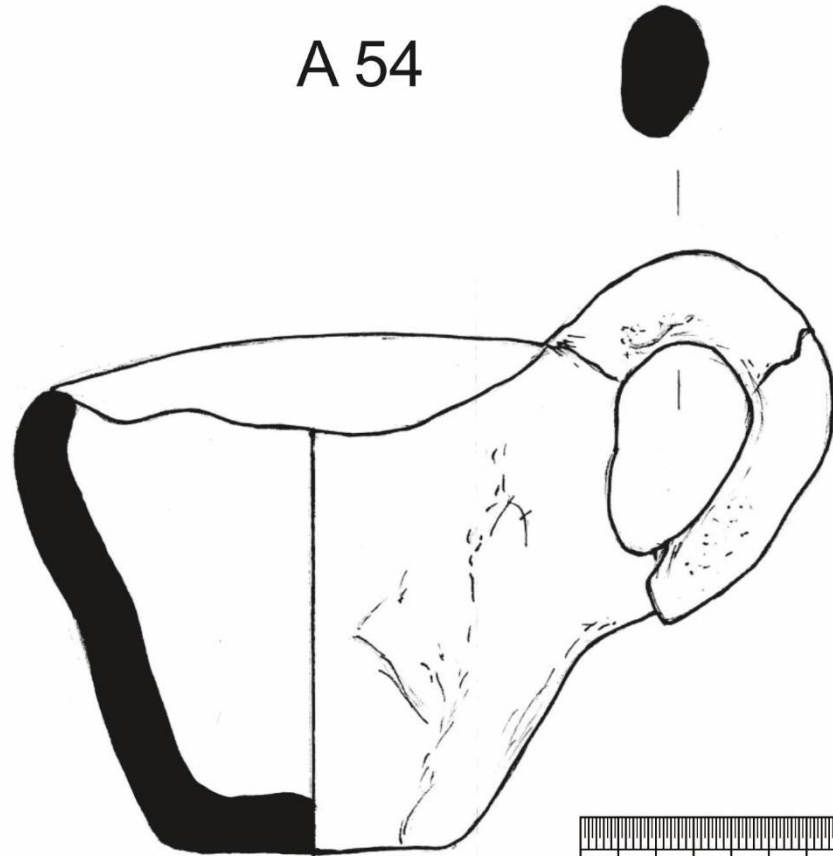

A 55

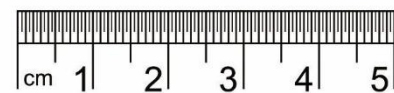
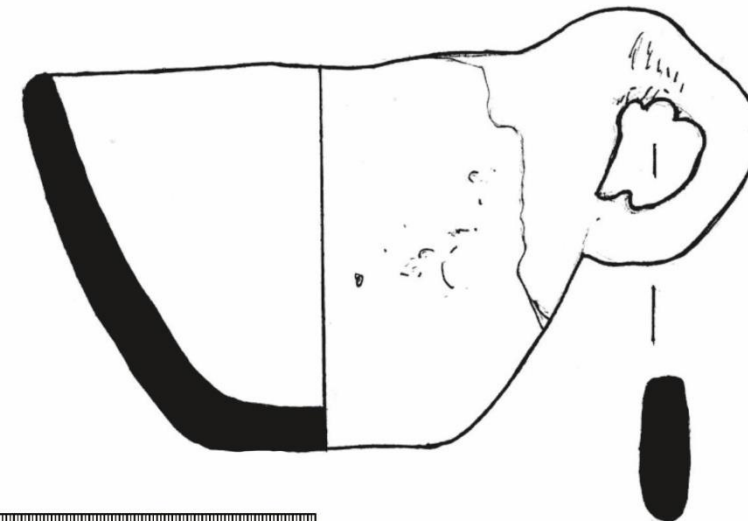

Tab. XXVIII

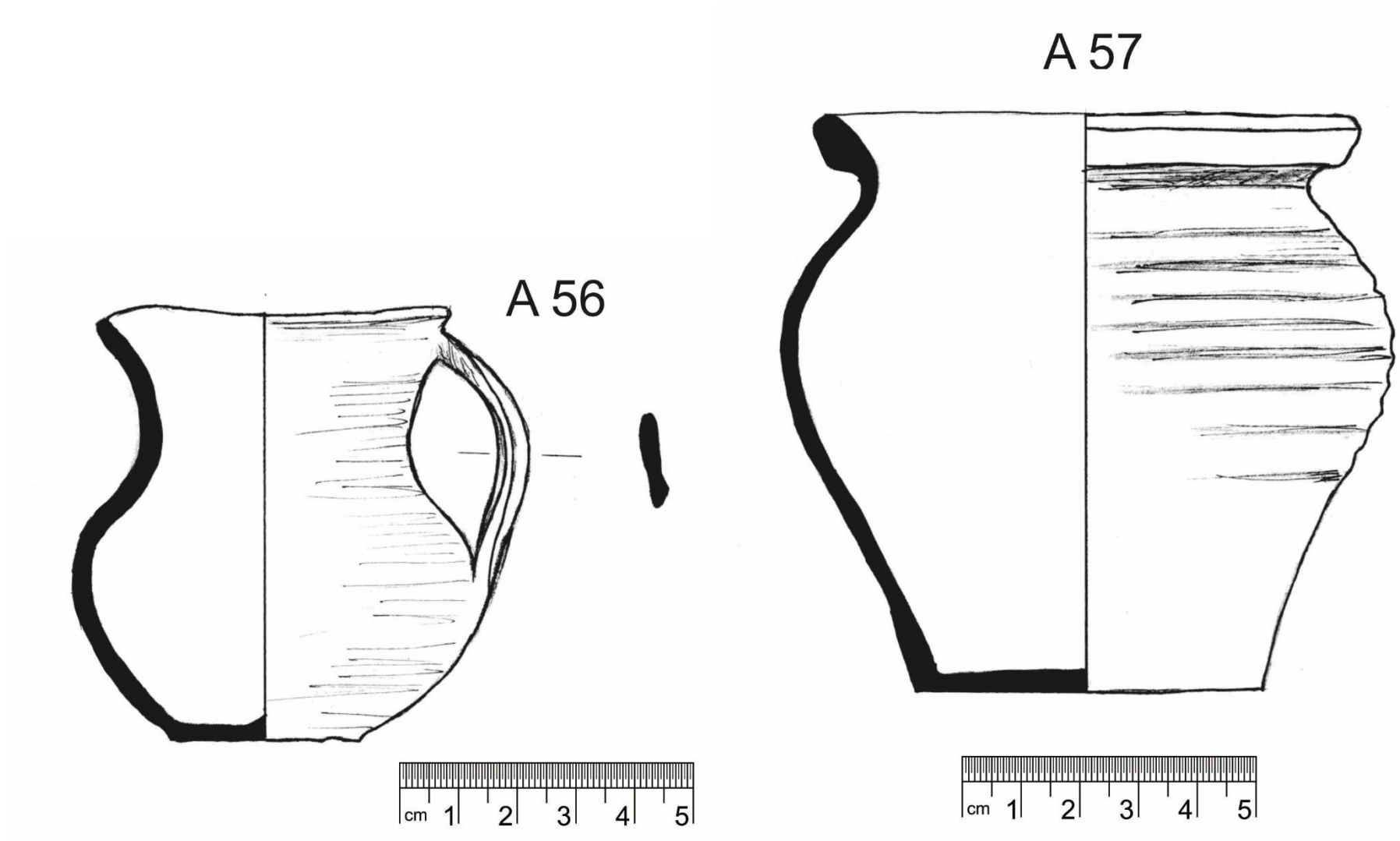

Tab. XXIX

A 58

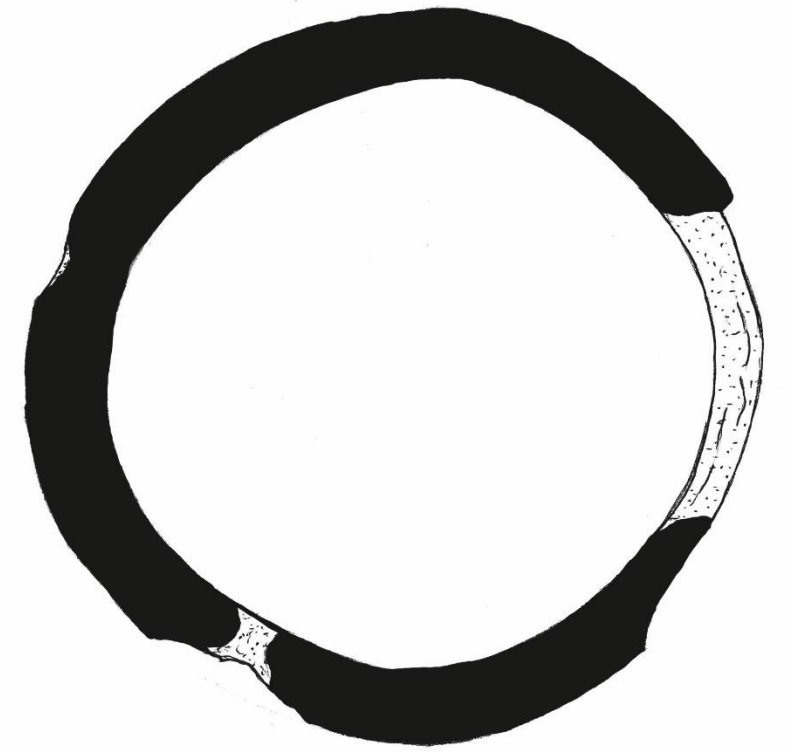
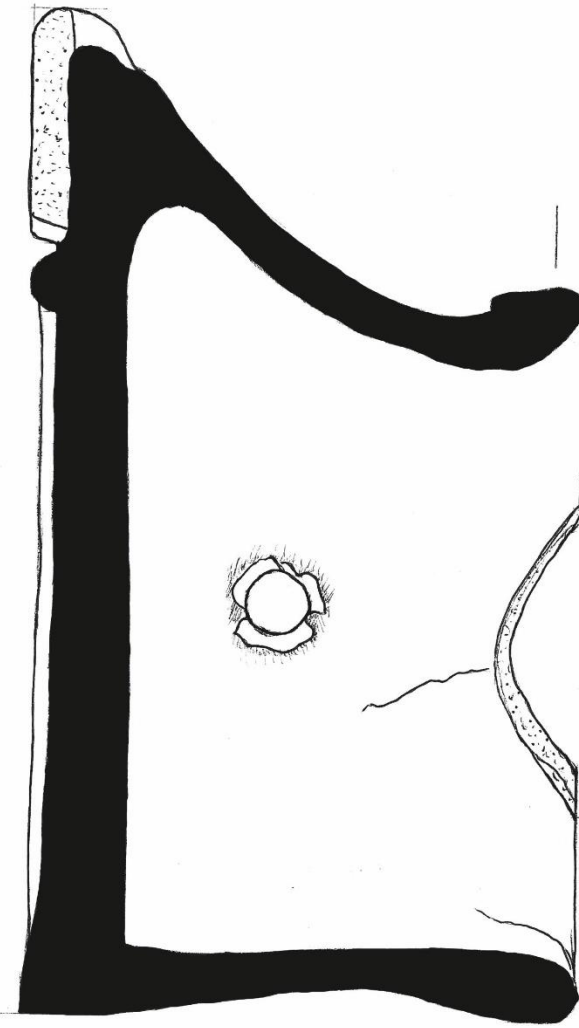
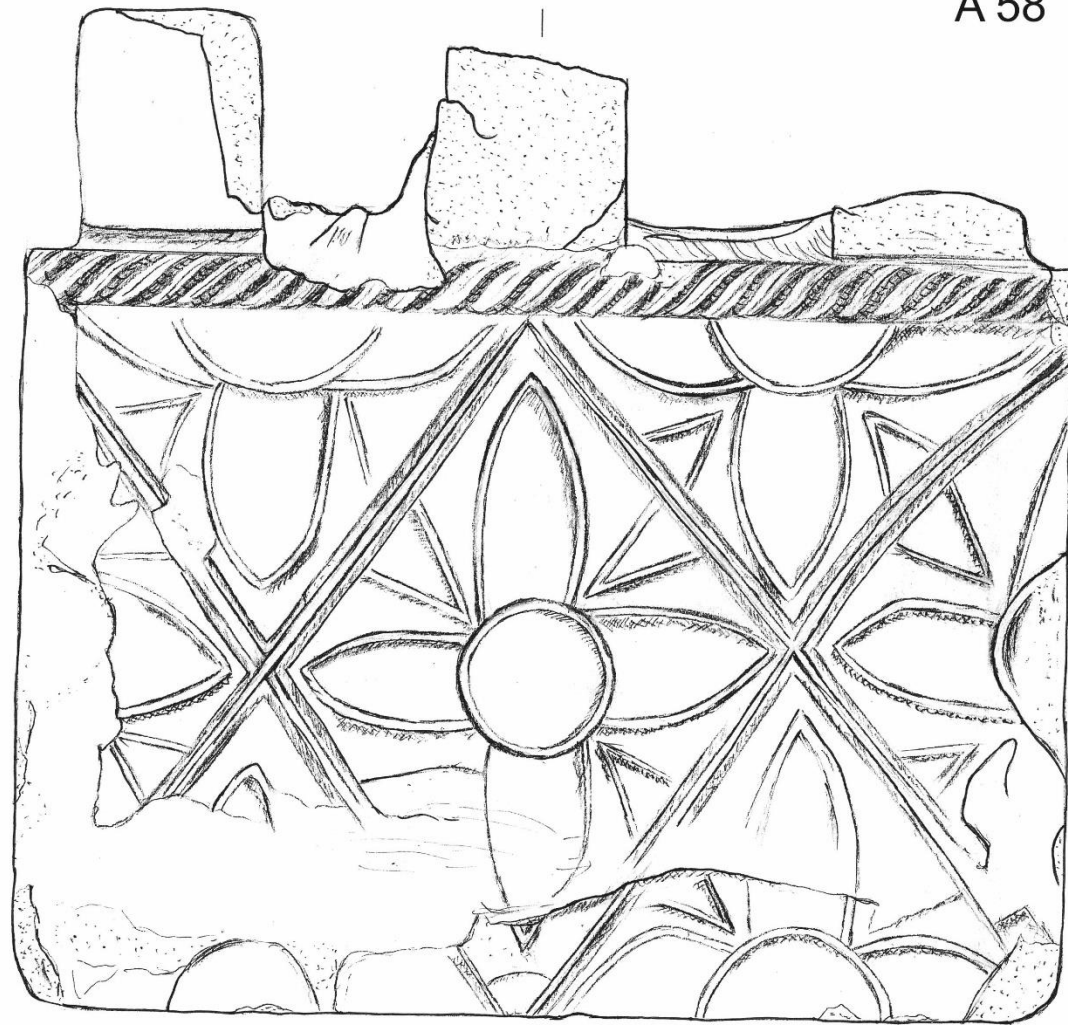

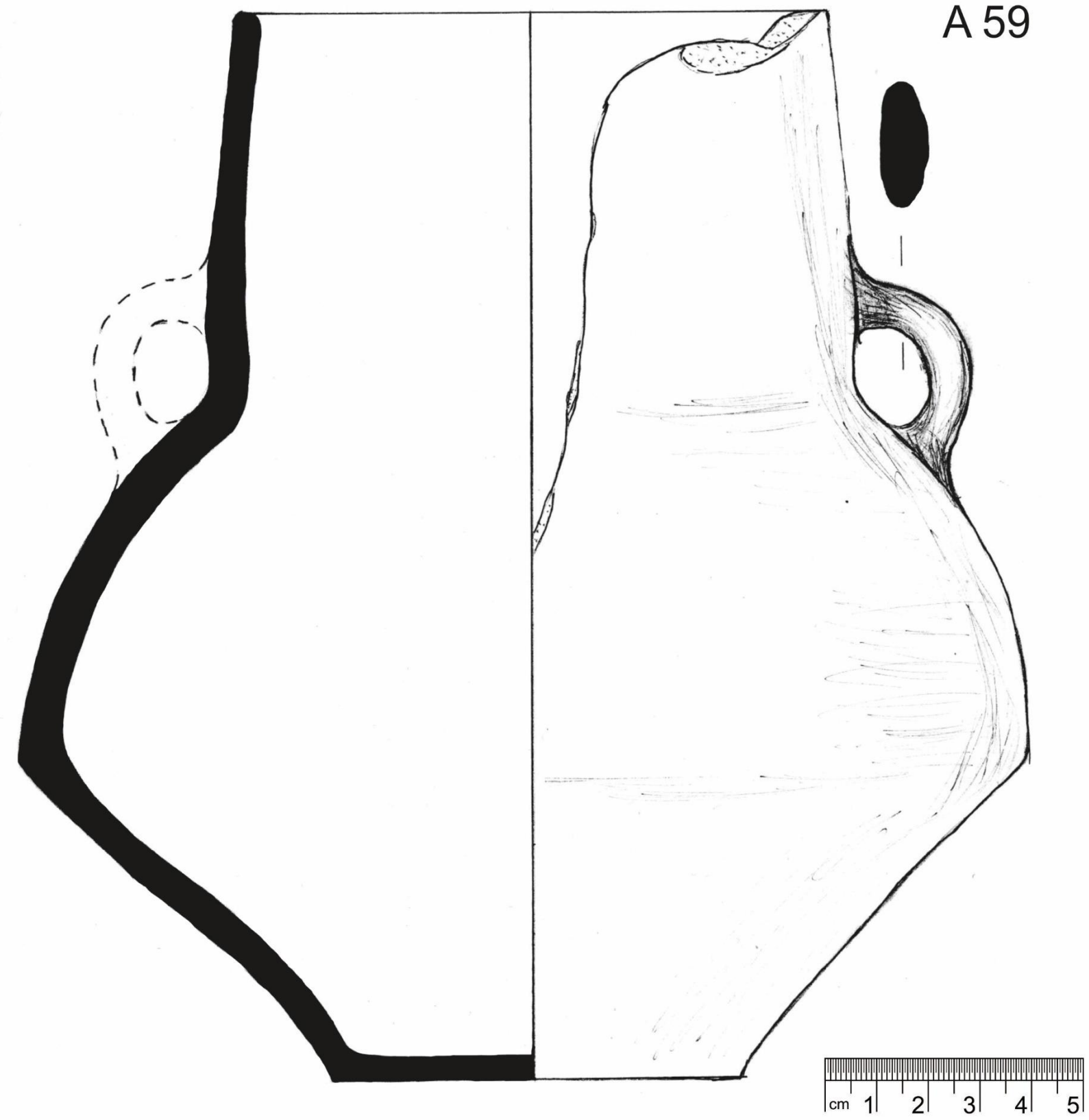

Tab. XXXI



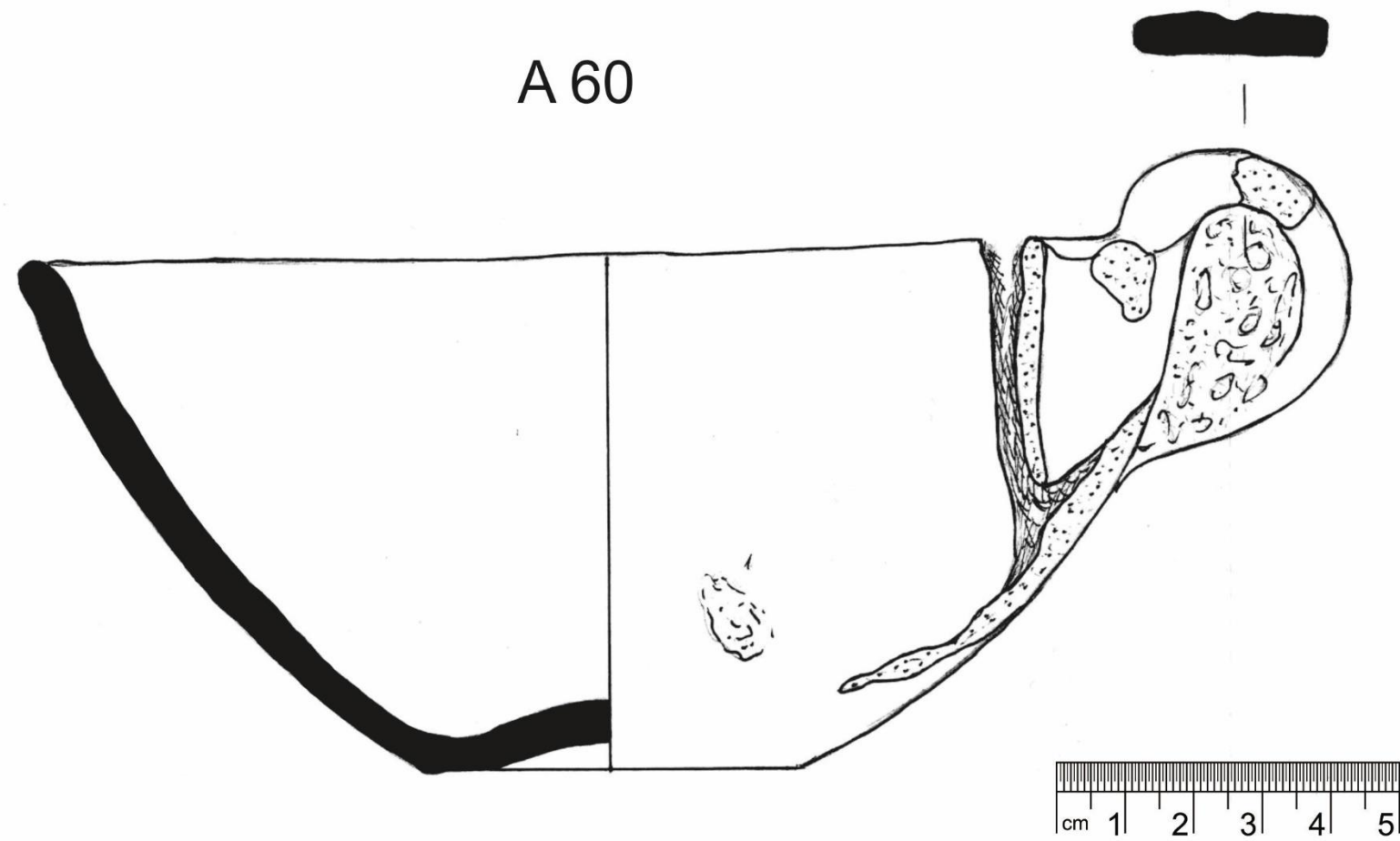
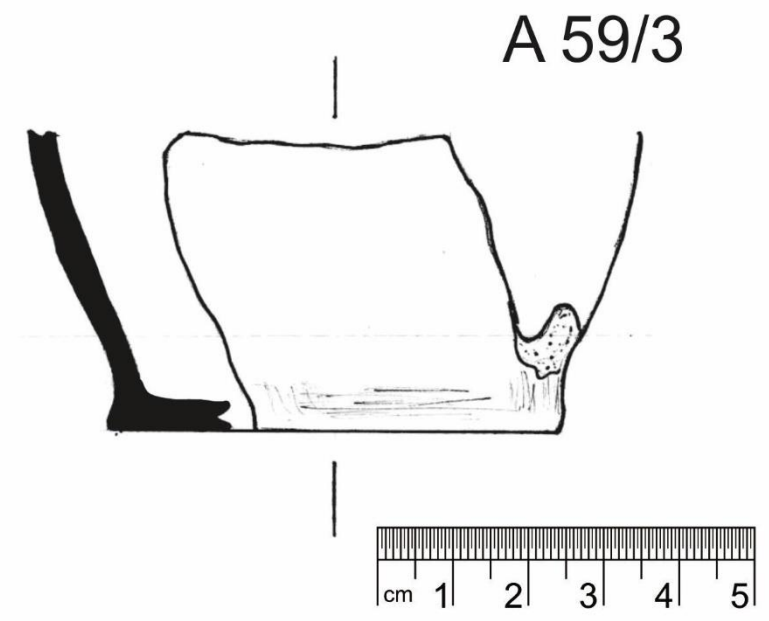
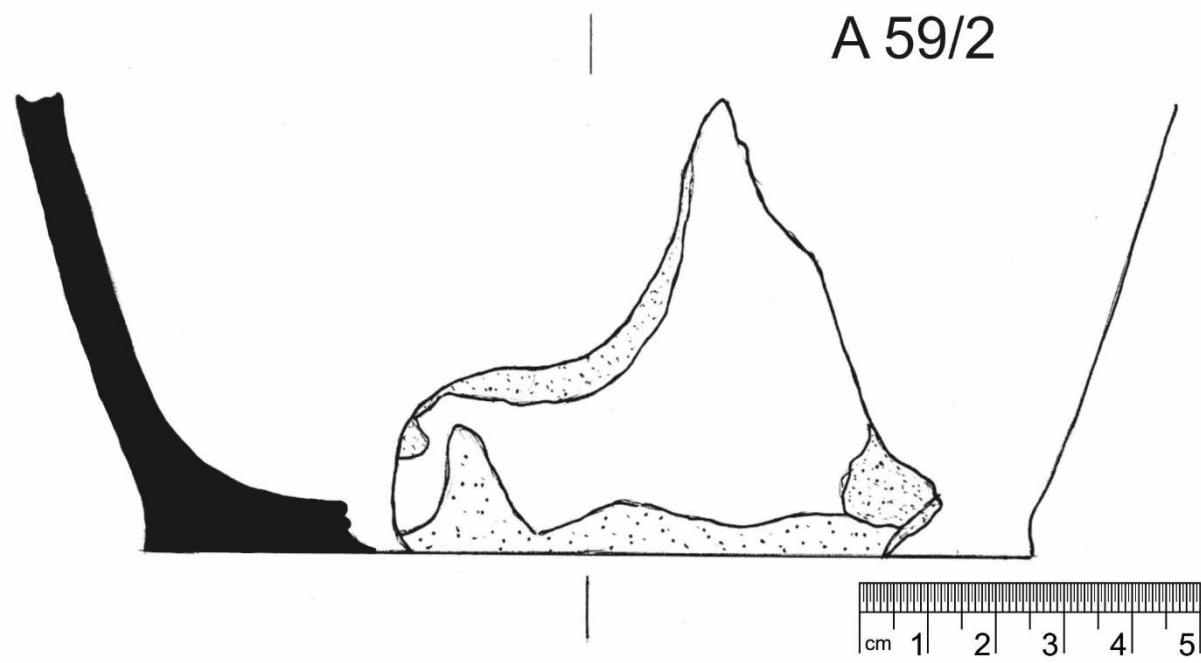

Tab. XXXII

A 61

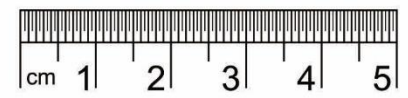
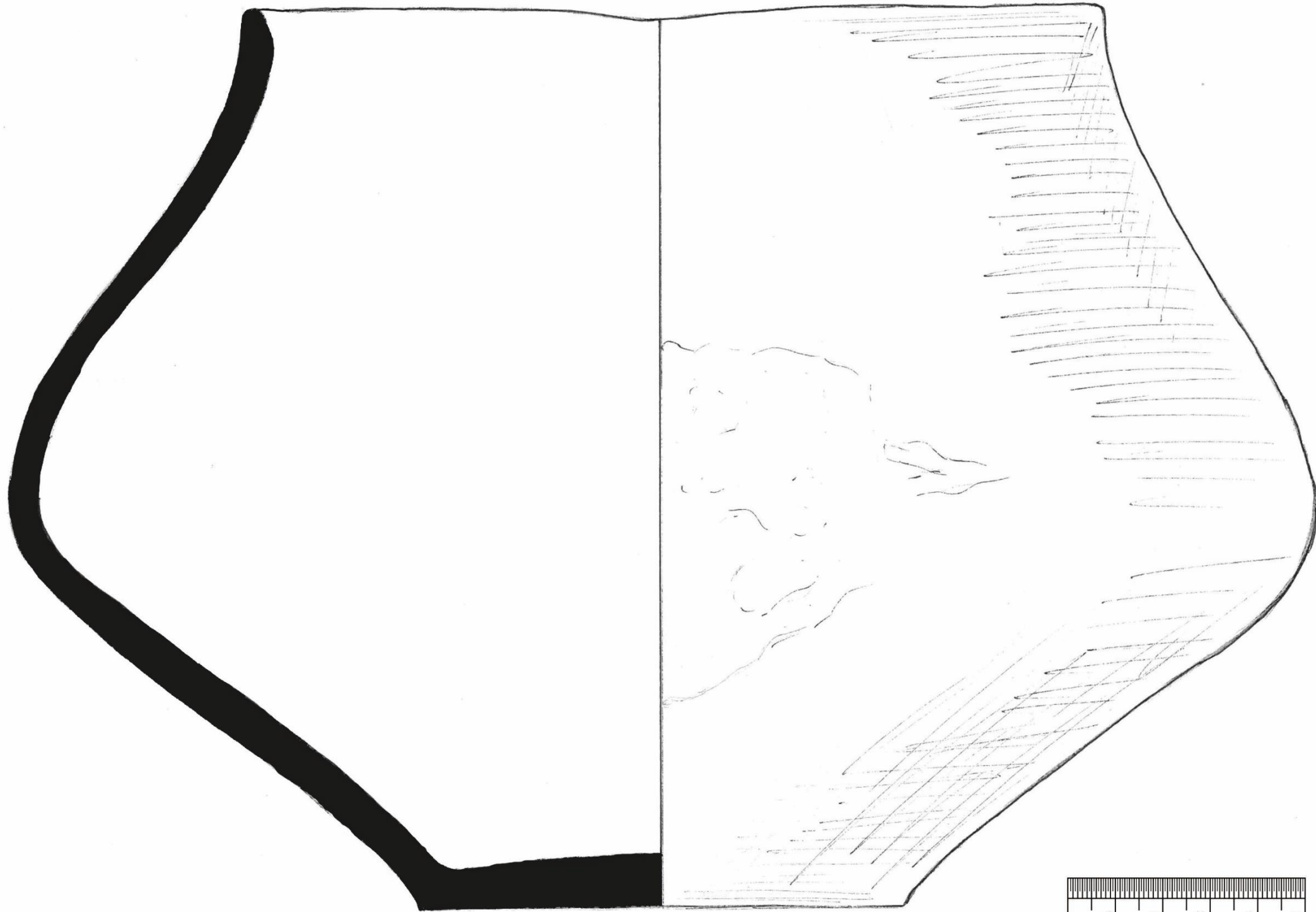

A 62

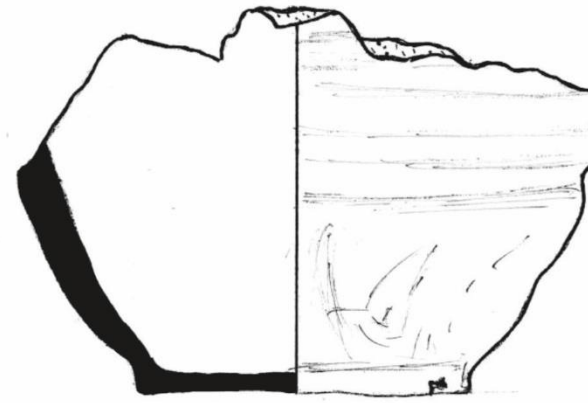

A 63

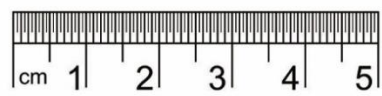
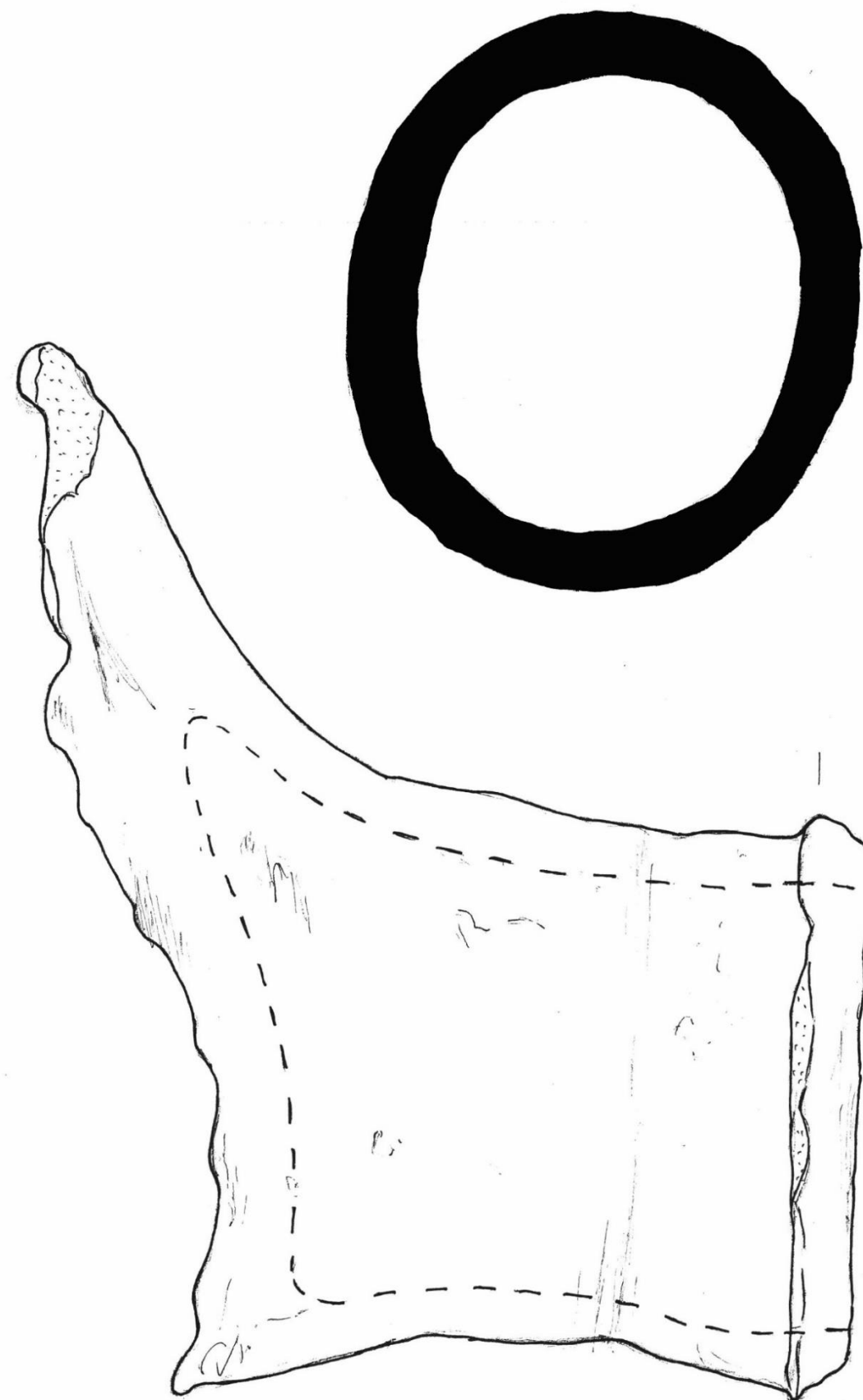
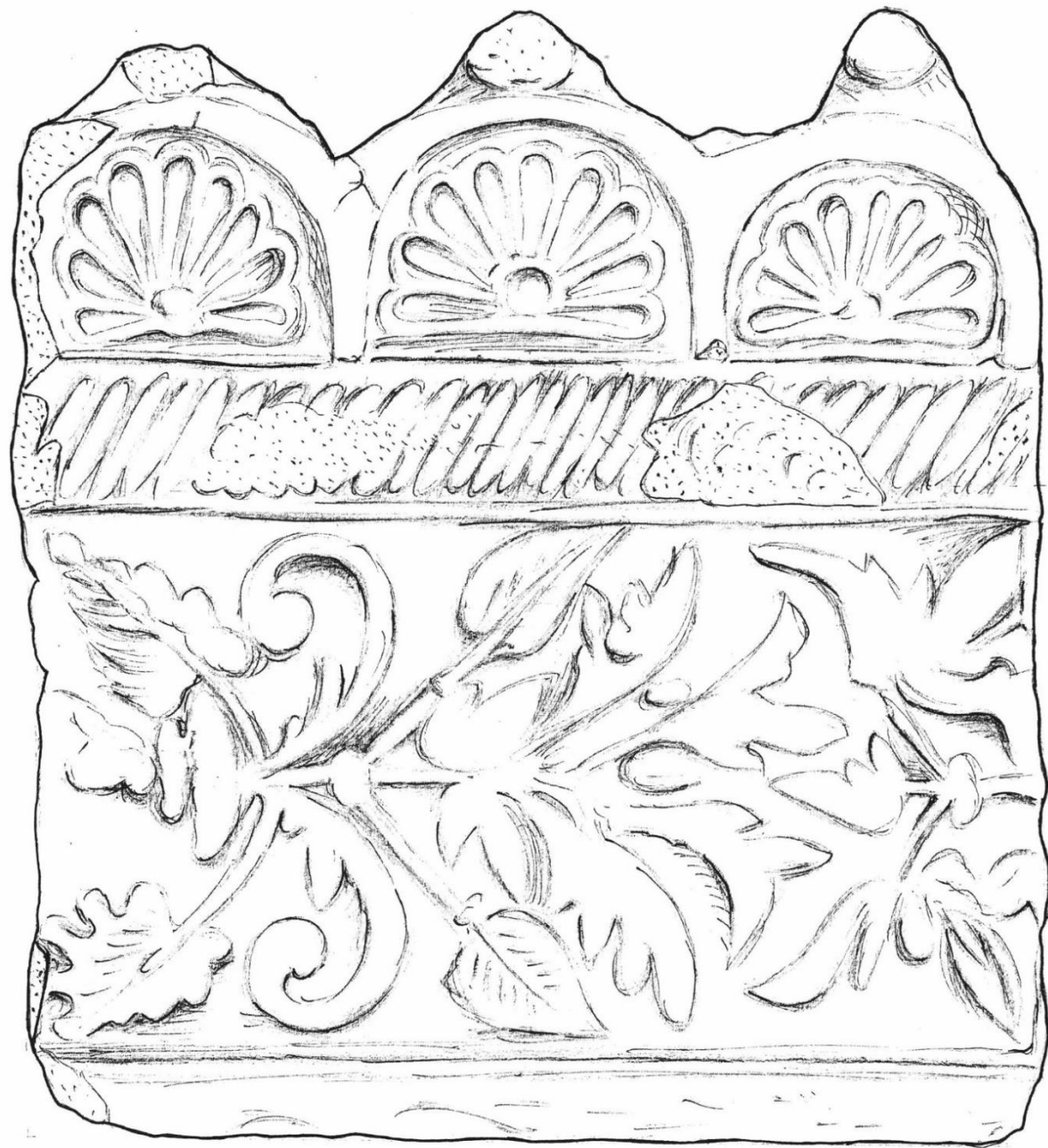

A 64

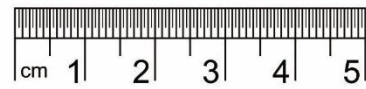

A 65/KY 2

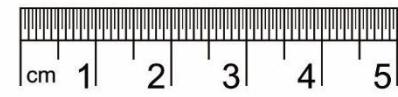
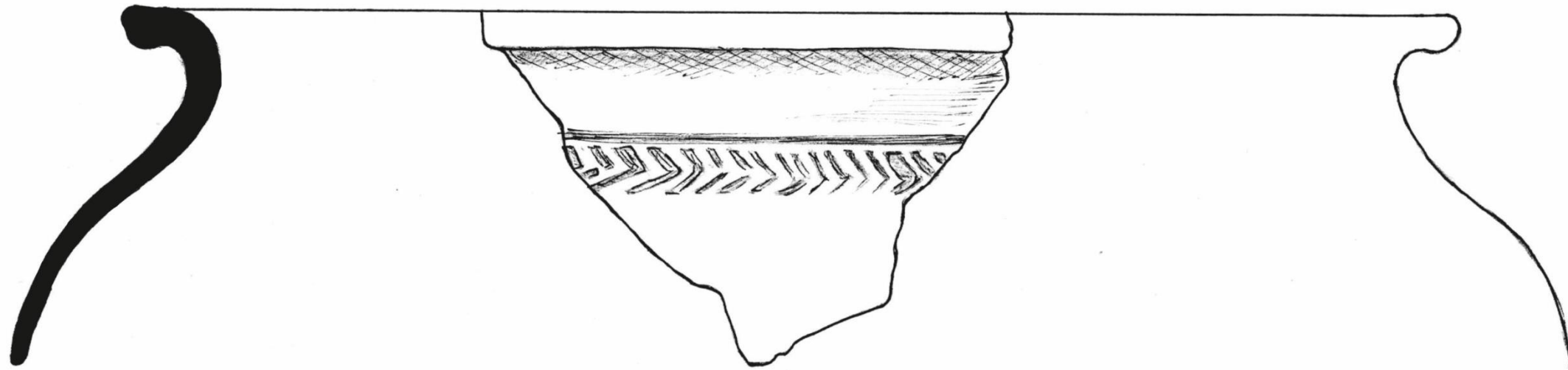

A 65/KY 5

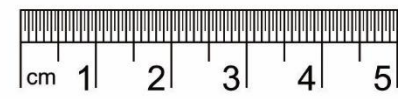
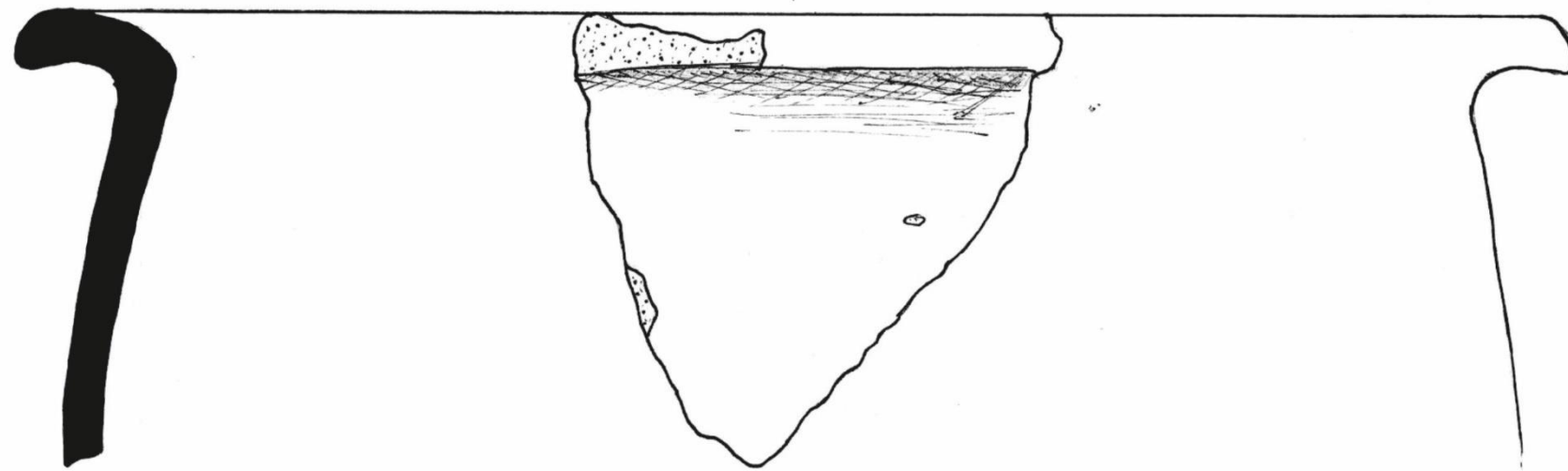

A 65/KY6

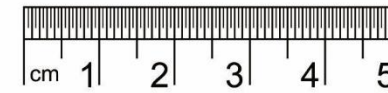
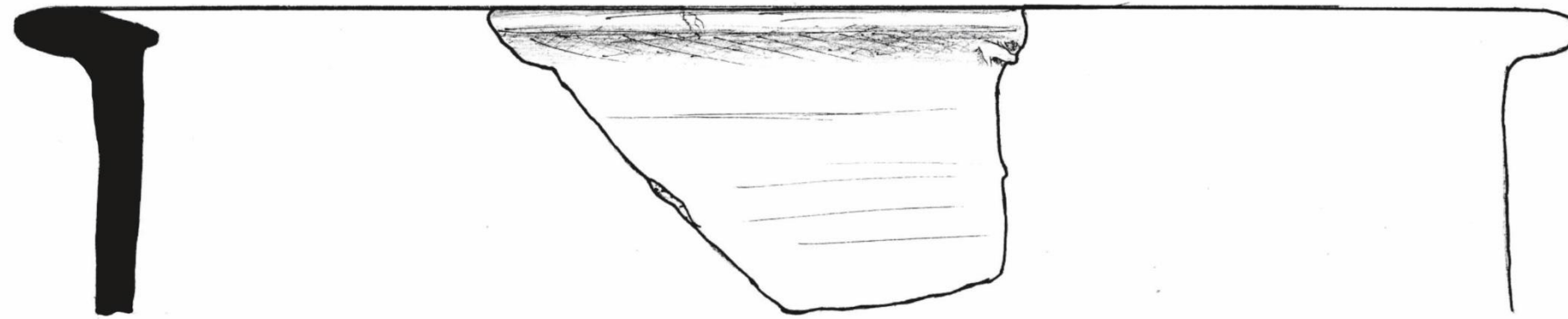

A 65/KY7,42

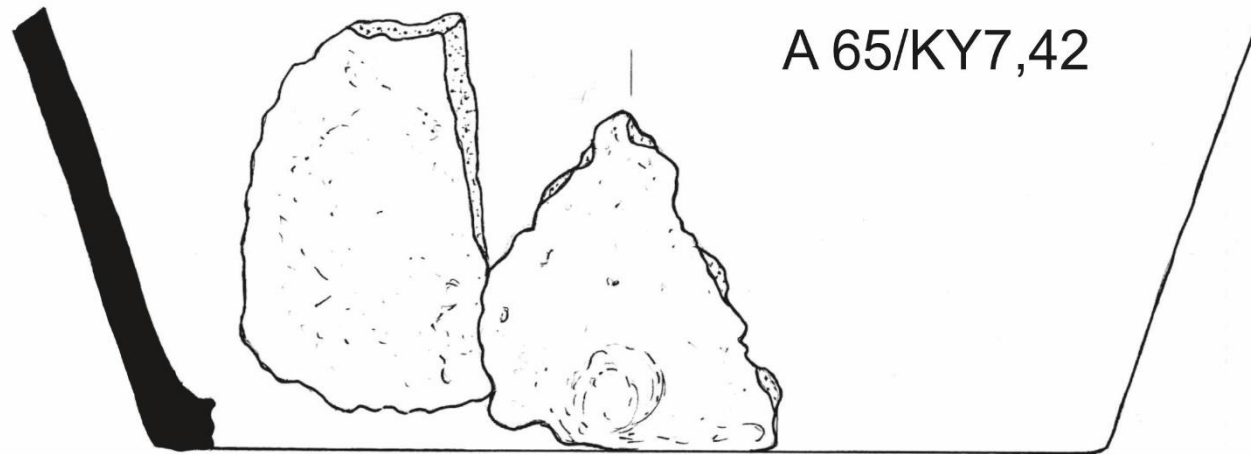

A 65/KY12

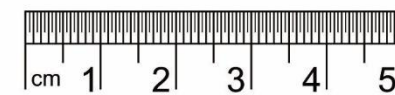
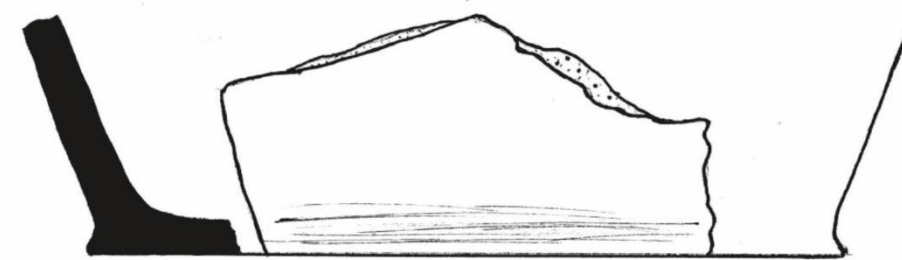

A 65/KY13

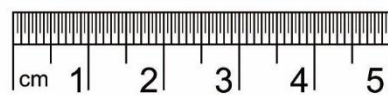
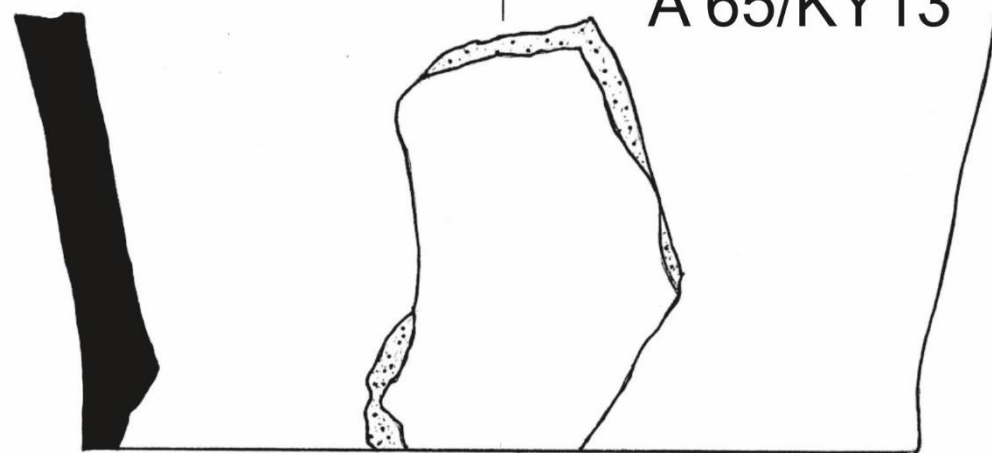

A 65/KY15

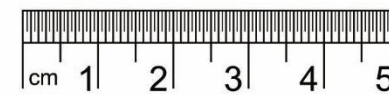
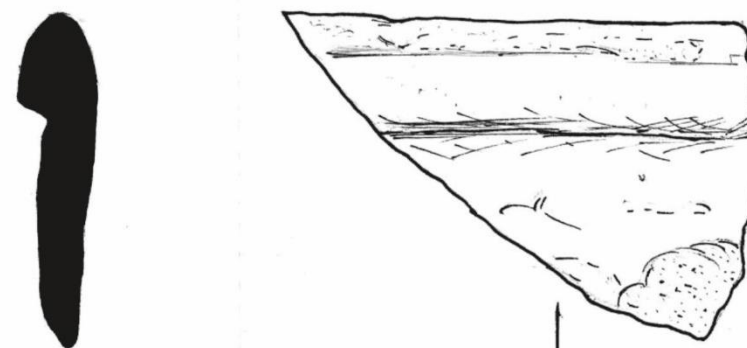

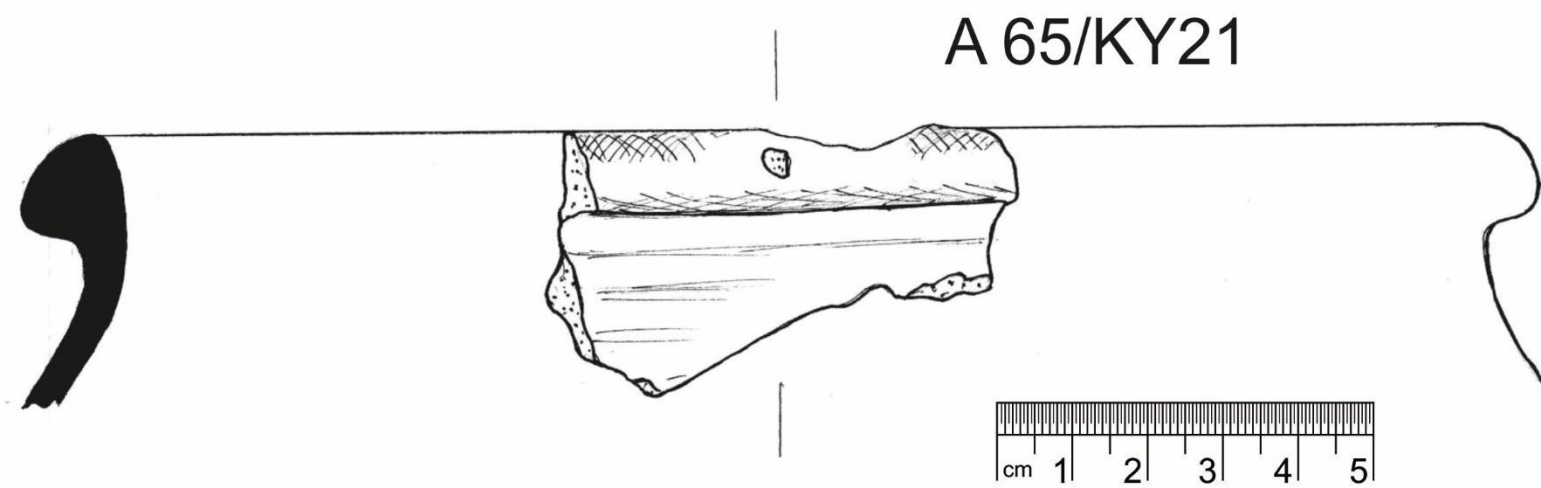
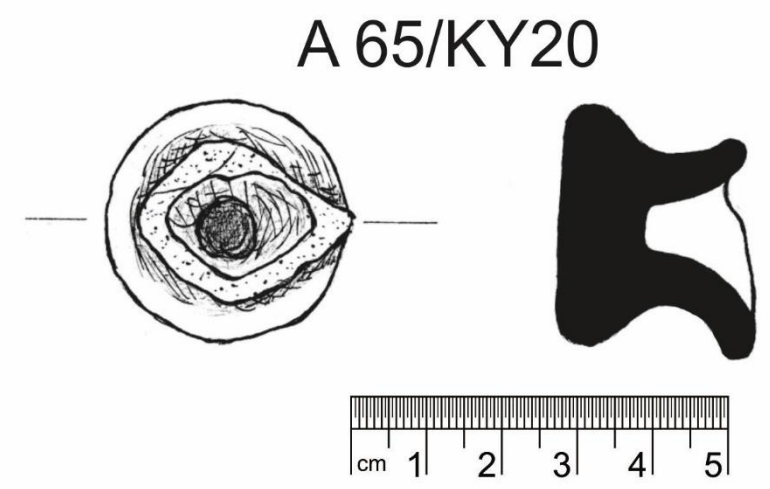
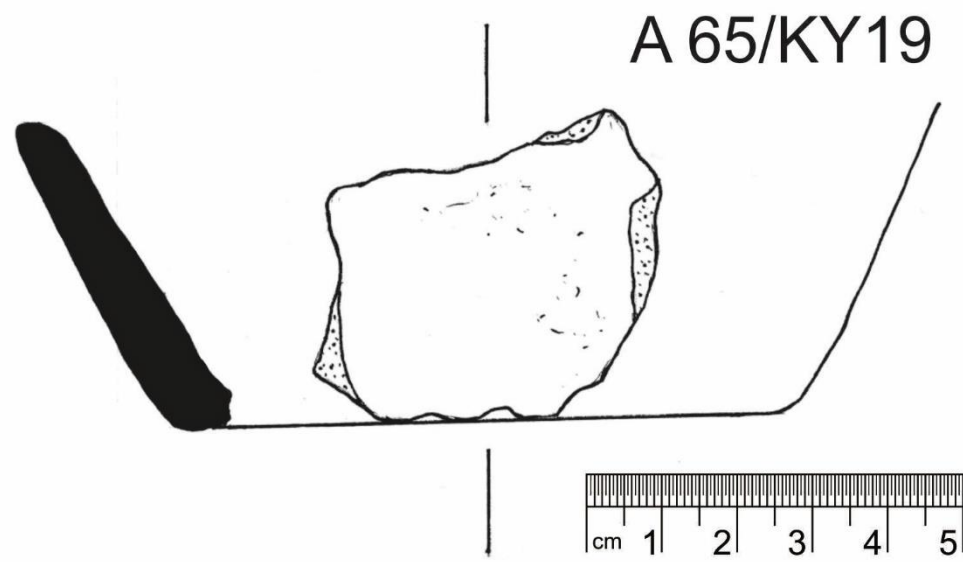
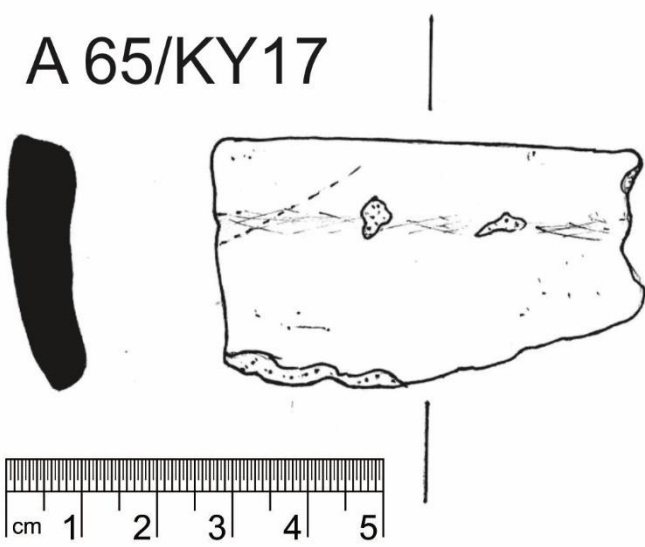
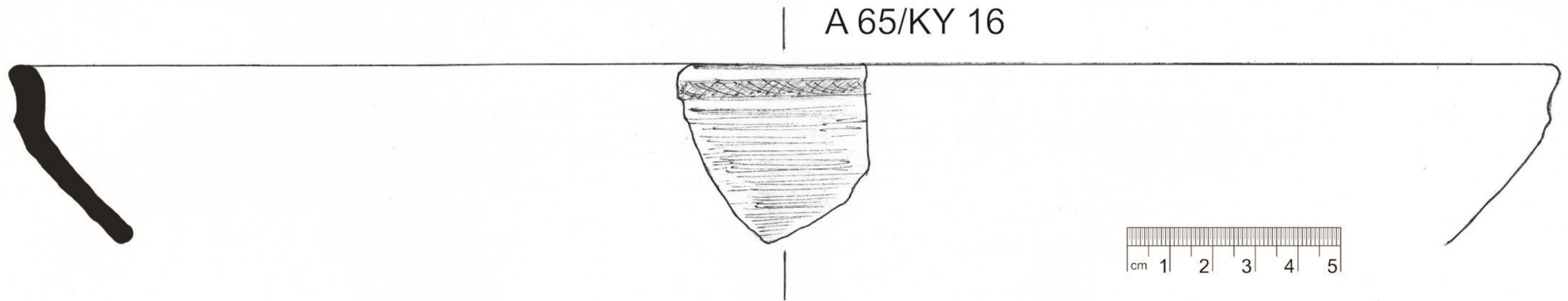

Tab. XXXIX



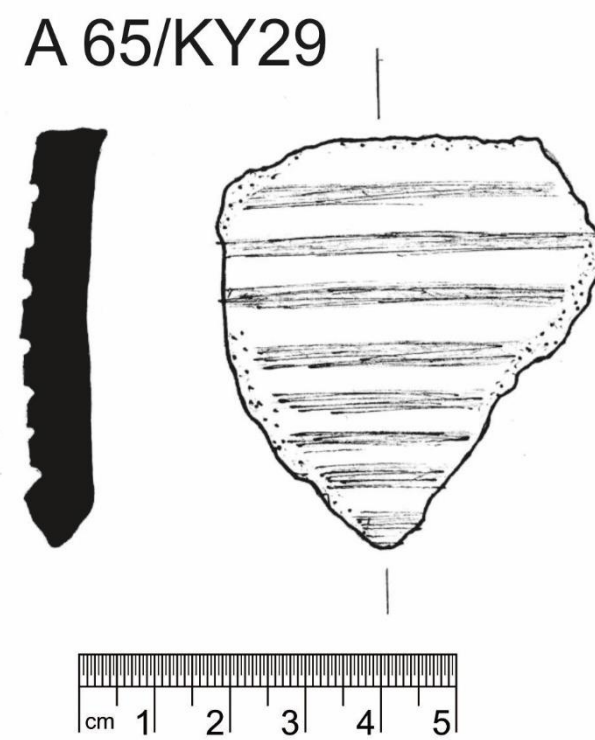
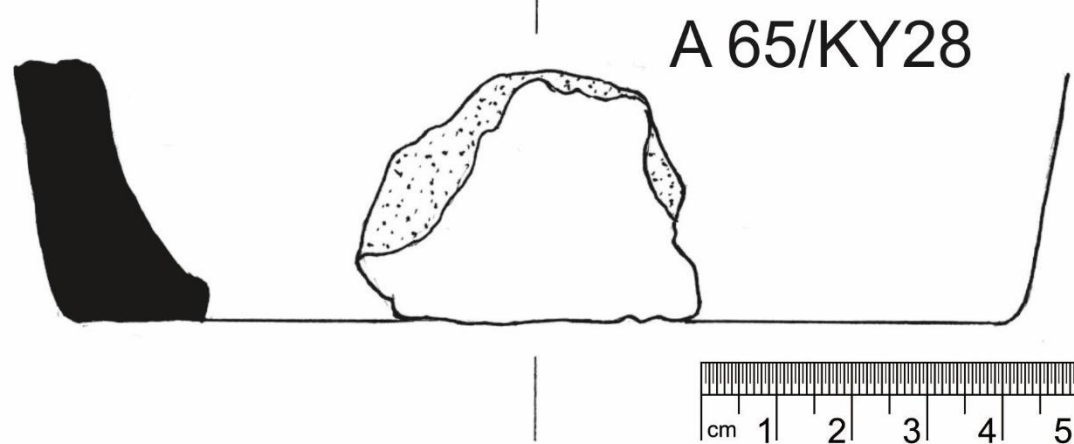
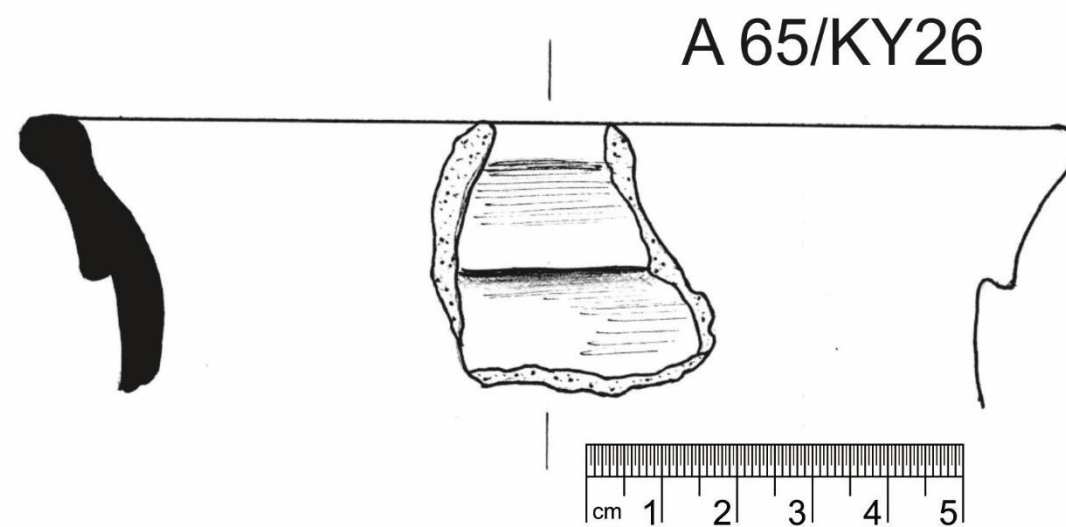
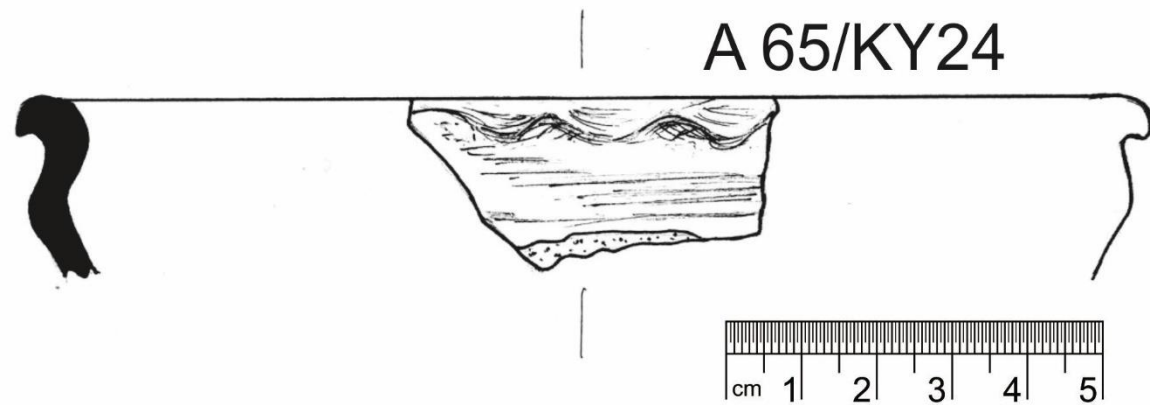

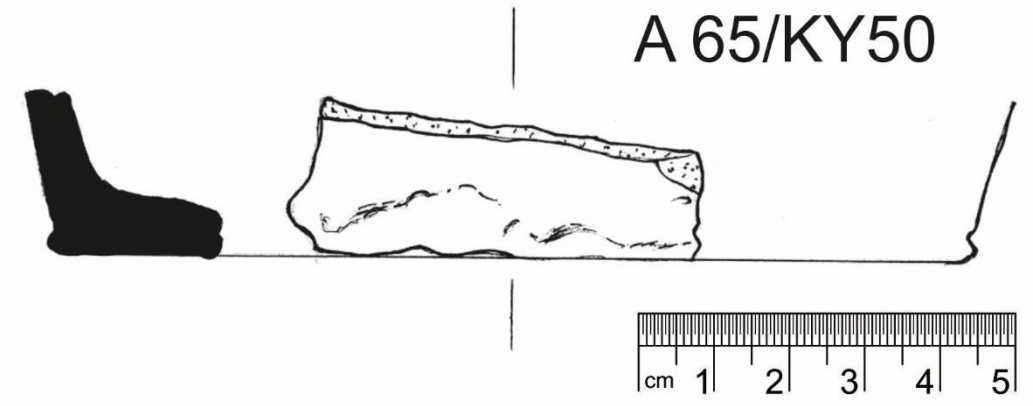
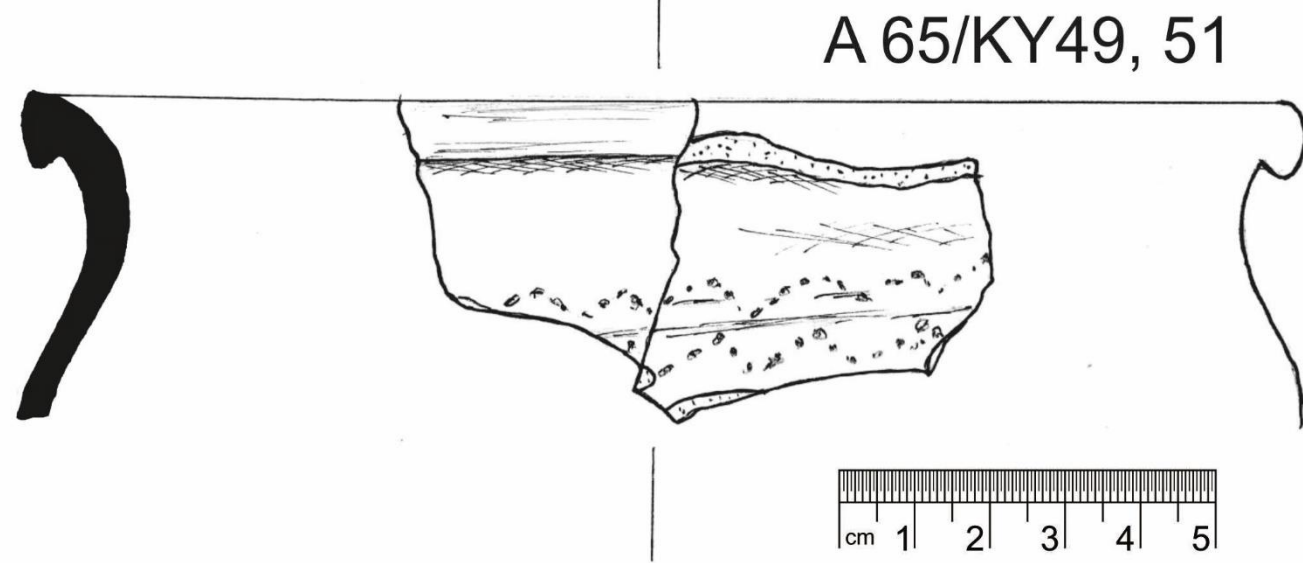
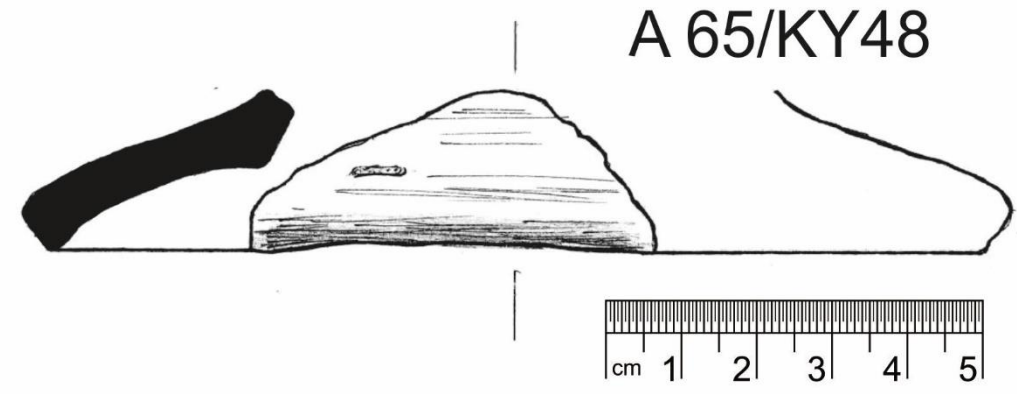
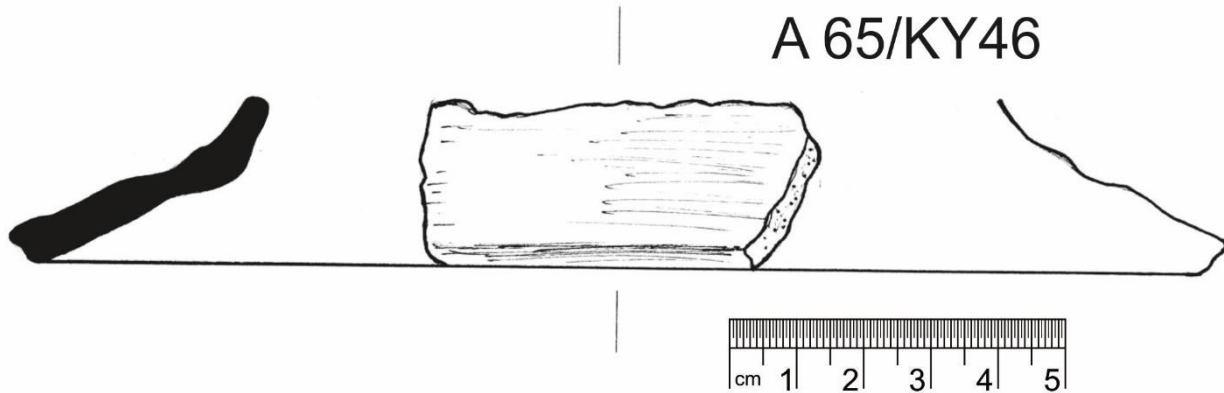
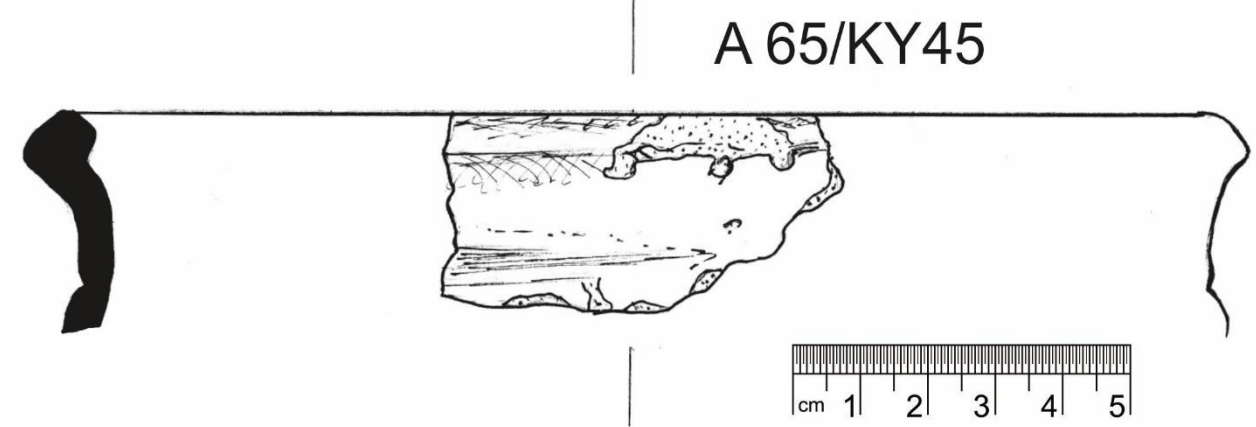
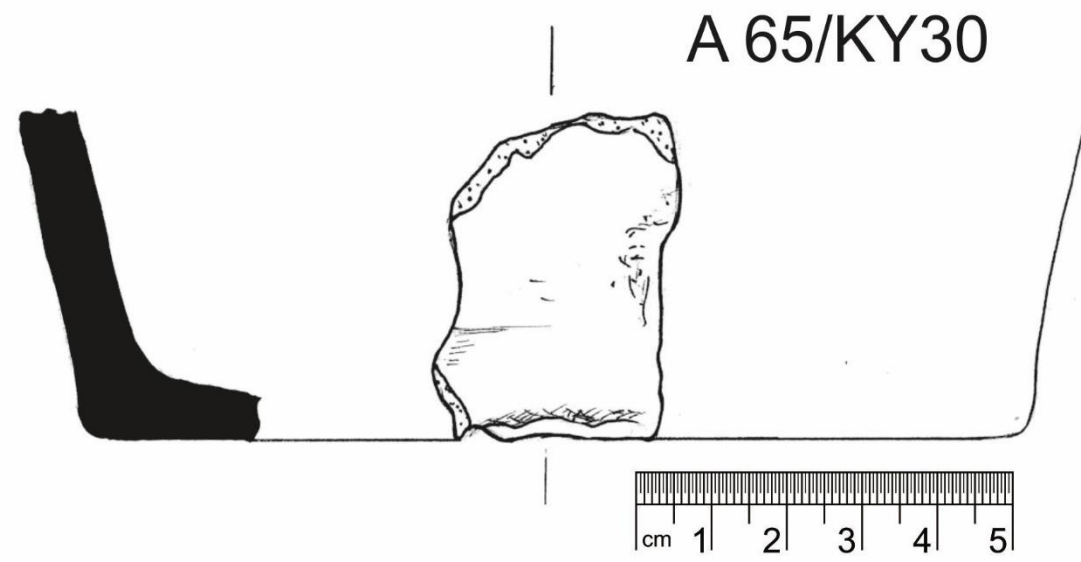

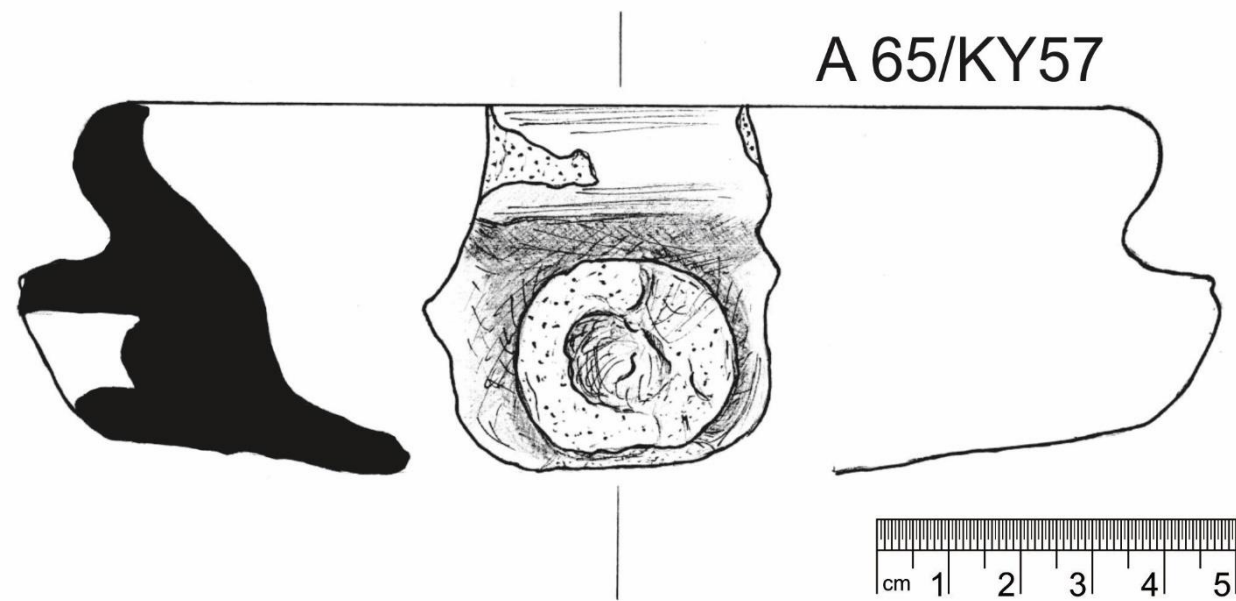
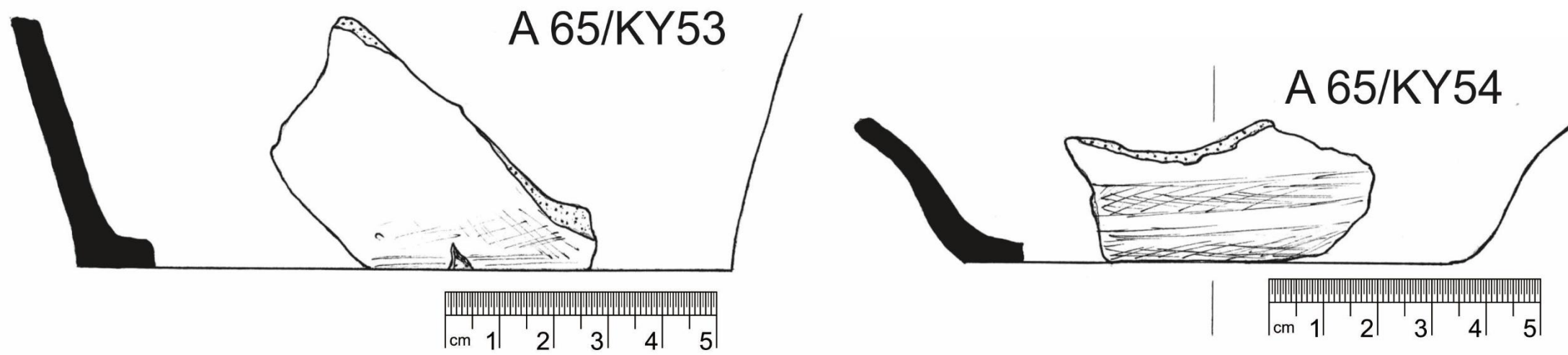

A 65/KY 58, 68, 88, 95

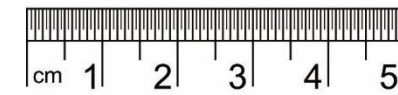
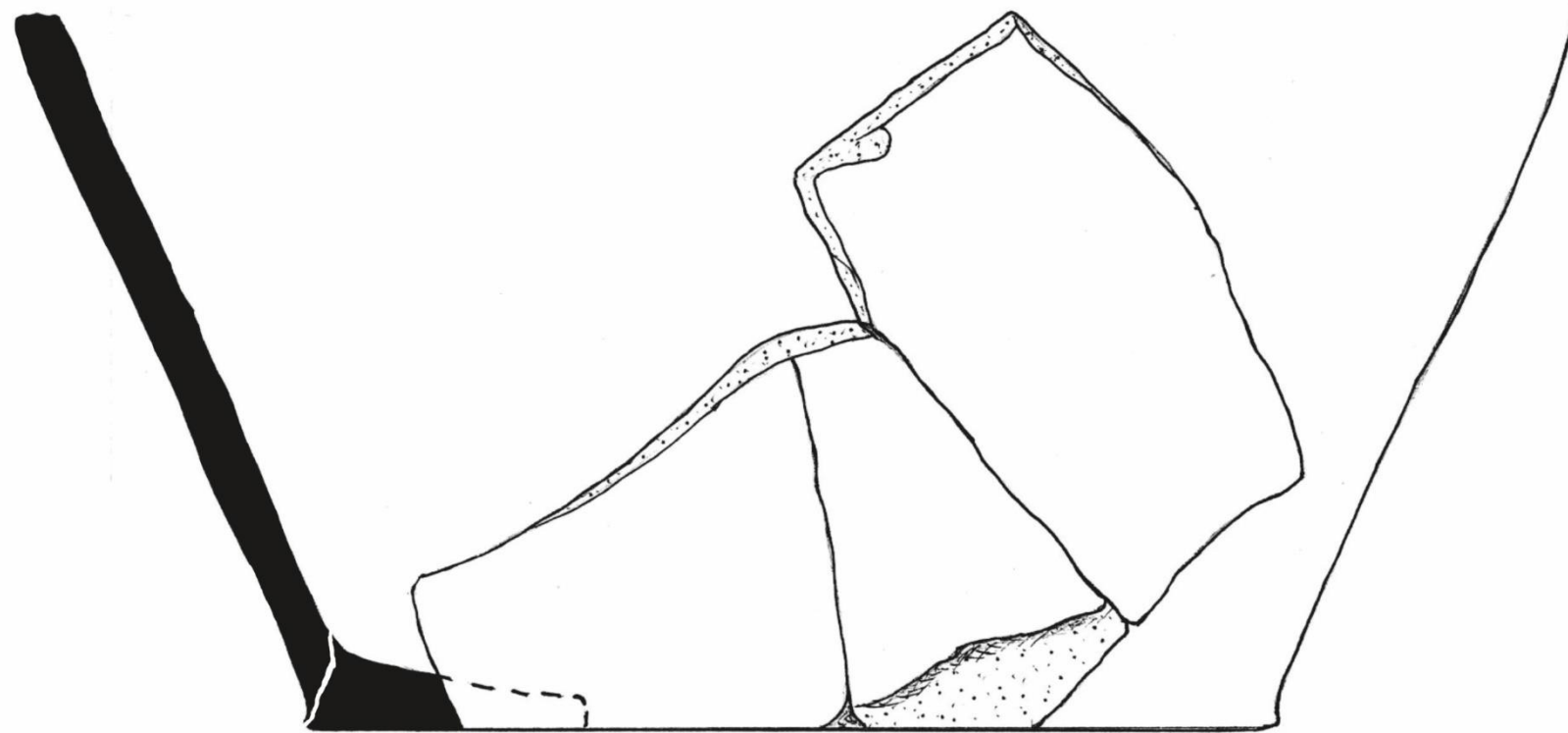

A 65/KY61

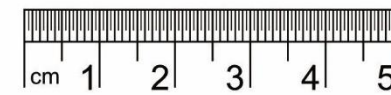
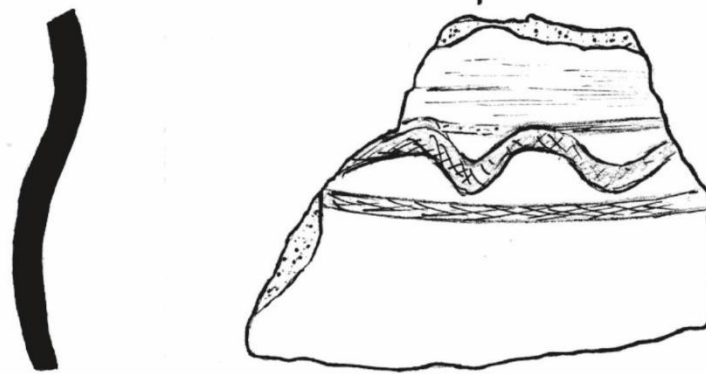

A 65/KY 59

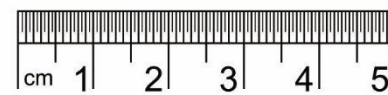

Tab. XLIII

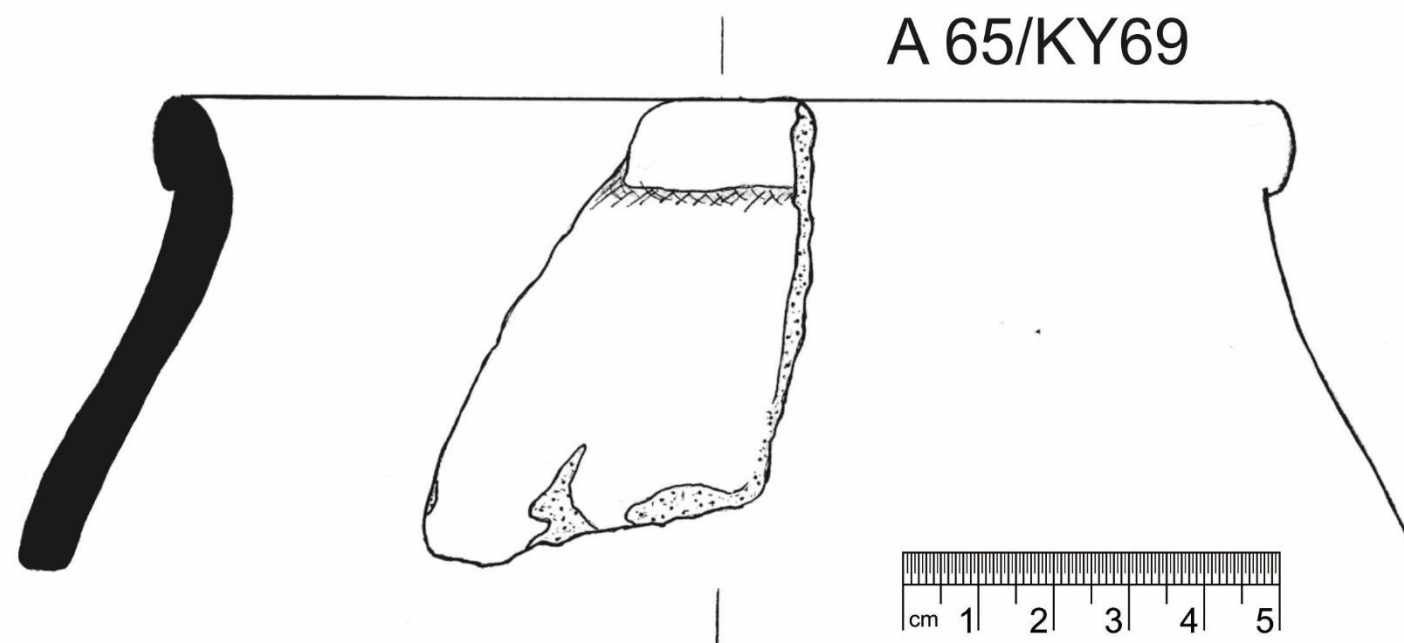
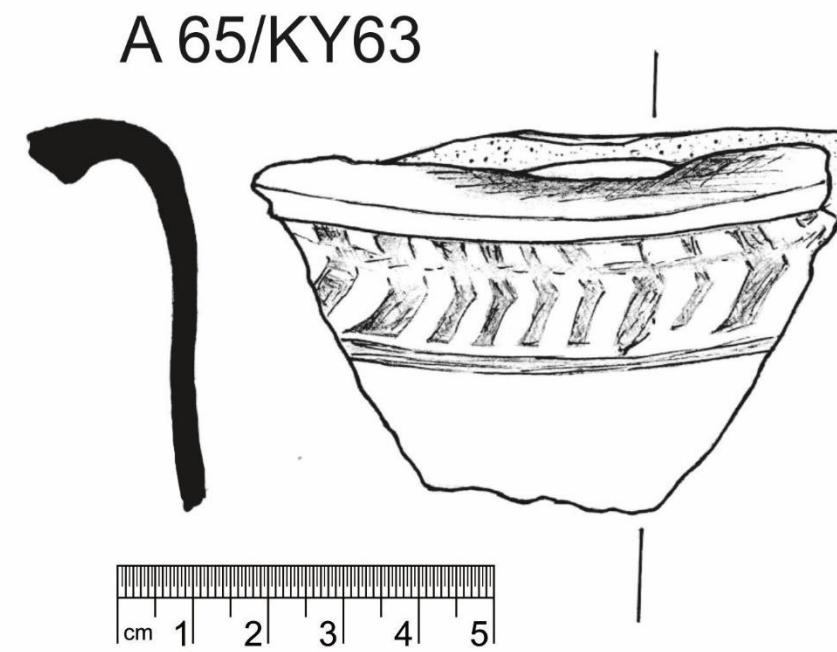
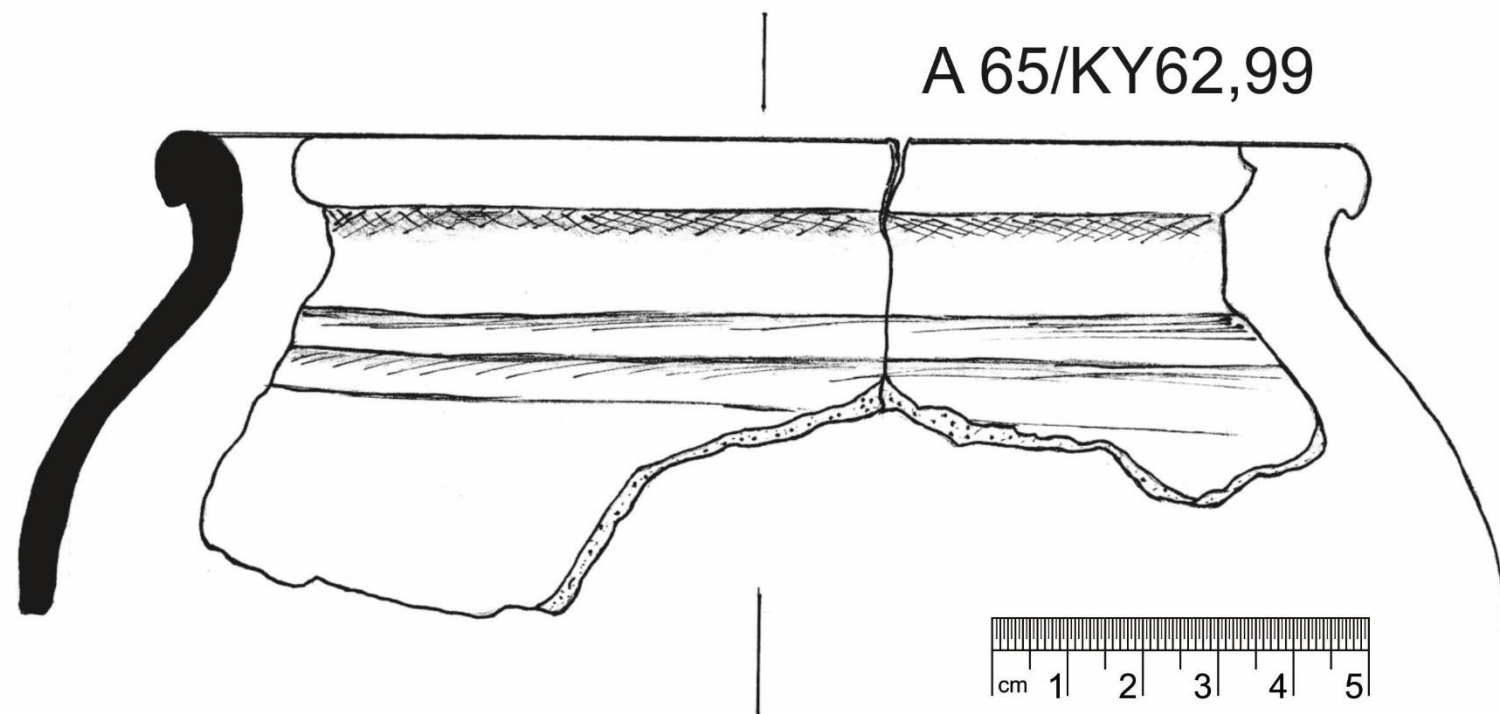

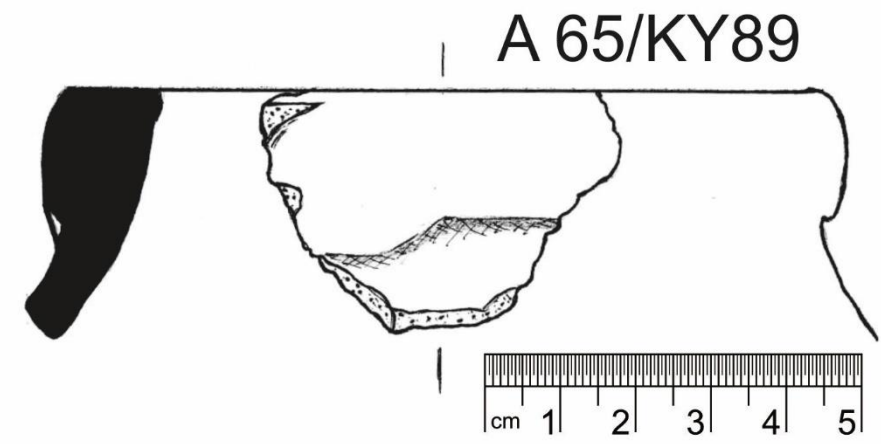
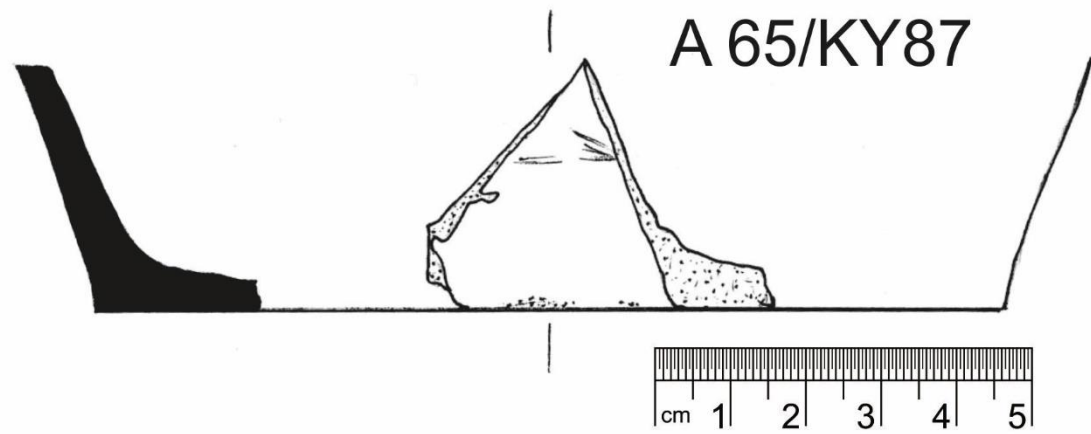
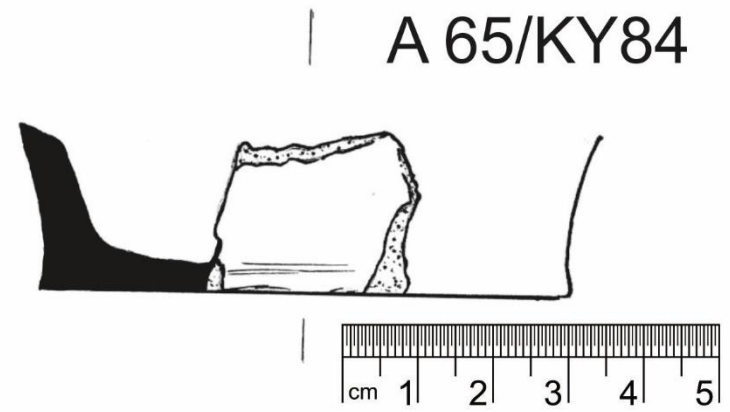
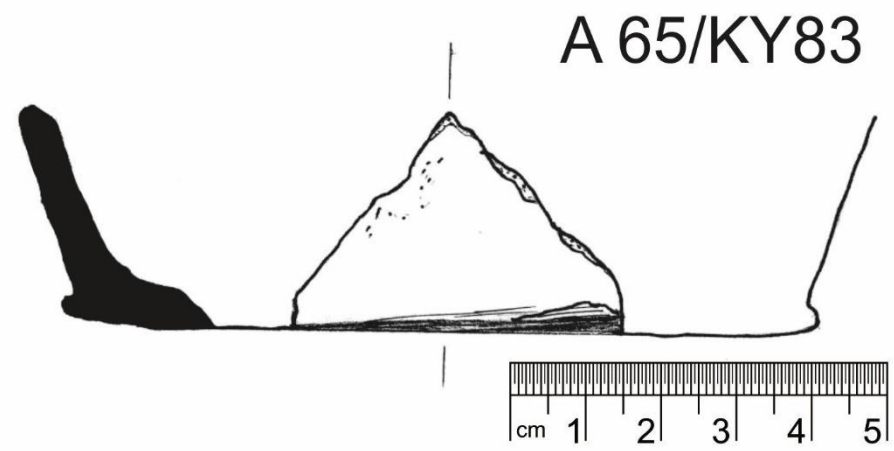
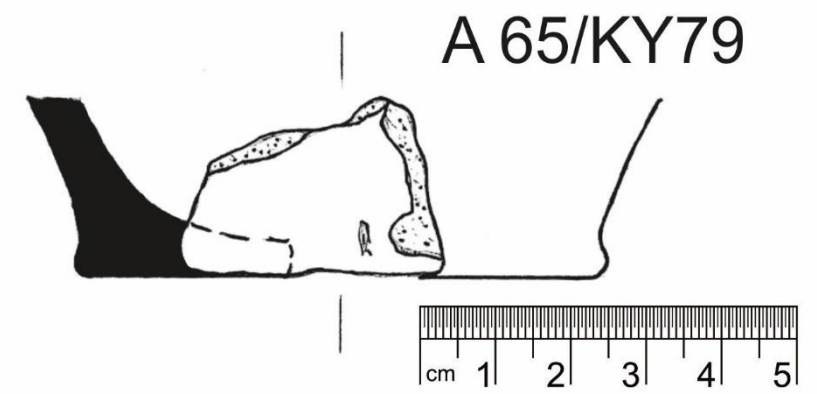
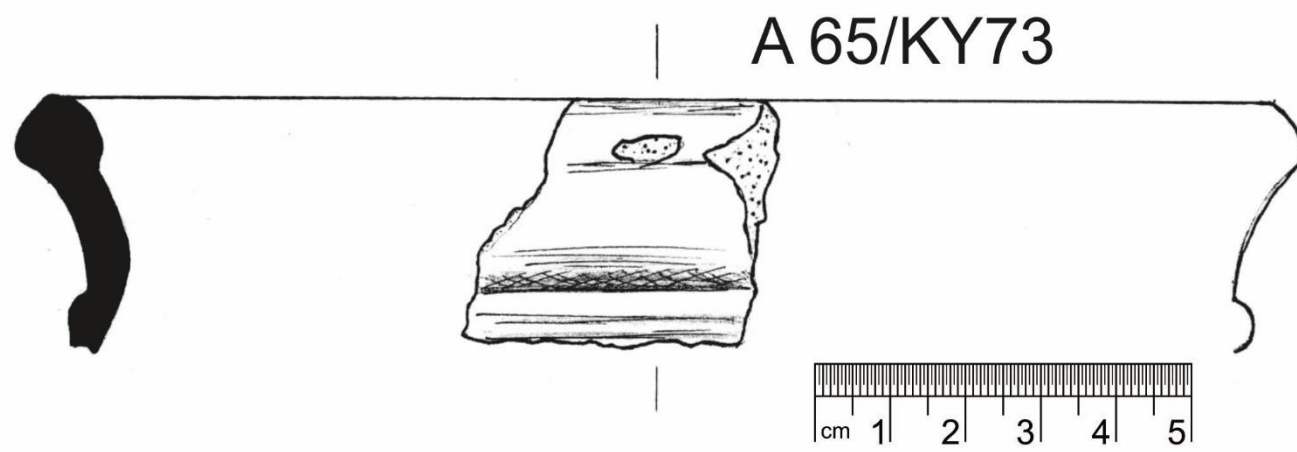

A 65/KY92

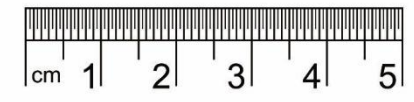
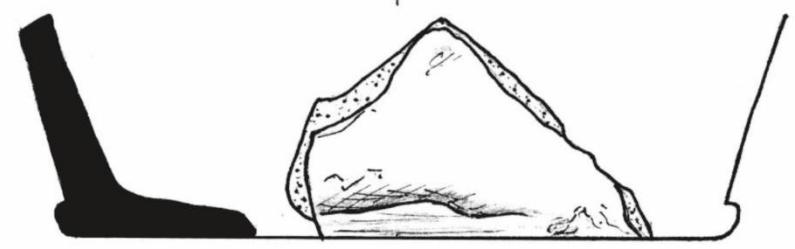

A 65/KY93

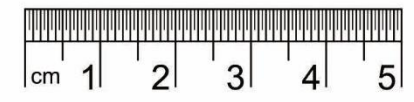
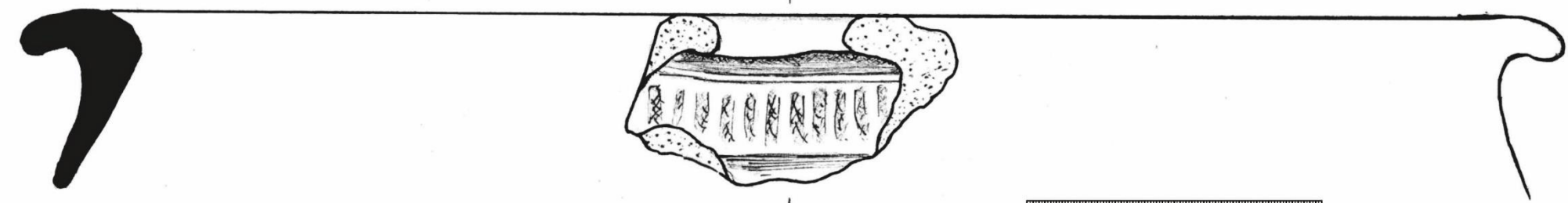

A 65/KY97

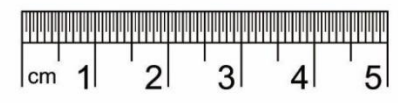
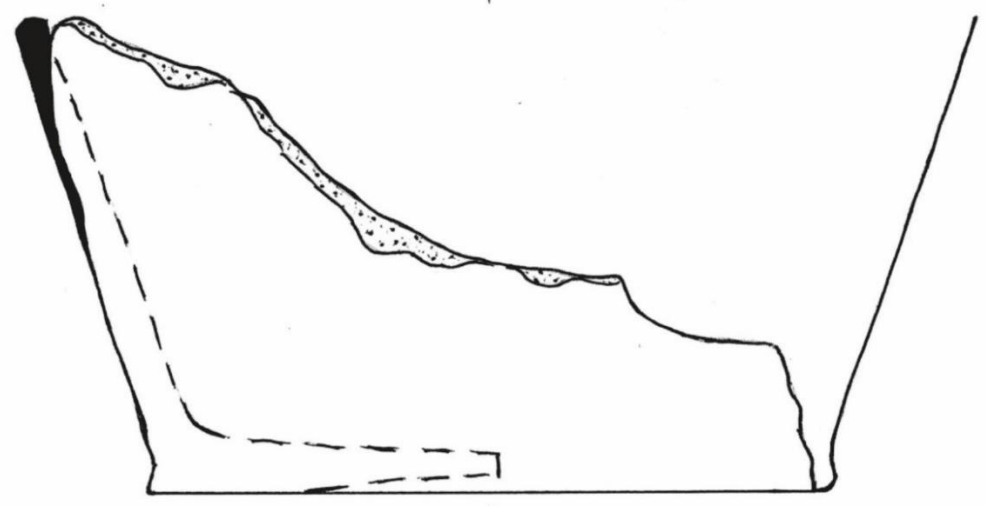

A 65/KY 98

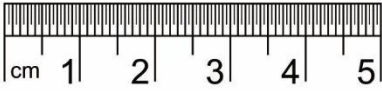
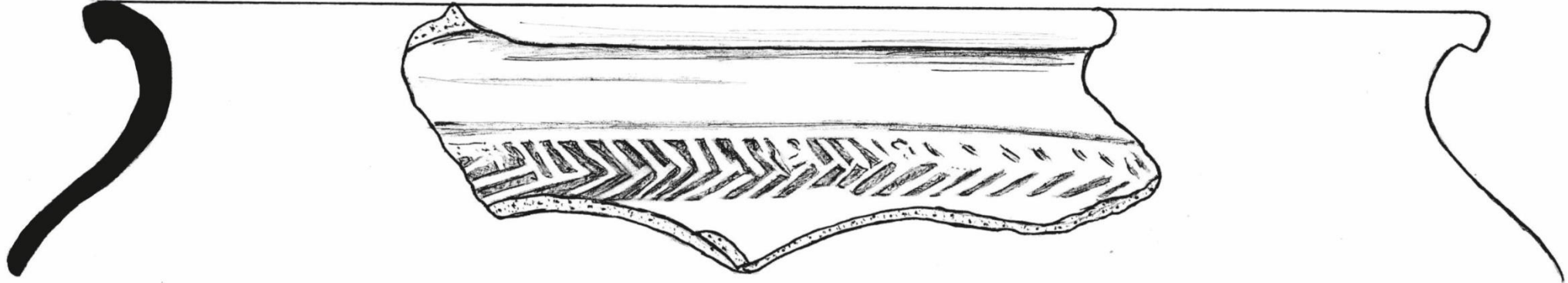

A 65/KY 100

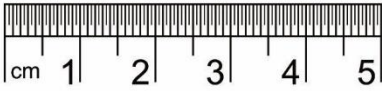
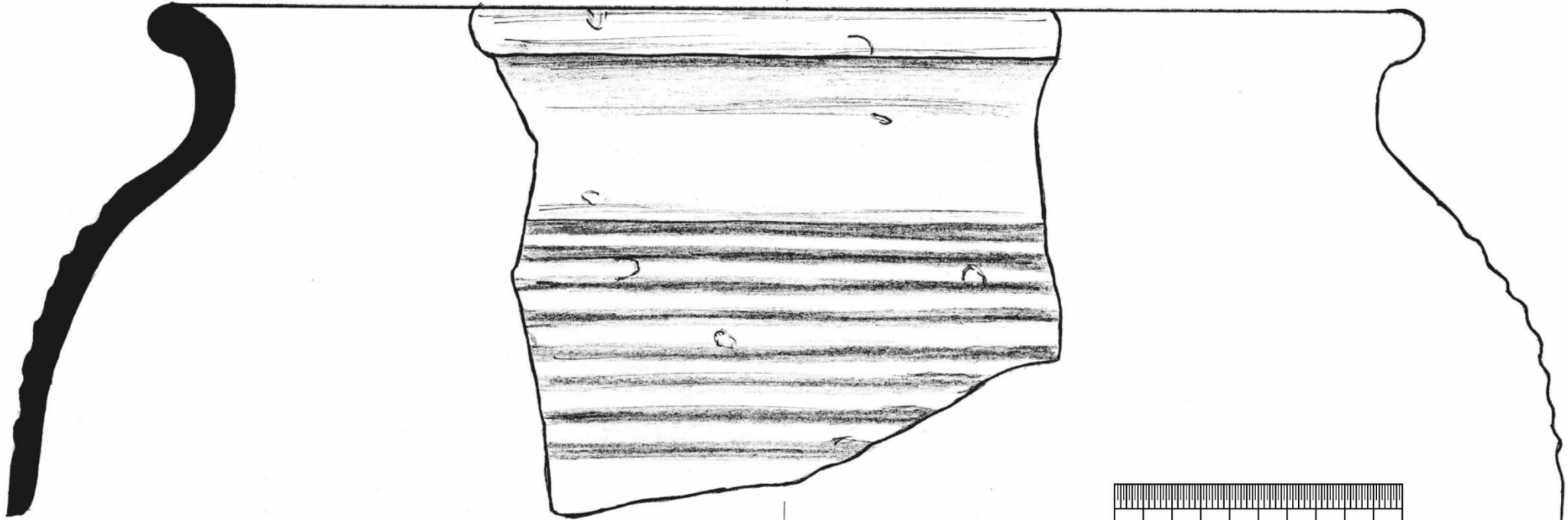

A 65/V10

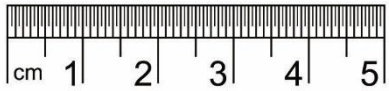
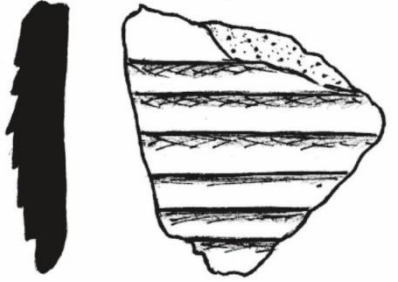



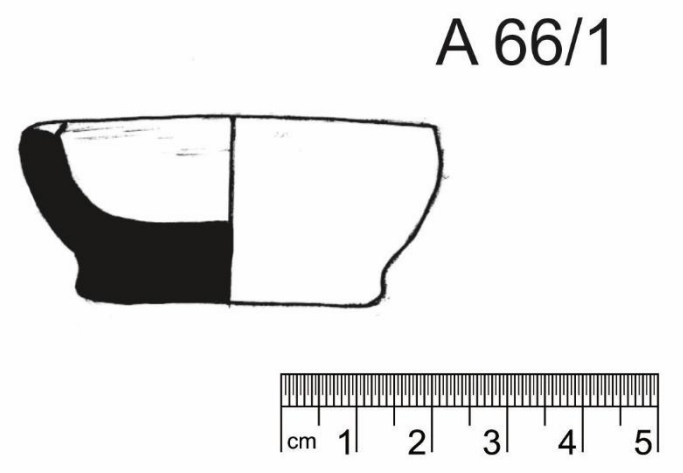
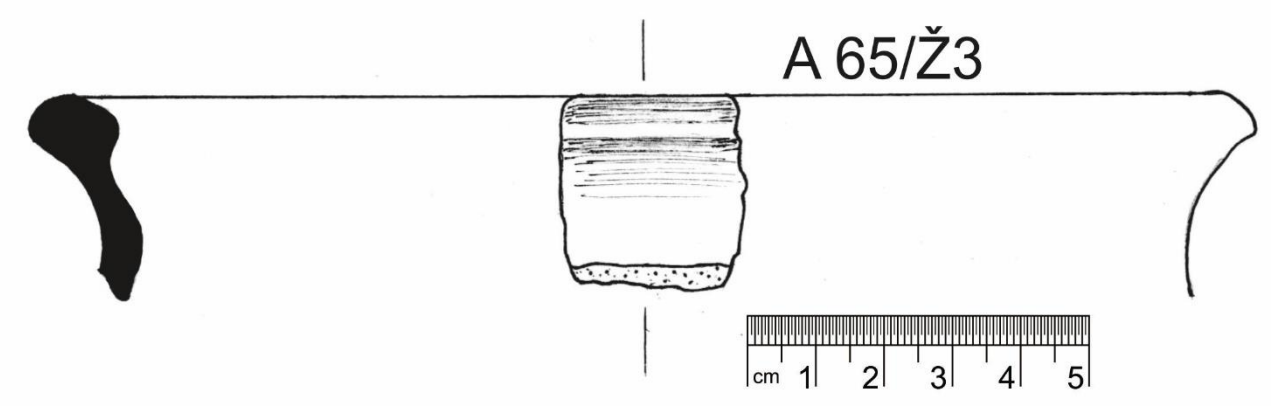
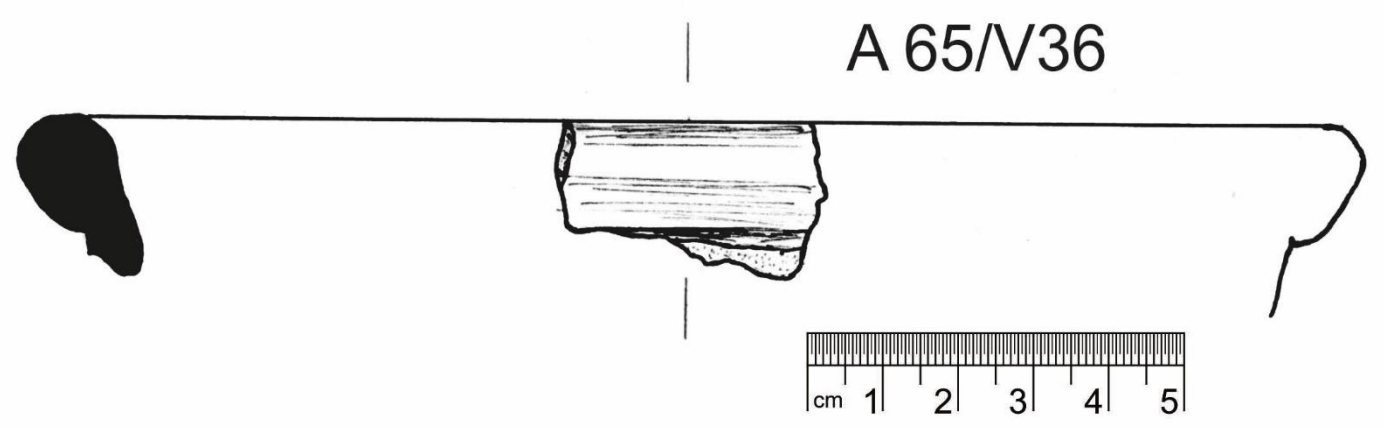
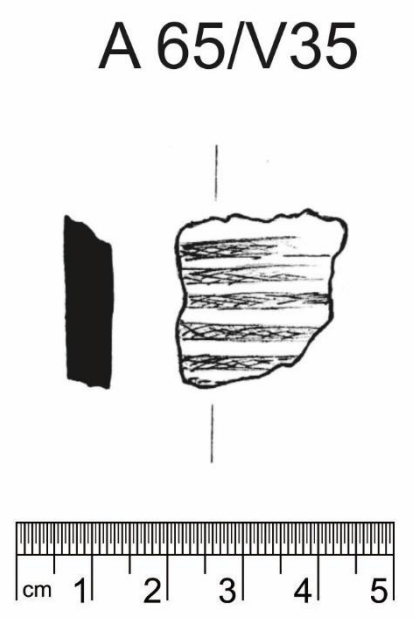
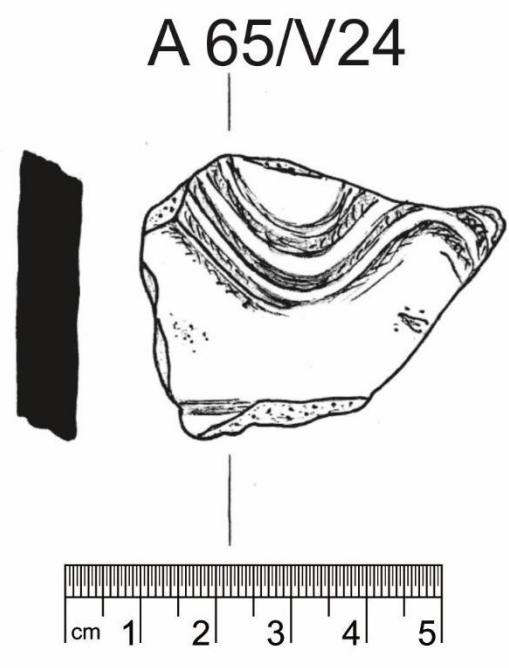

A 66/2

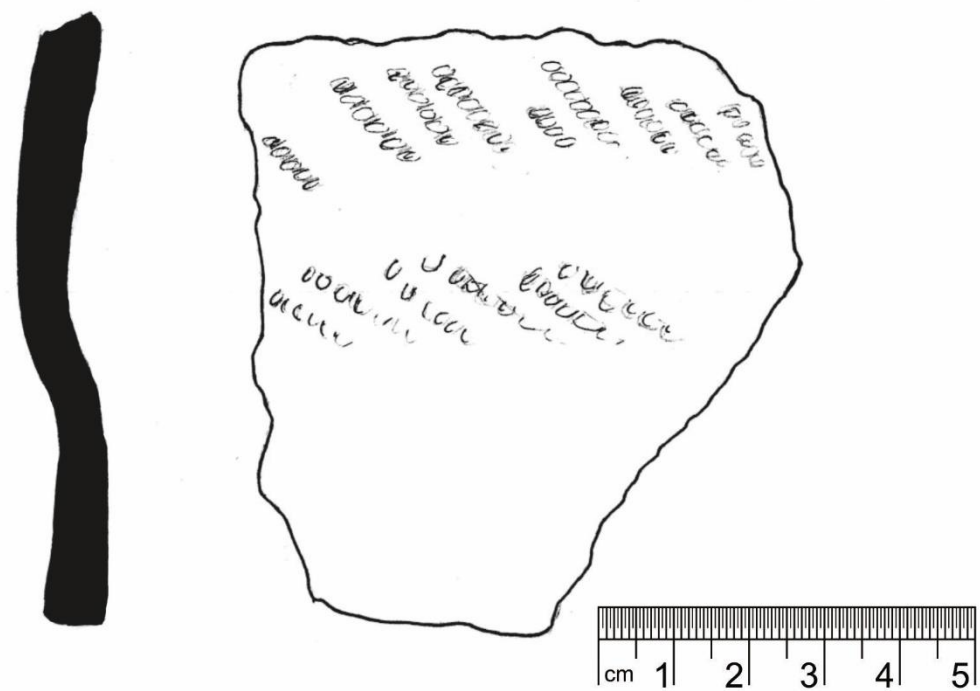

A 67/1

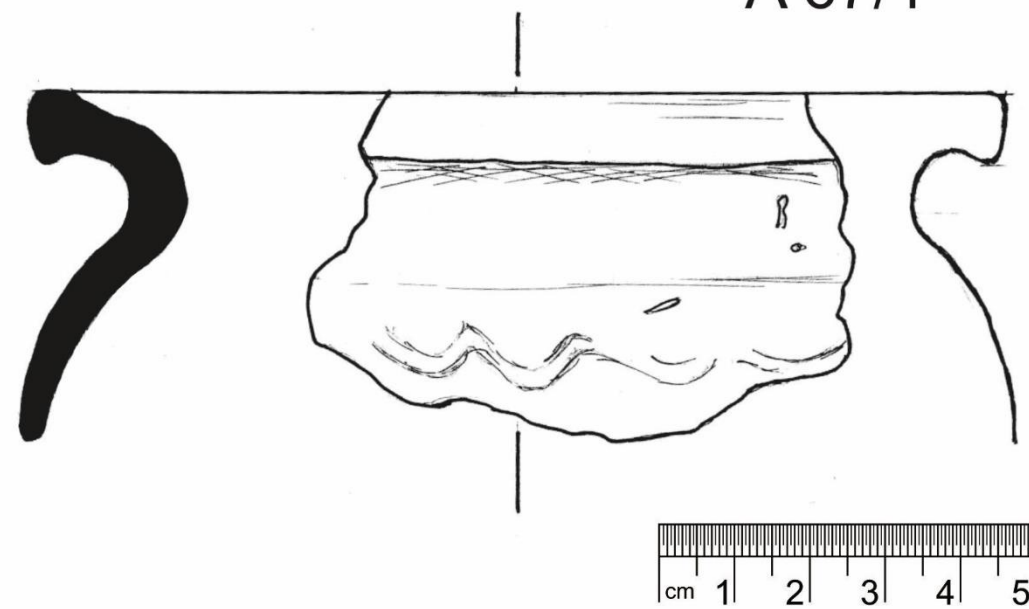

A 68

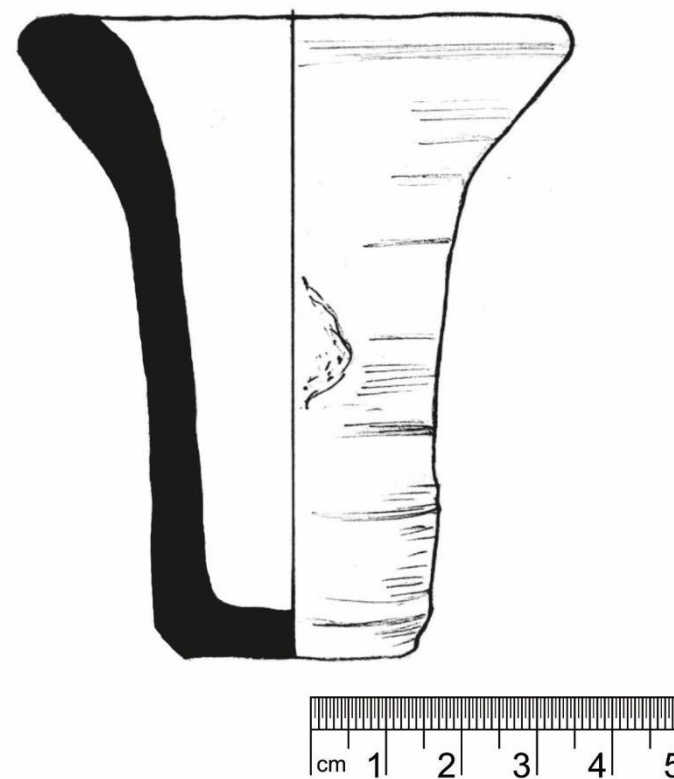

A 67/2

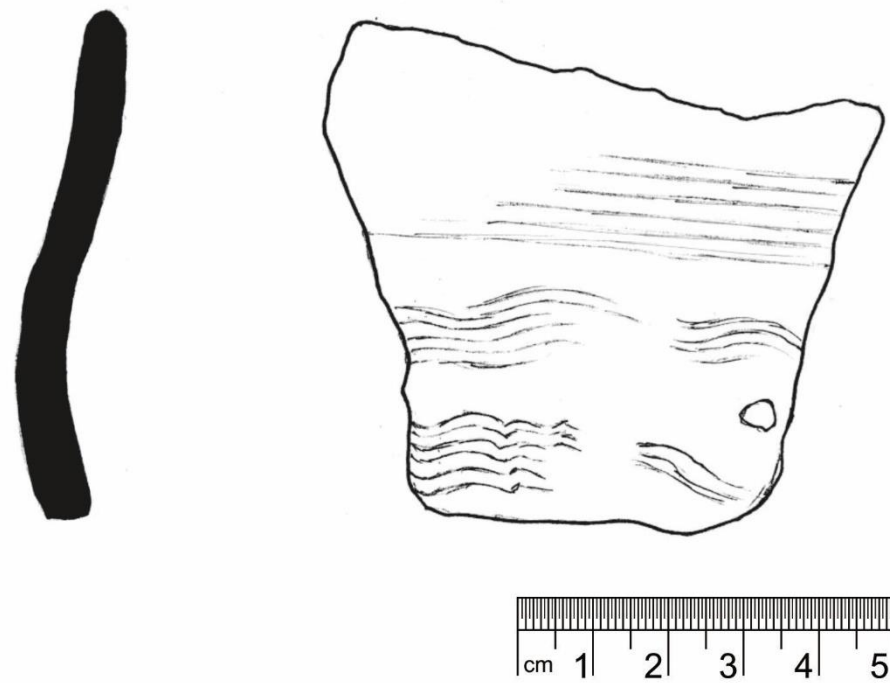

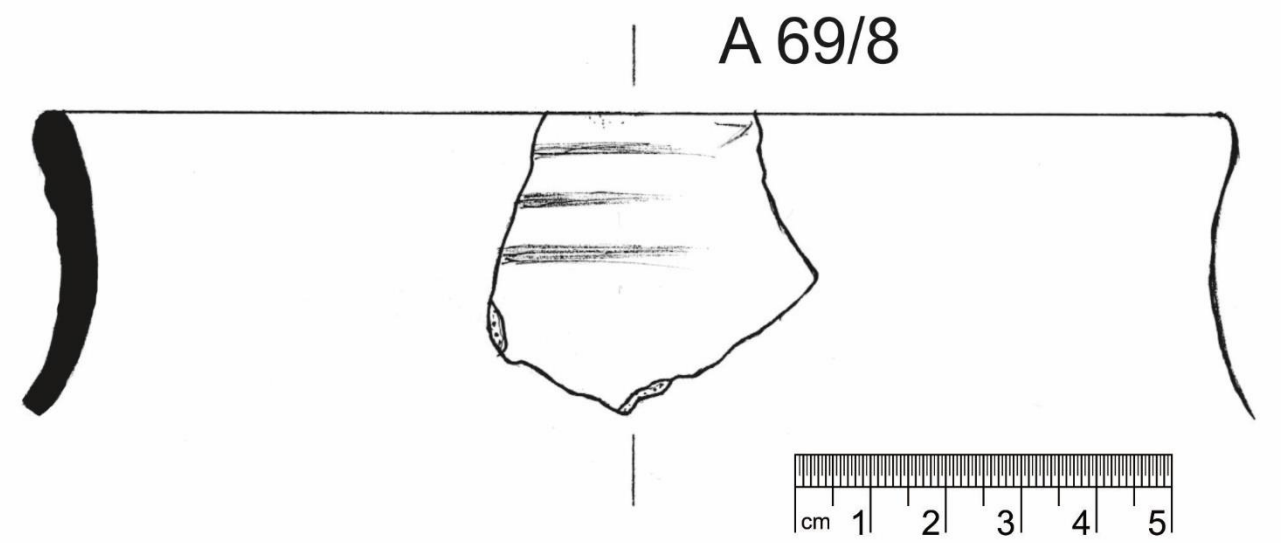
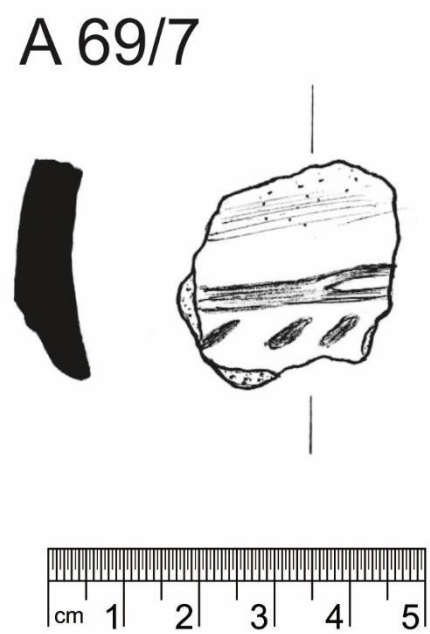
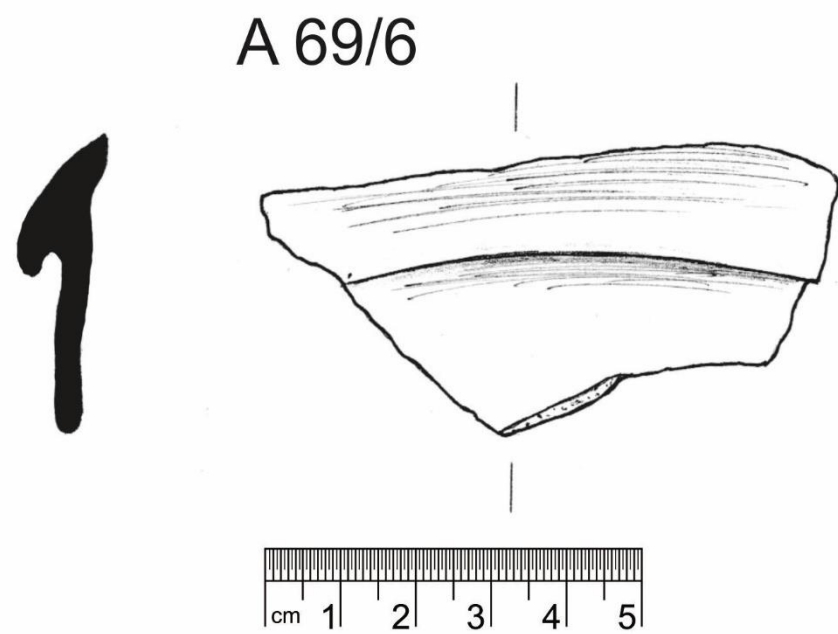
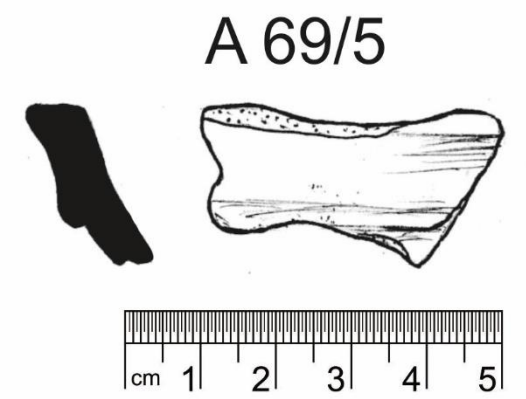
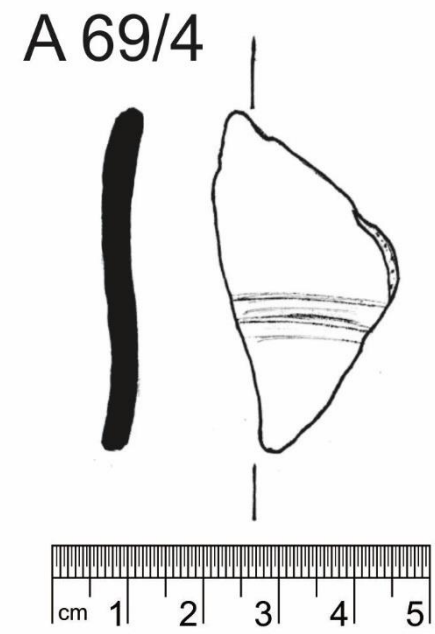
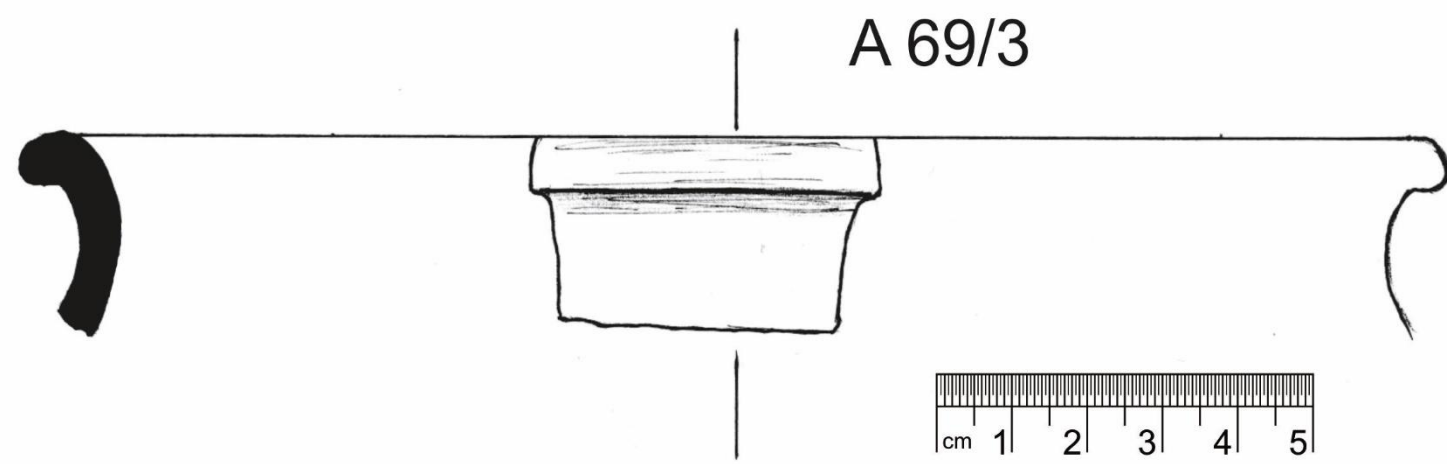
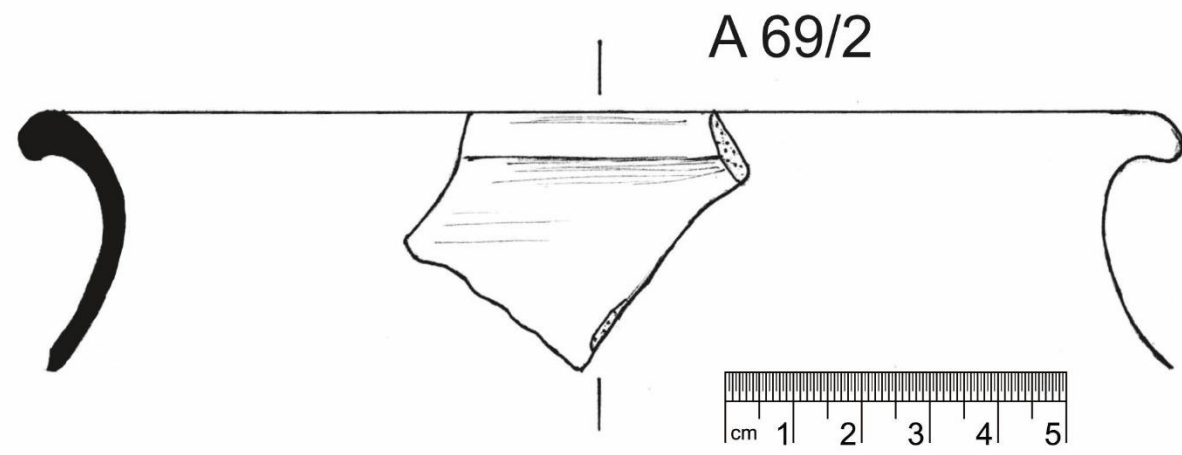
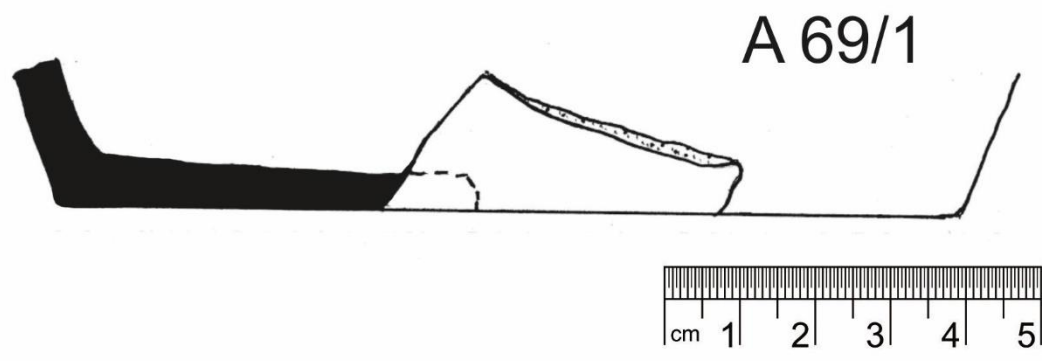

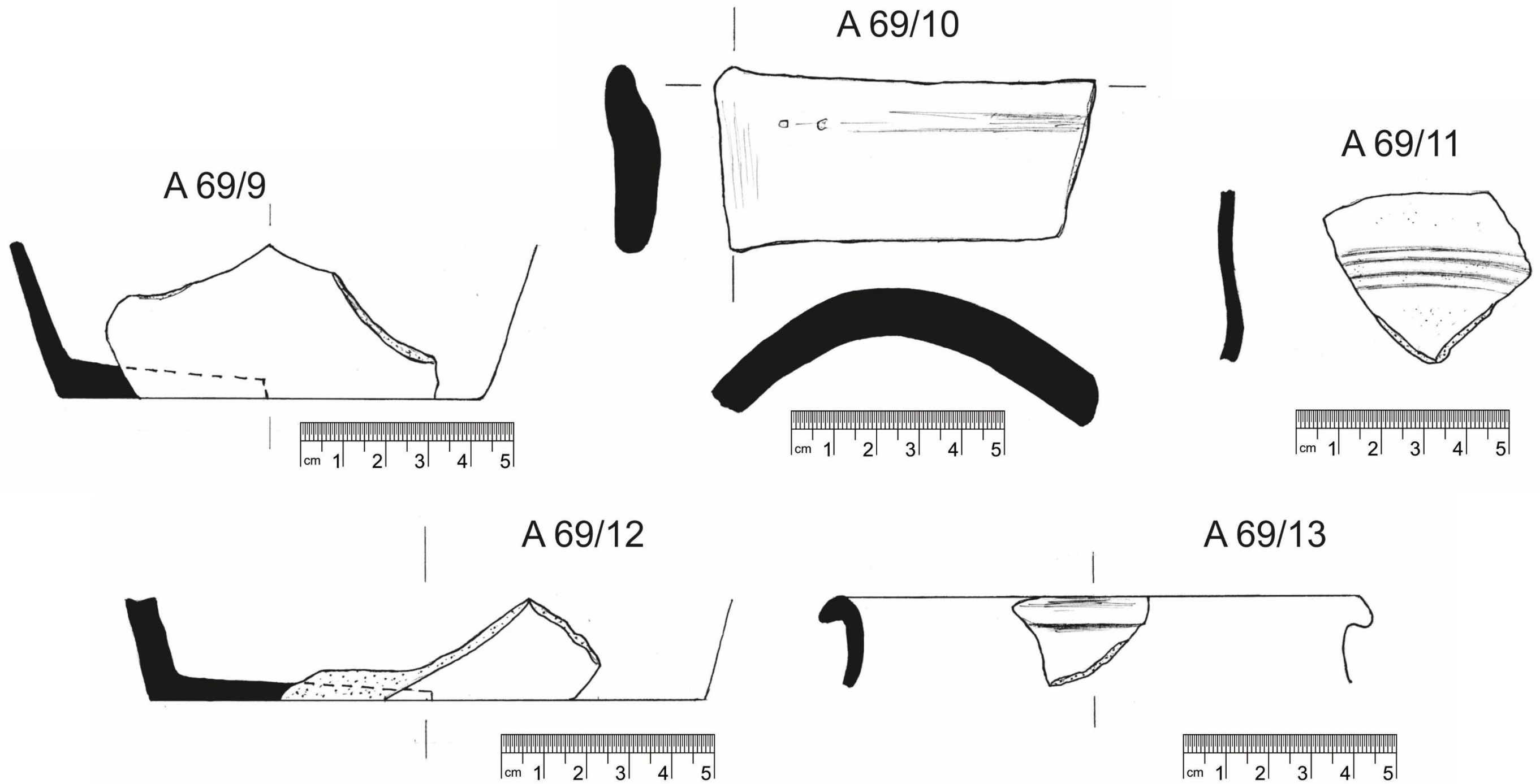

A 69/14

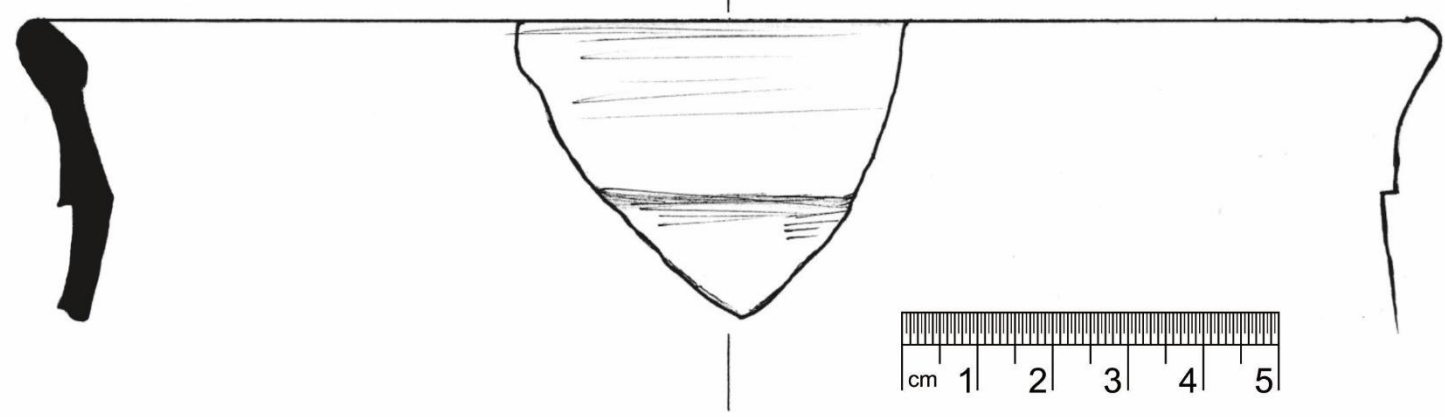

A 69/15

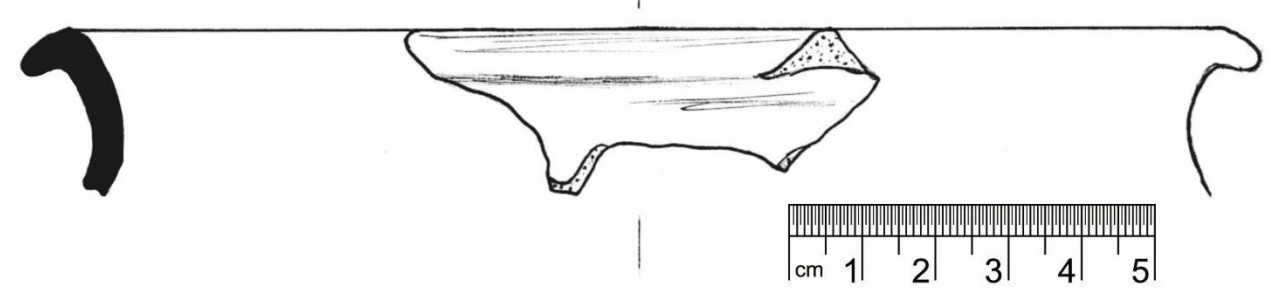

A 69/16

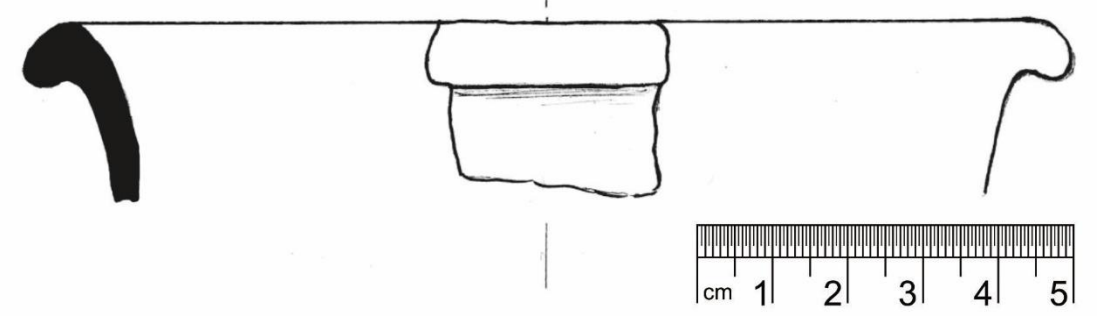

A 69/17

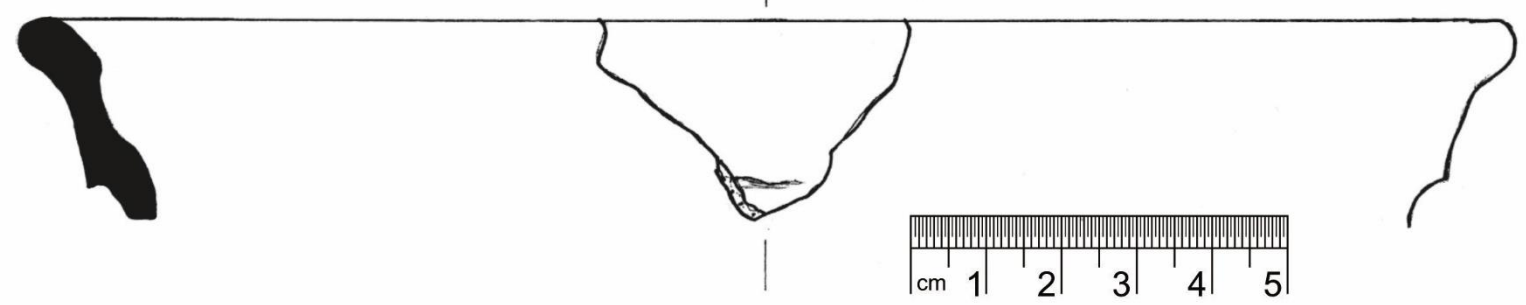

A 69/18

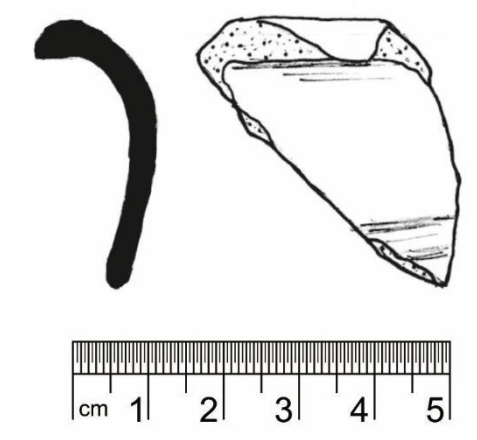

A 70

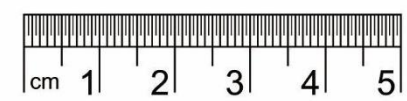
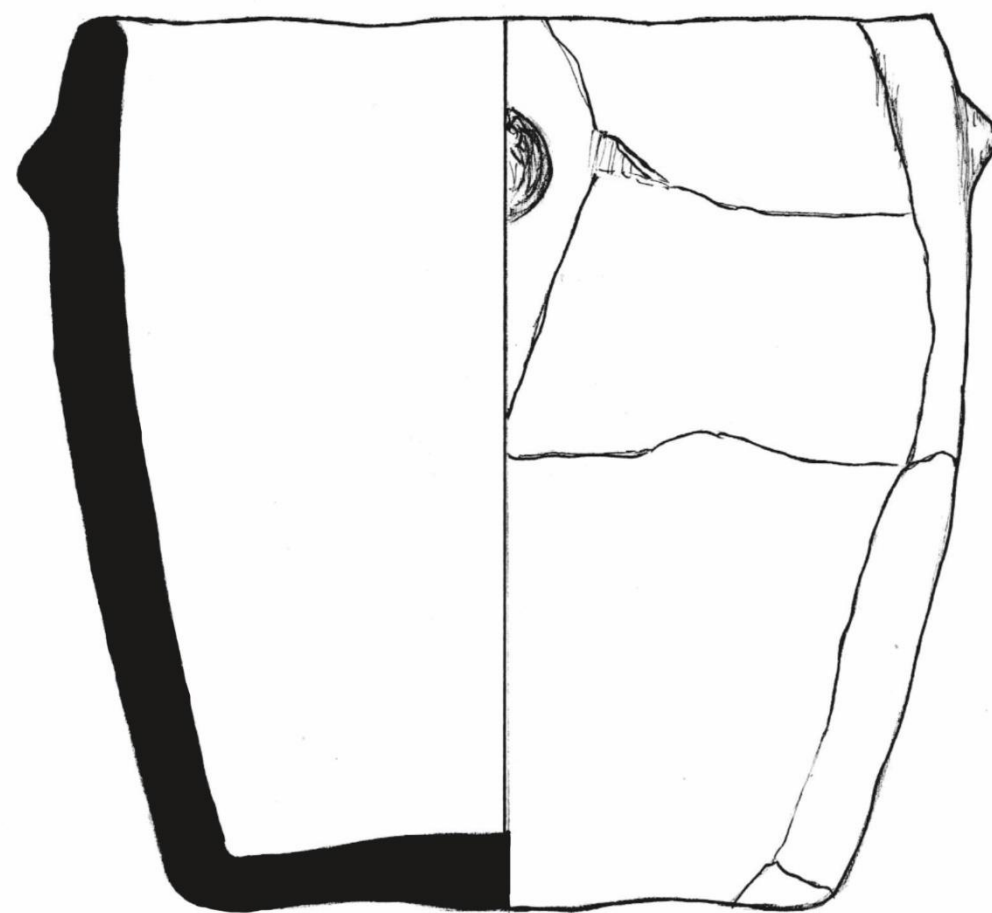

A 69/114

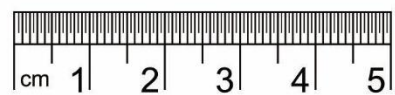

A 71

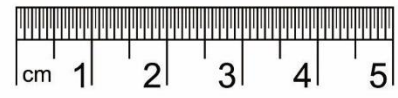
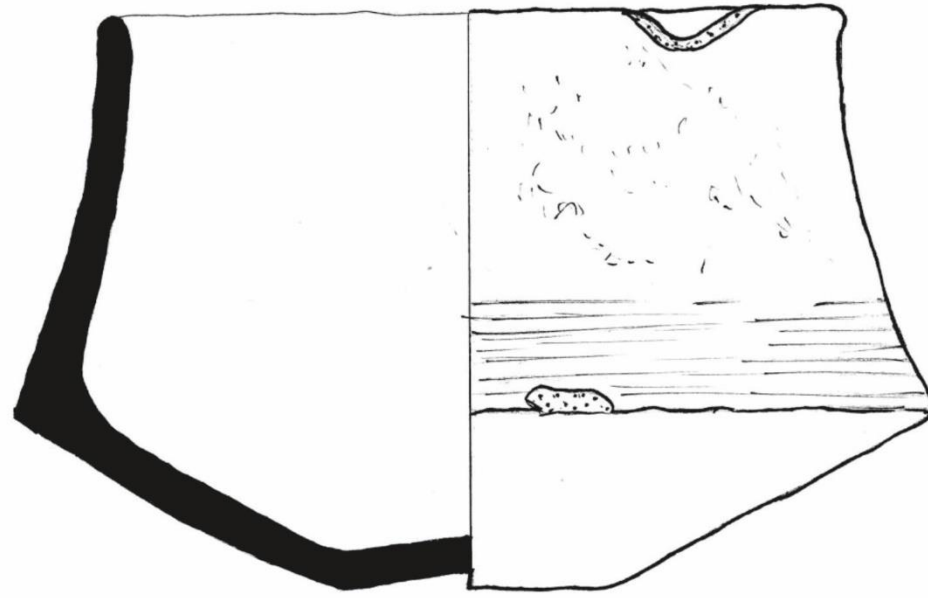

A 72

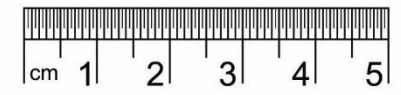

A 74

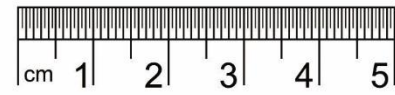
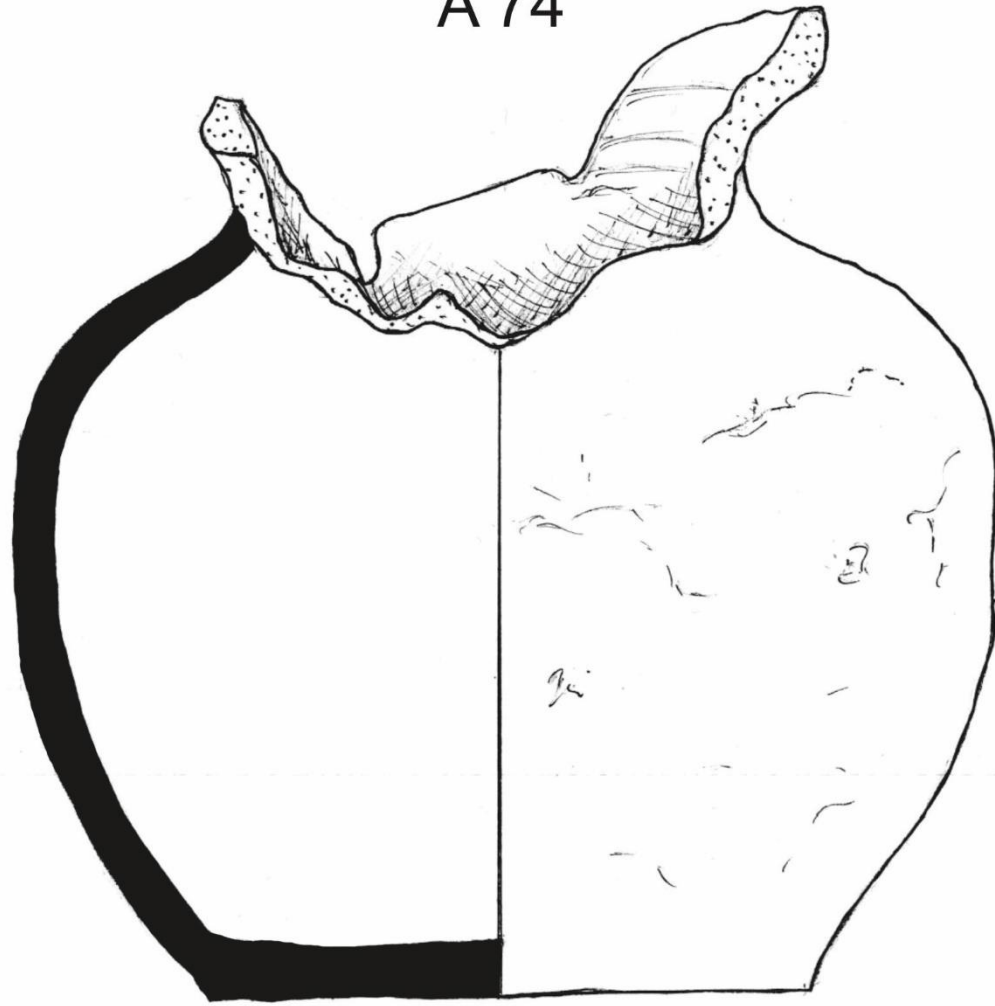

A 75/1

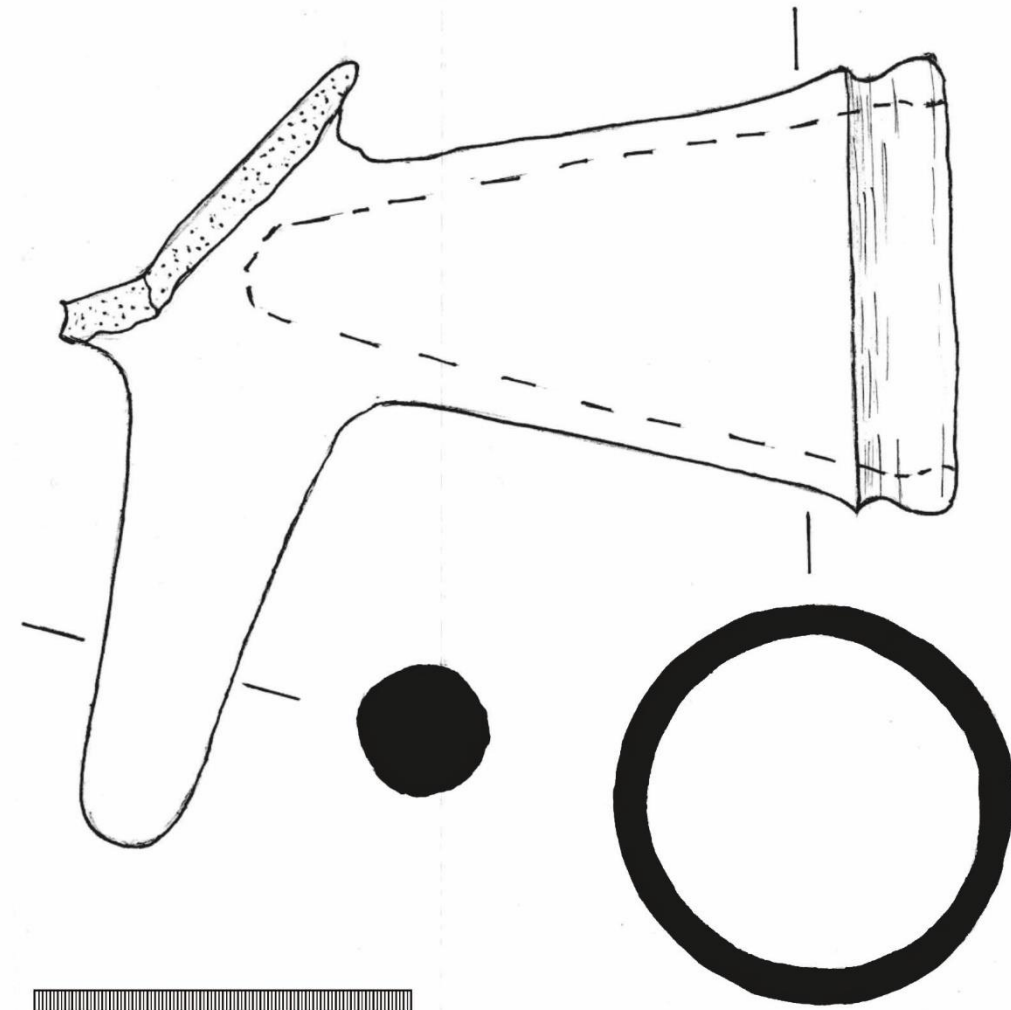



A 75/2

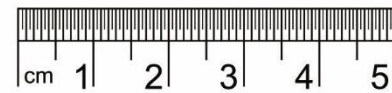
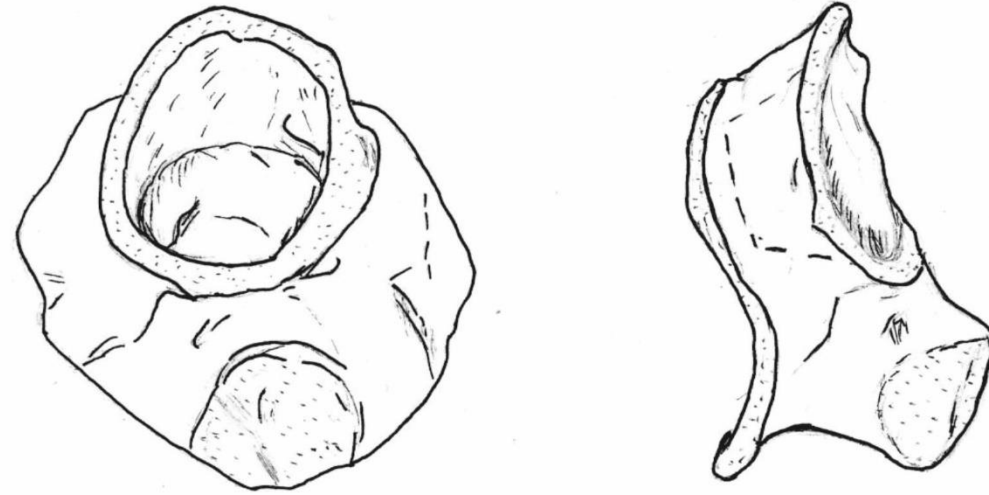

A 76

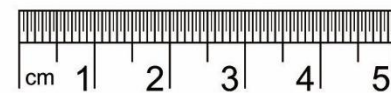
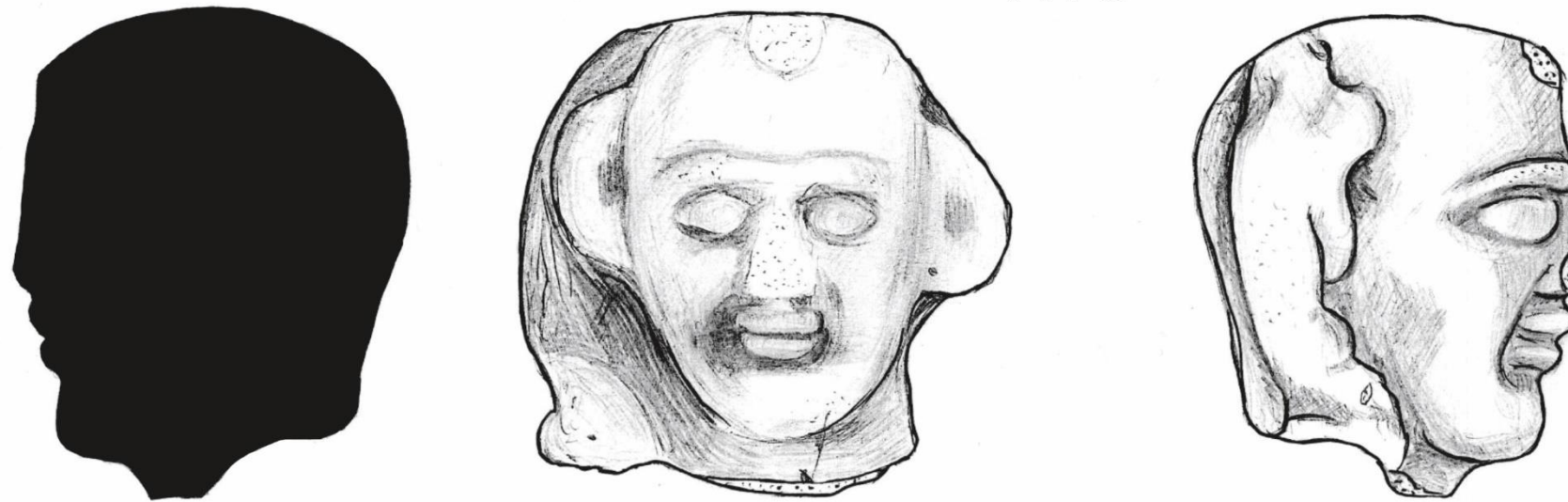

Tab. LVI

A 77

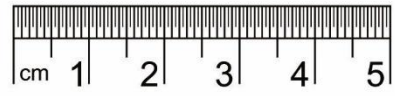
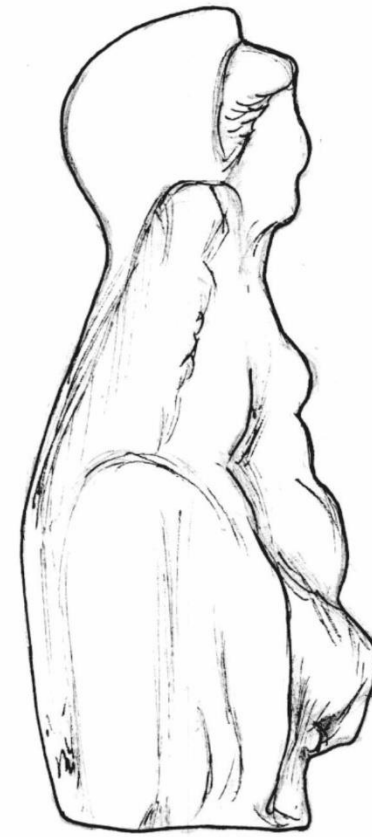
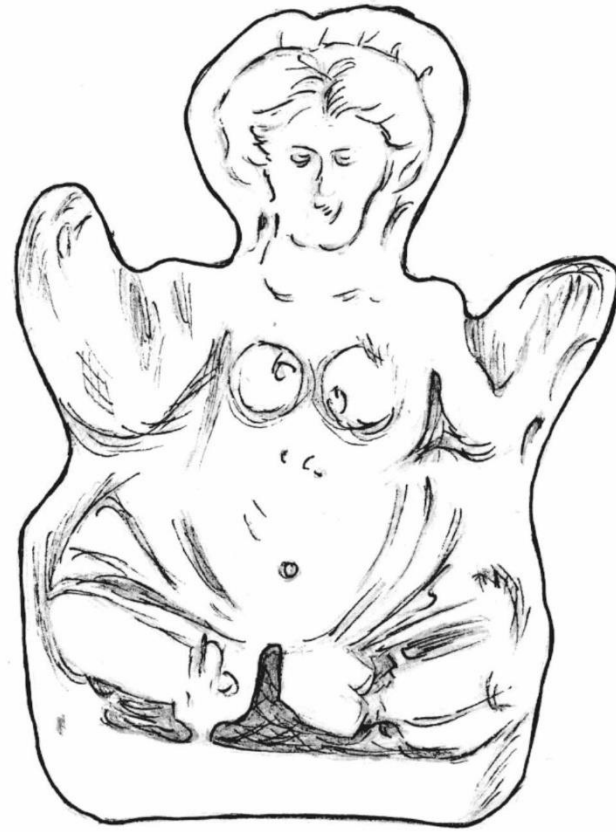
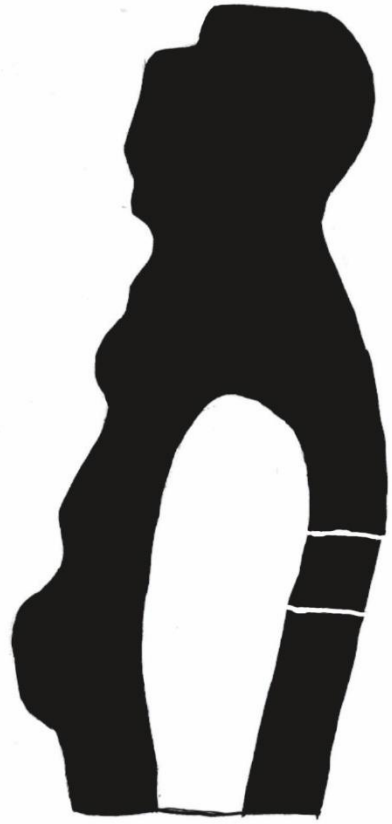

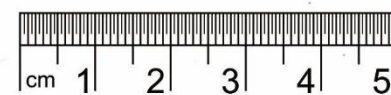
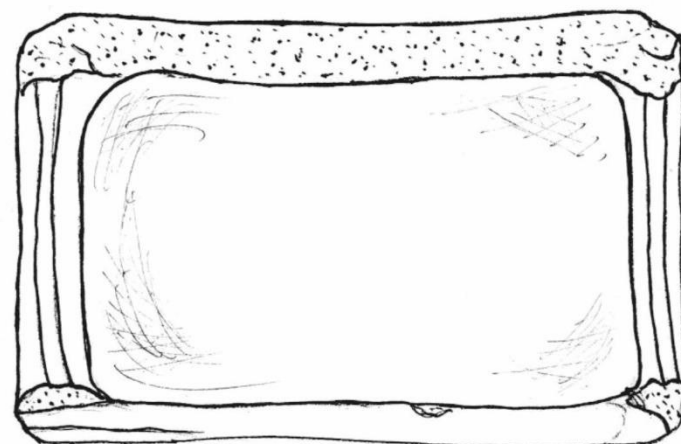
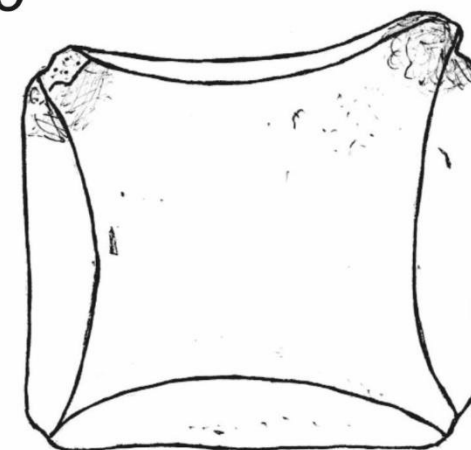
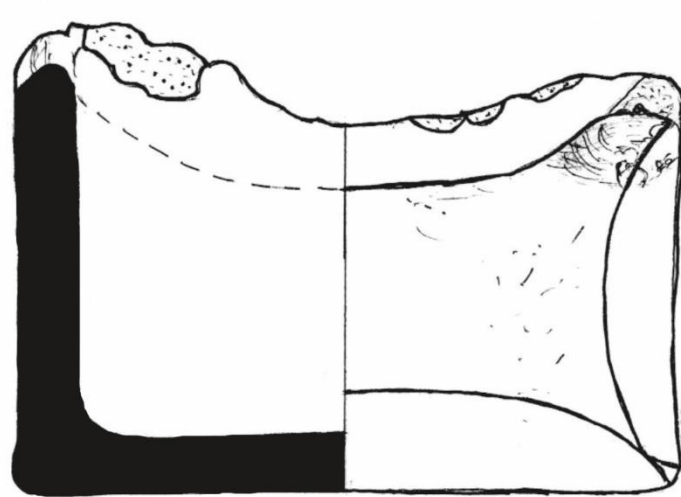
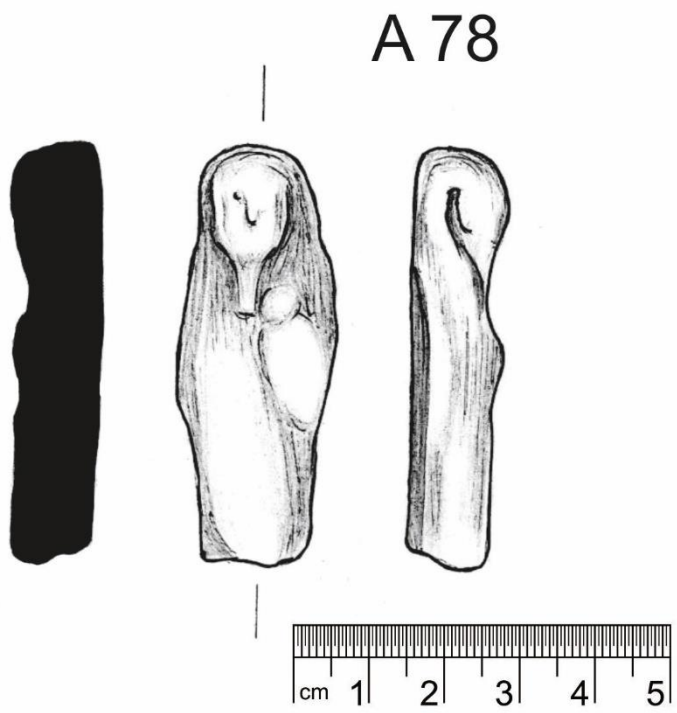

A 80

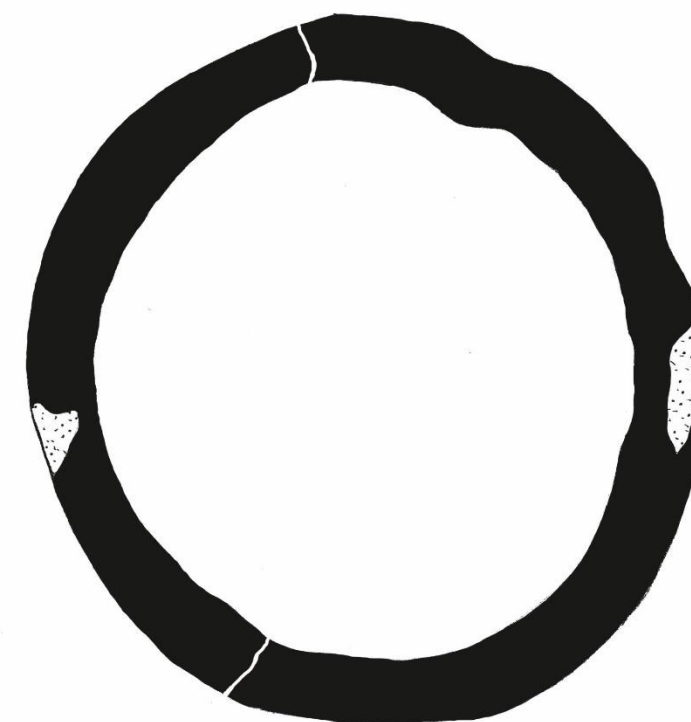
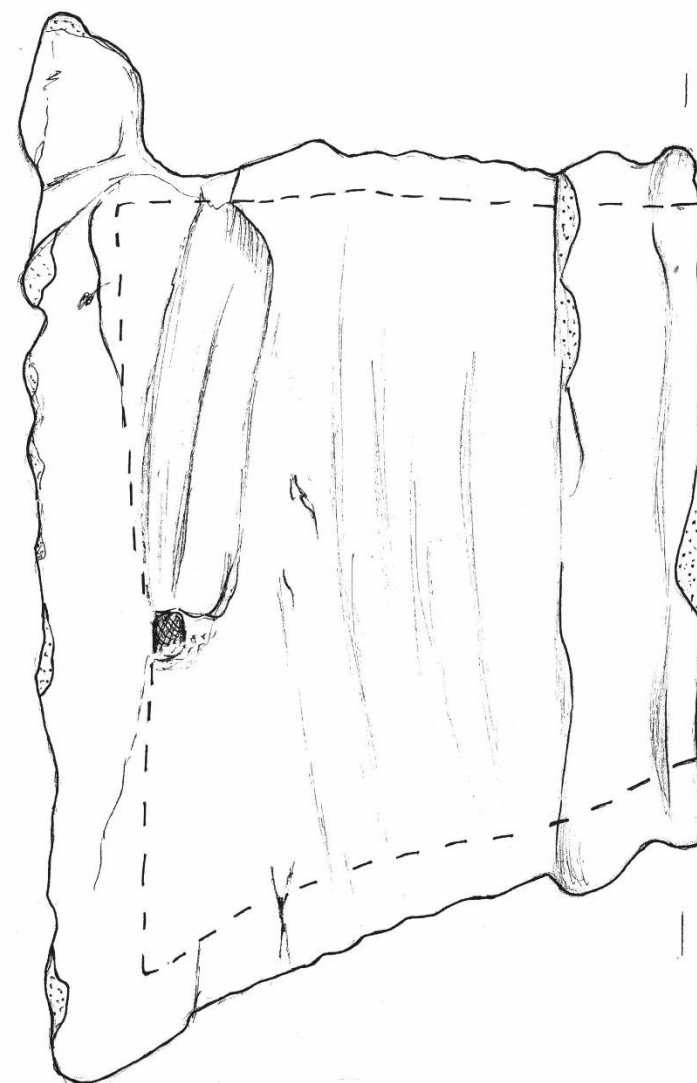
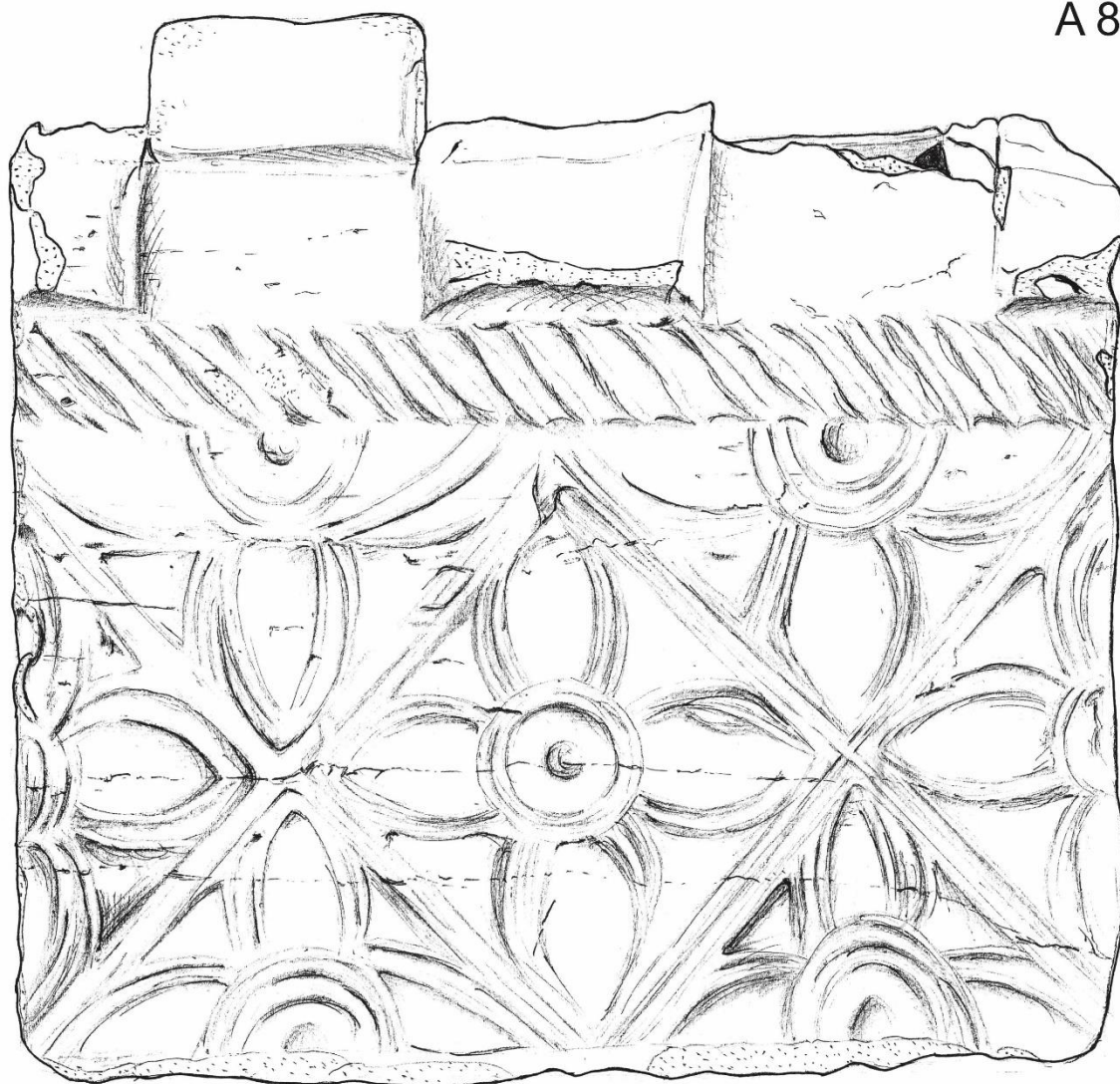

A 81/1

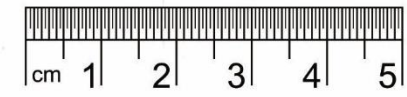
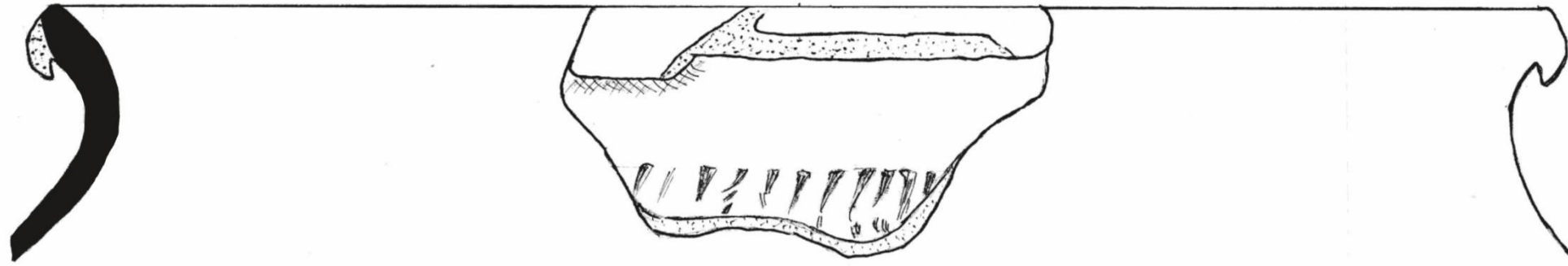

A 81/2

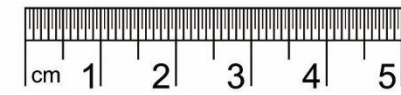
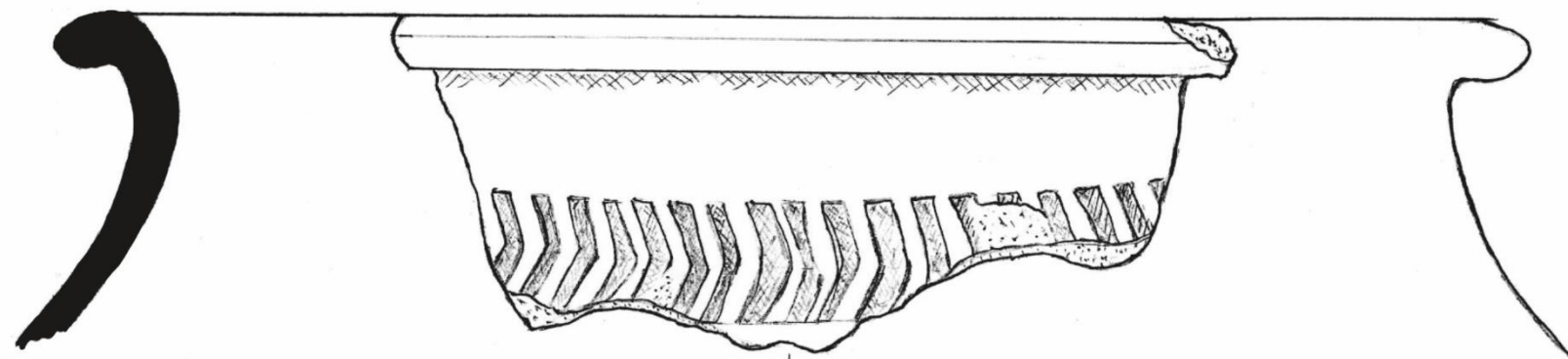

A 81/3

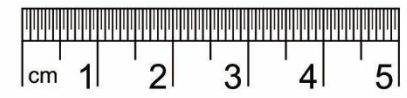
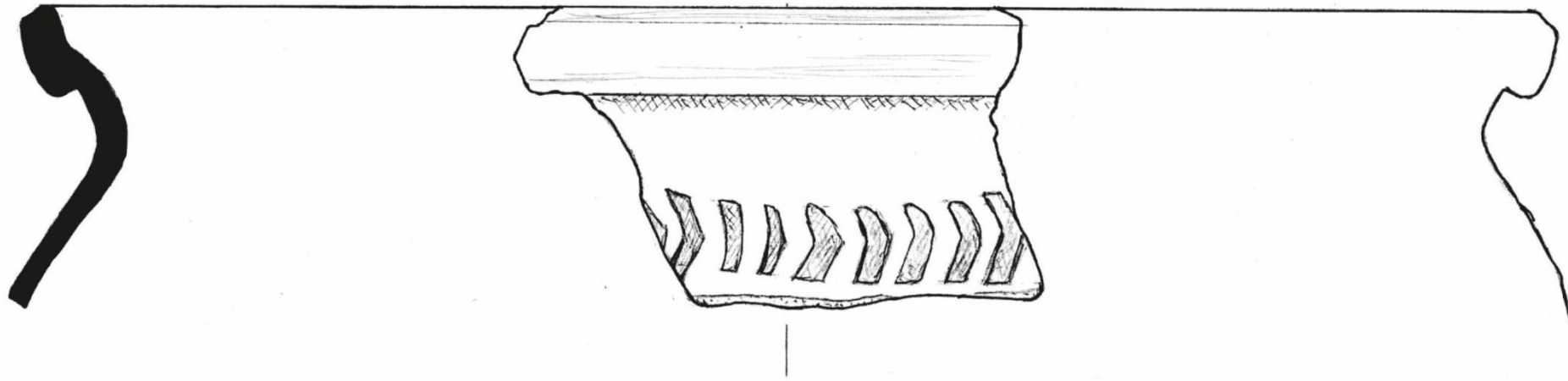

A 81/5

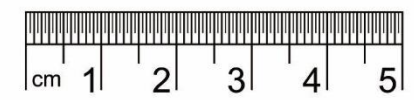
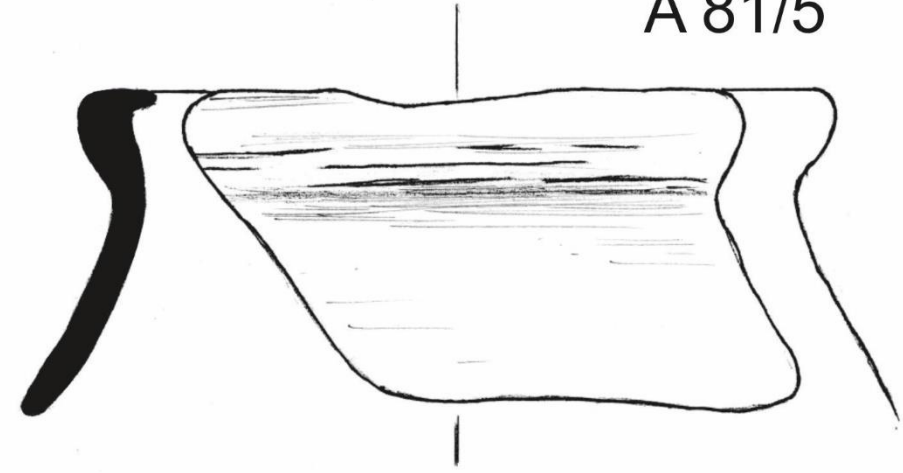

A 81/4

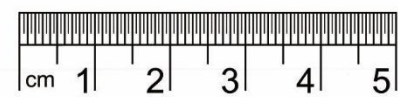
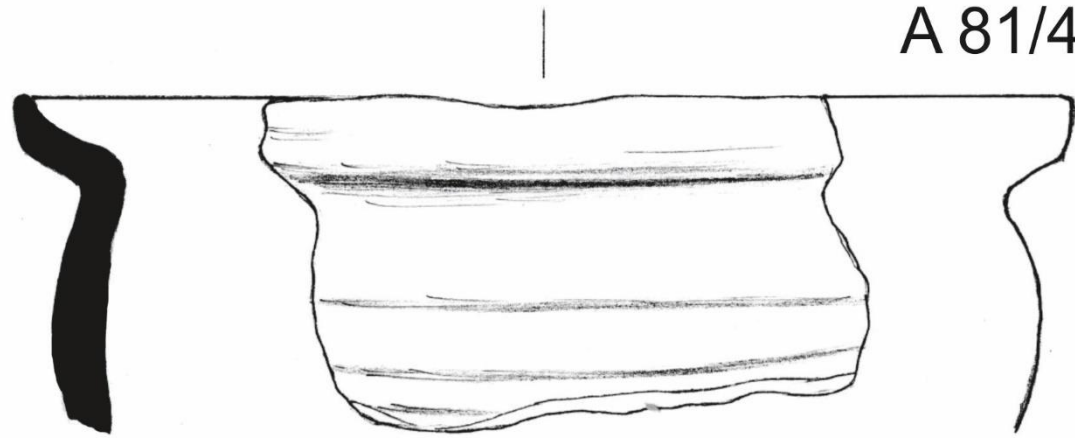

A 81/6

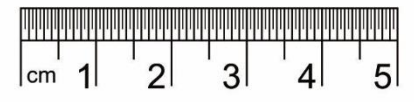
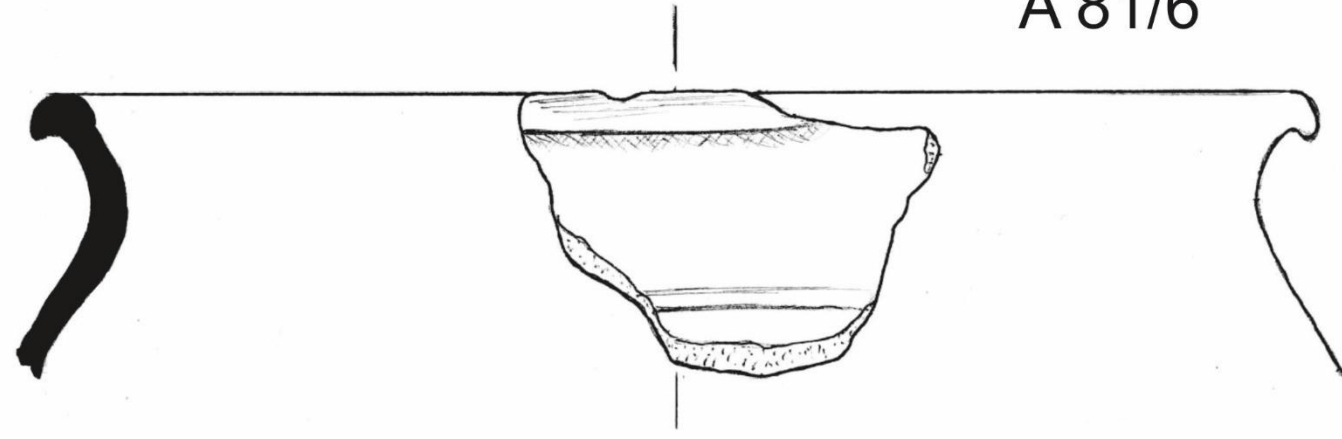

A 81/7

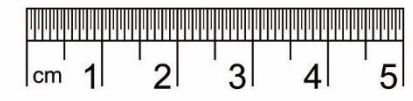
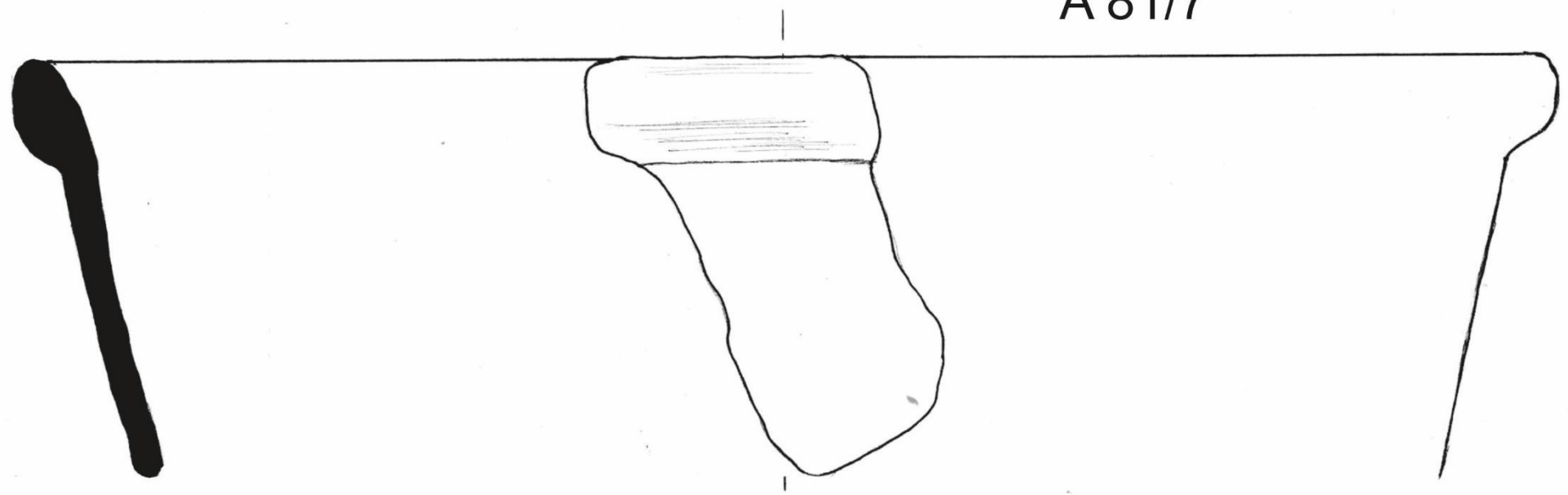

A 81/8

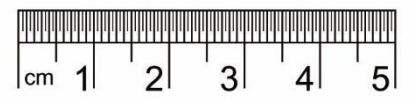
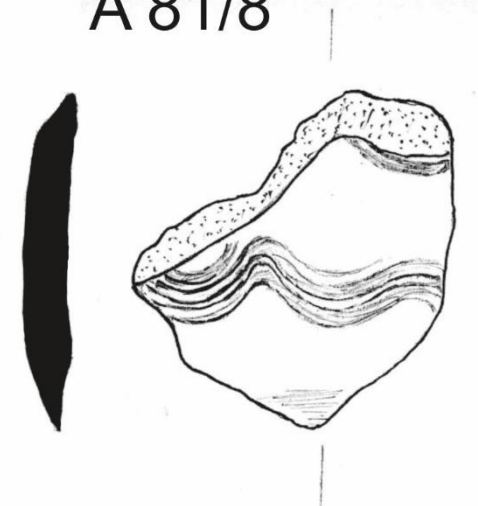

A 81/9



A 81/10

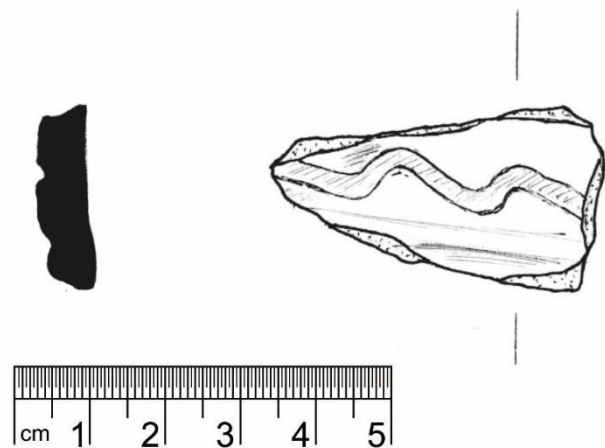

A 81/11

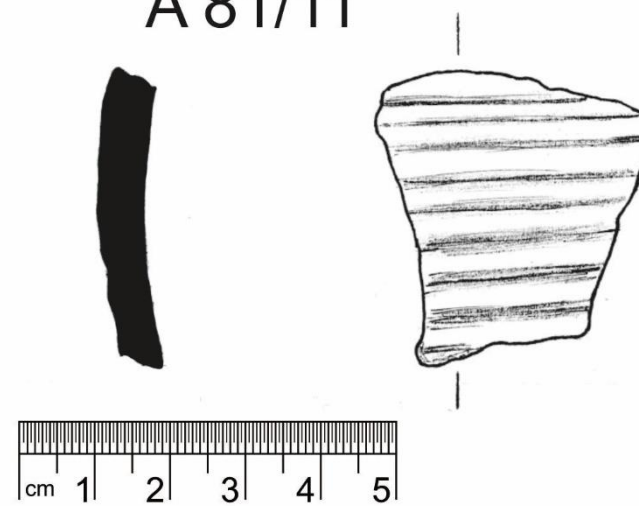

A 81/12

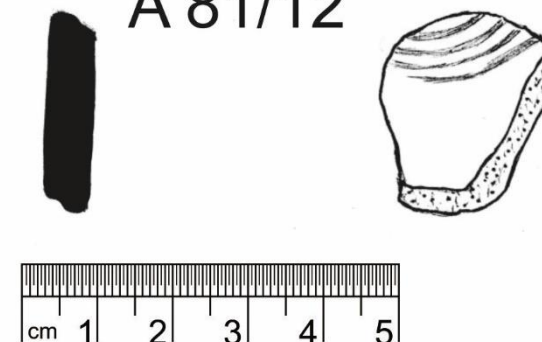

A 81/13

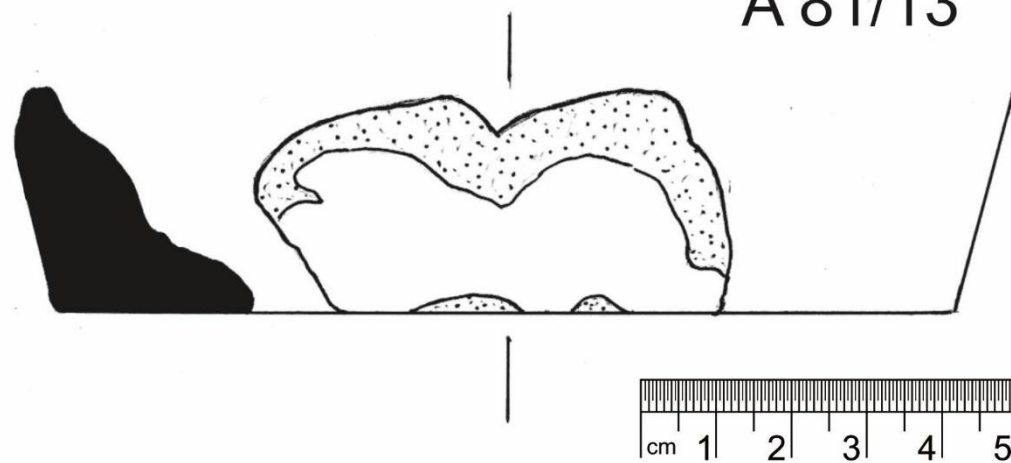

A 81/14

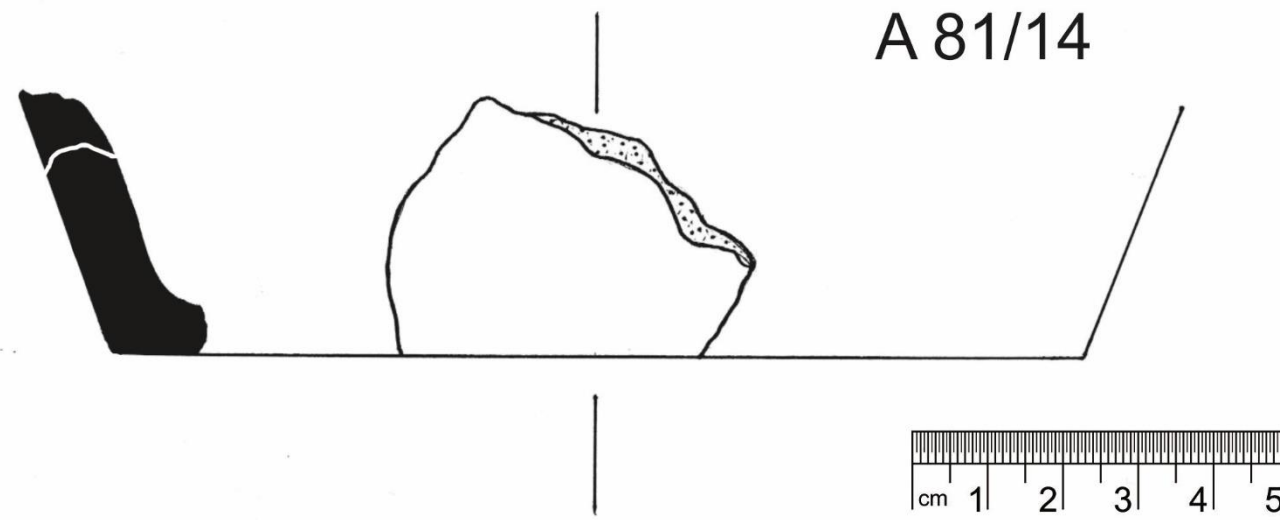

A 81/15

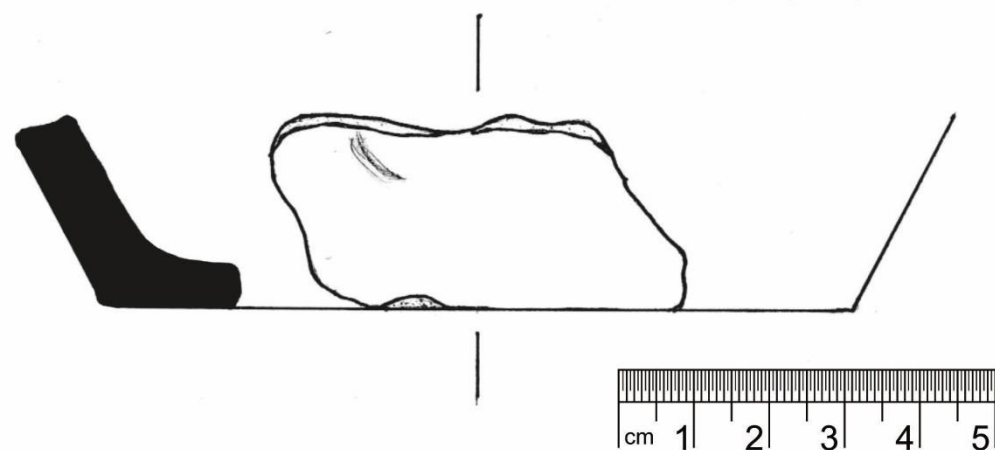

A 81/16

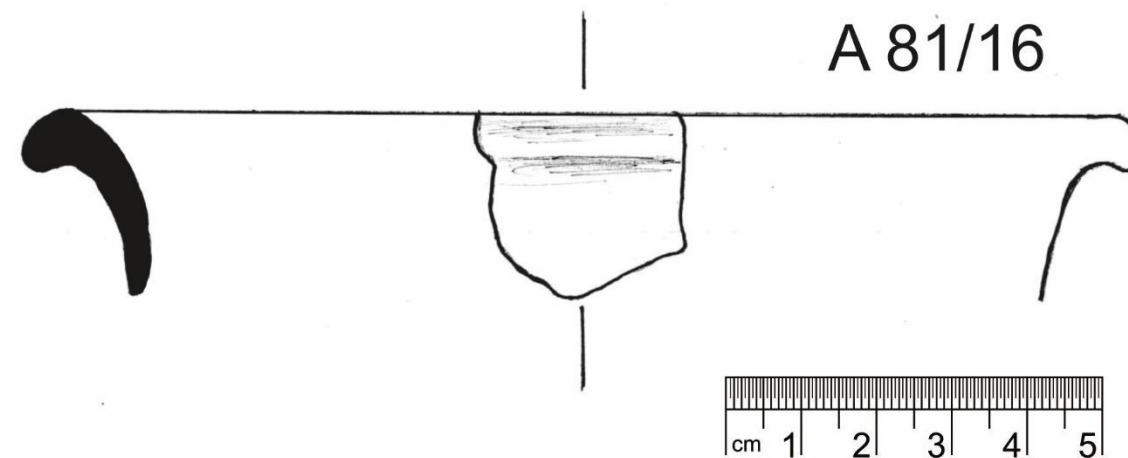



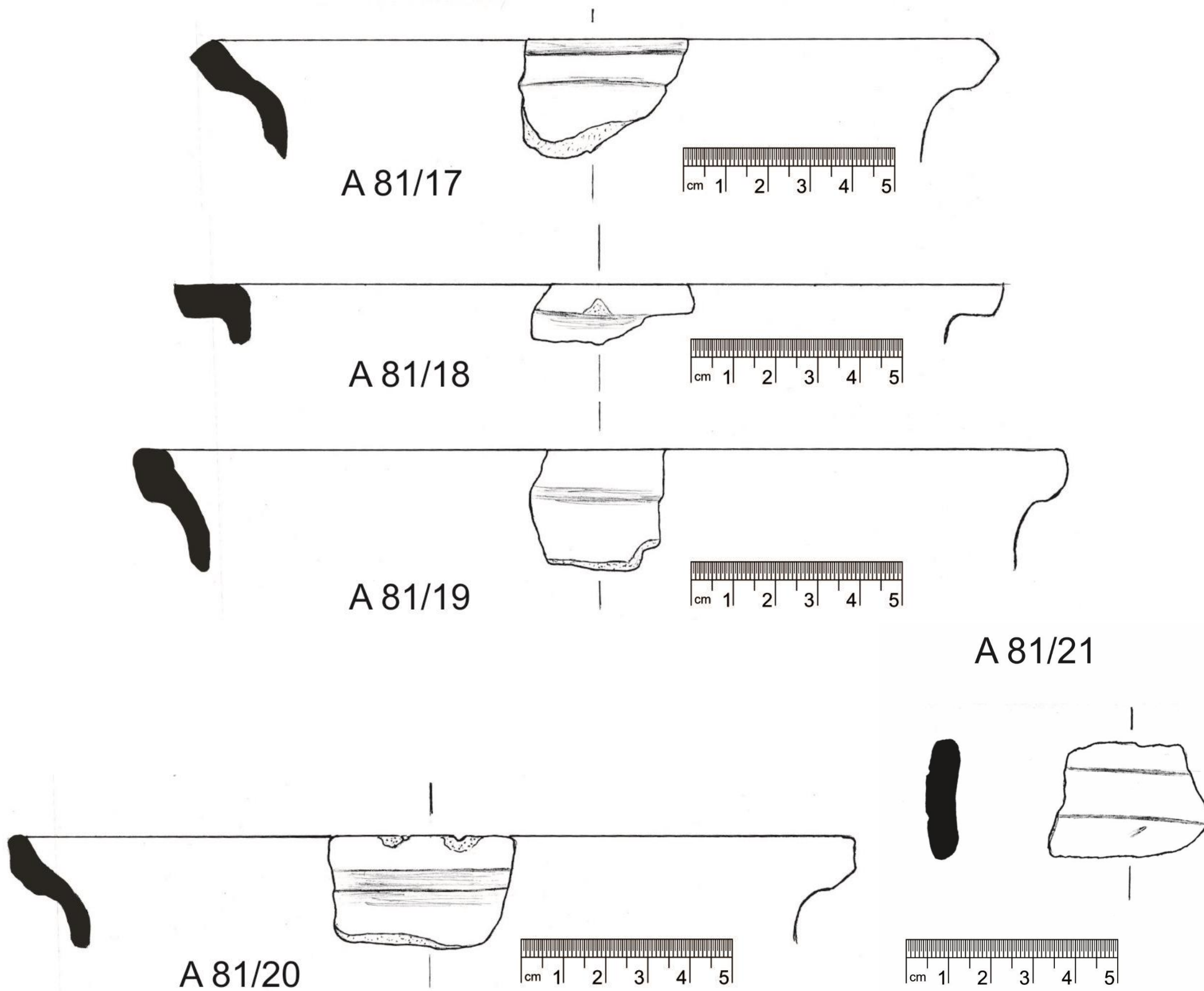

Tab. LXIV

A 81/22

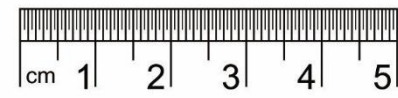
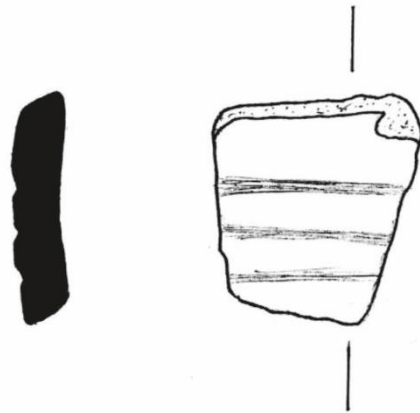

A 81/23

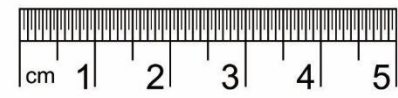
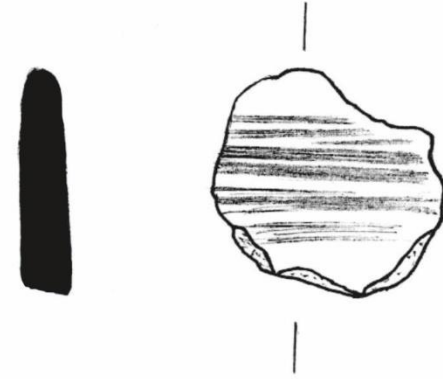

A 81/24

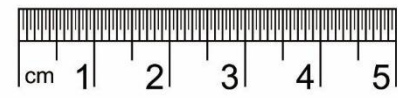
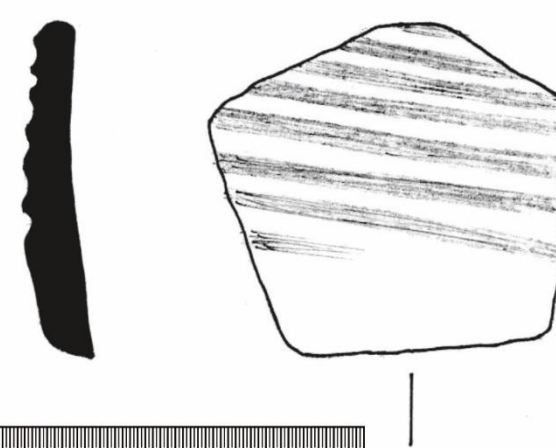

A 81/25

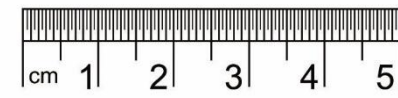
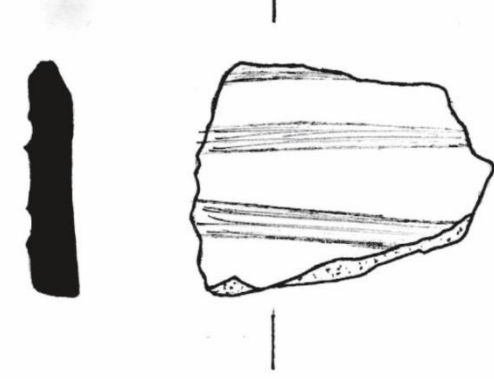

A 81/28

A 81/26

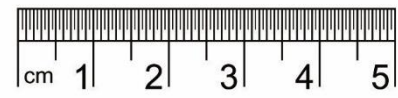
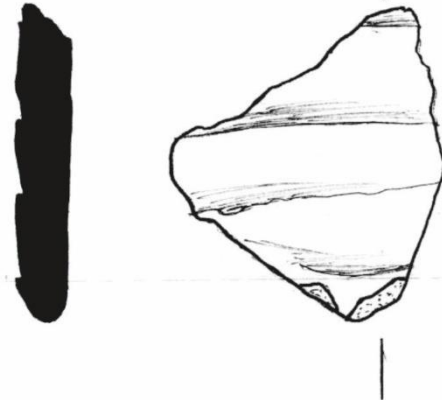

A 81/27

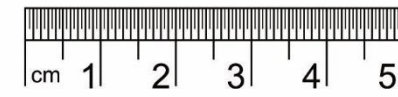
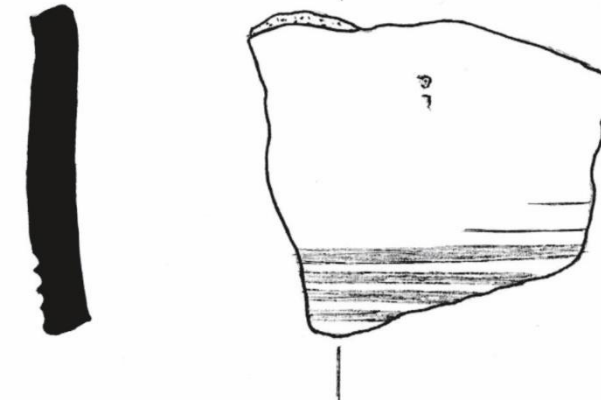
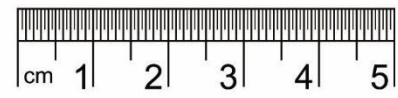
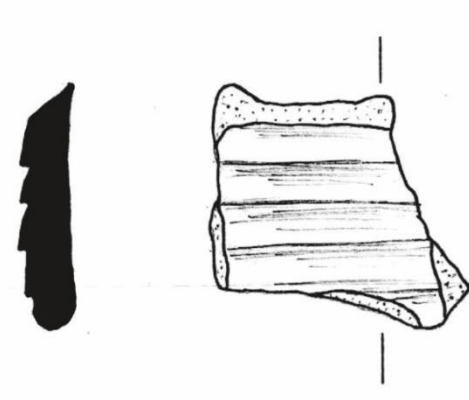

A 81/29

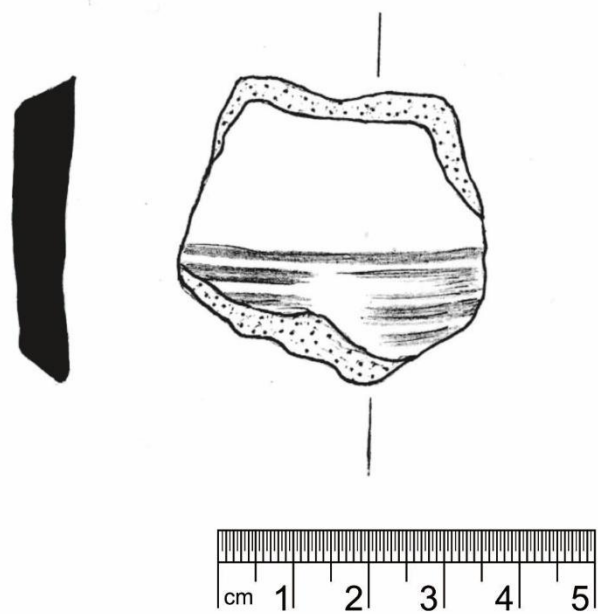

A 81/30

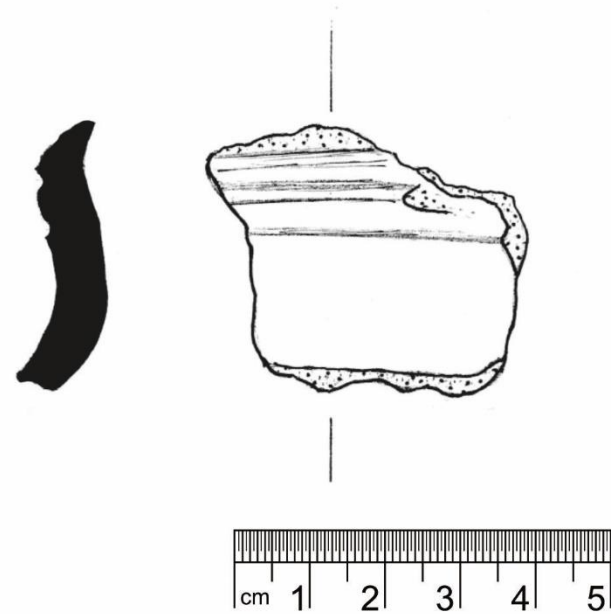

A 81/31

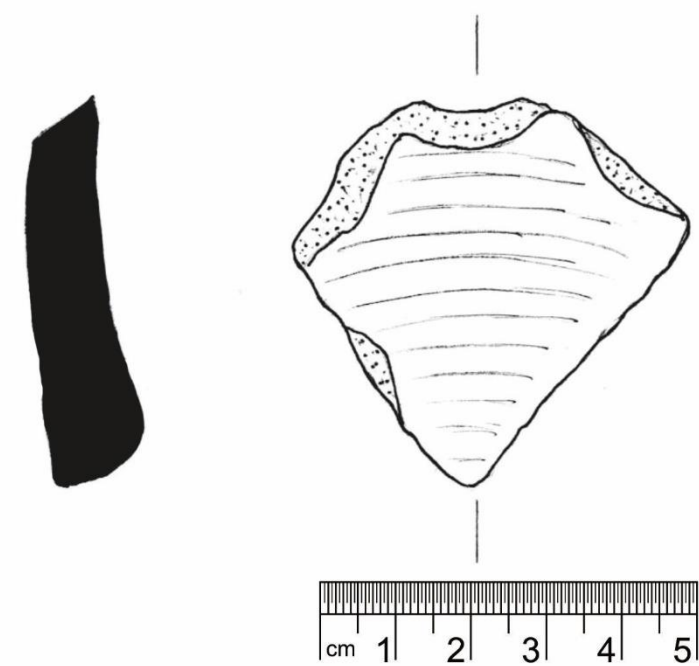

A 81/32

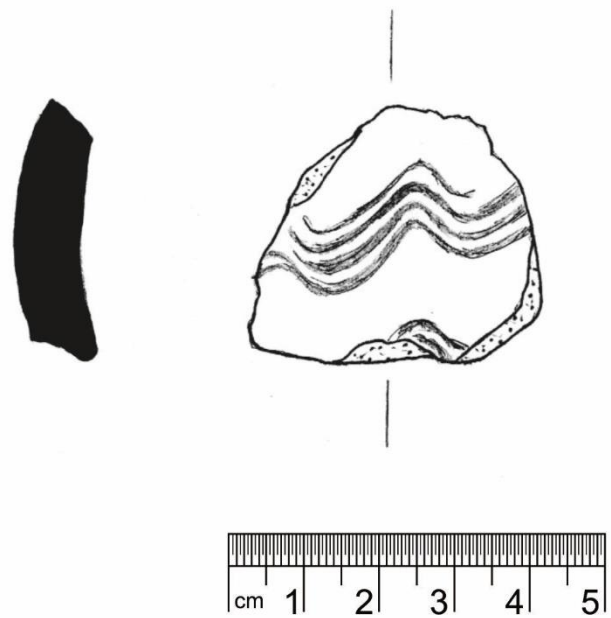

A 81/33

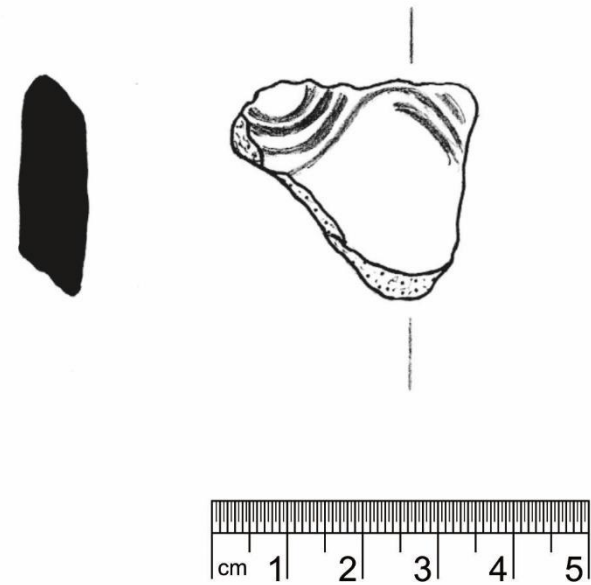

A 81/34

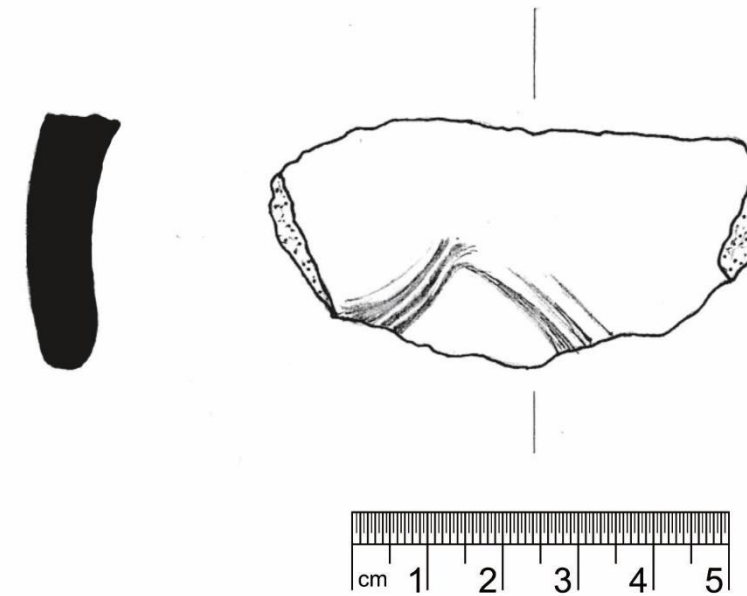

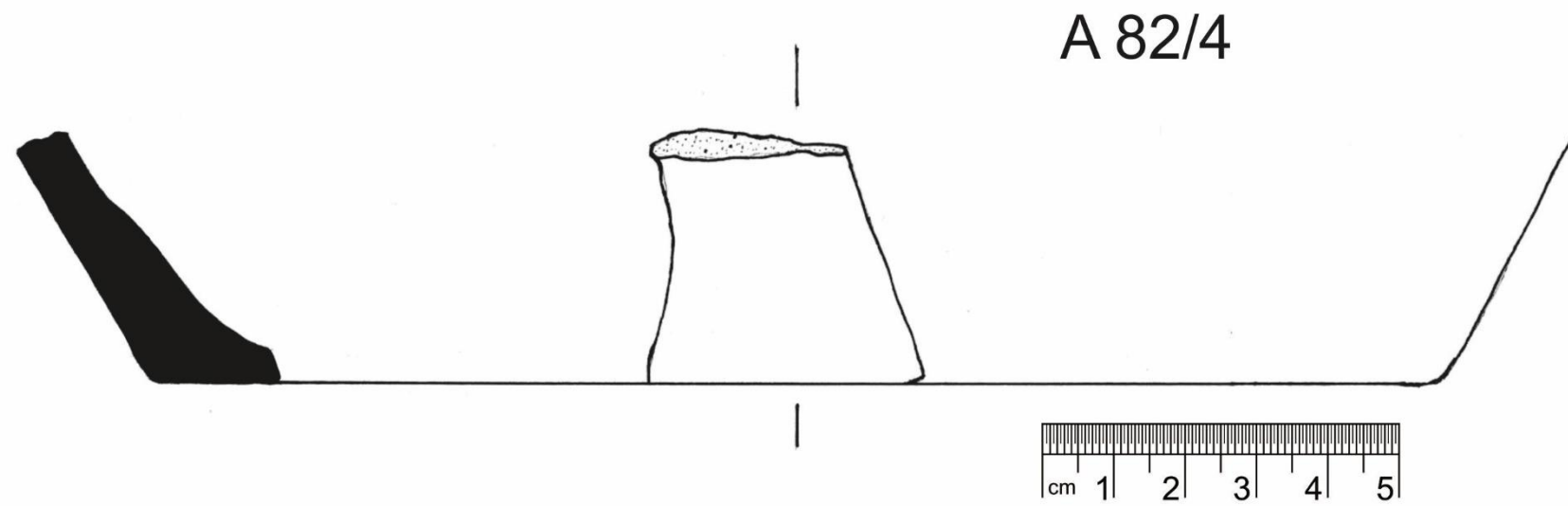
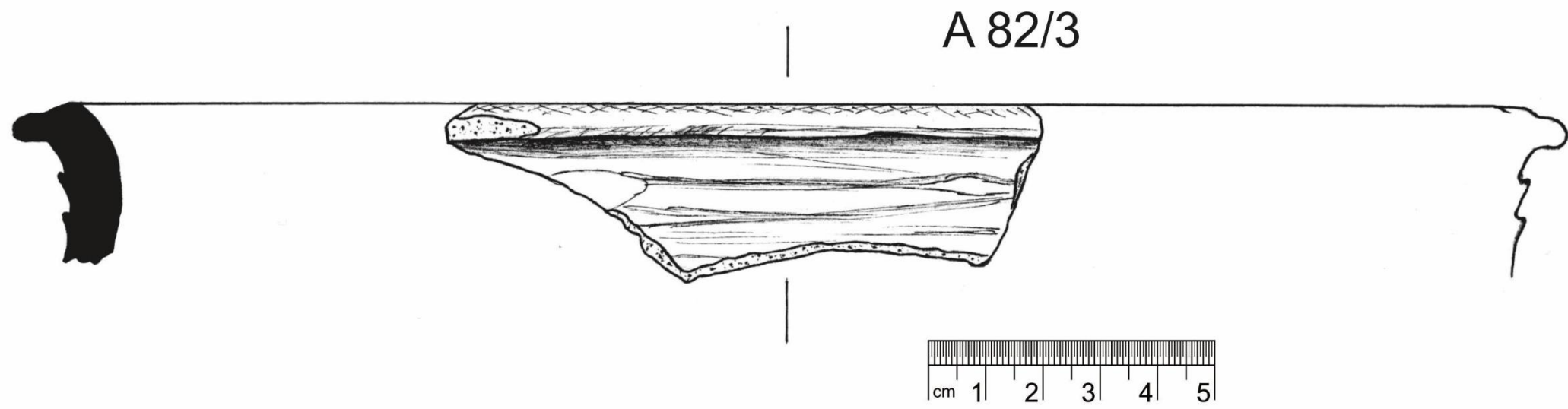
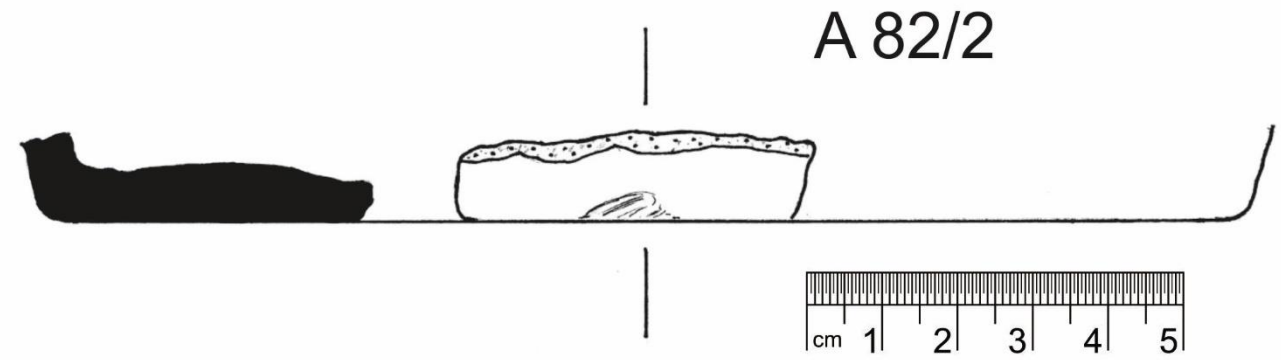
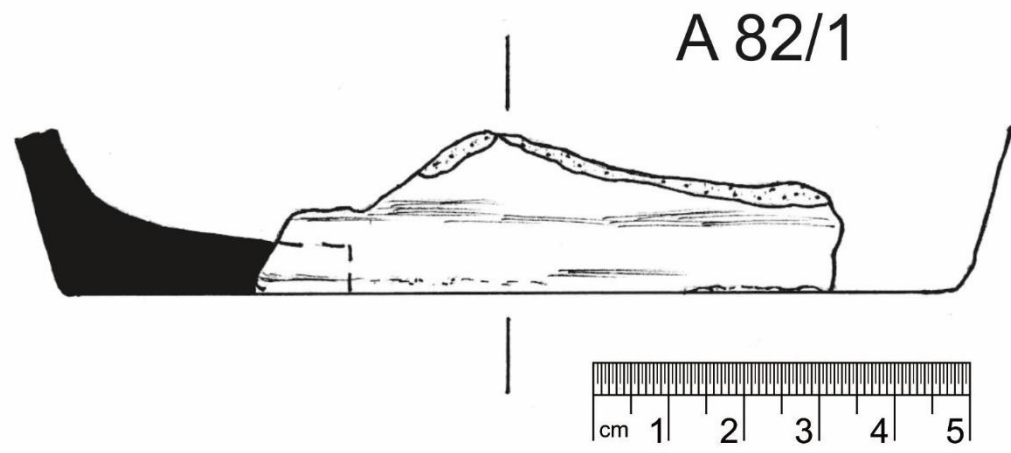

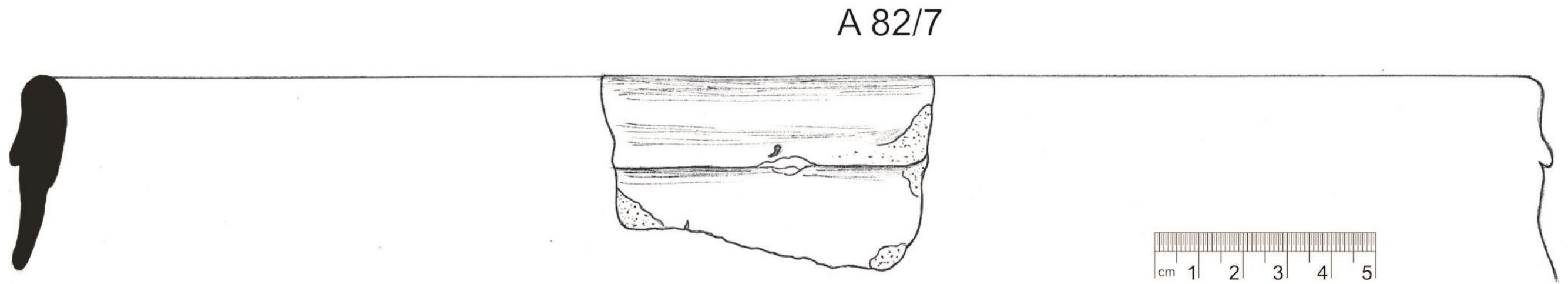
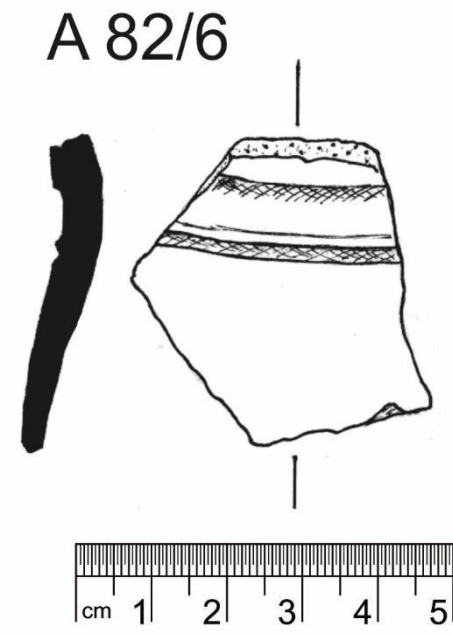
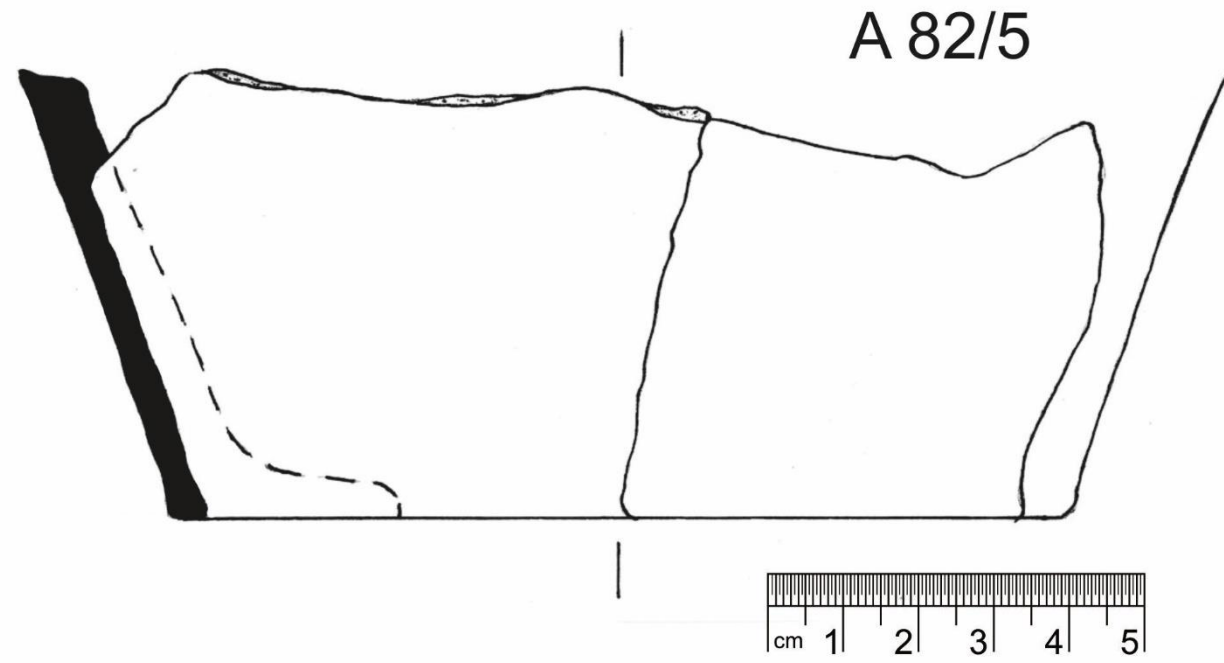

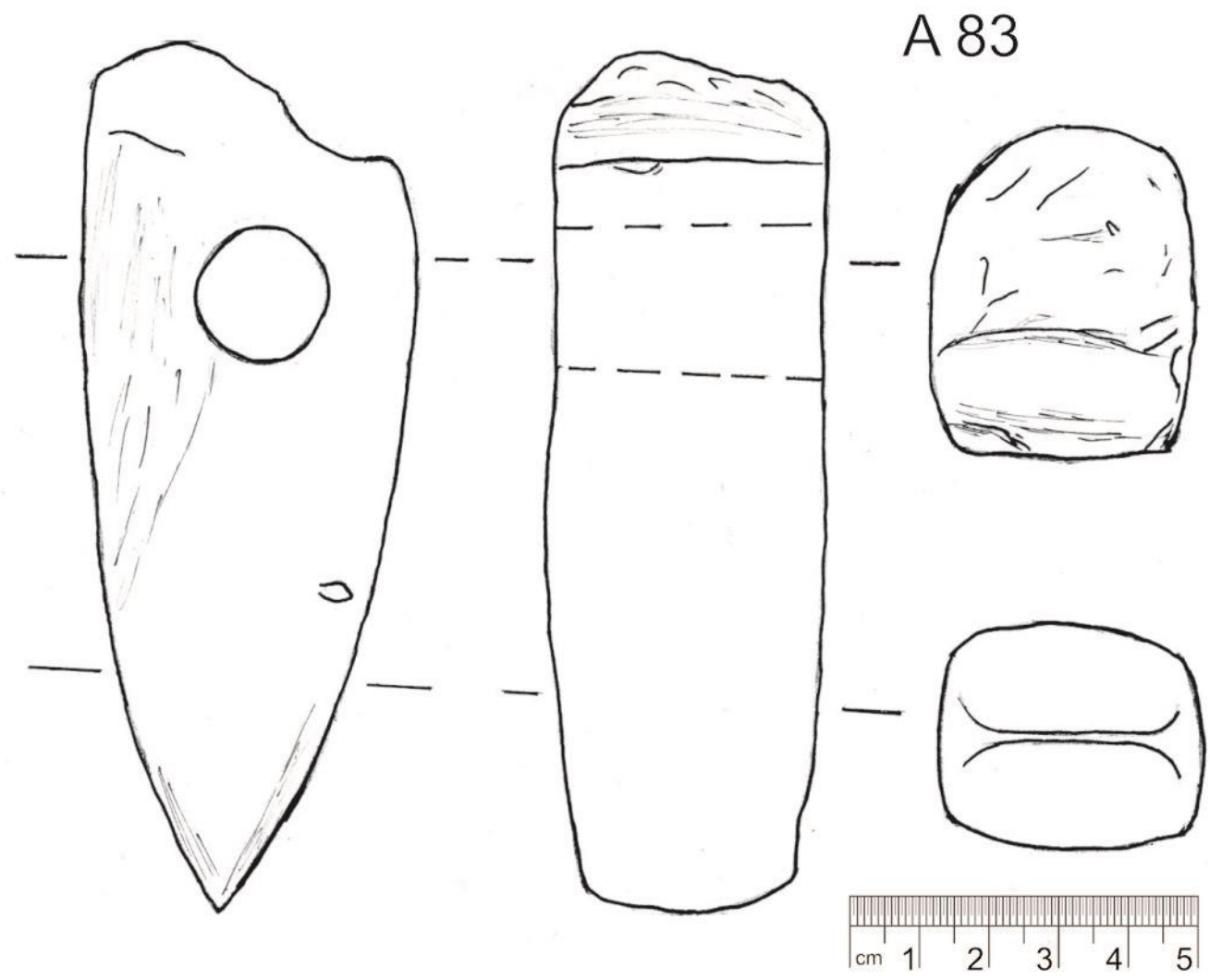

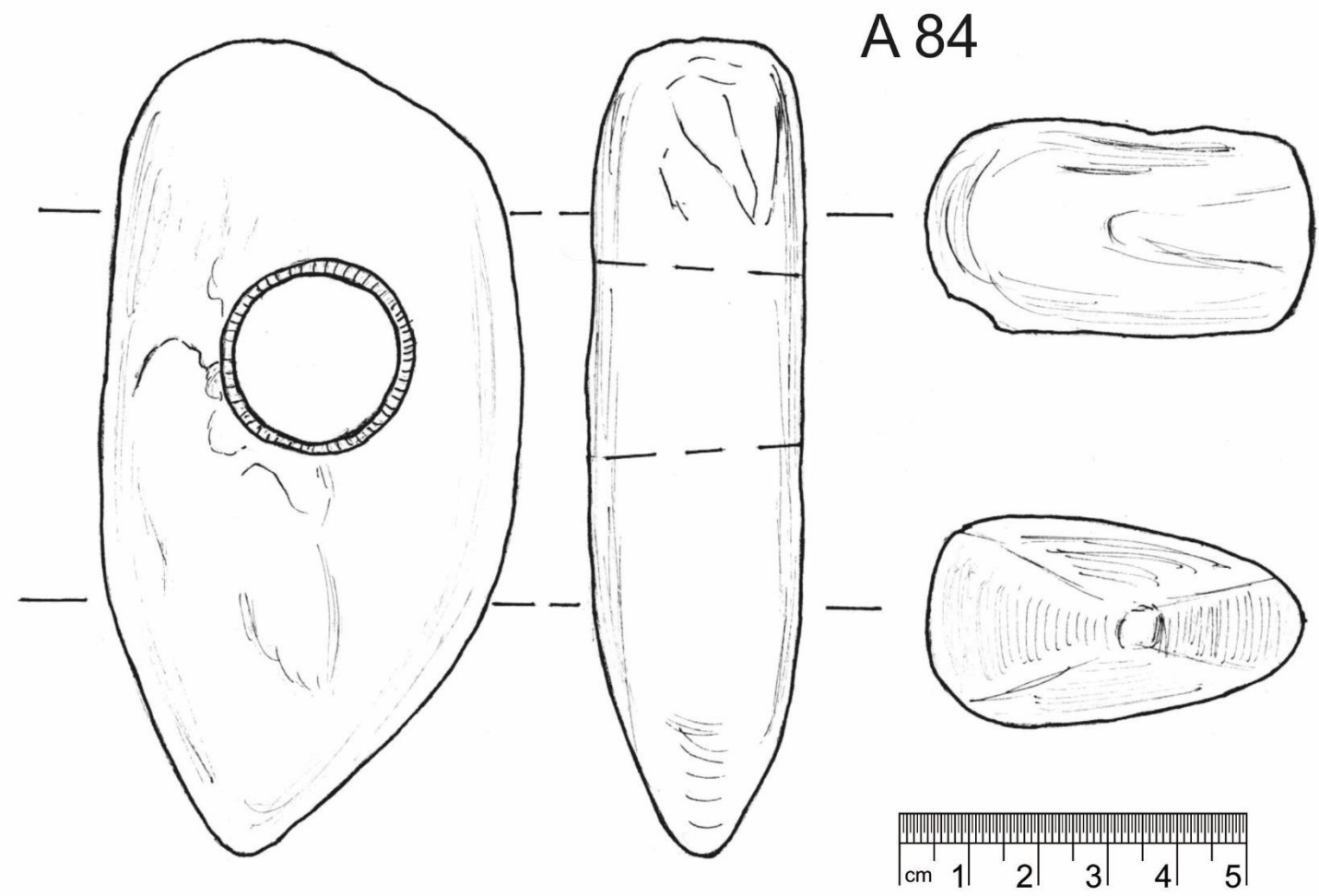

A 85

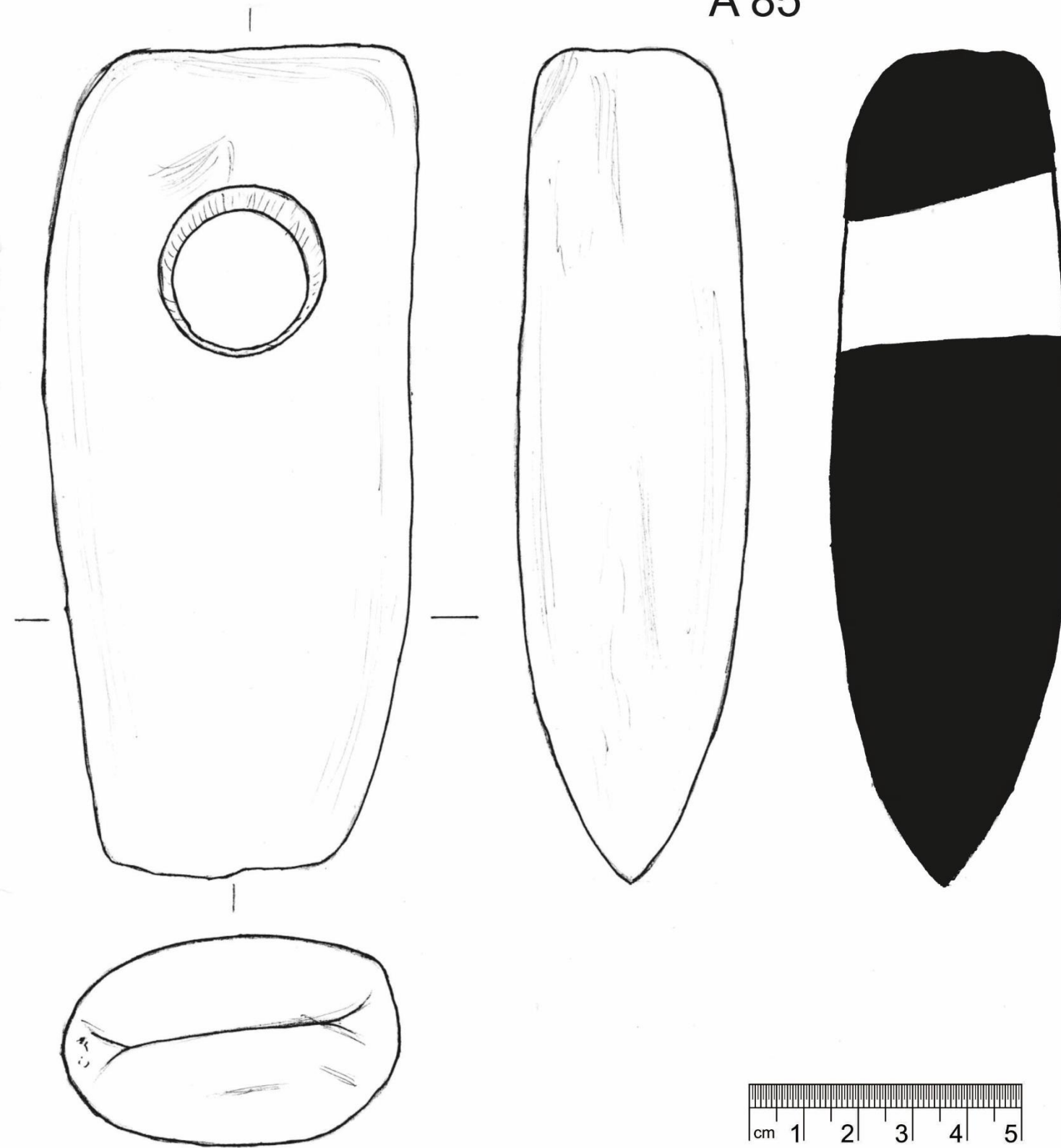

Tab. LXXI



A 86

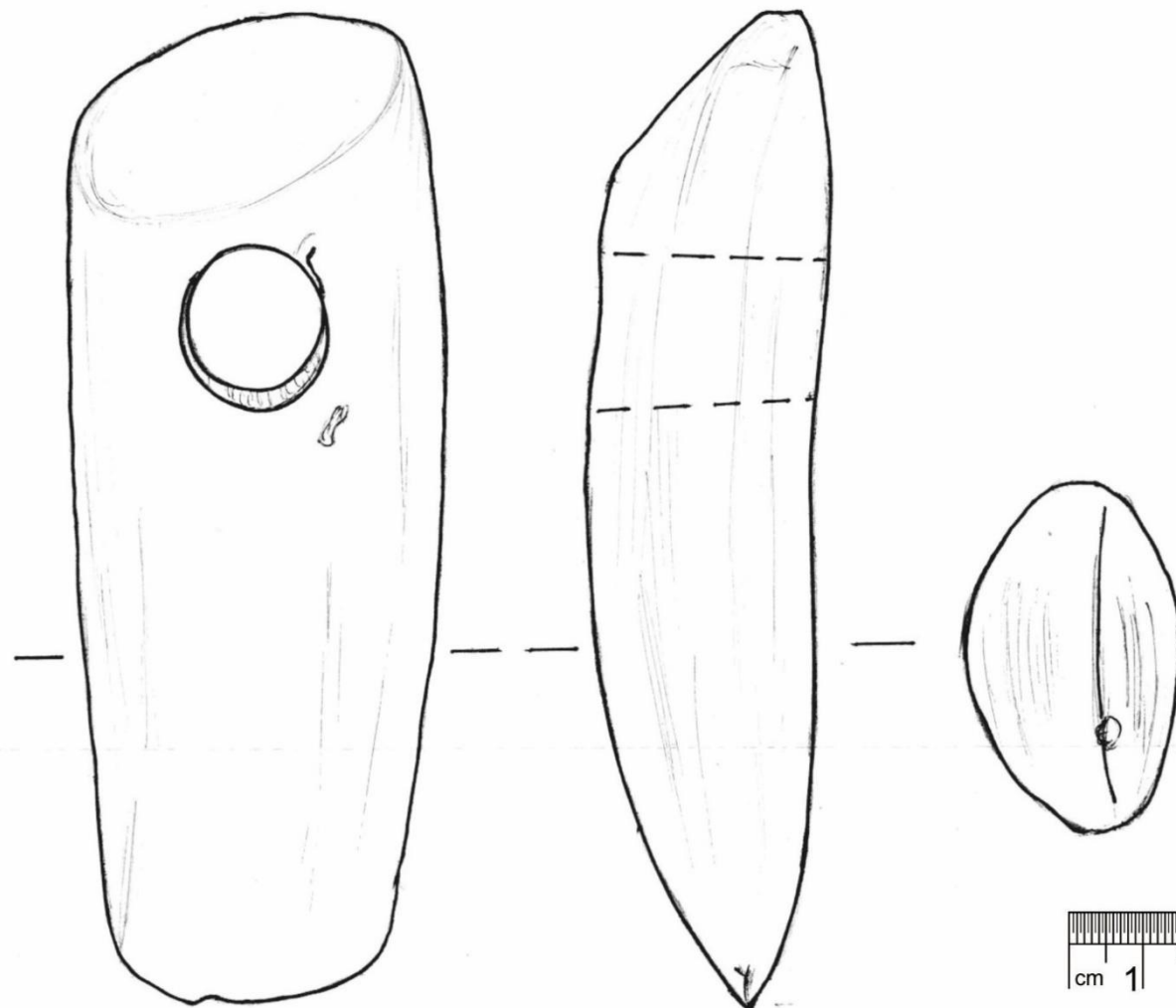

A 87

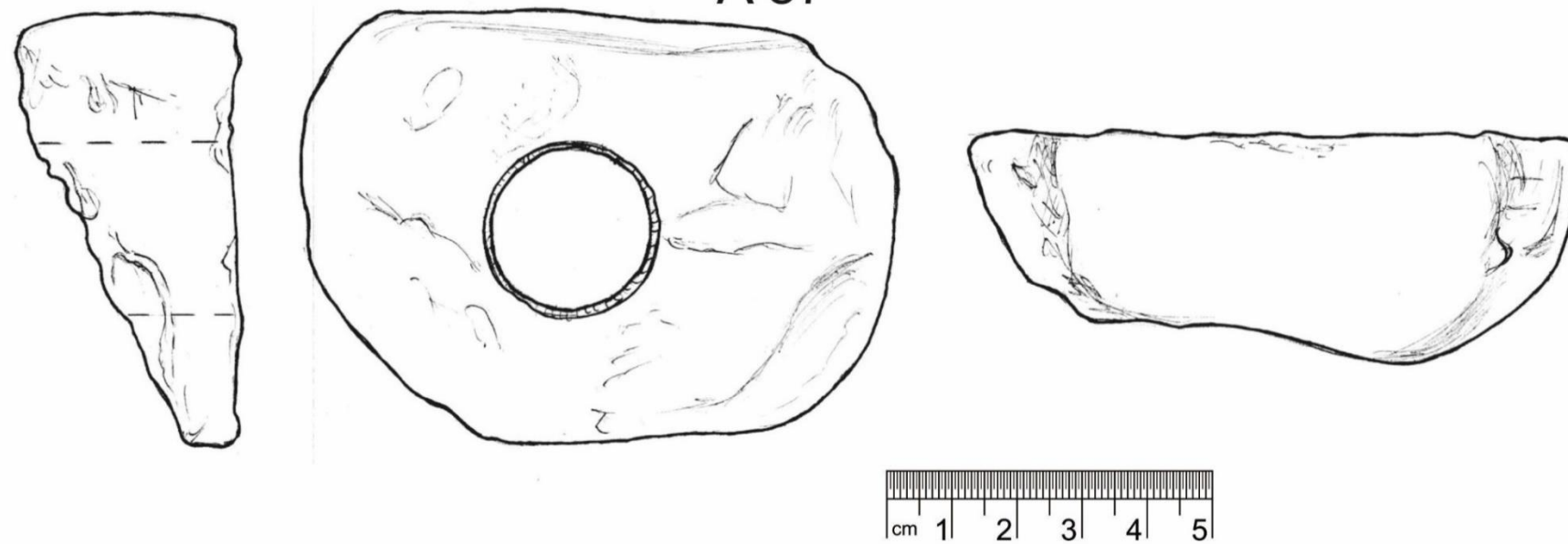

A 88

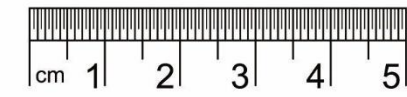
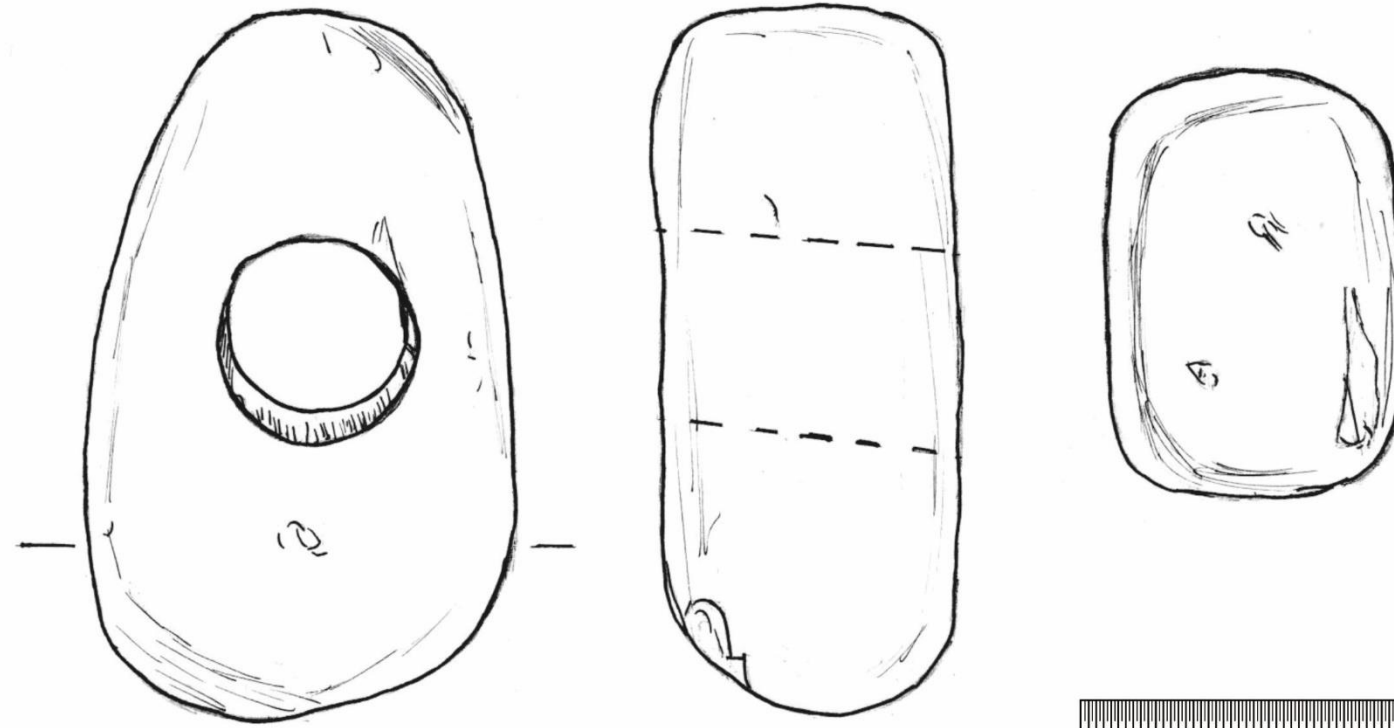

Tab. LXXIII

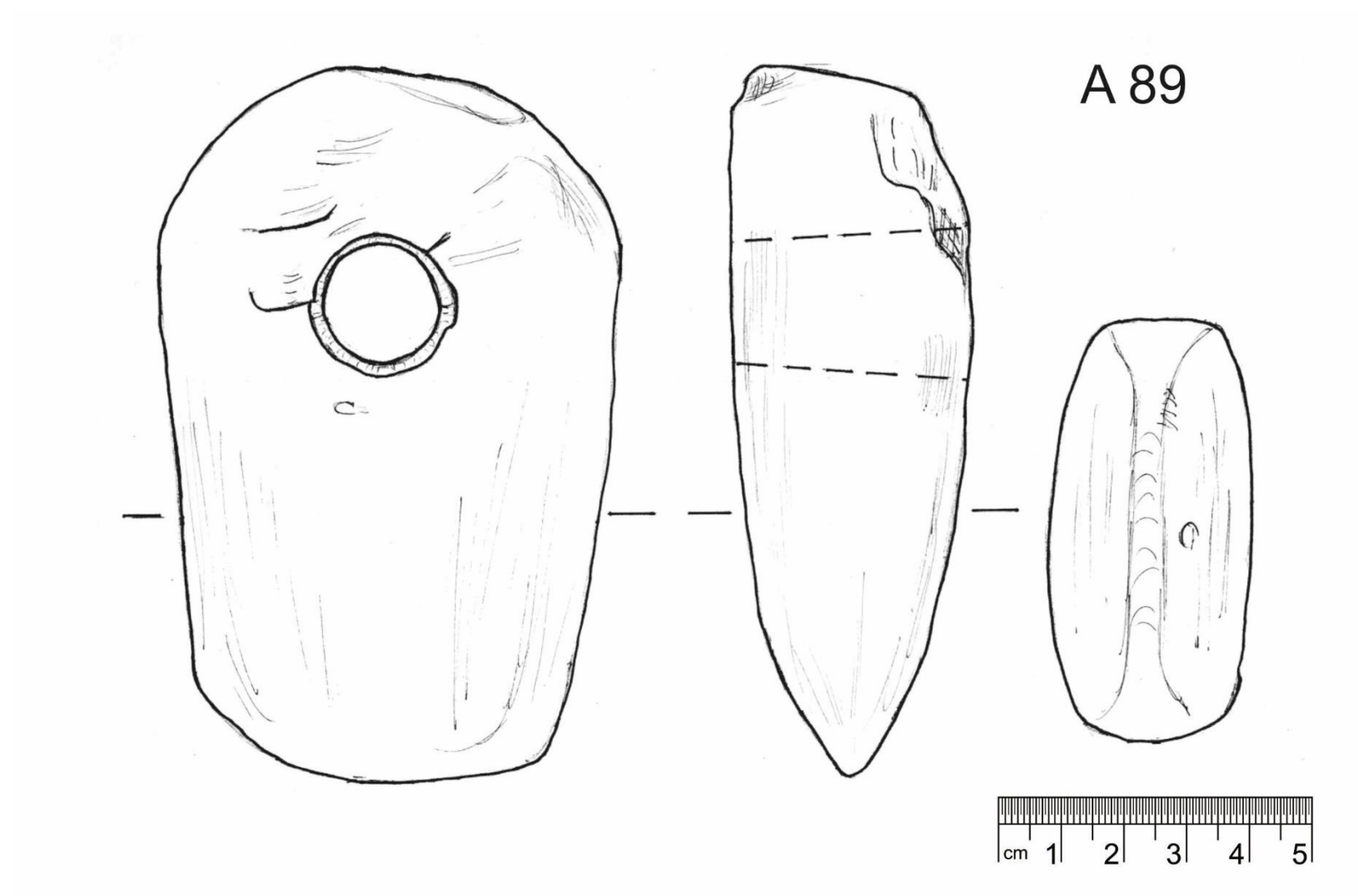

Tab. LXXIV

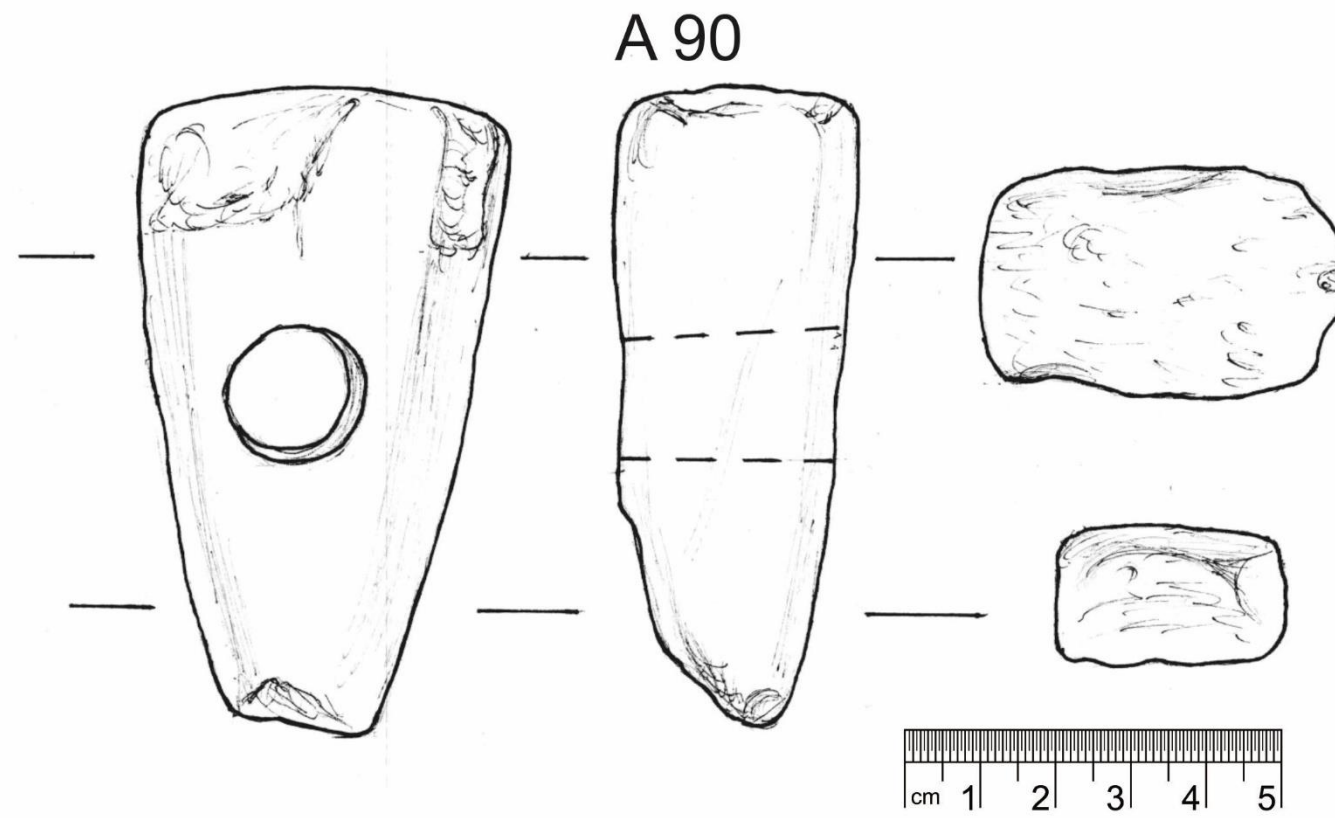

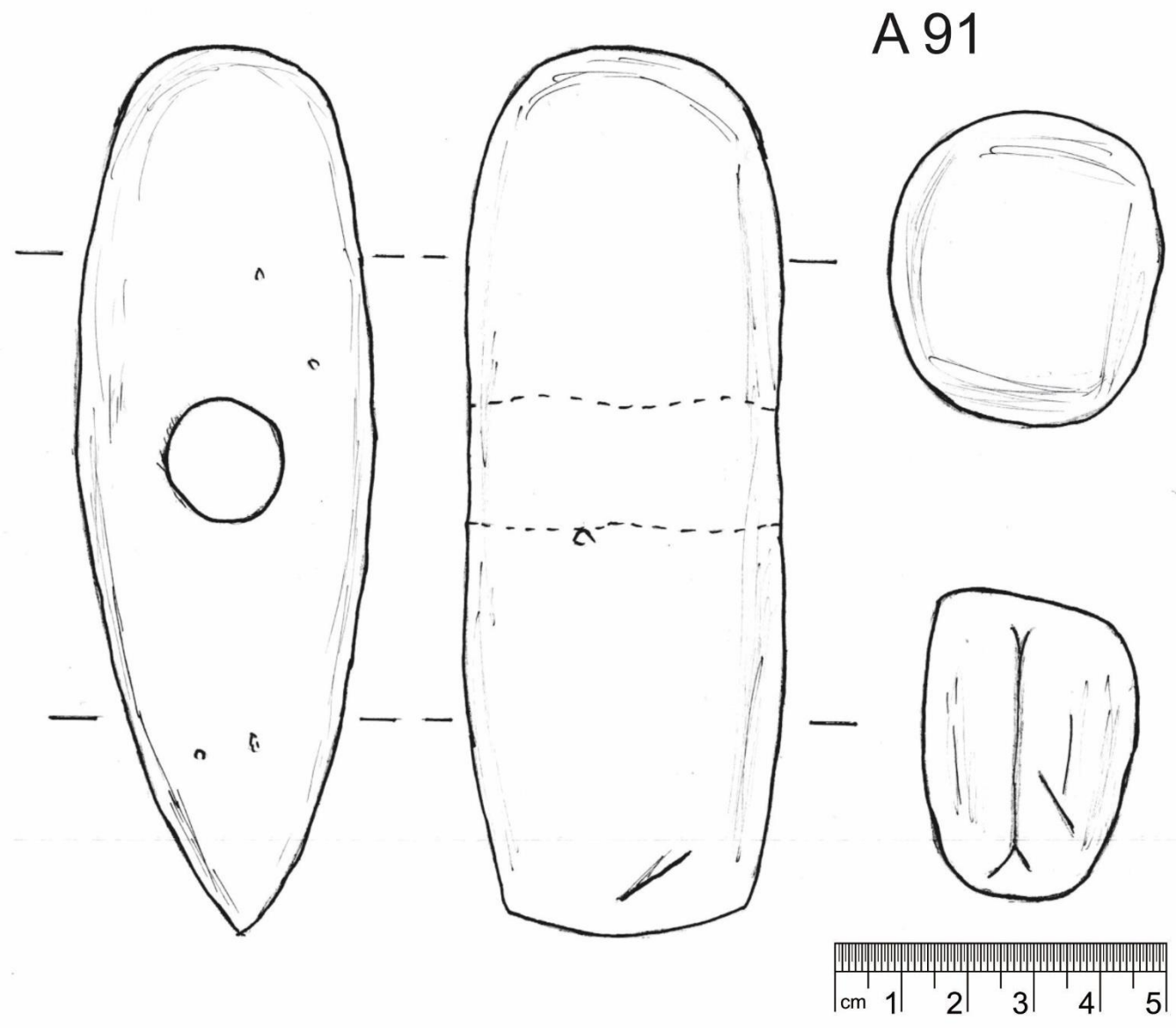

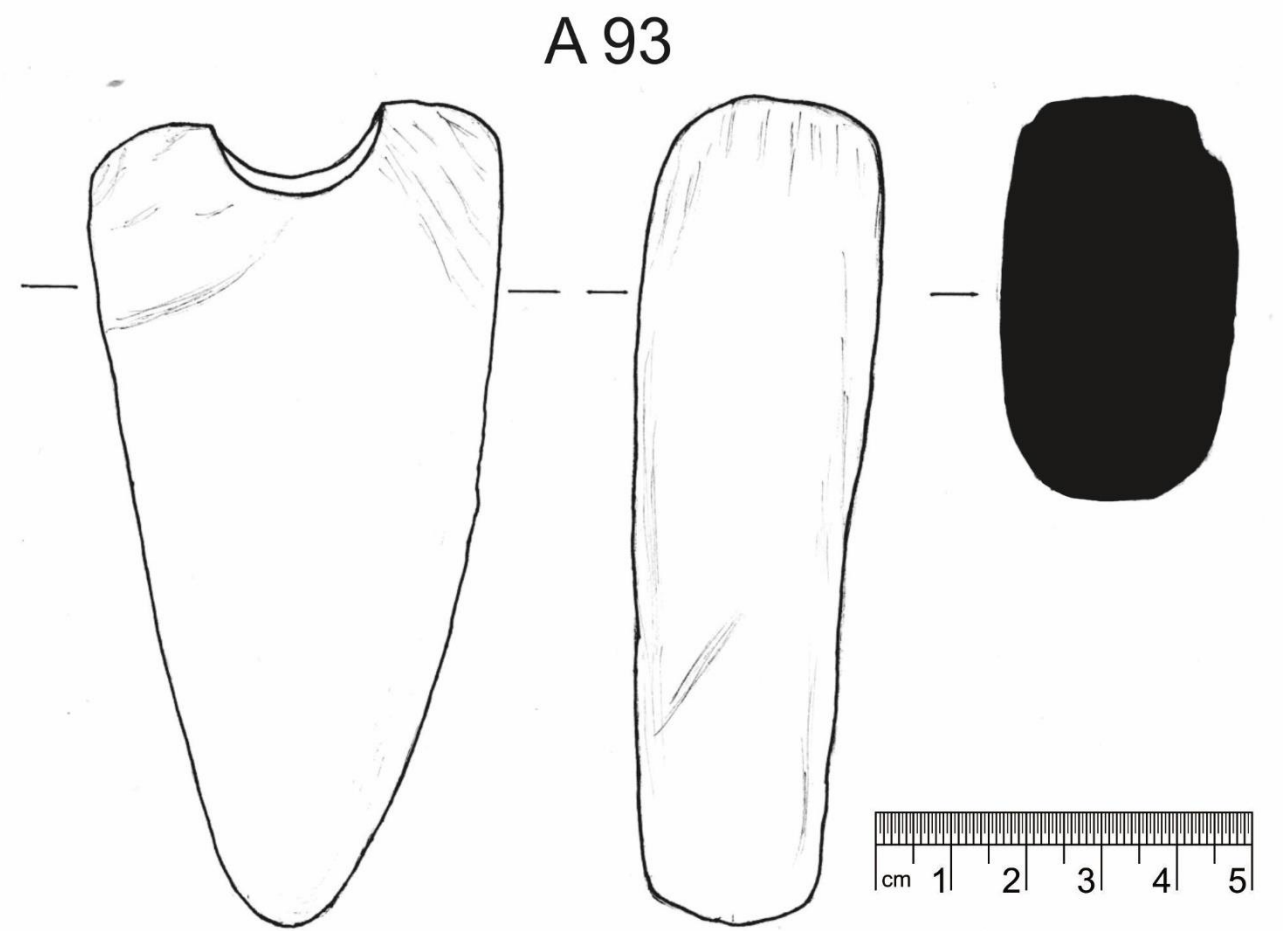
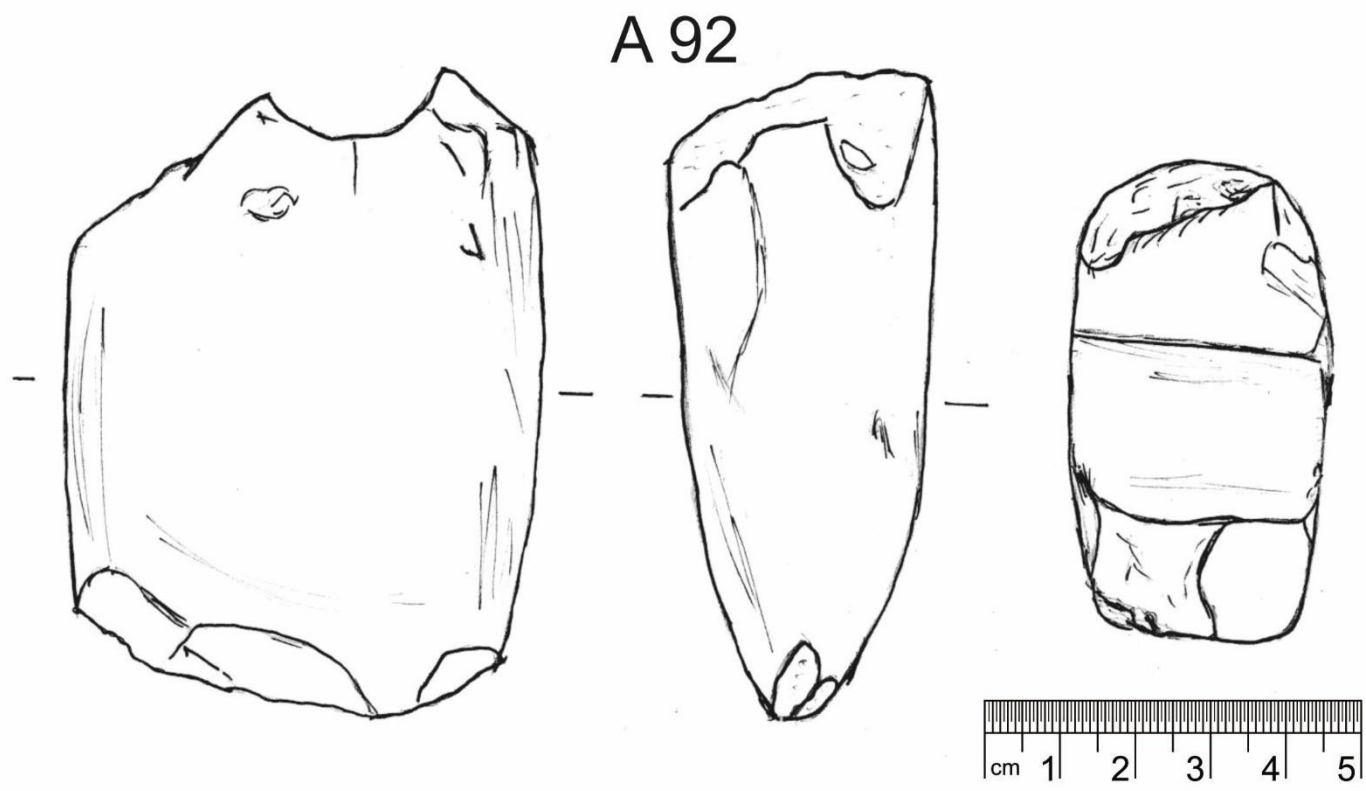

A 94

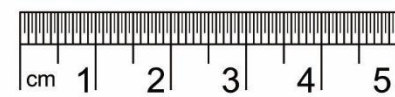
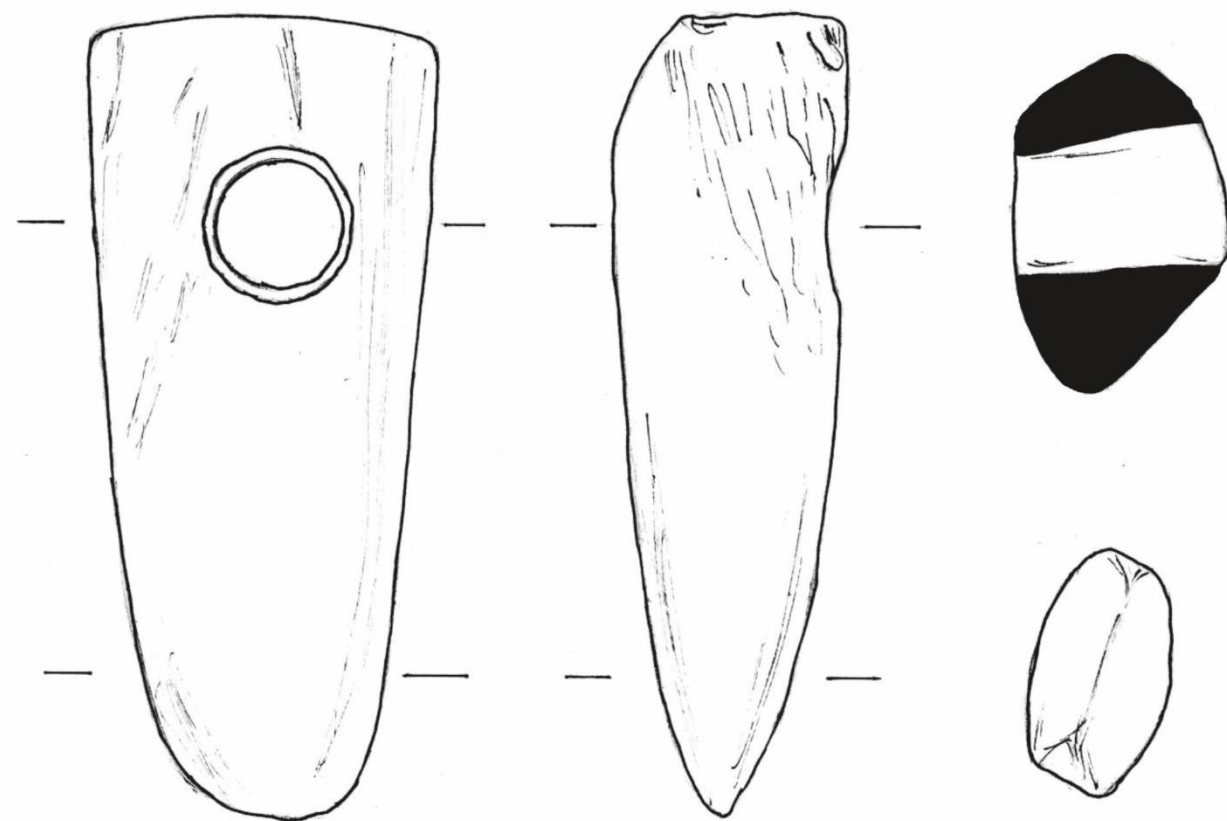

Tab. LXXVIII

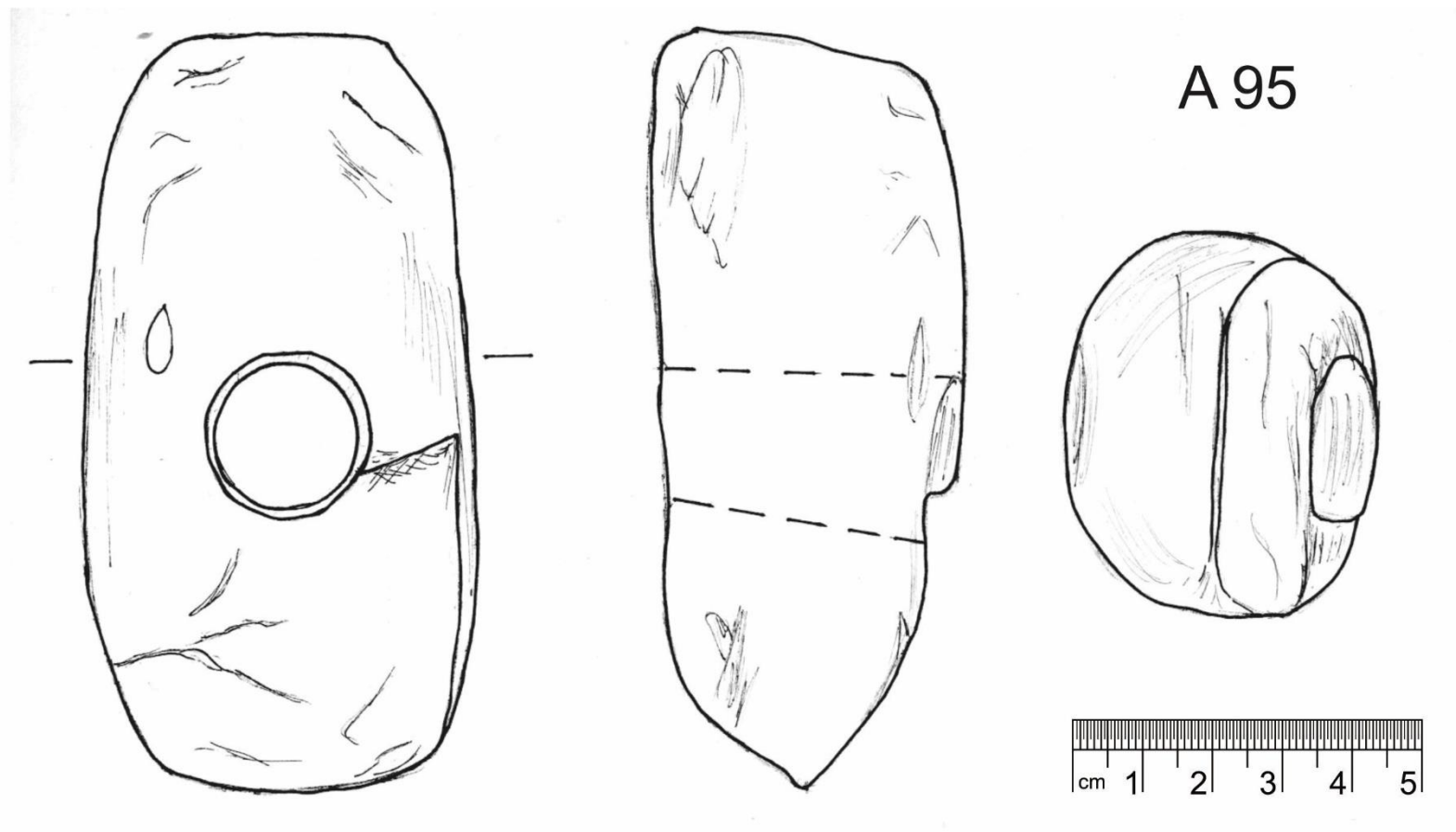

Tab. LXXIX



A 96

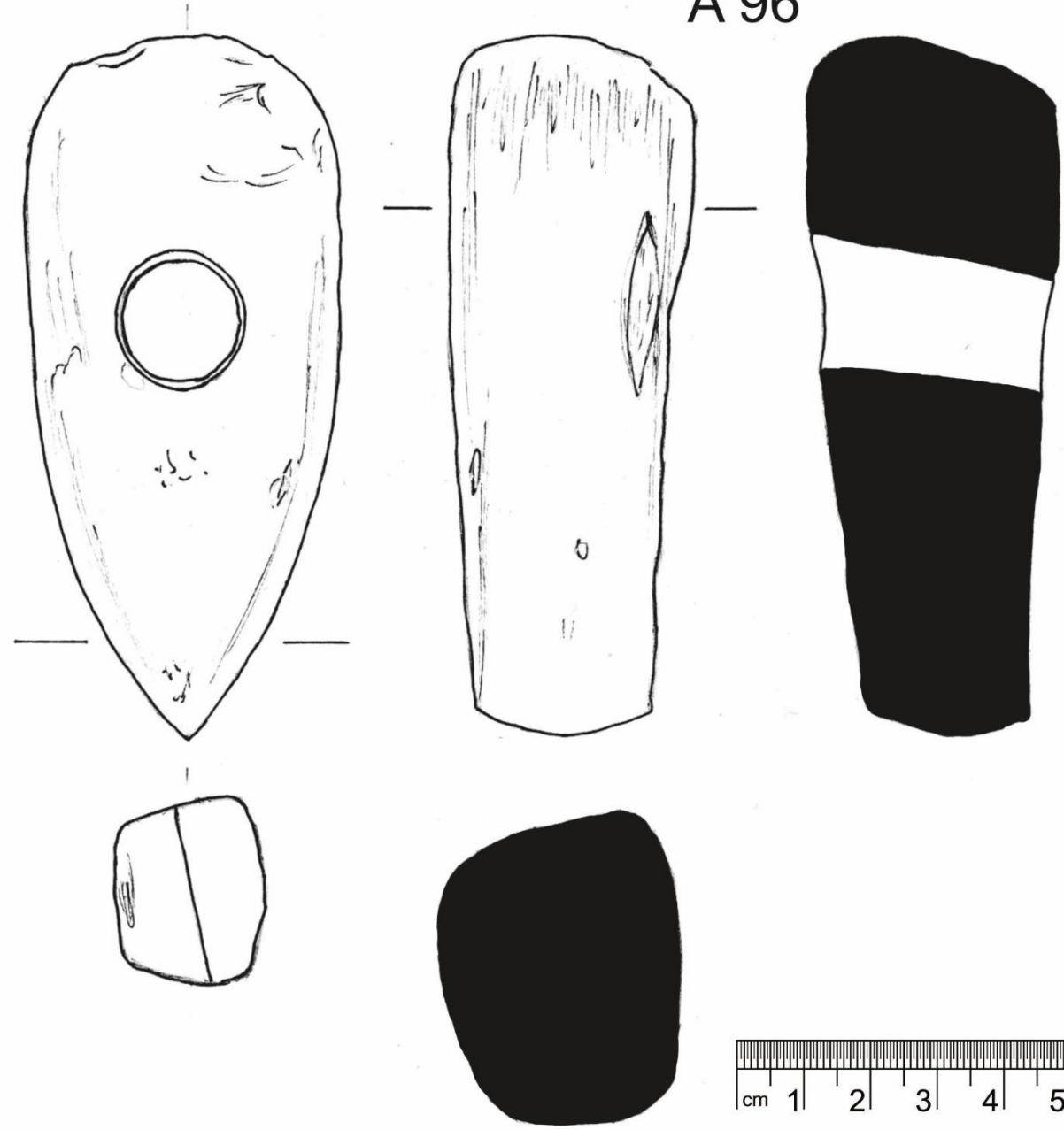

A 97

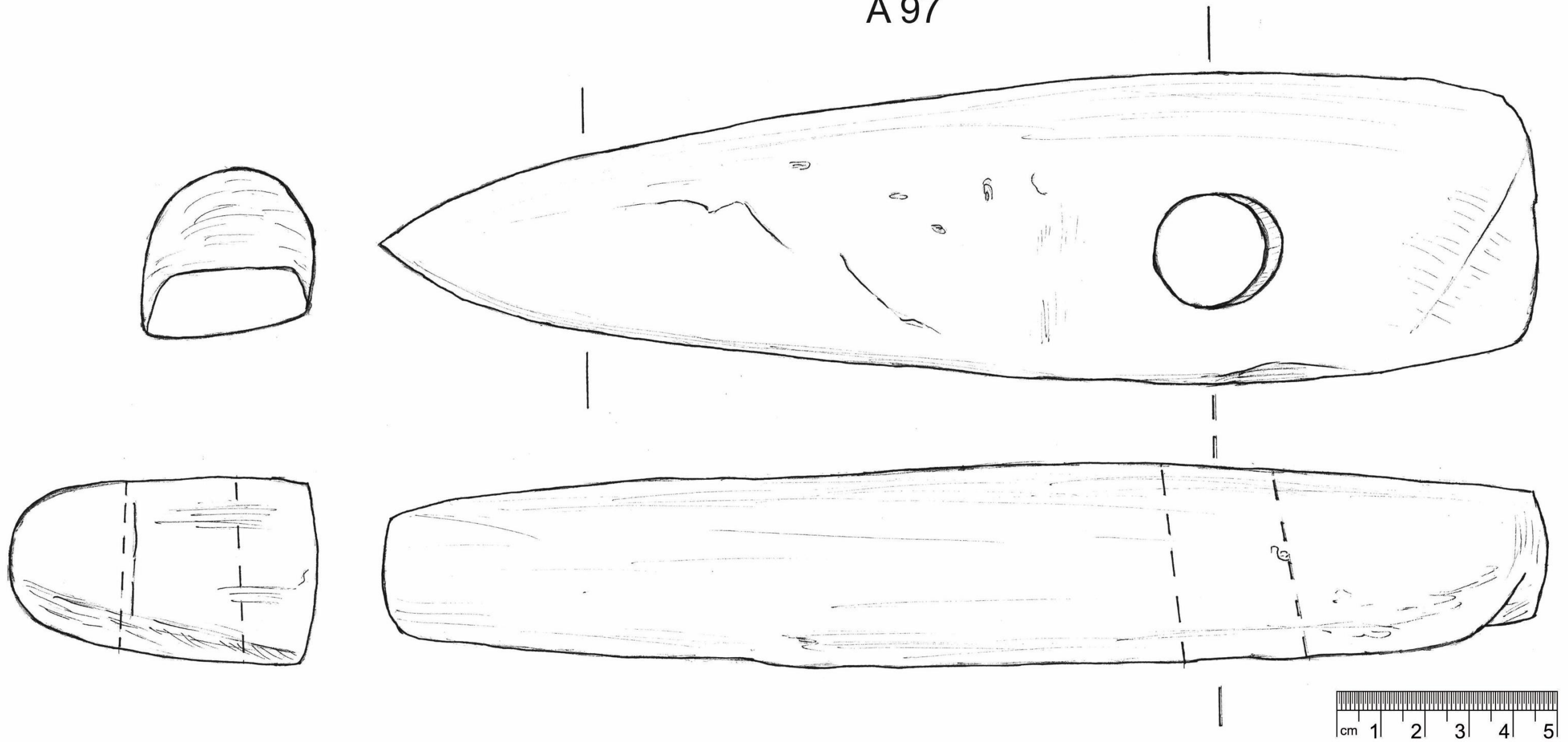

Tab. LXXXI

A 98

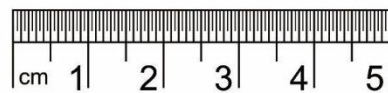
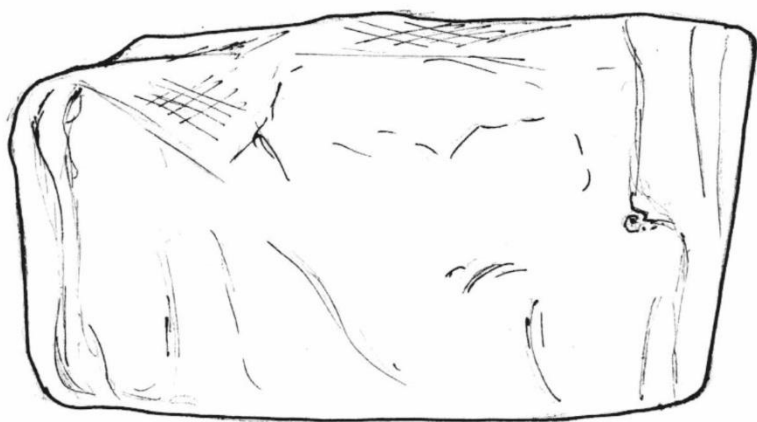
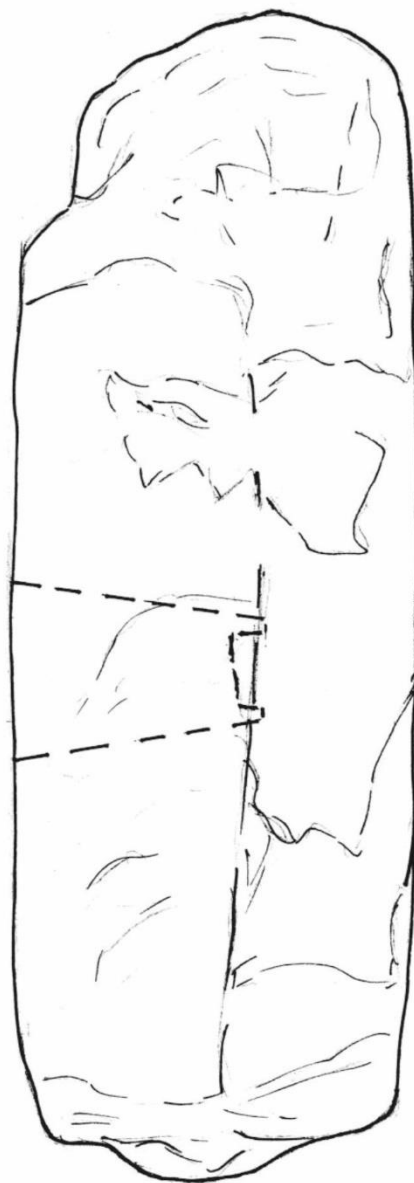
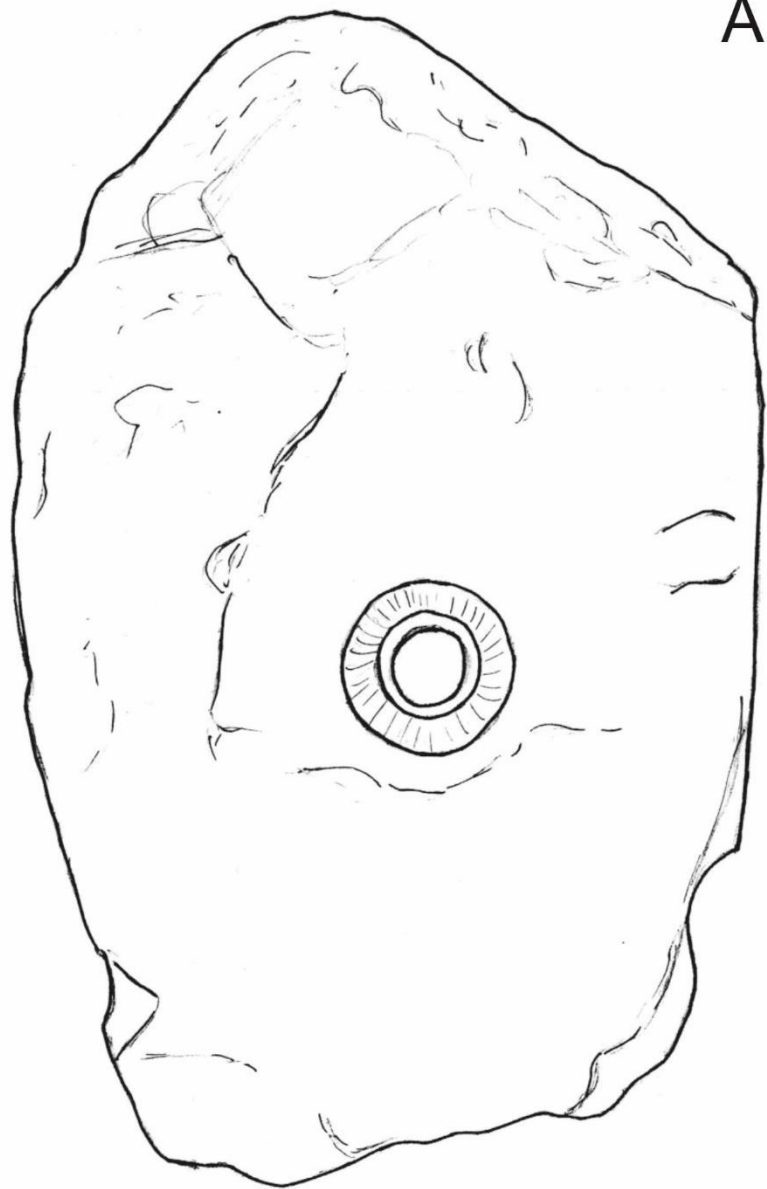

A 99

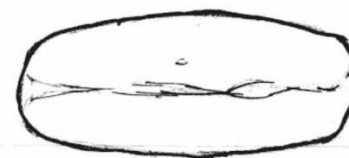
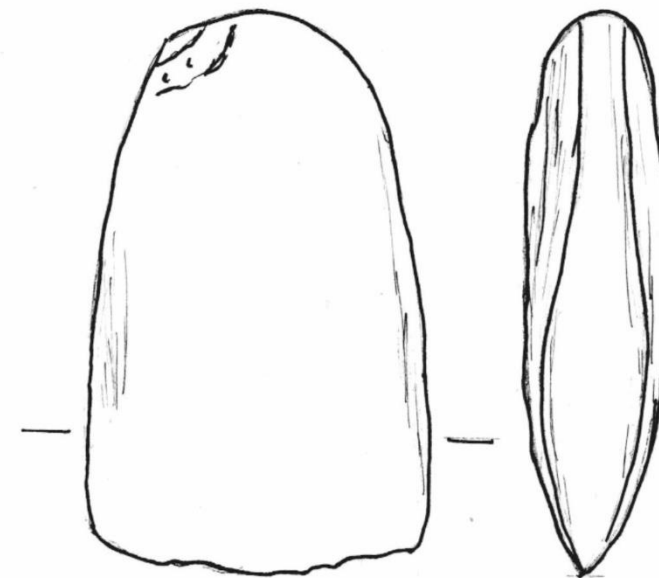

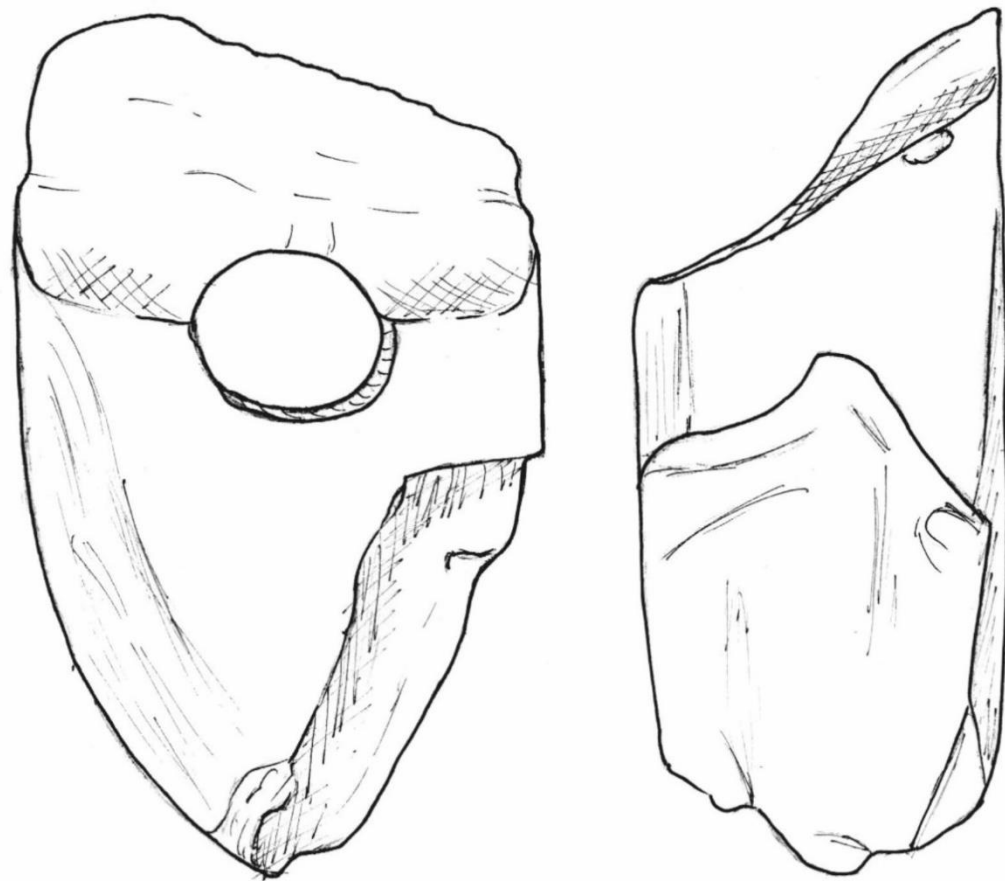

A 100

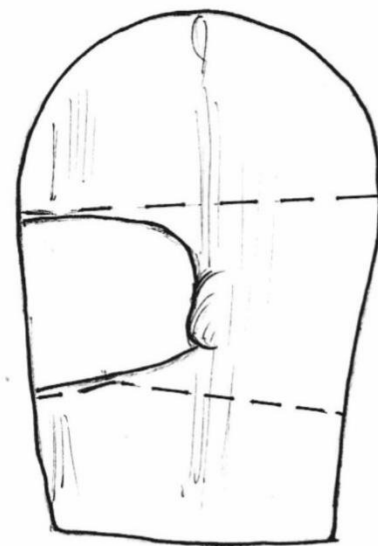

A 101

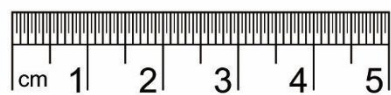
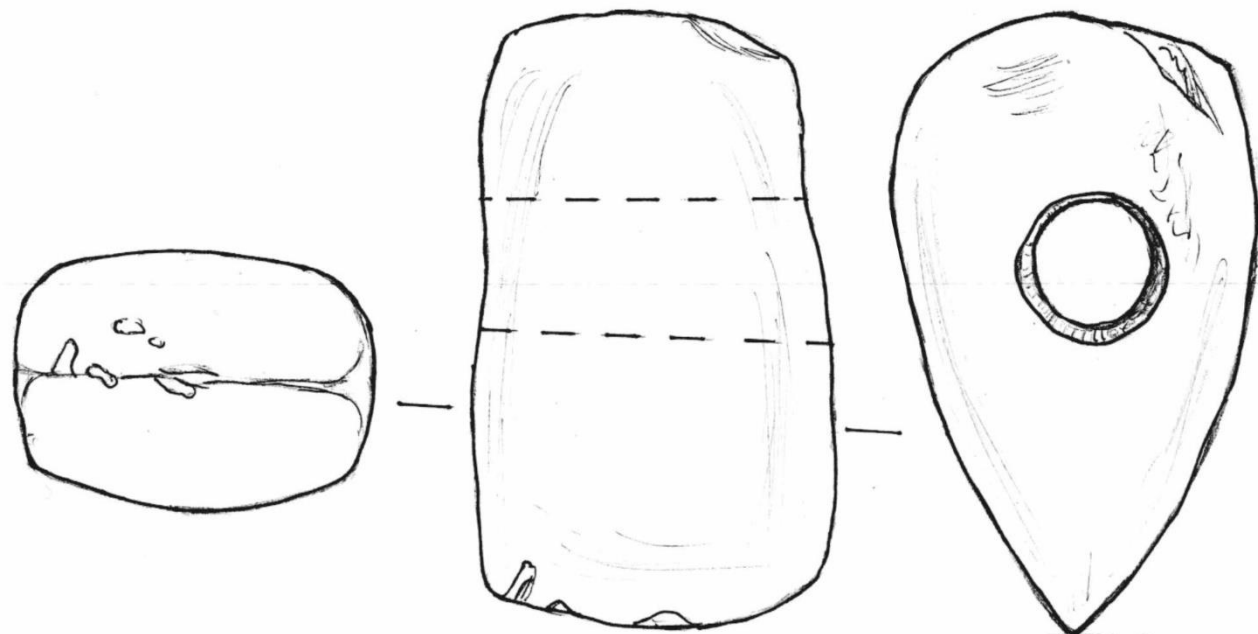

A 102

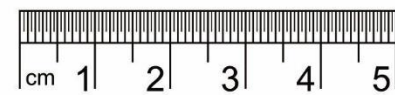
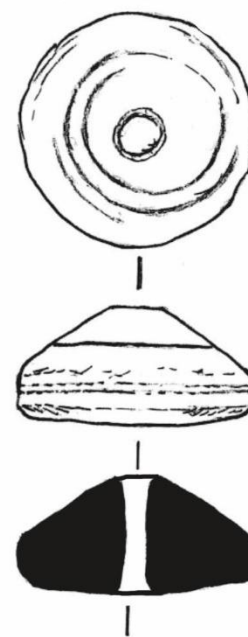

A 103

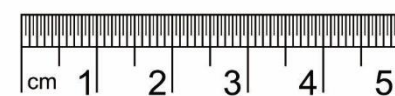
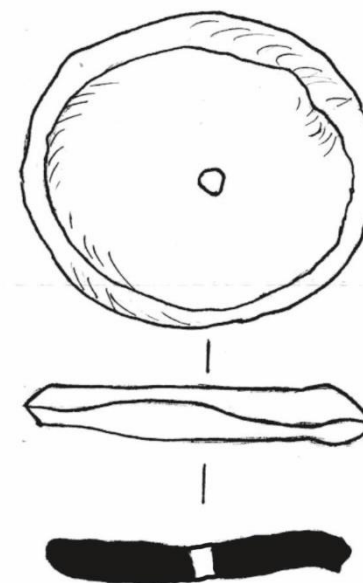

A 104

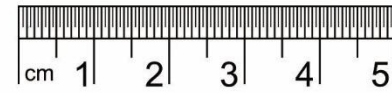
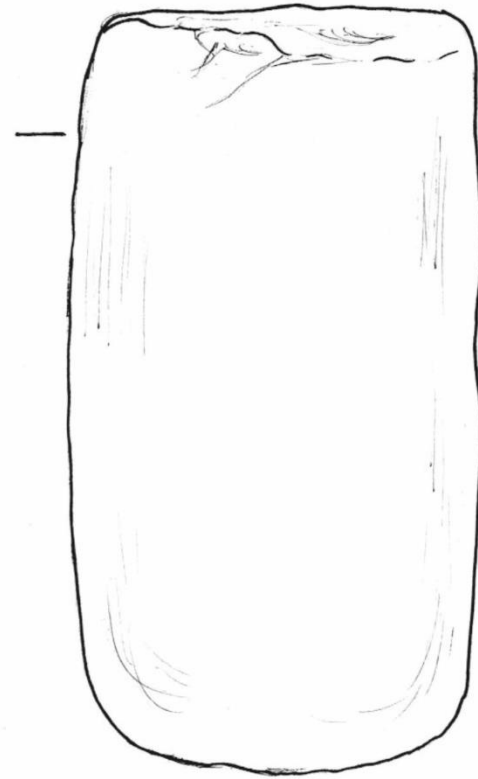

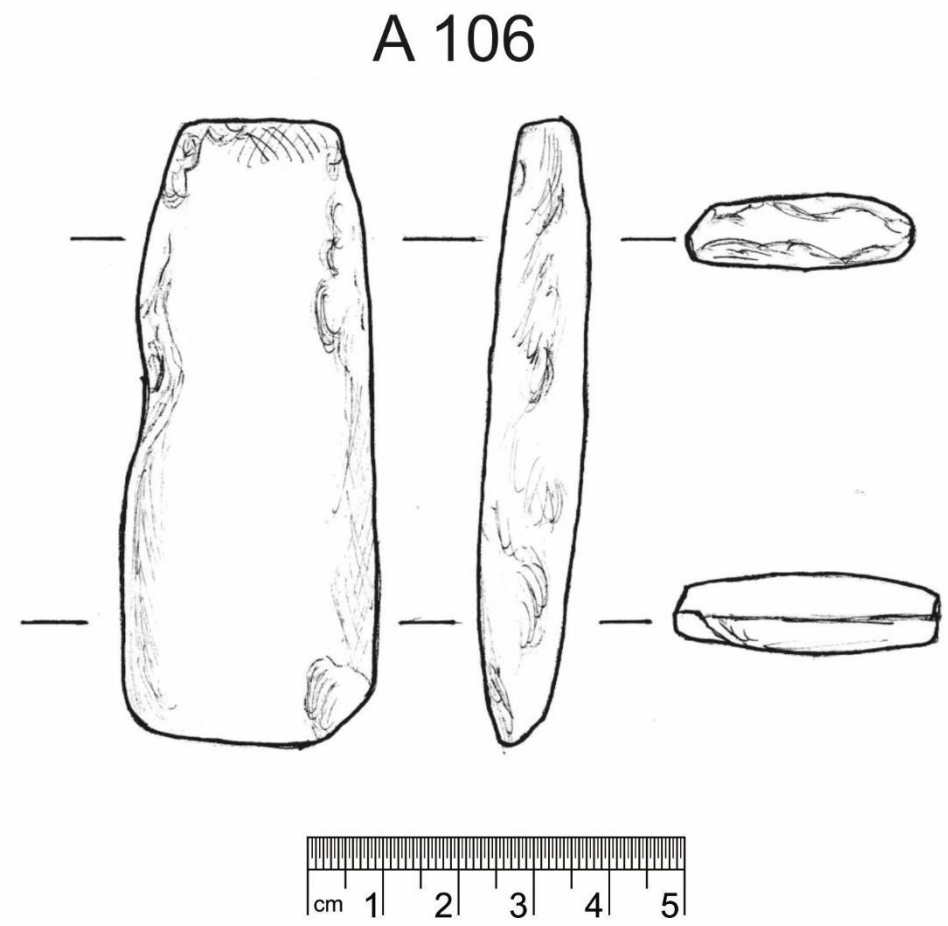
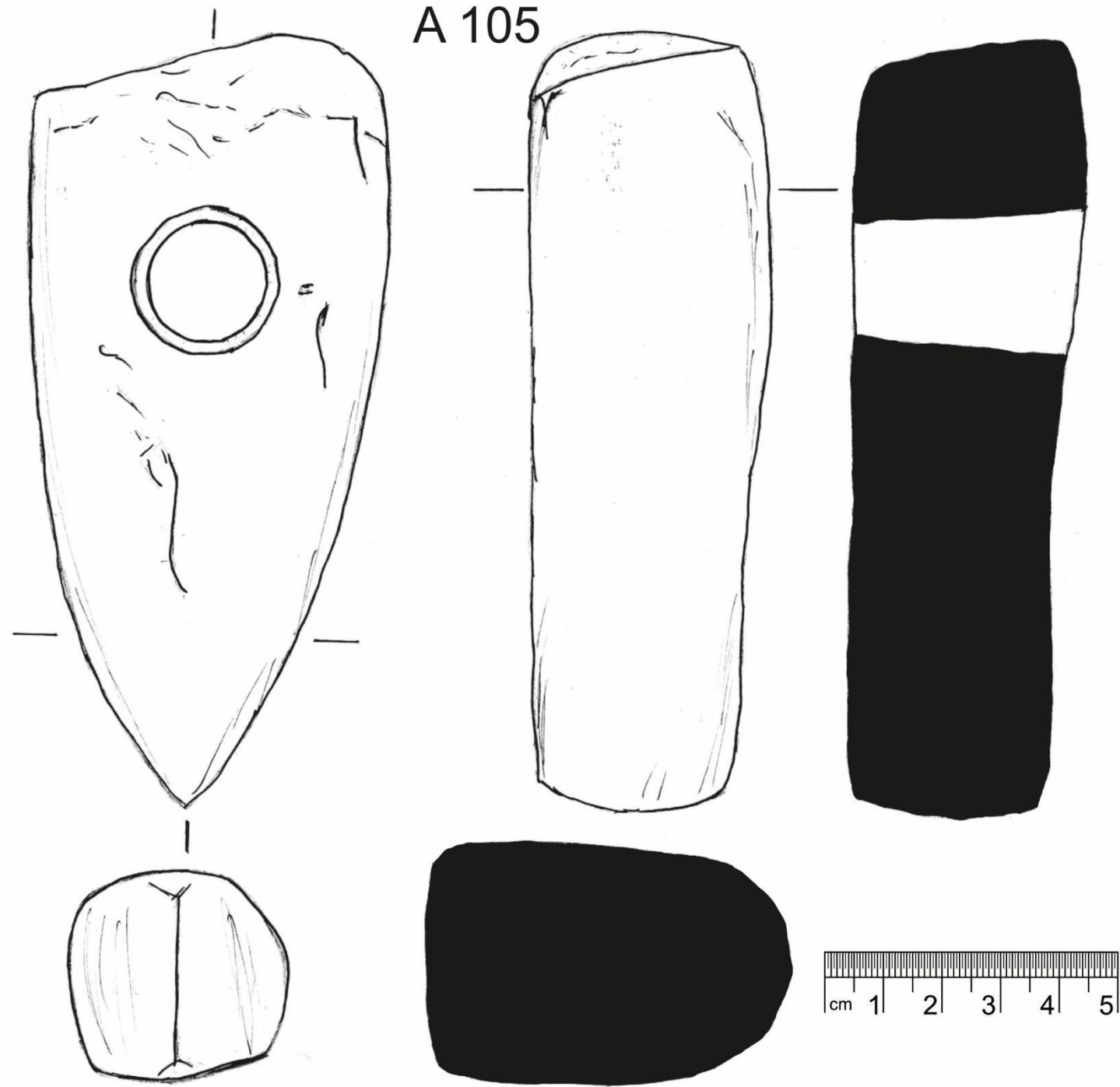

A 107

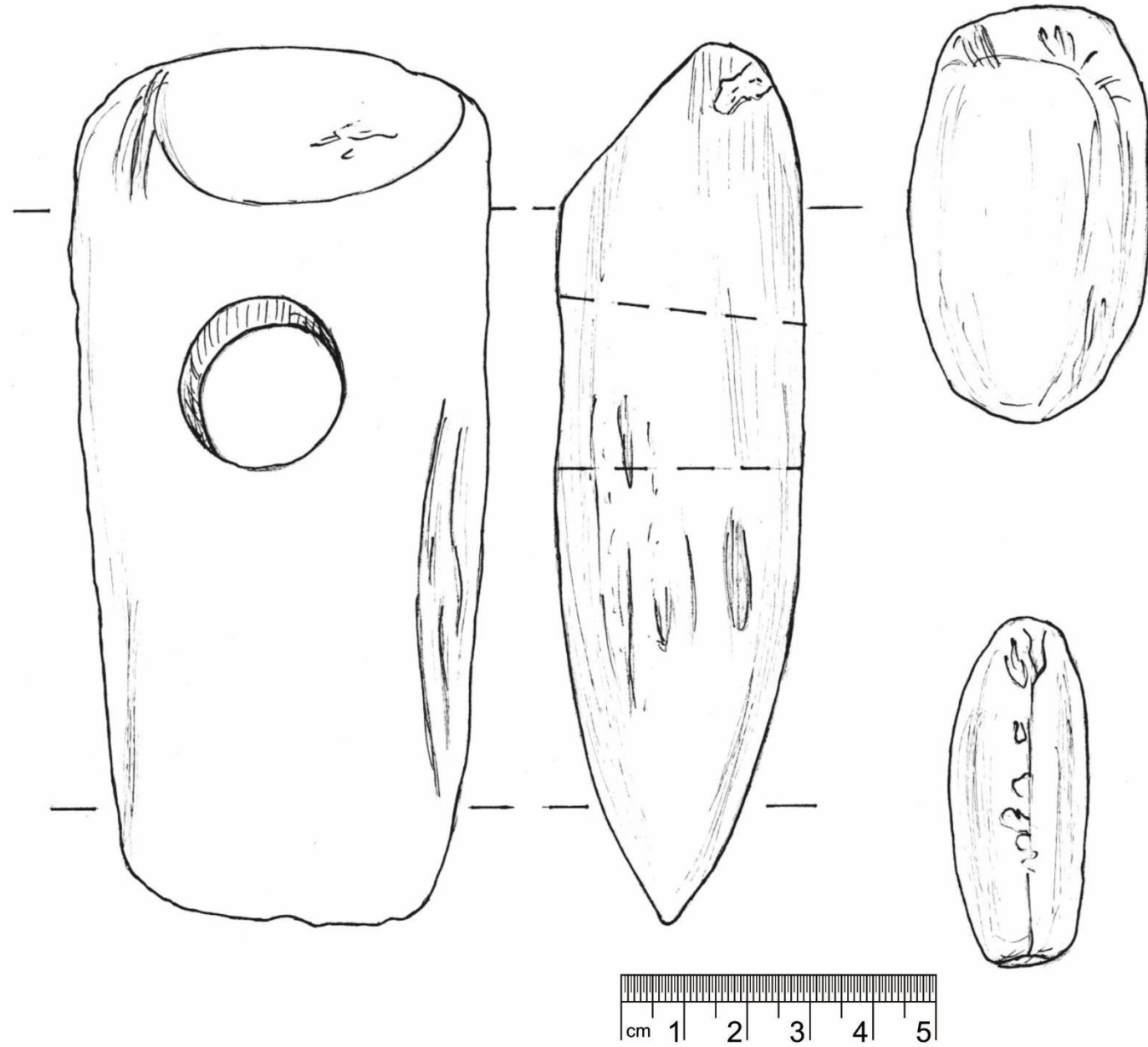

A 108/1

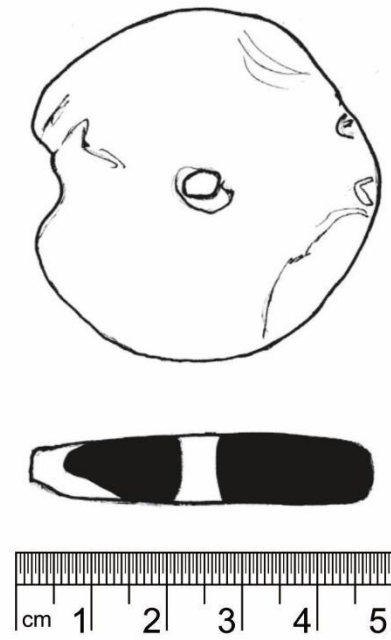

A 108/2

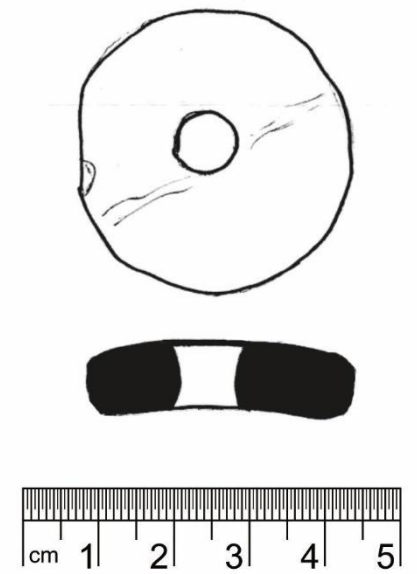

A 108/3

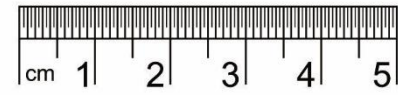
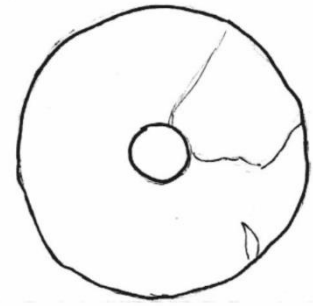

A 108/4

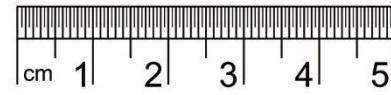
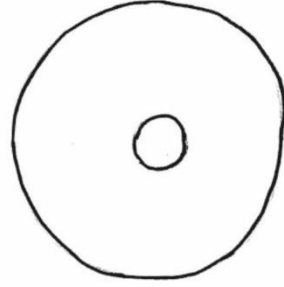

A 108/5

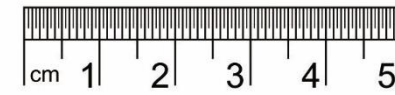
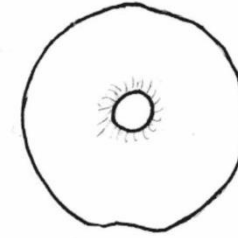

A 109

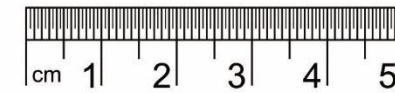
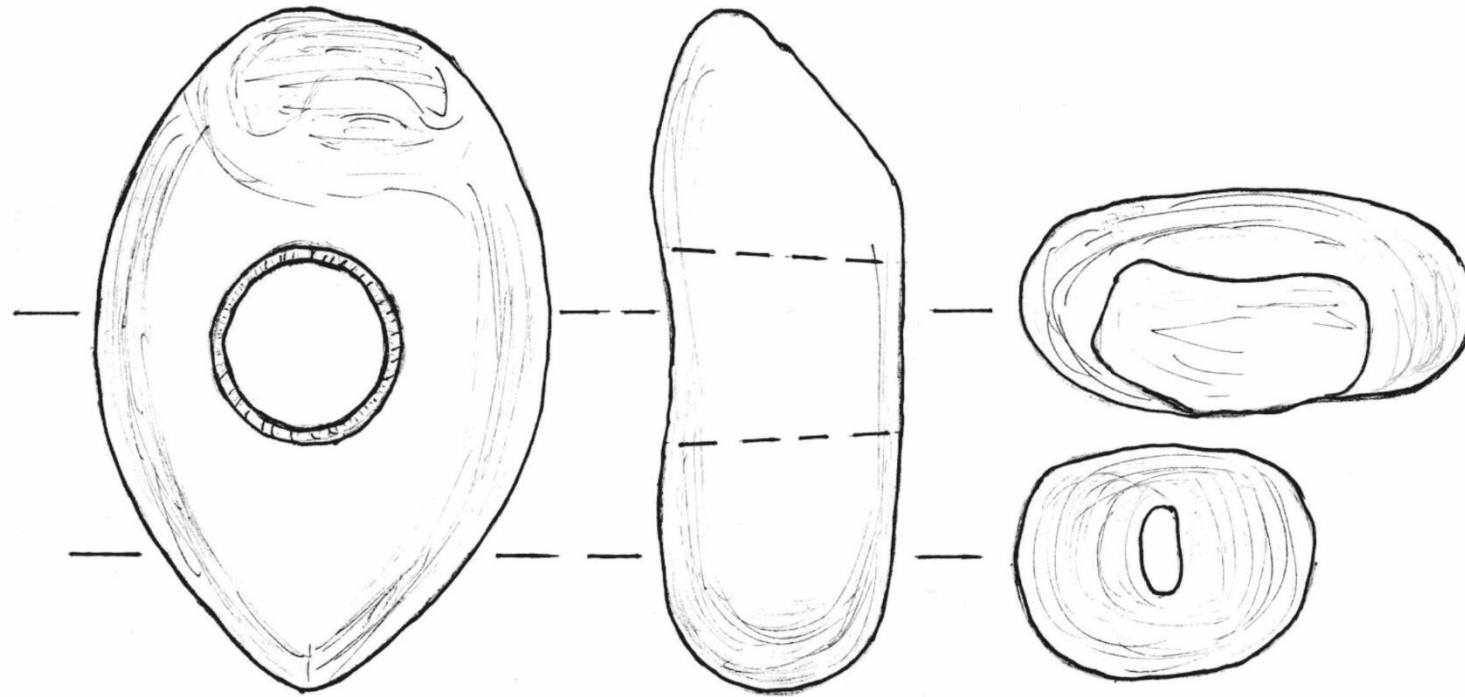



A 110

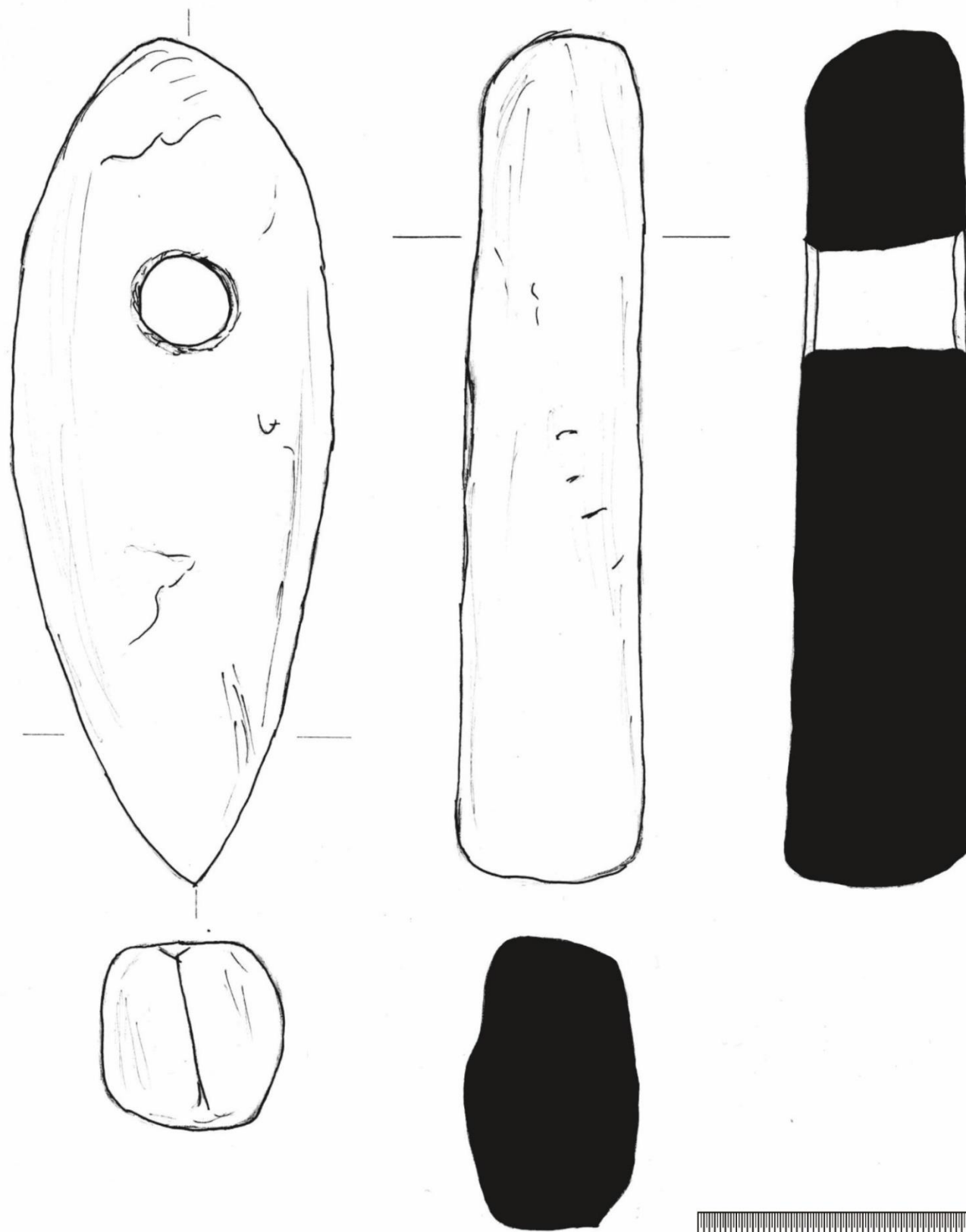

A 111

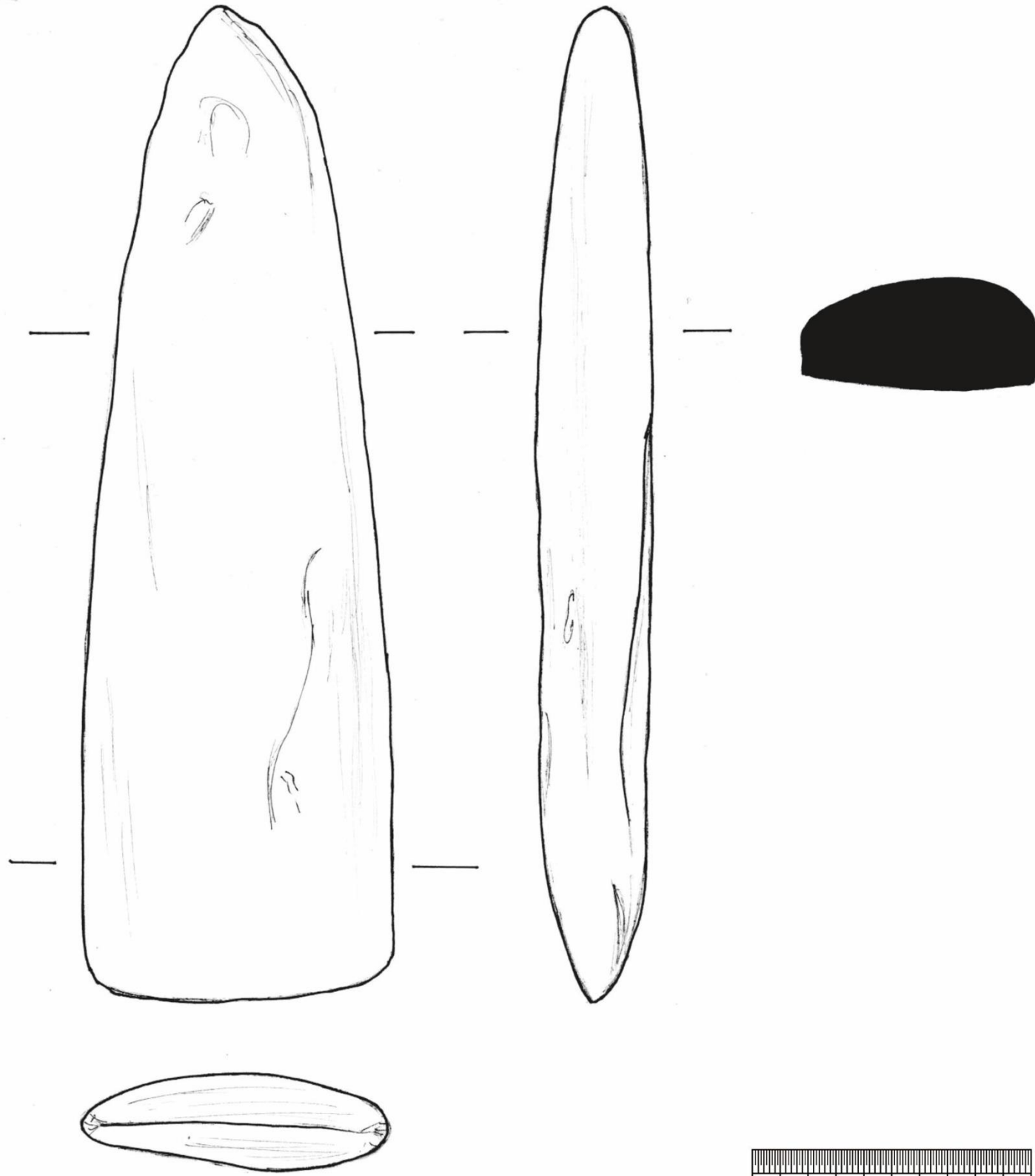

A 112

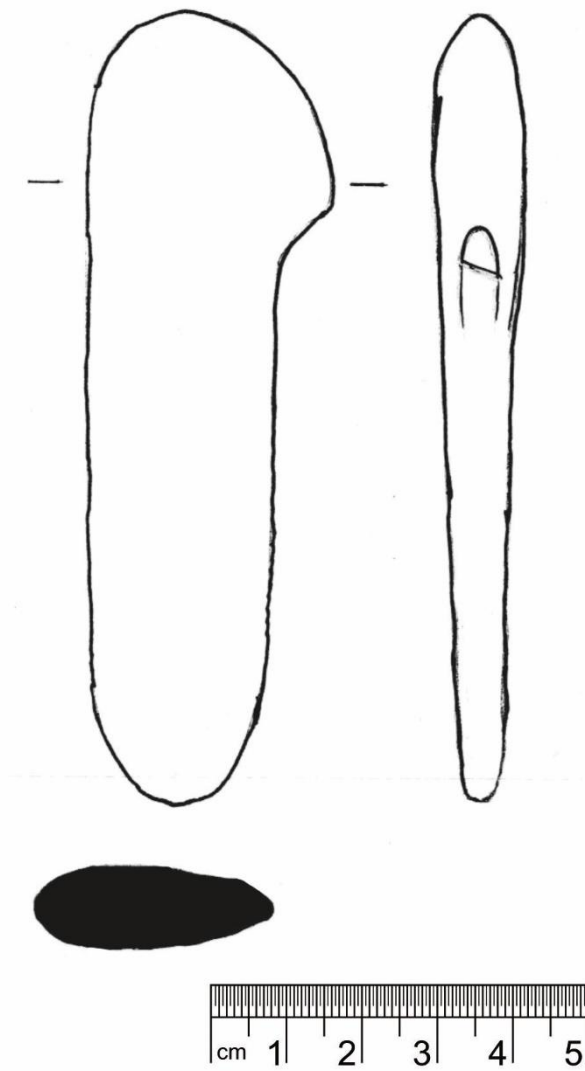

A 113

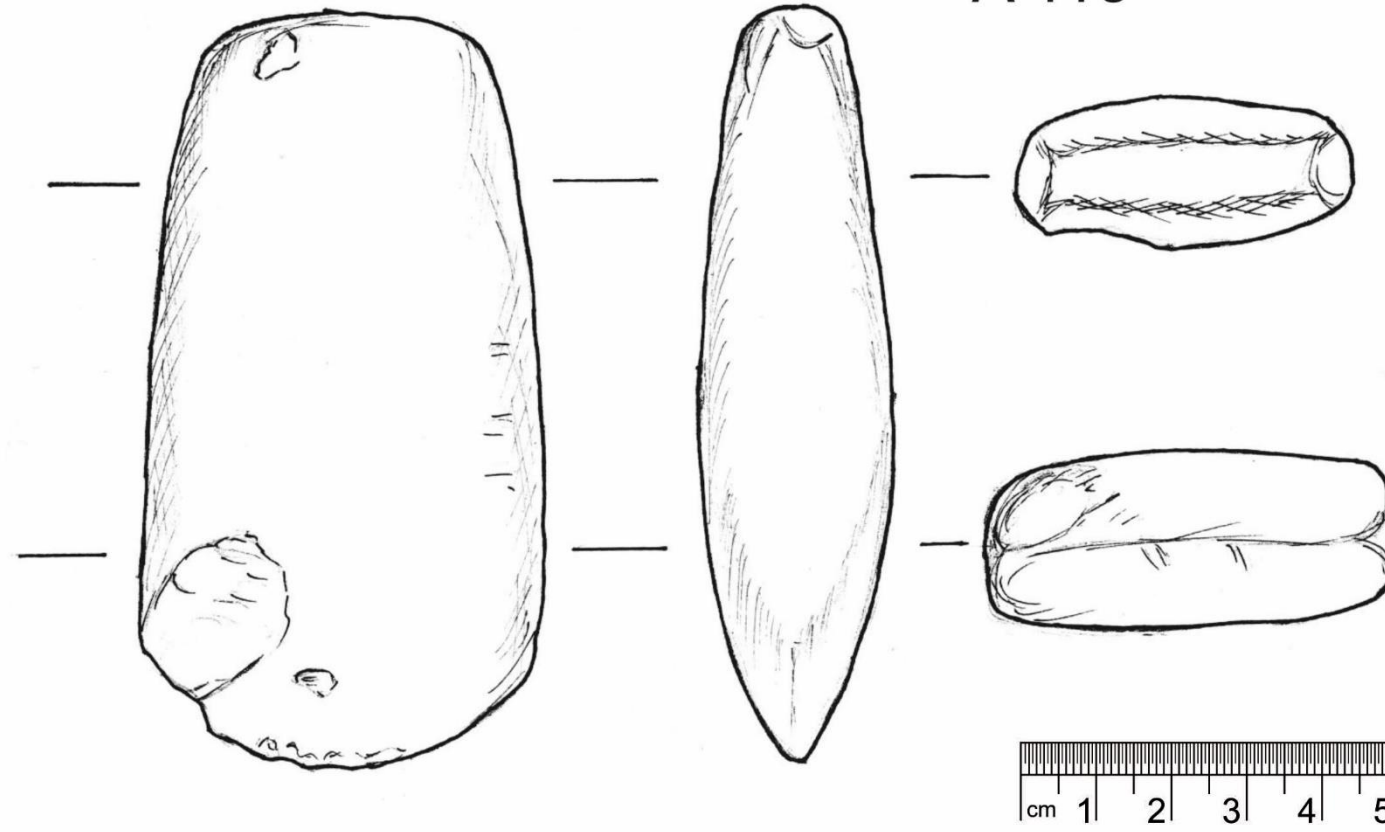

A 114

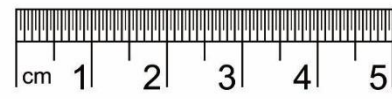
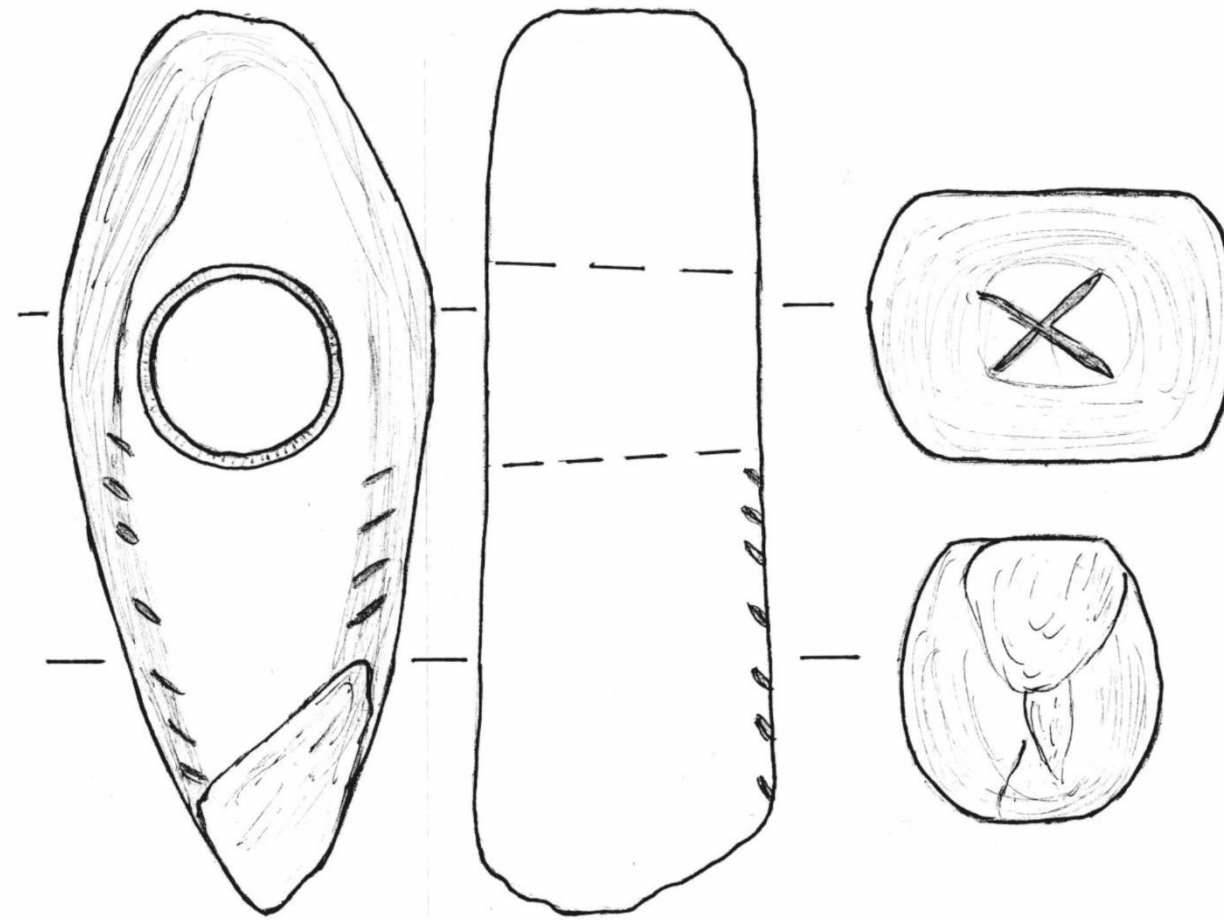

A 134

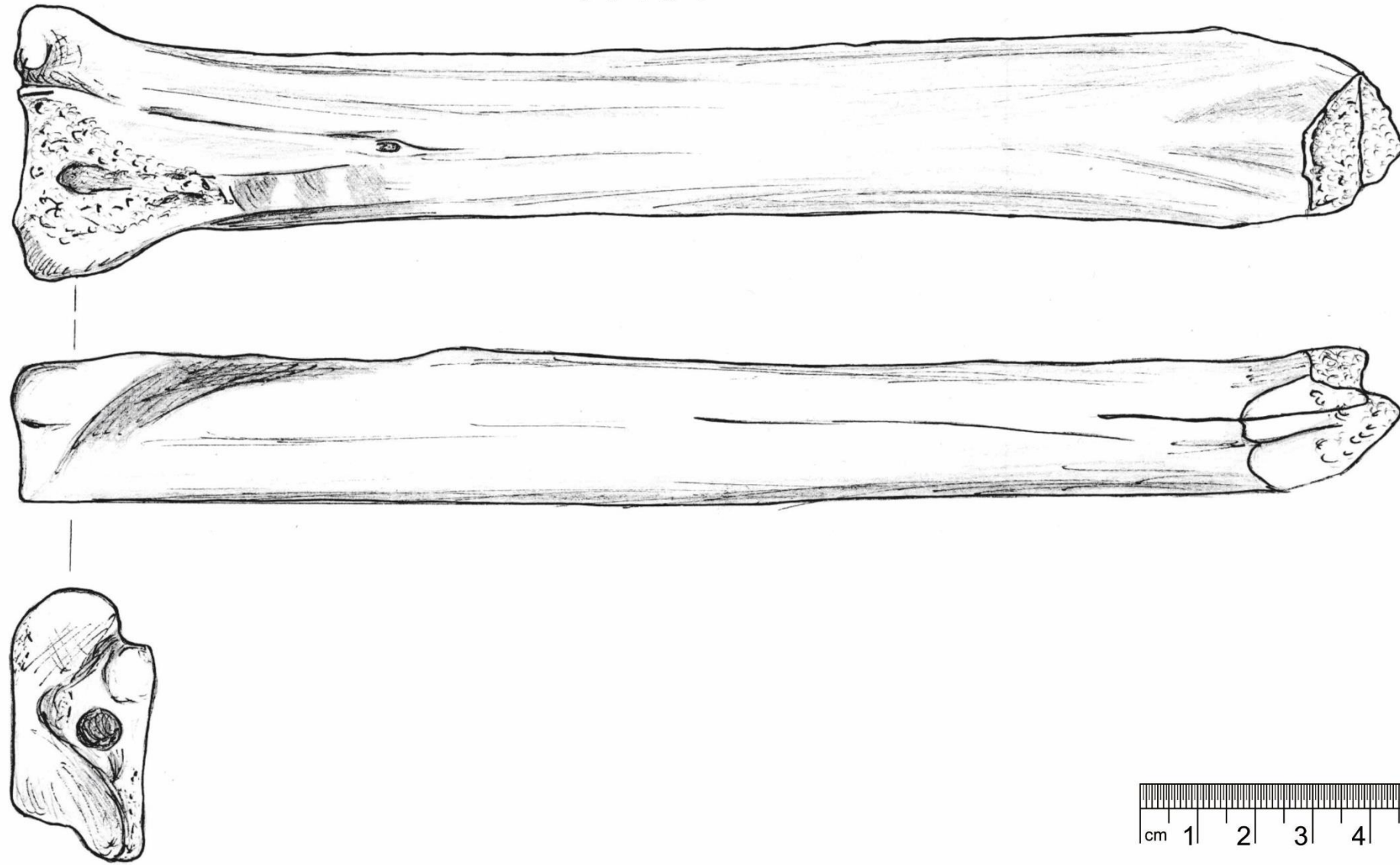

A 135

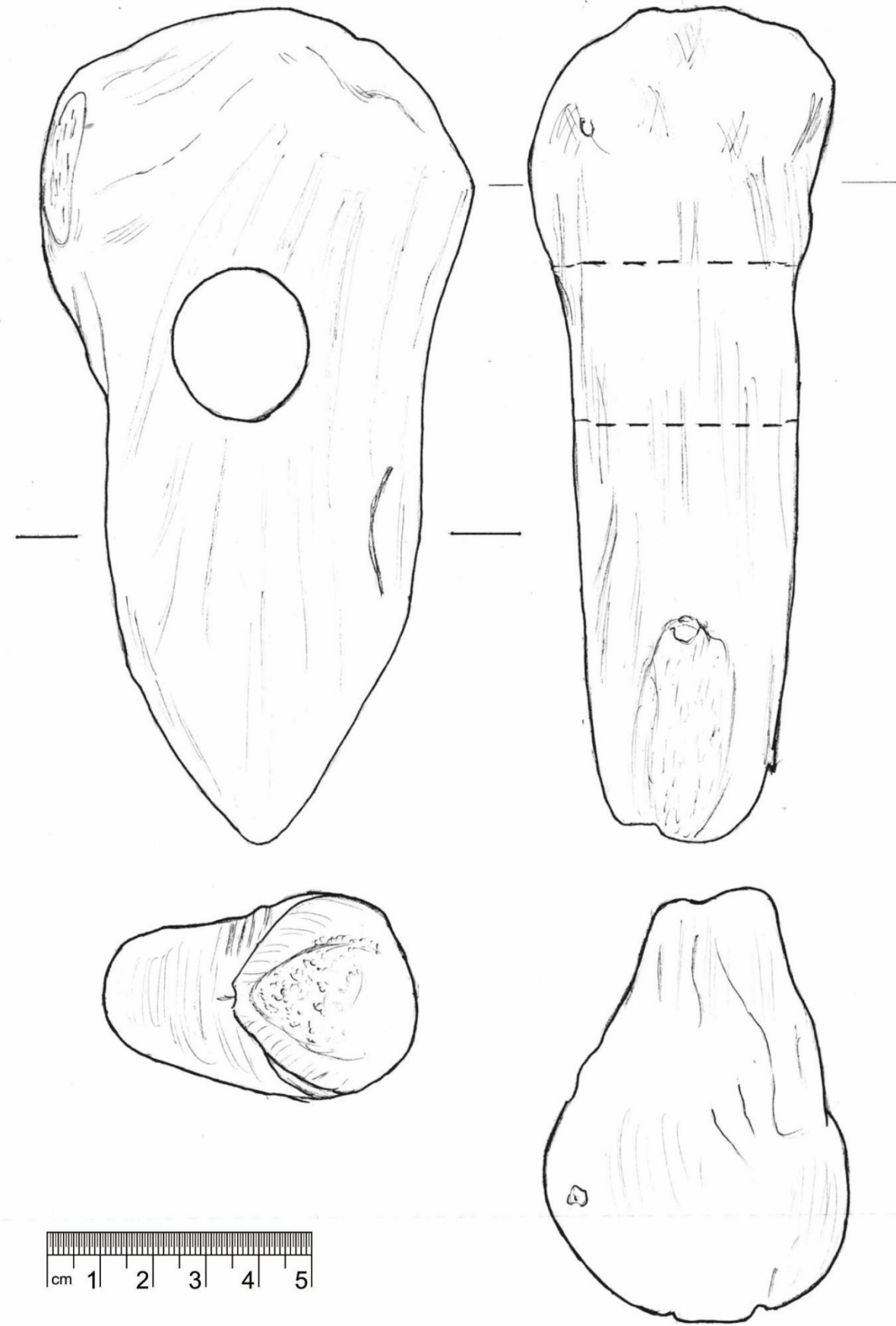

A 162/1

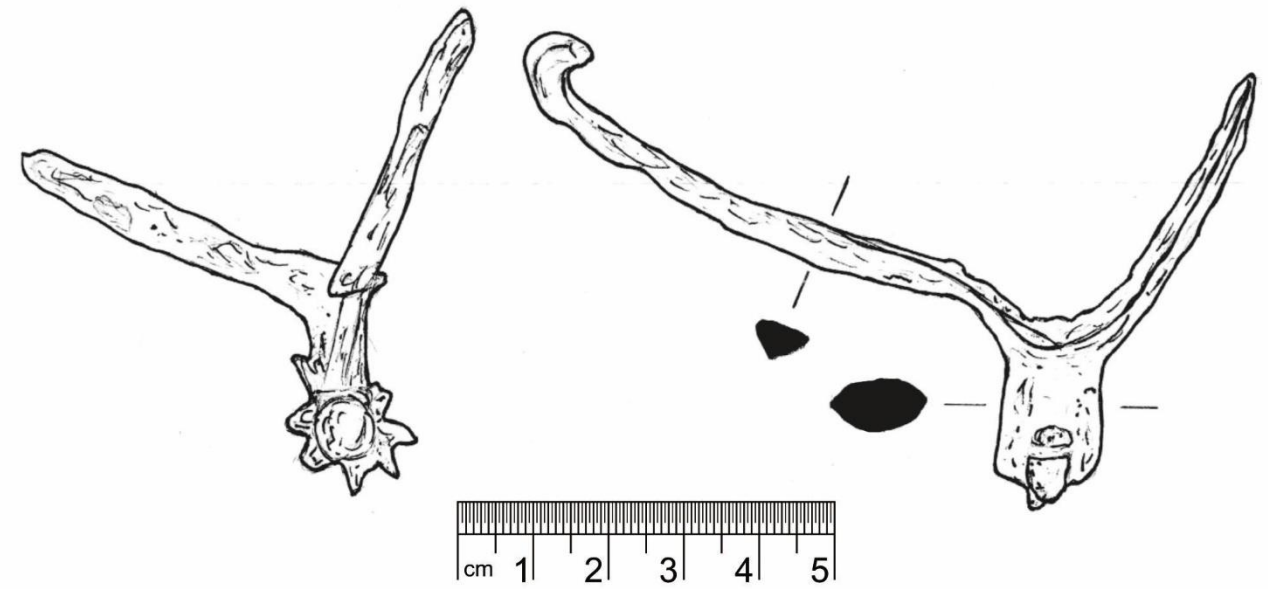

A 162/2

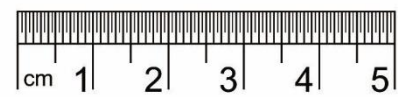
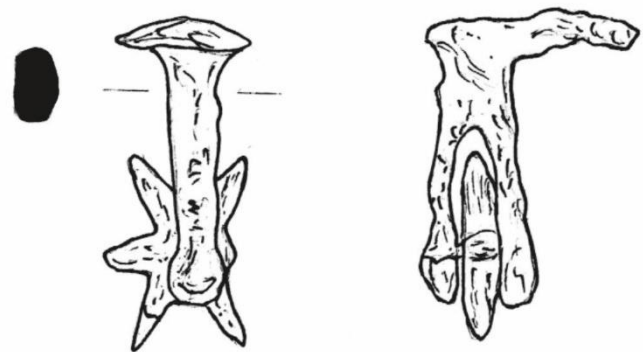

A 162/3

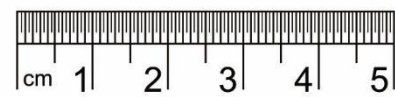
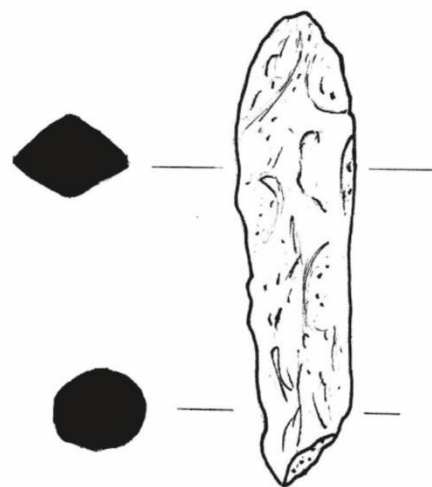

A 162/4

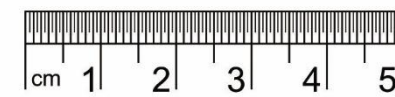
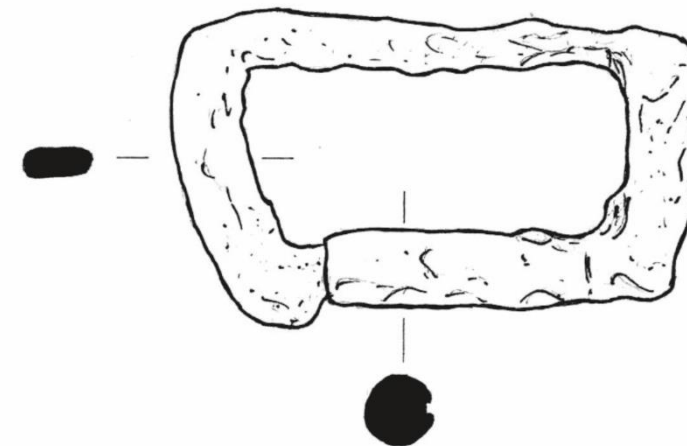

A 163

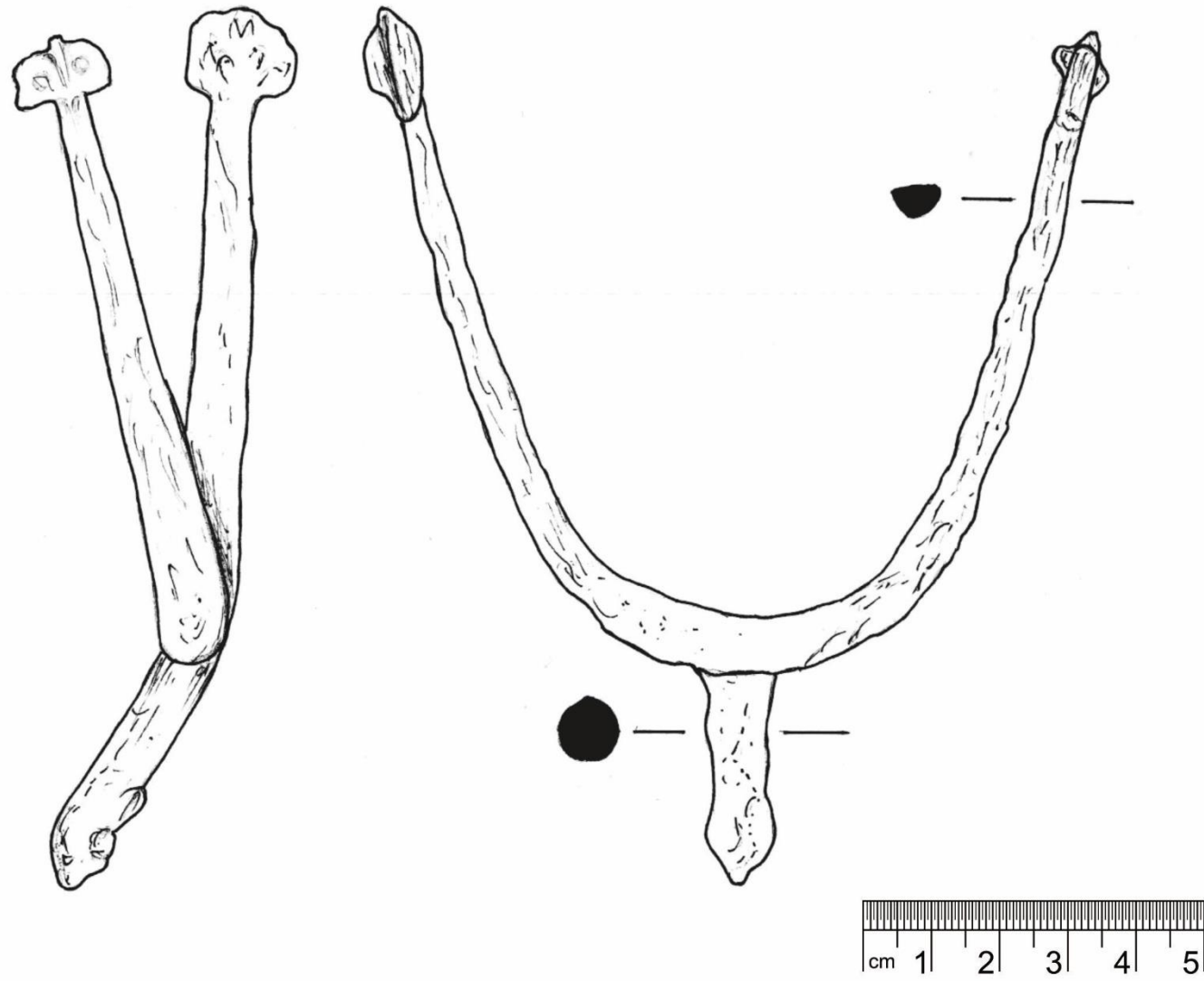

A 164

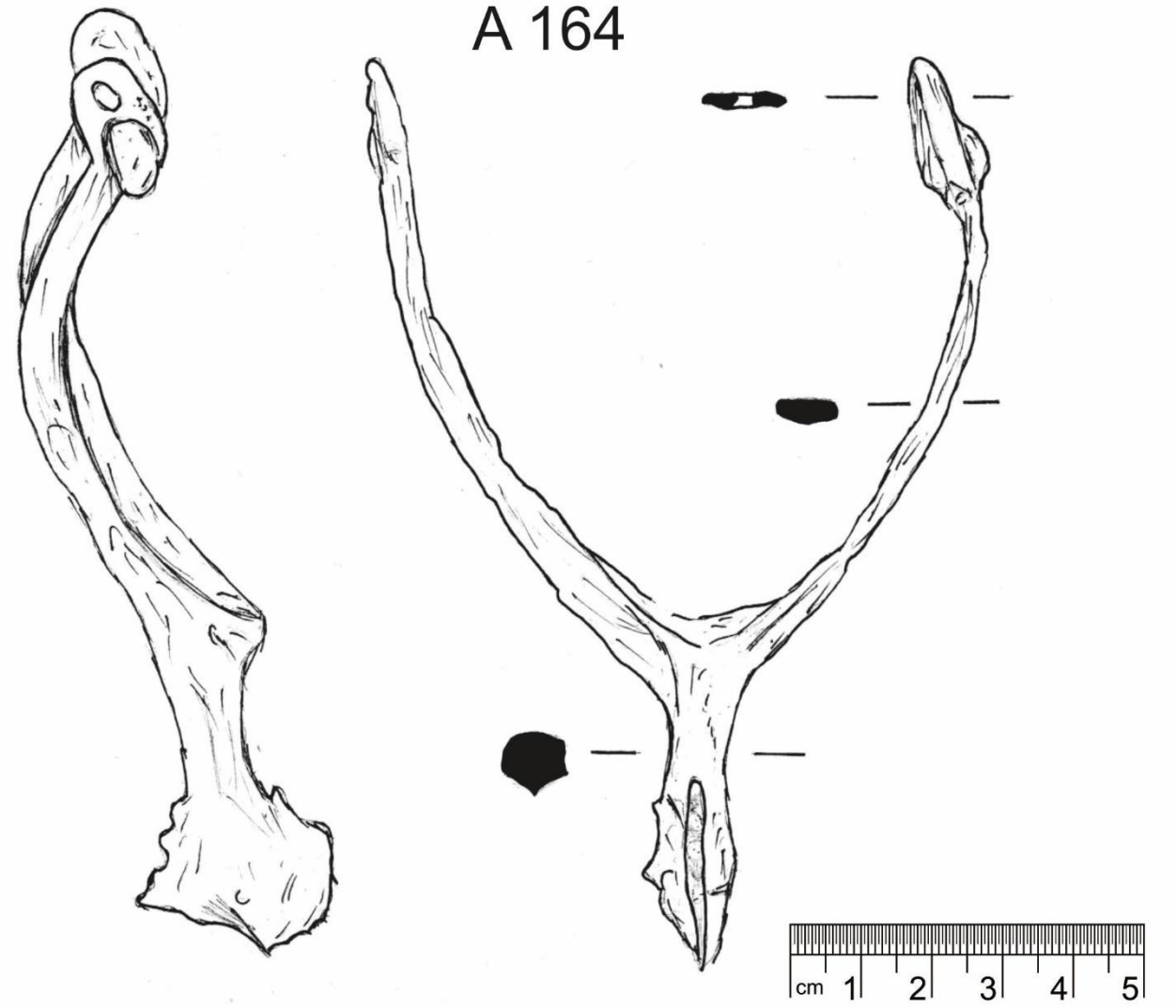



A 165/1

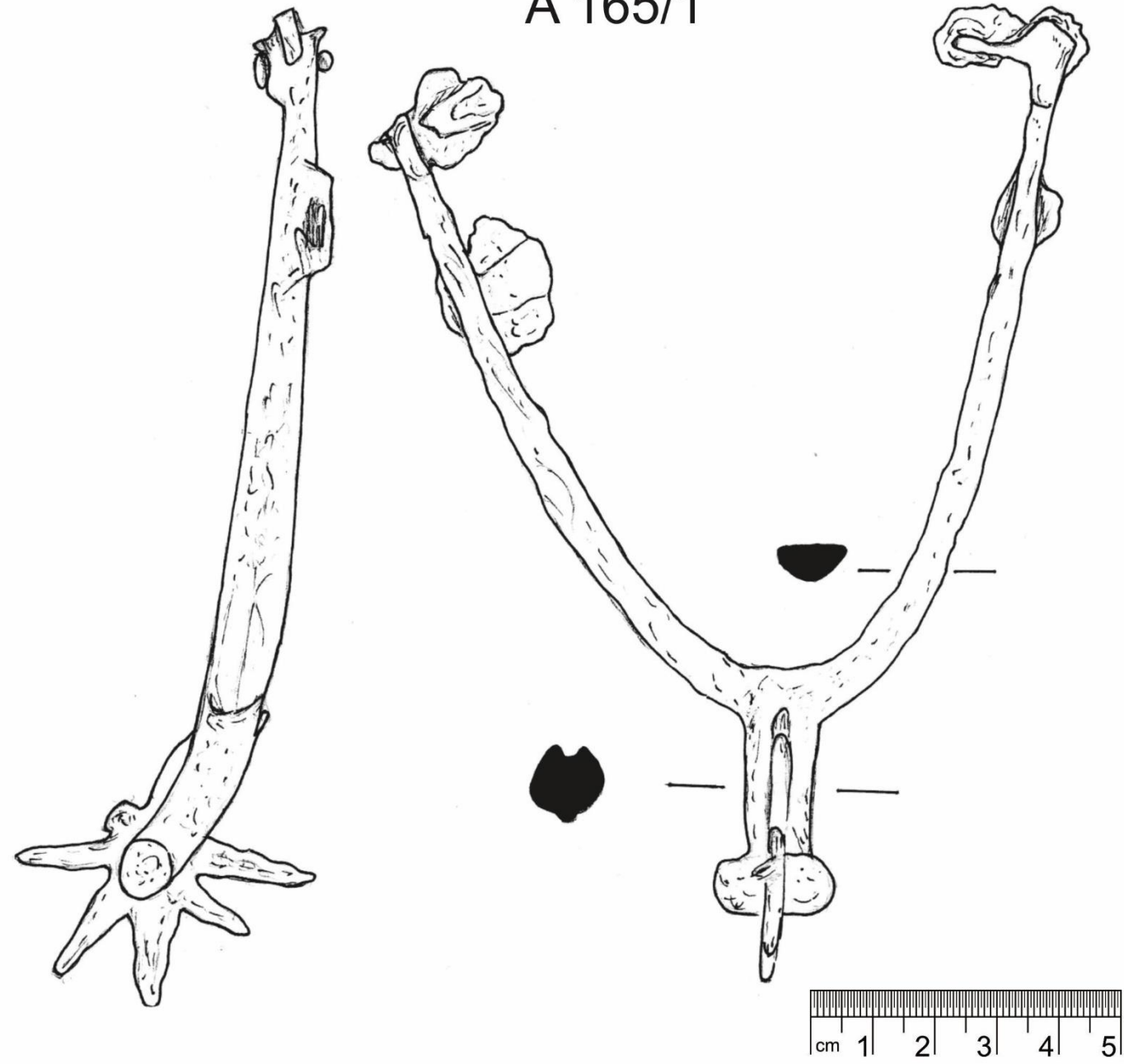

A 165/2

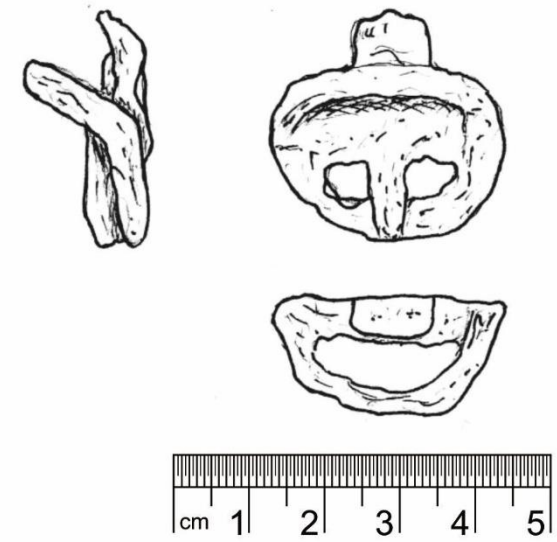

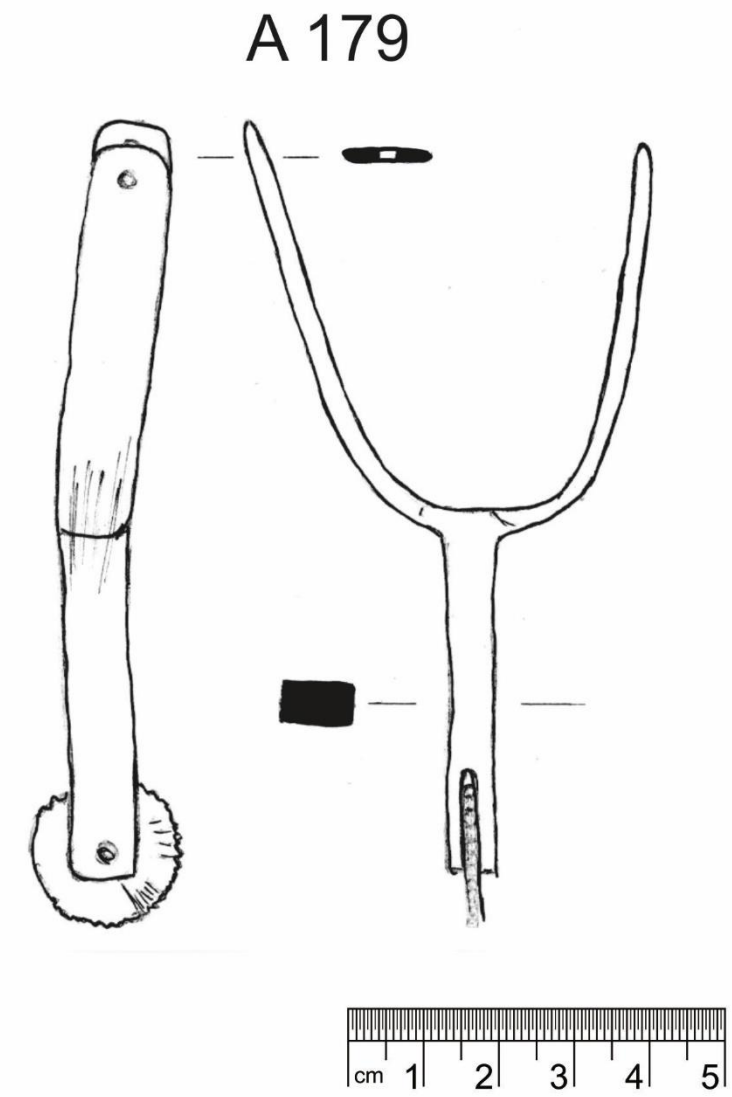
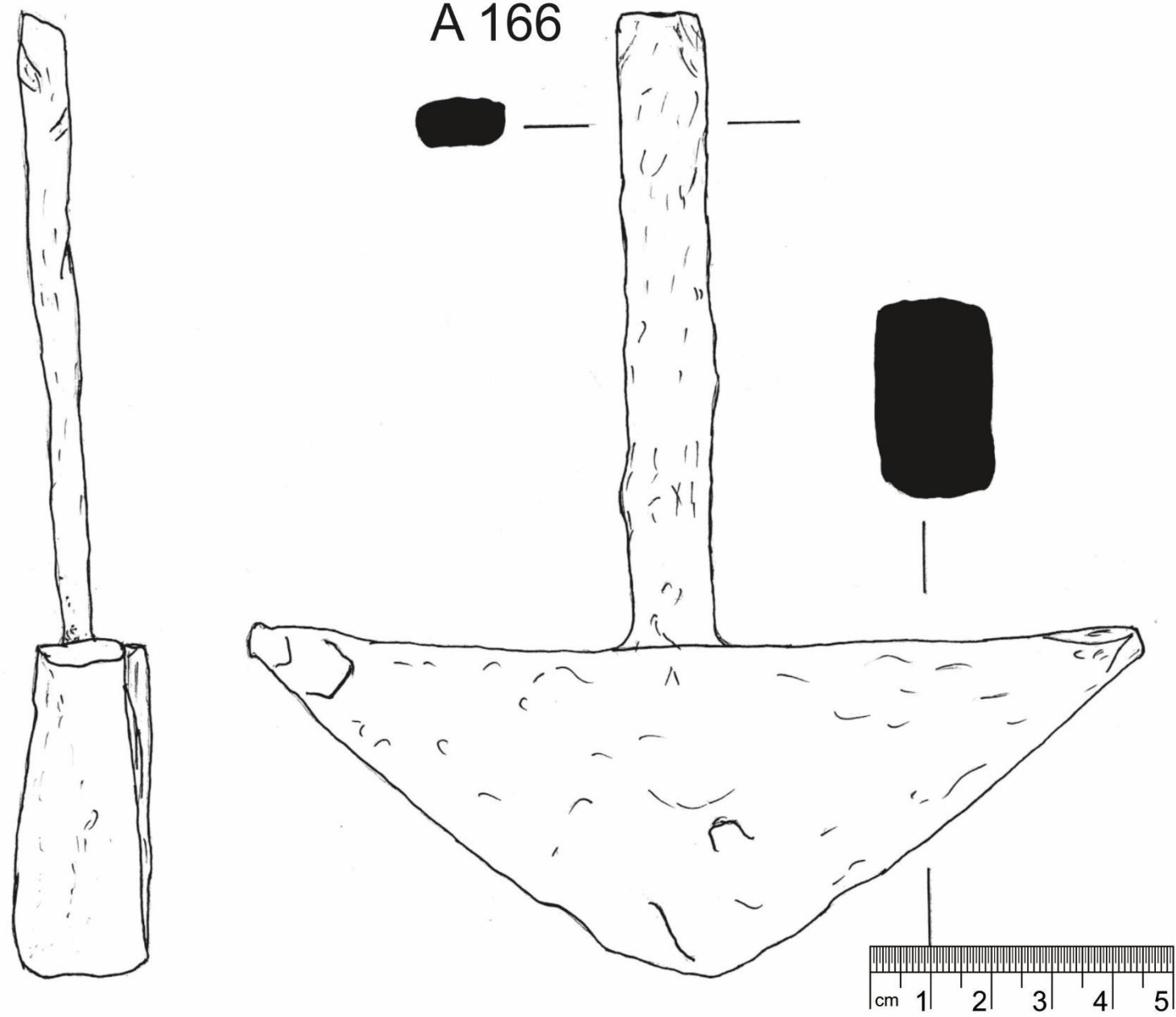

Tab. XCVII

A 180

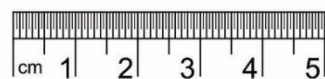
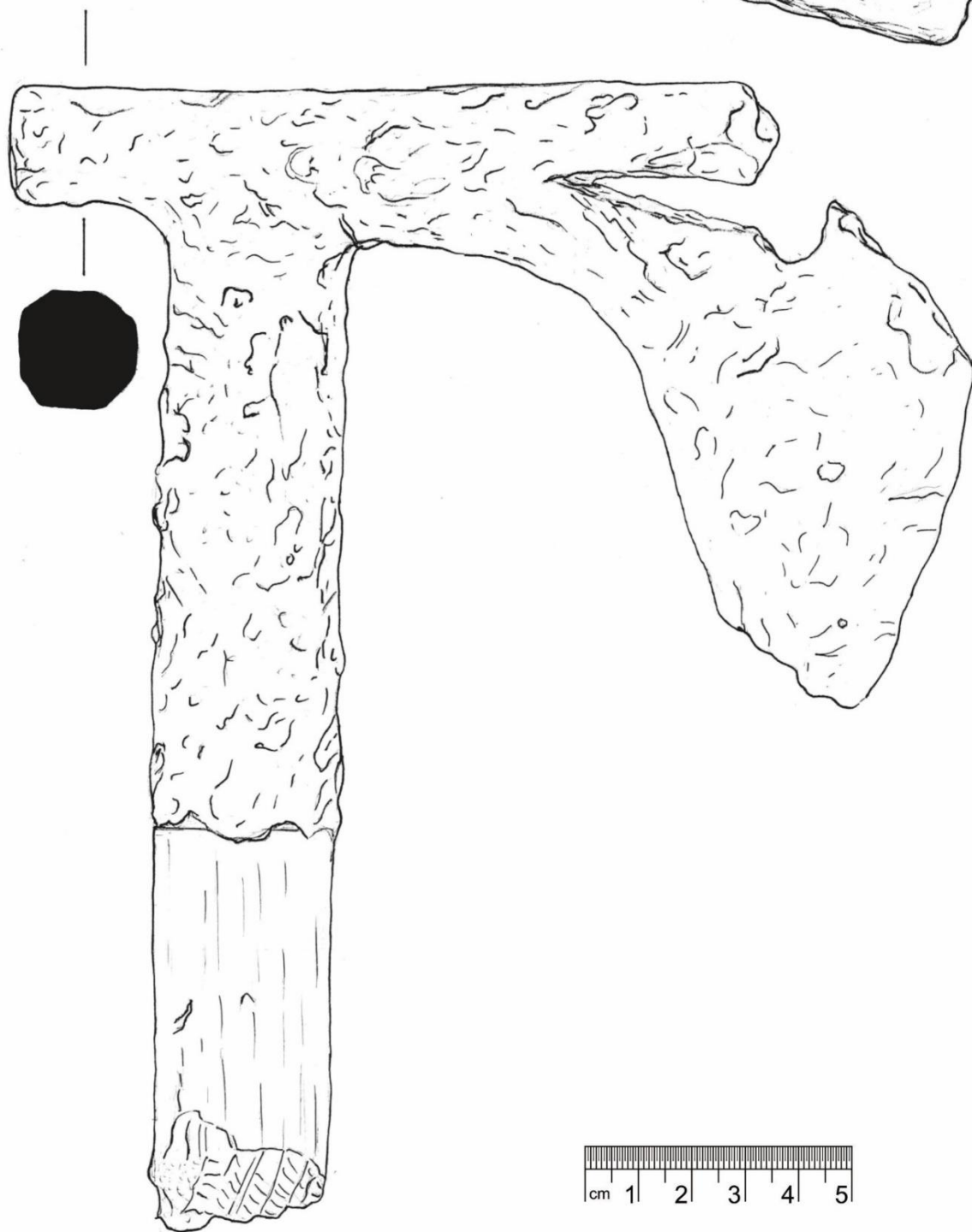
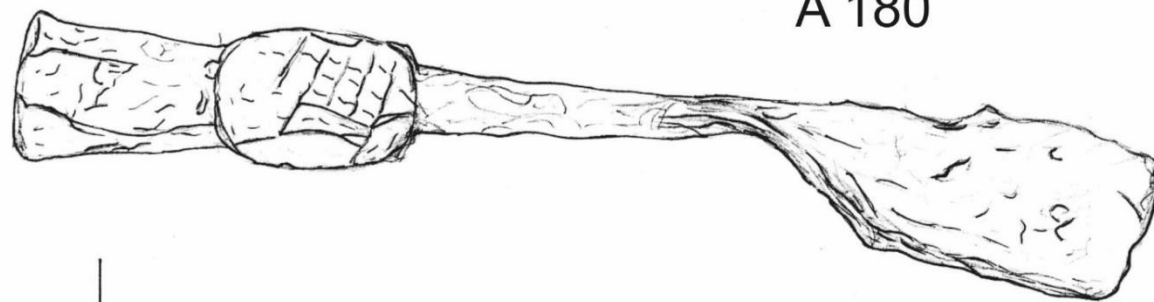

A 187/1

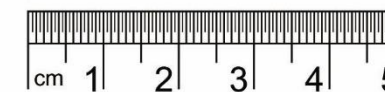
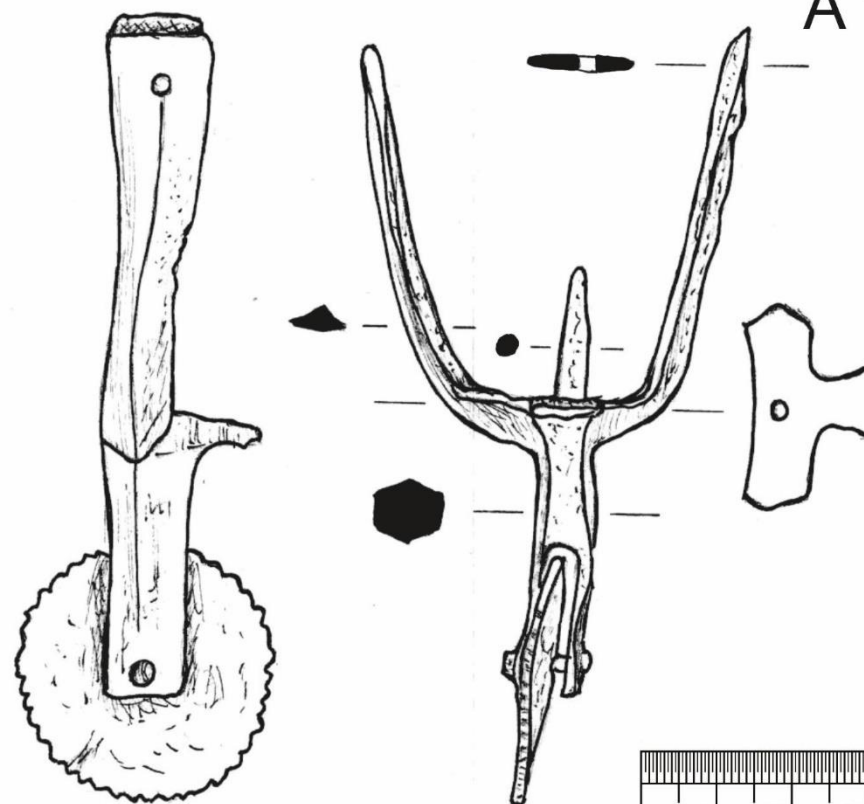

A 187/2

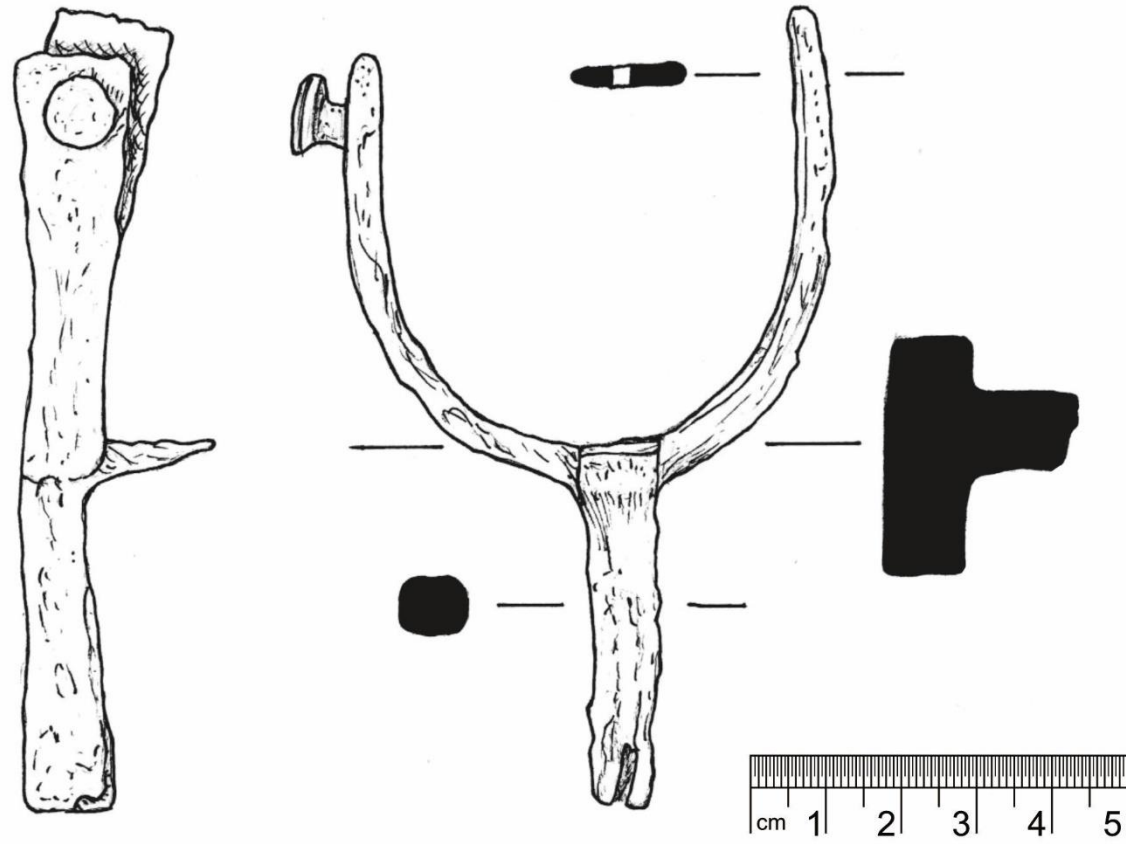

A 188

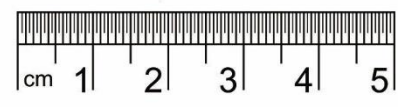
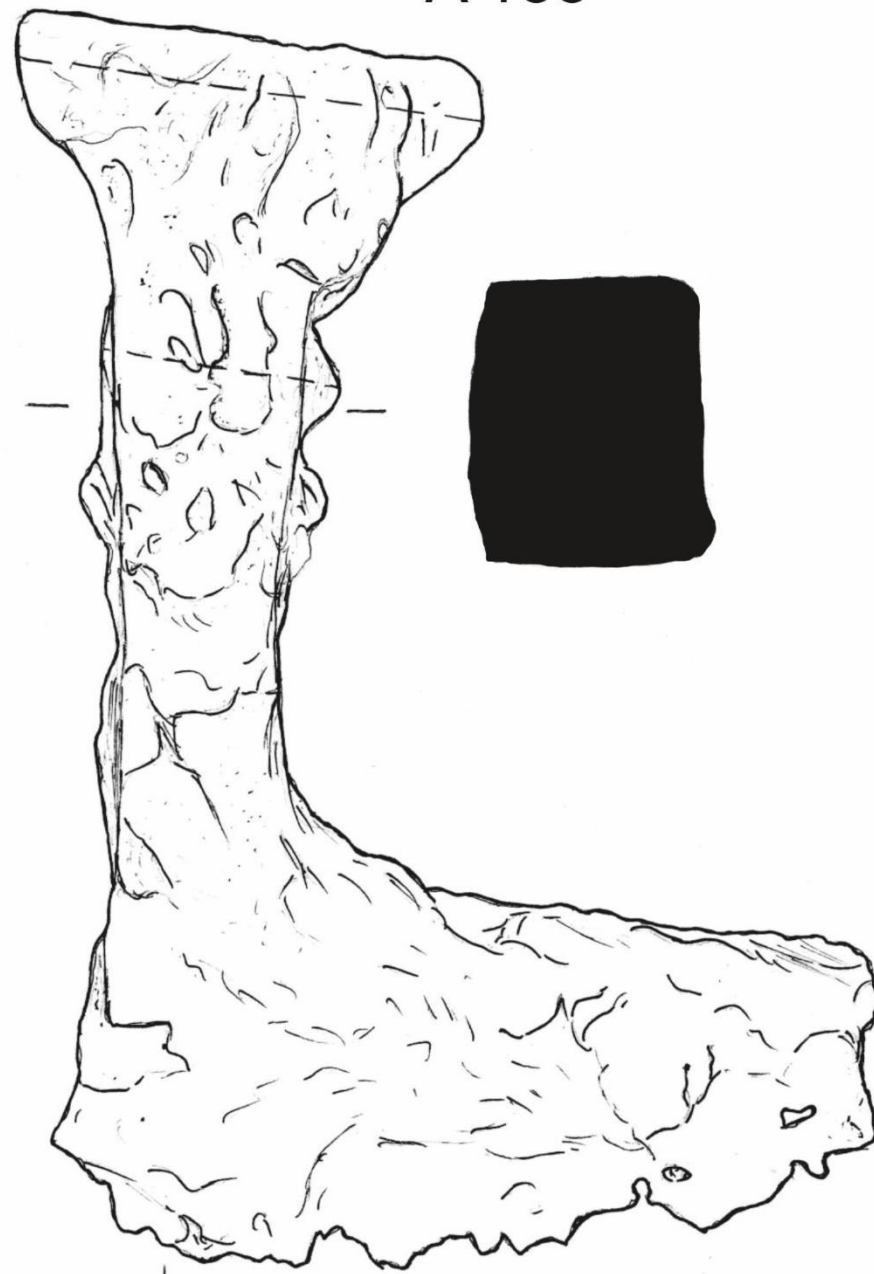

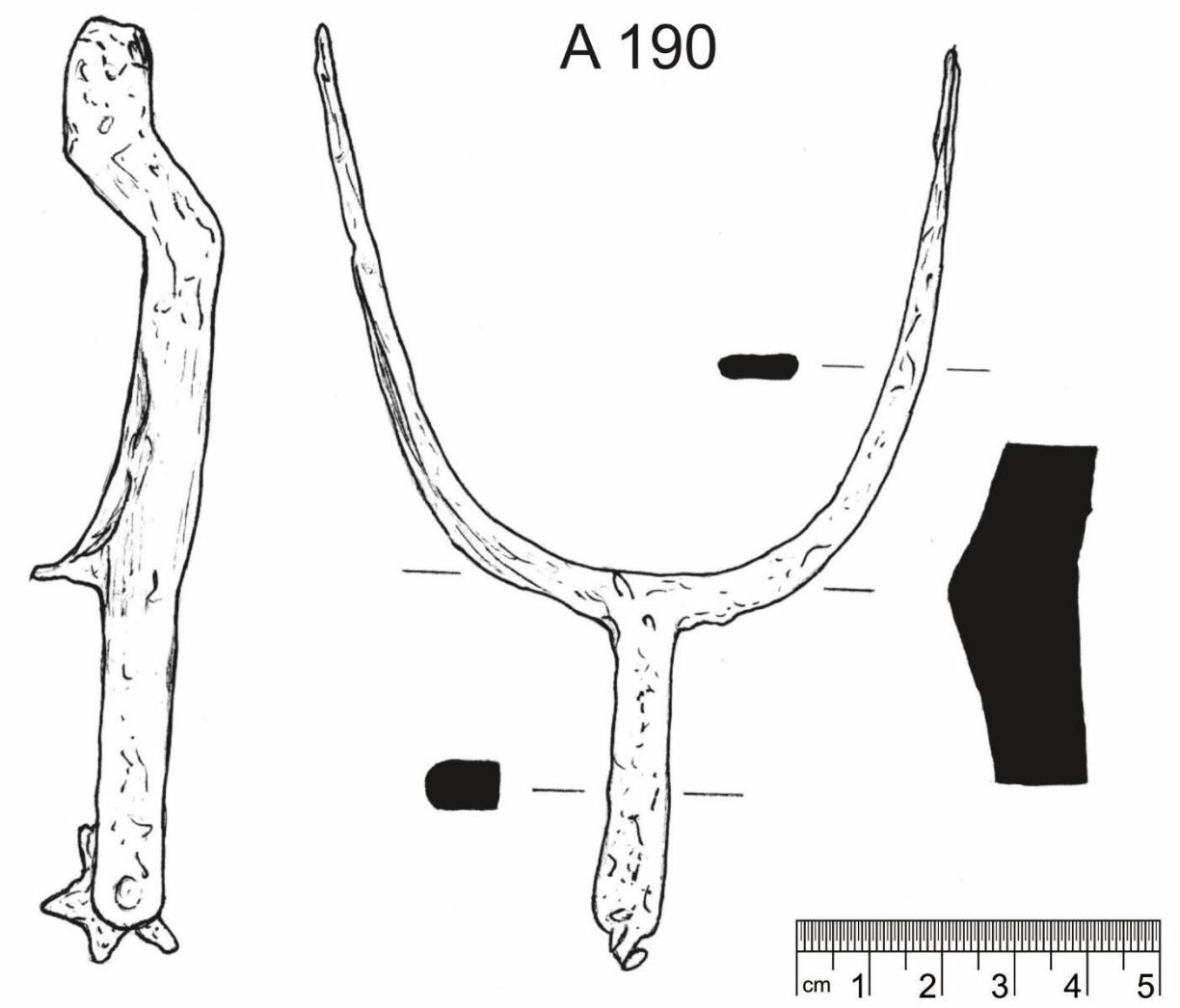
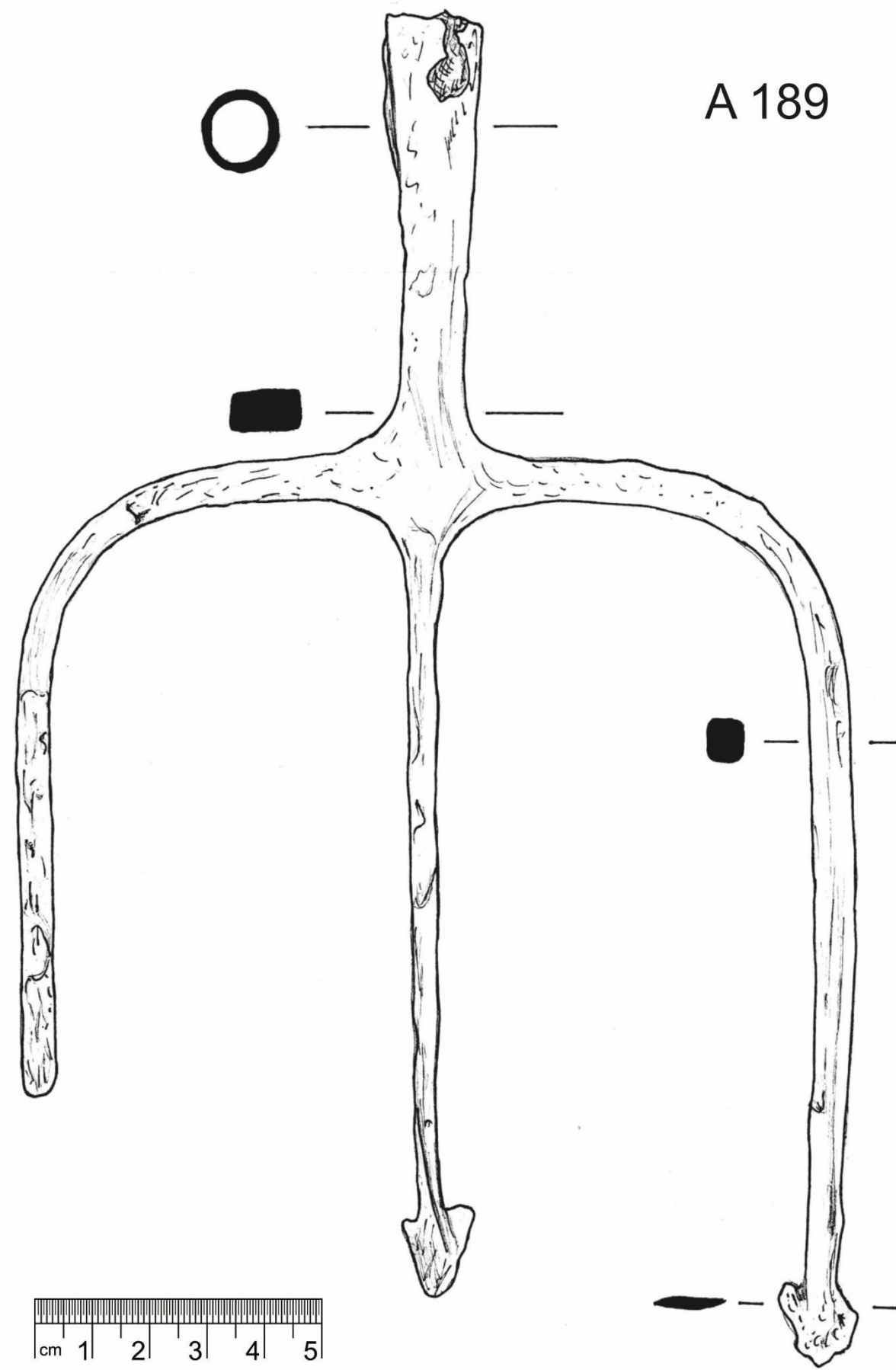

A 191/1

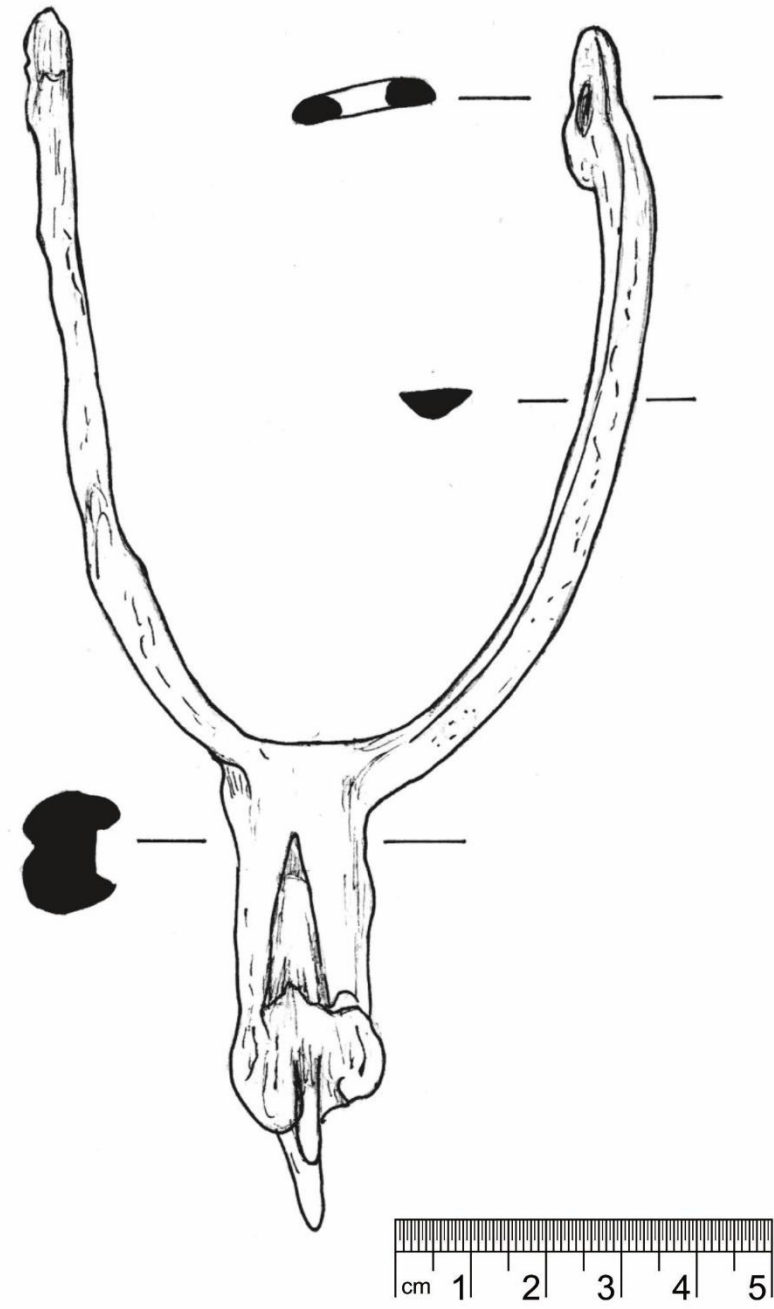
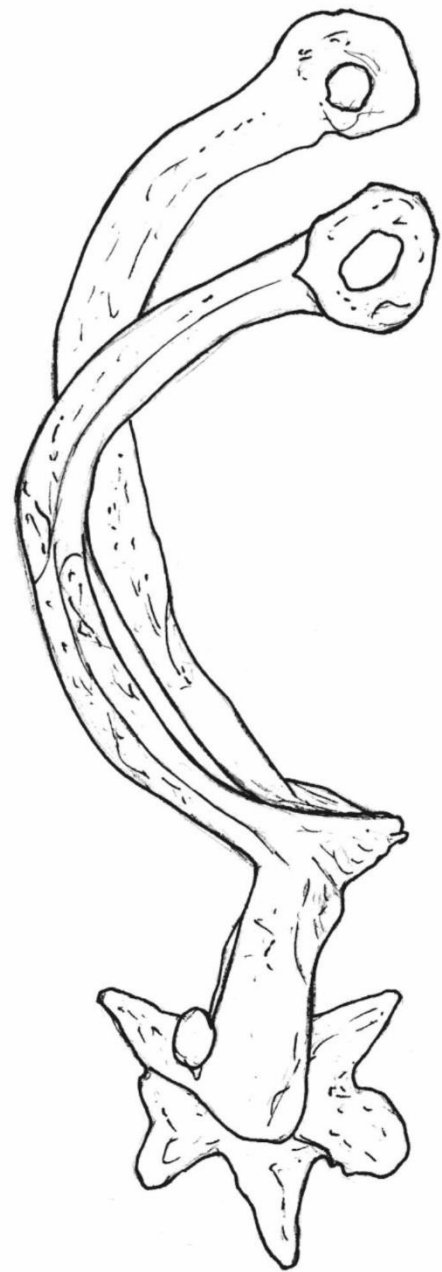

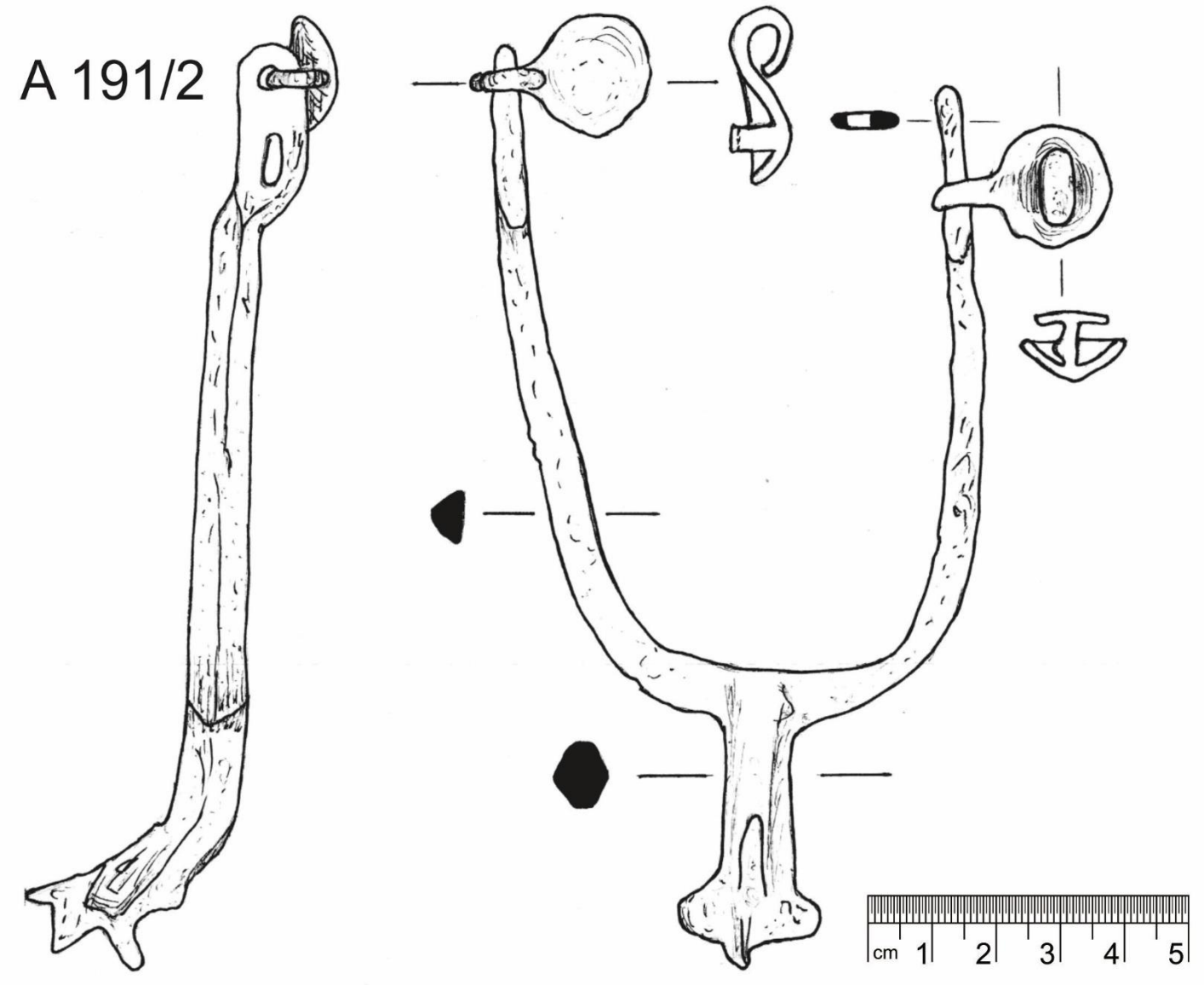

Tab. CIII



A 193

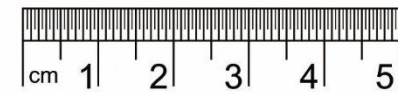

A 196

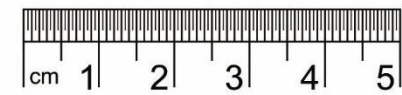
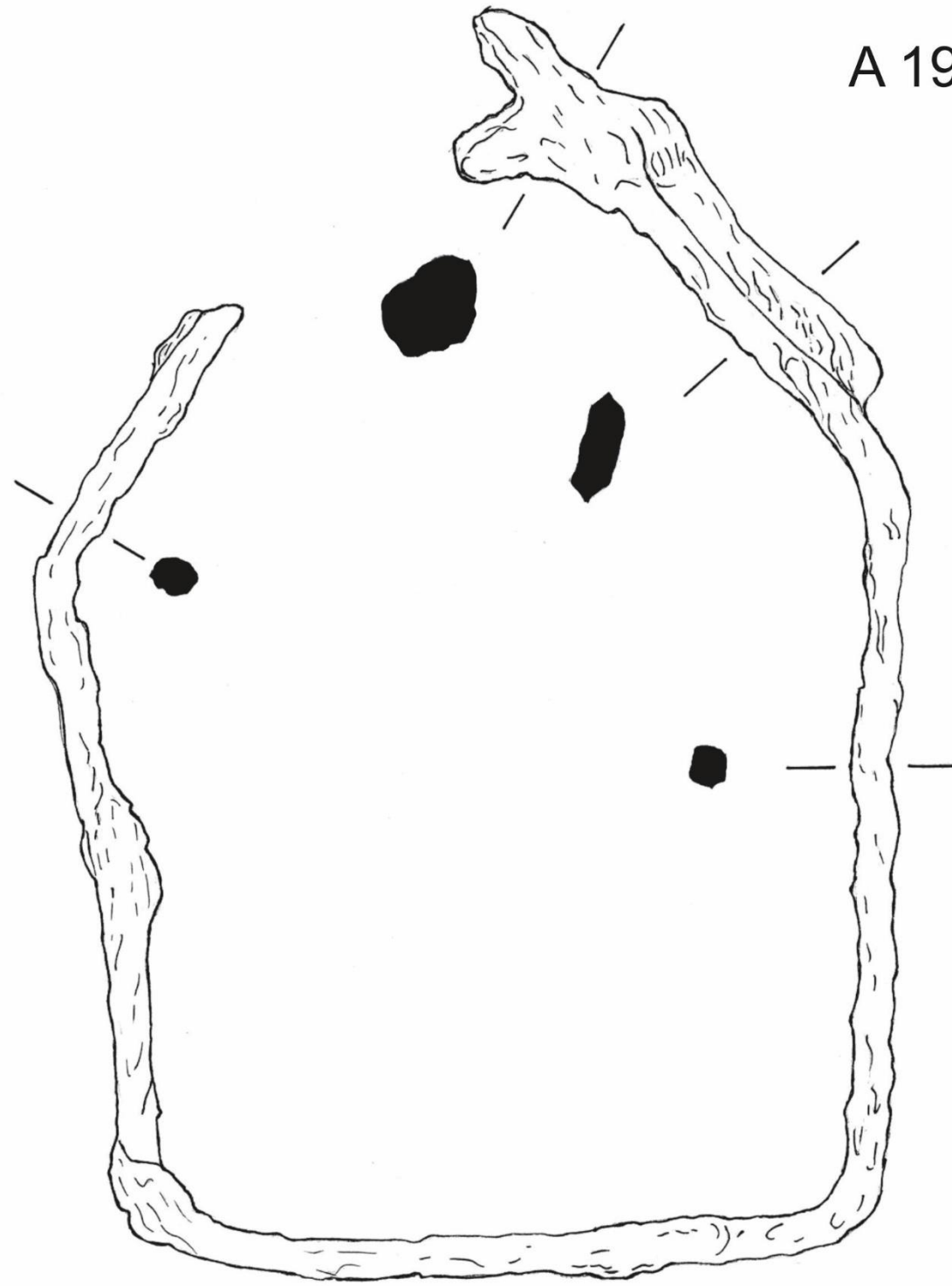

Tab. CV

A 197

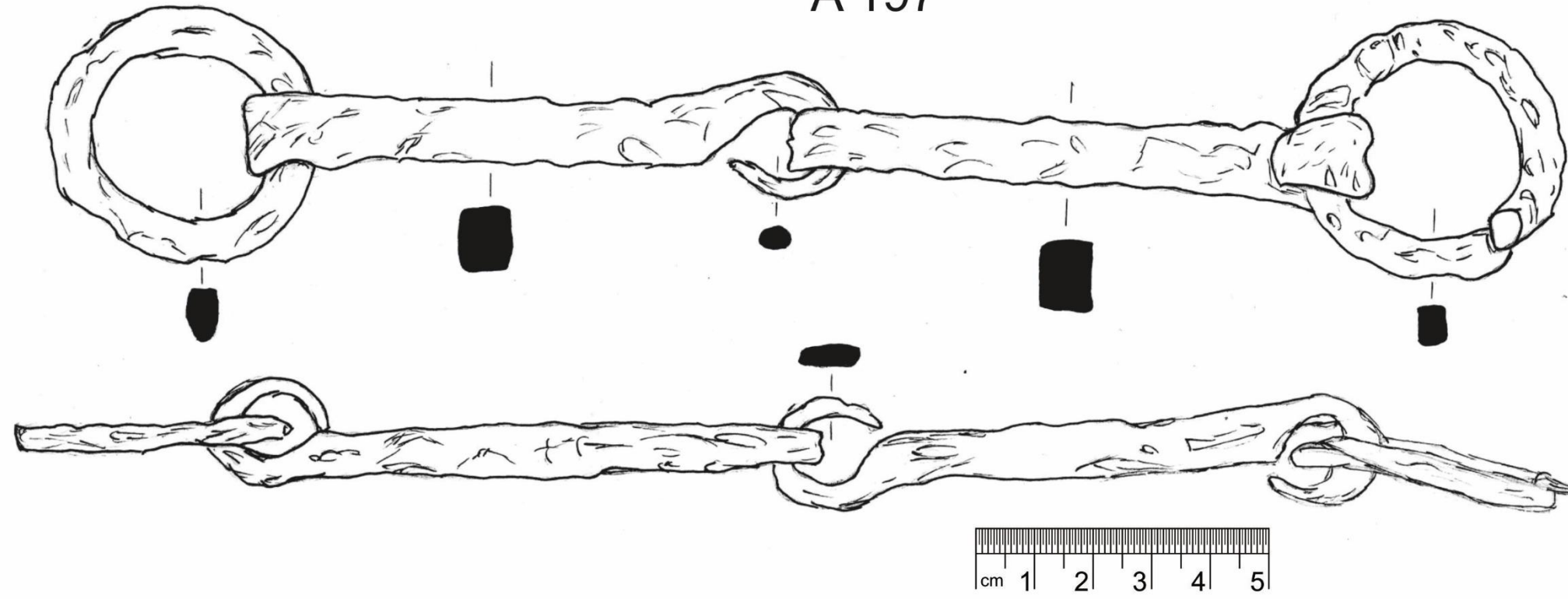

A 198

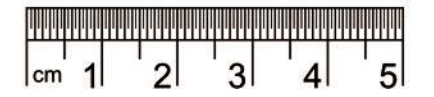
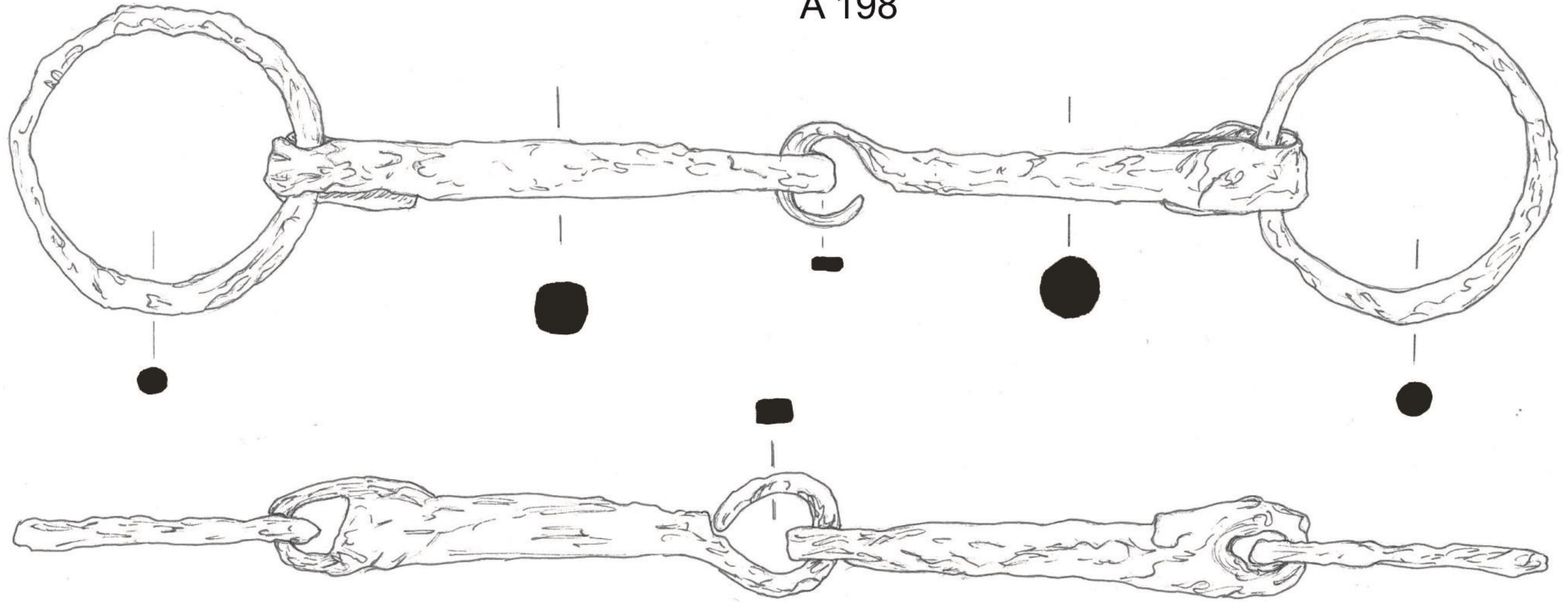

A 199

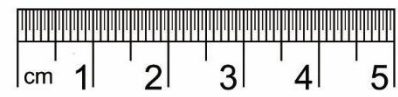
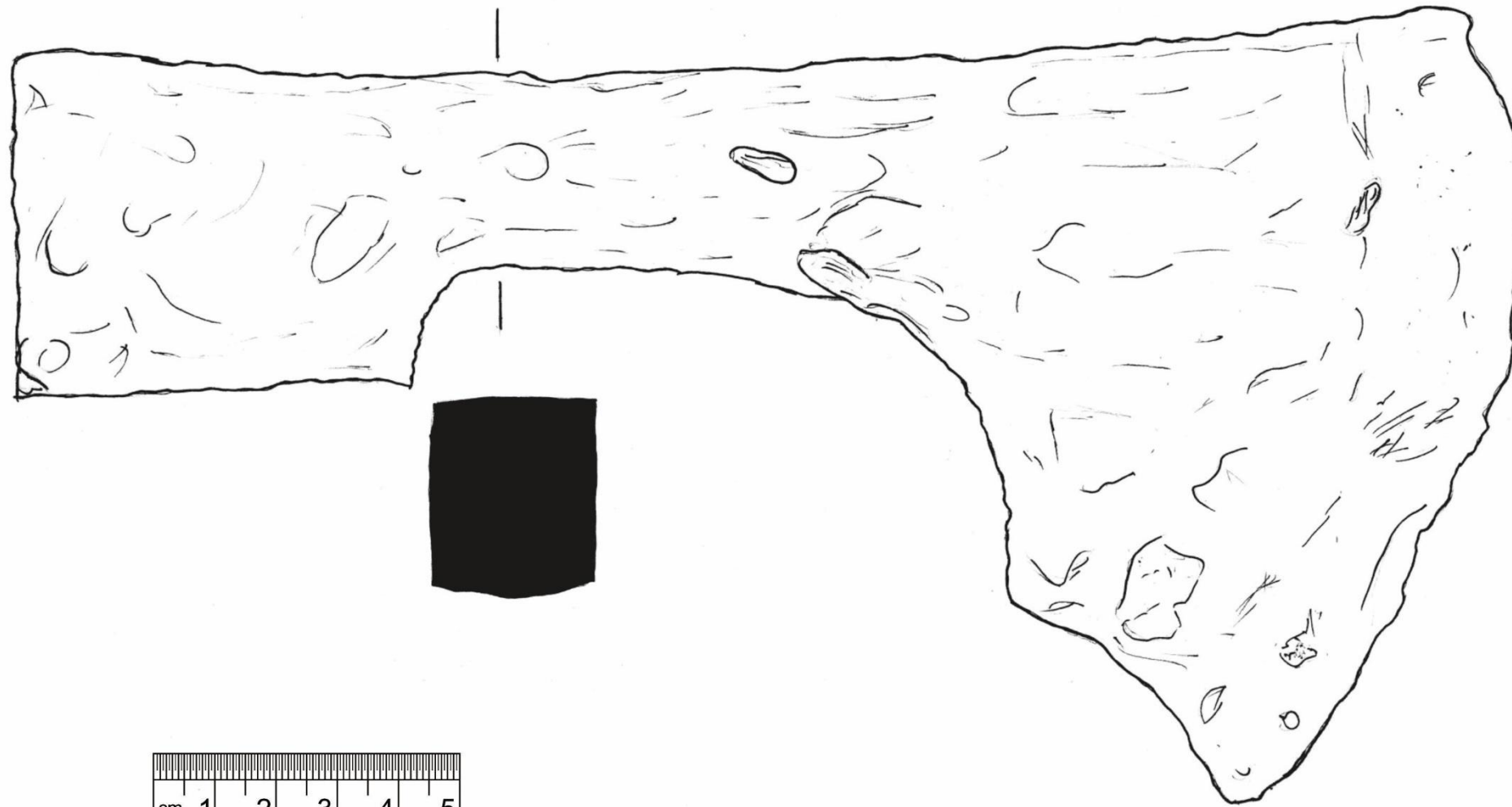
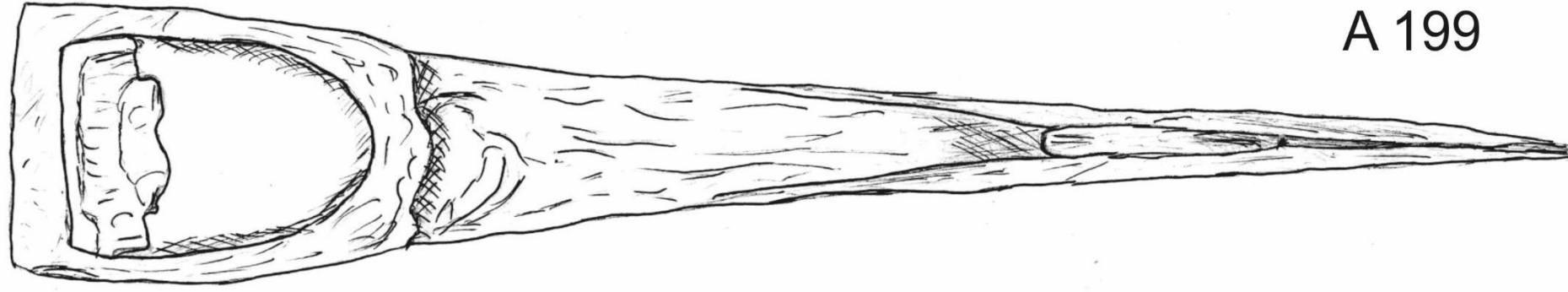

A 200

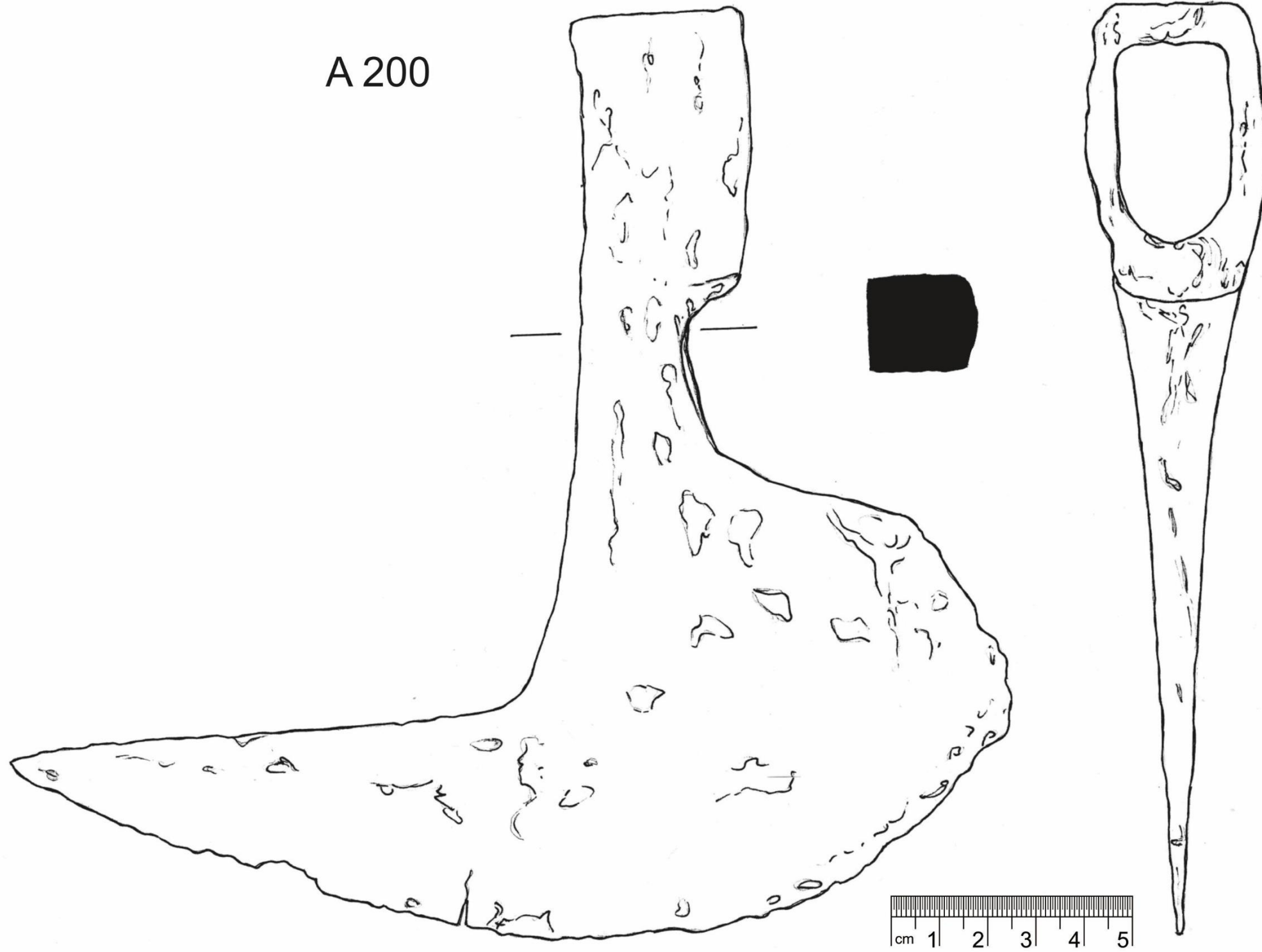

A 201

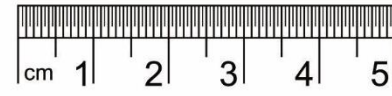
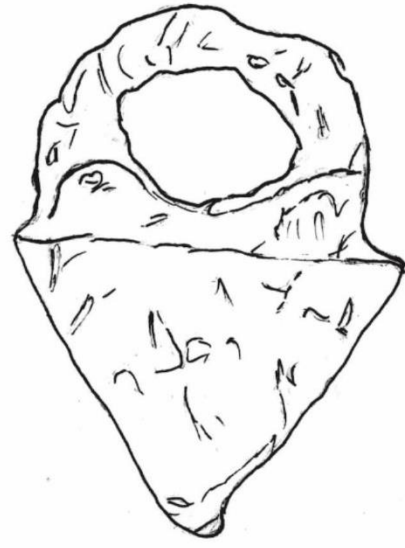

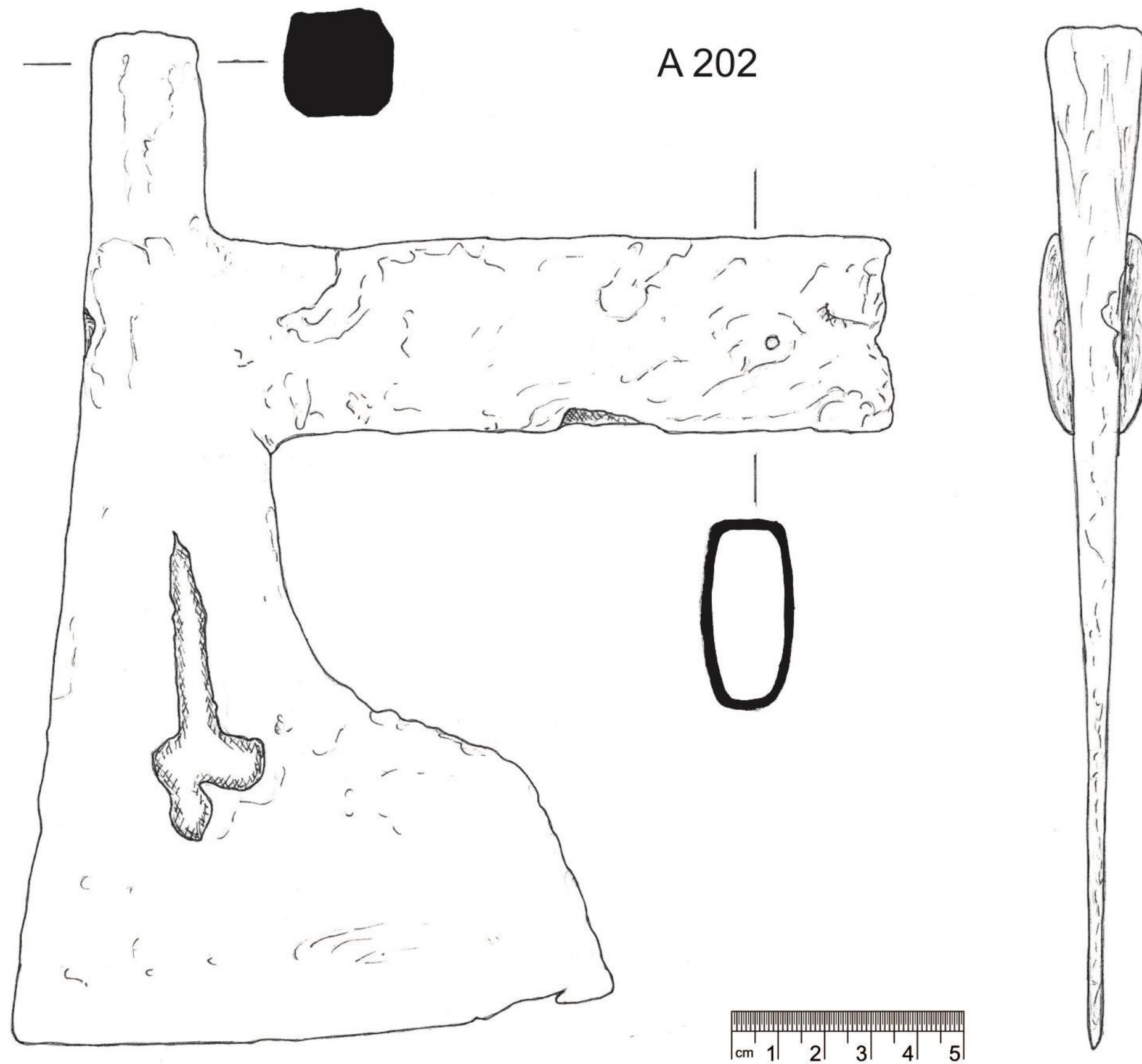



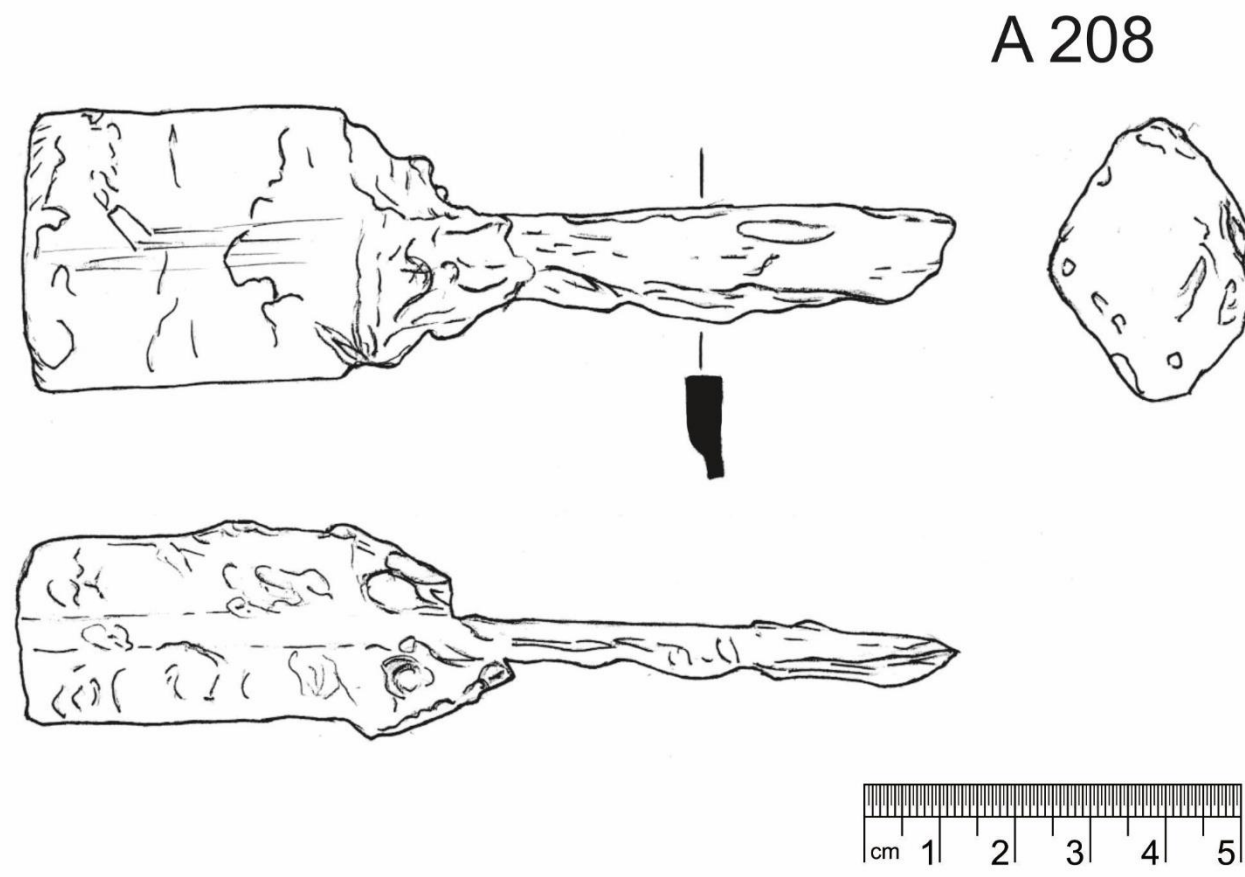
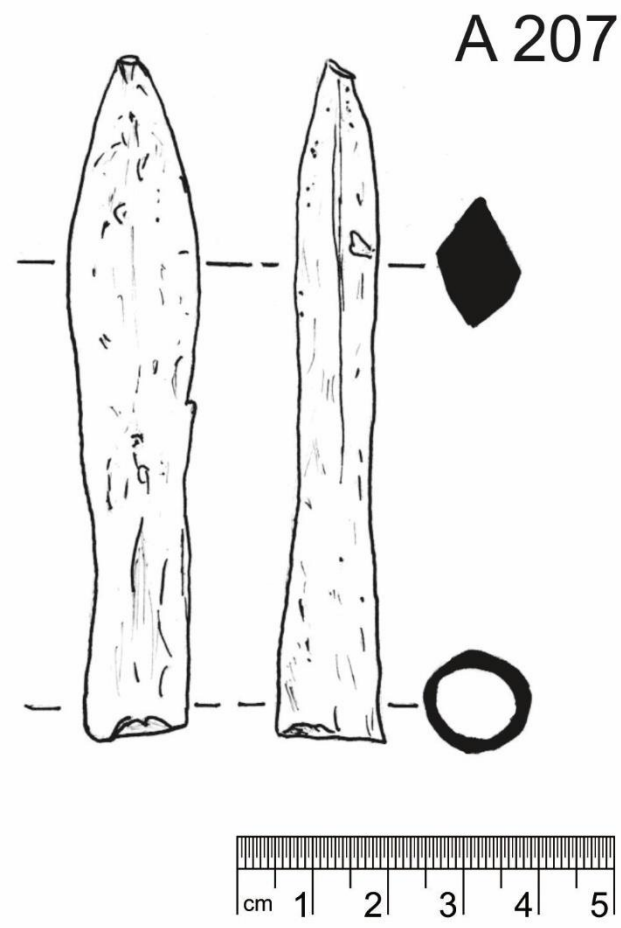
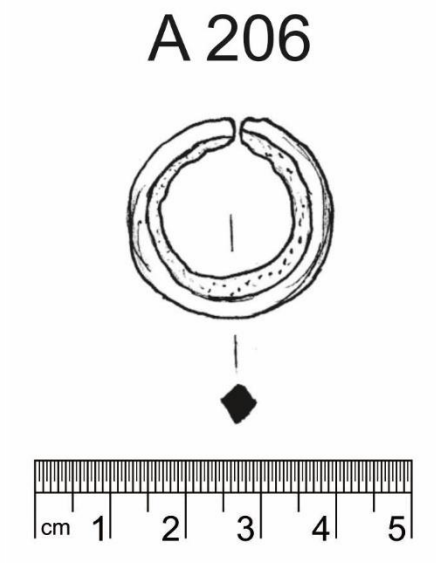
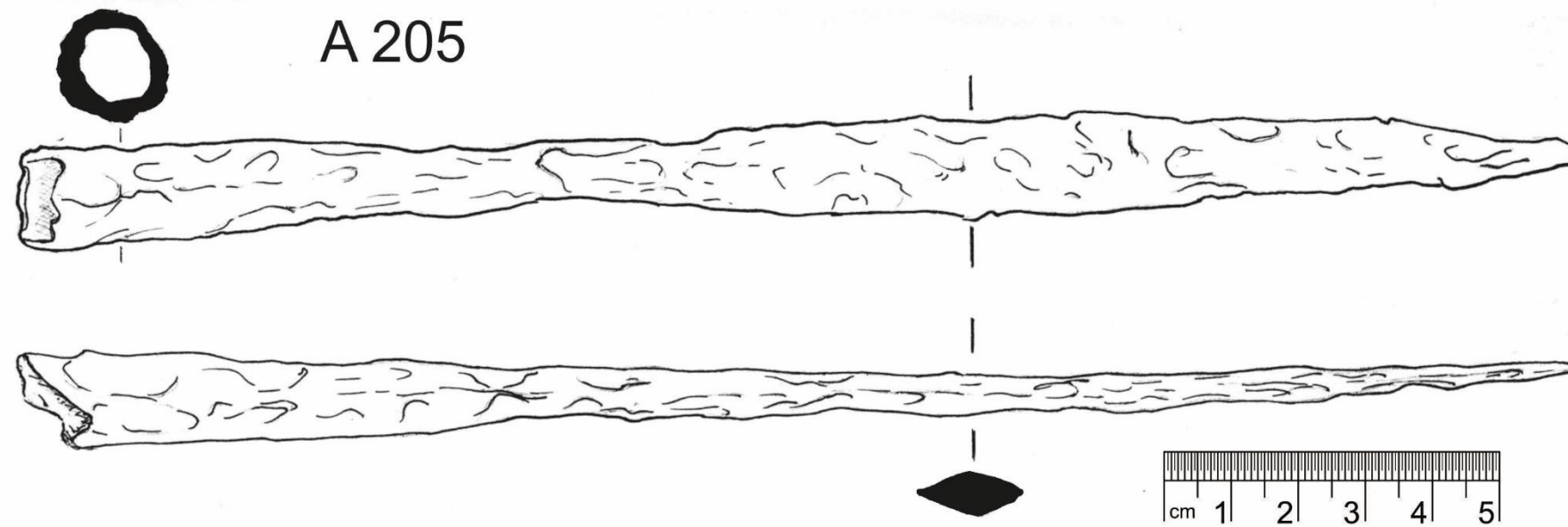

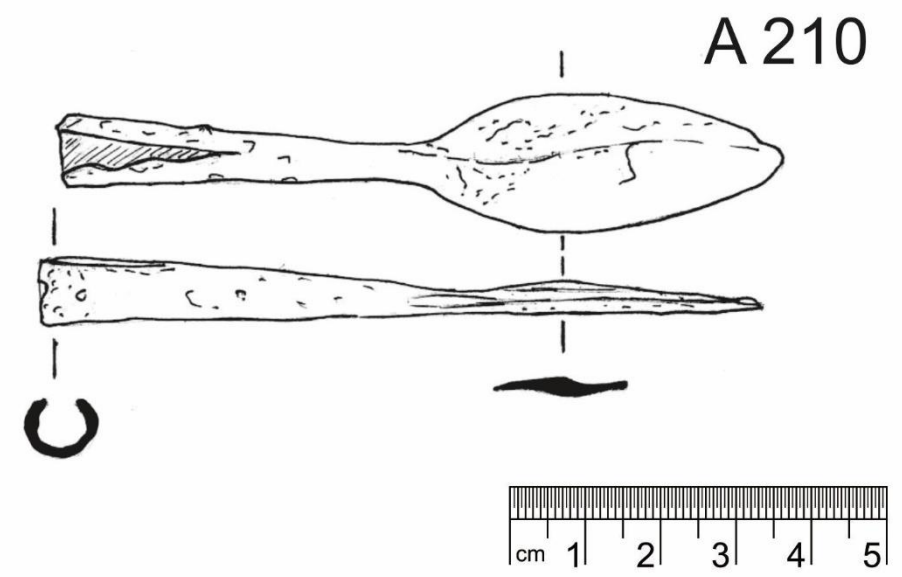
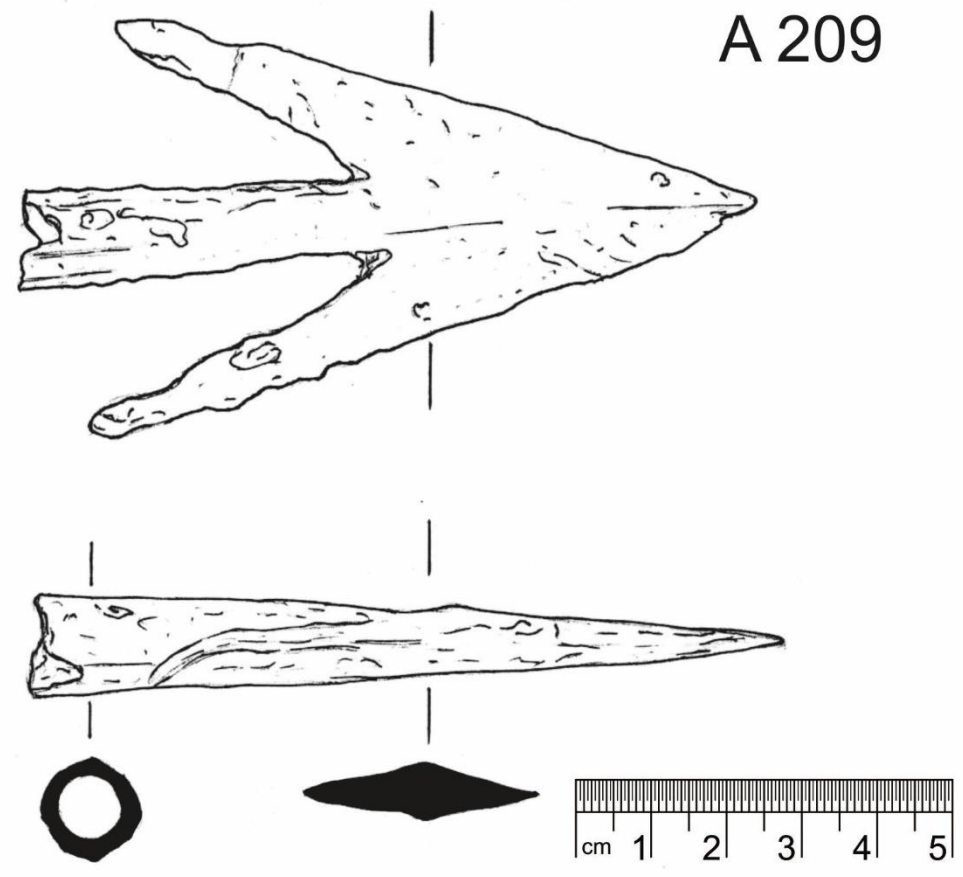

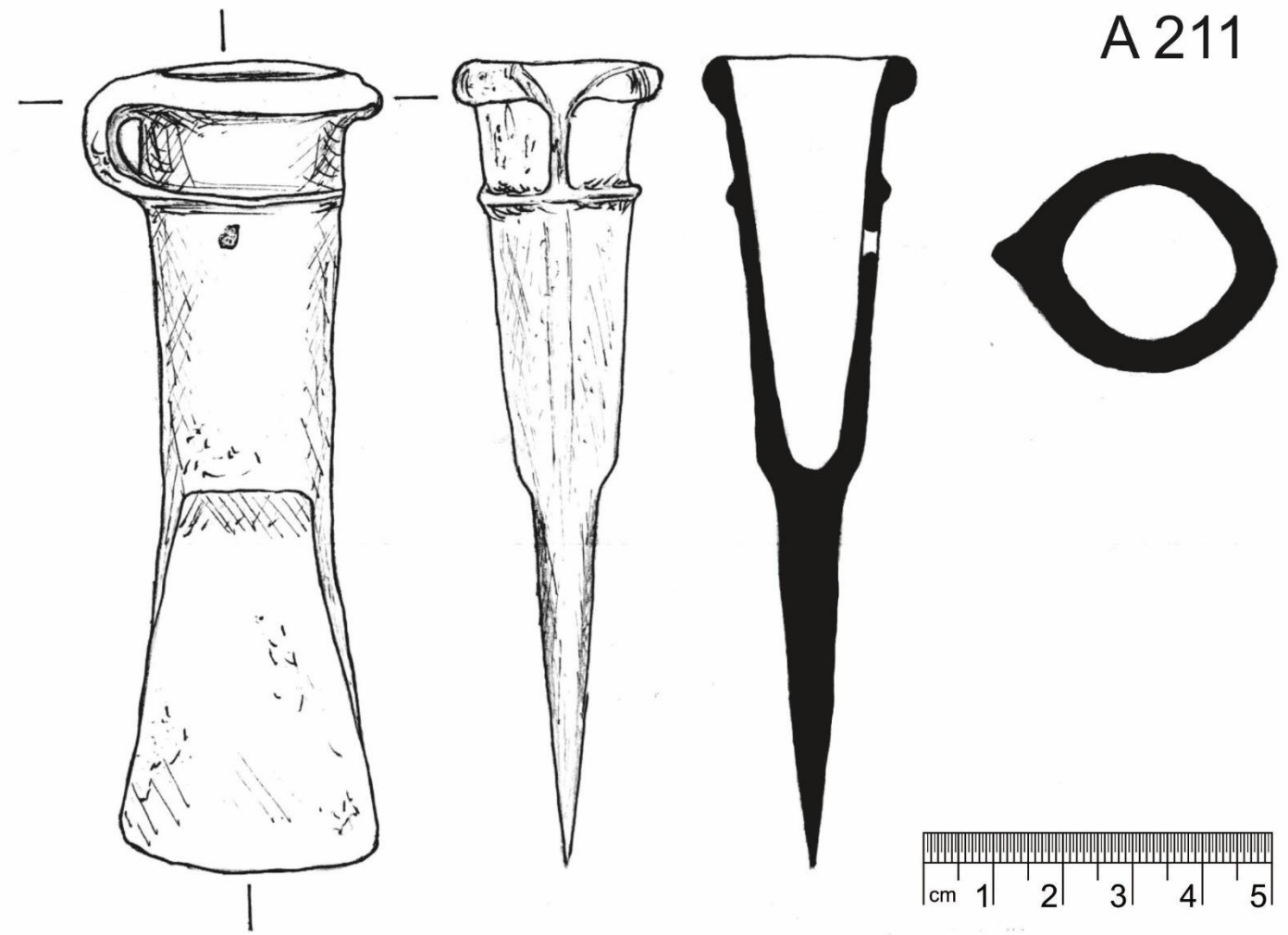

Tab. CXIV

A 212

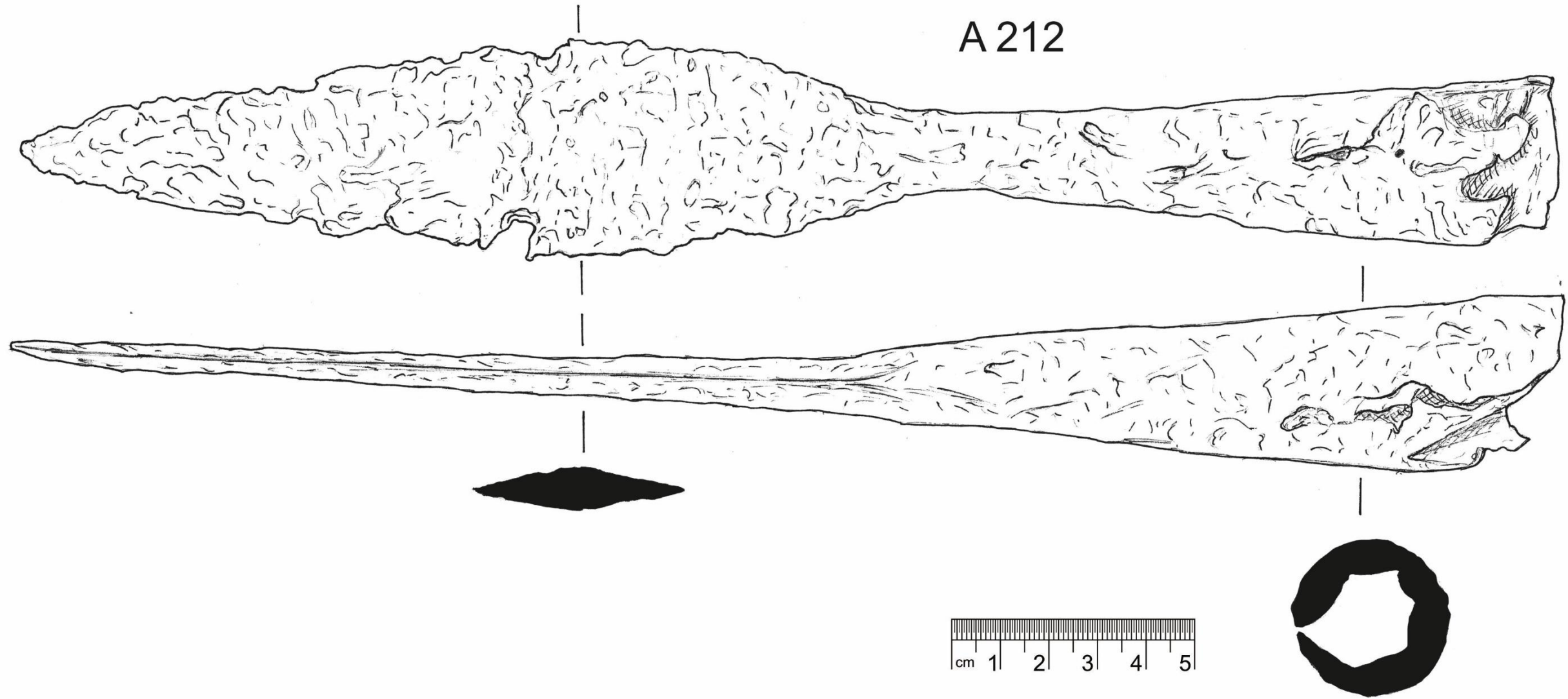

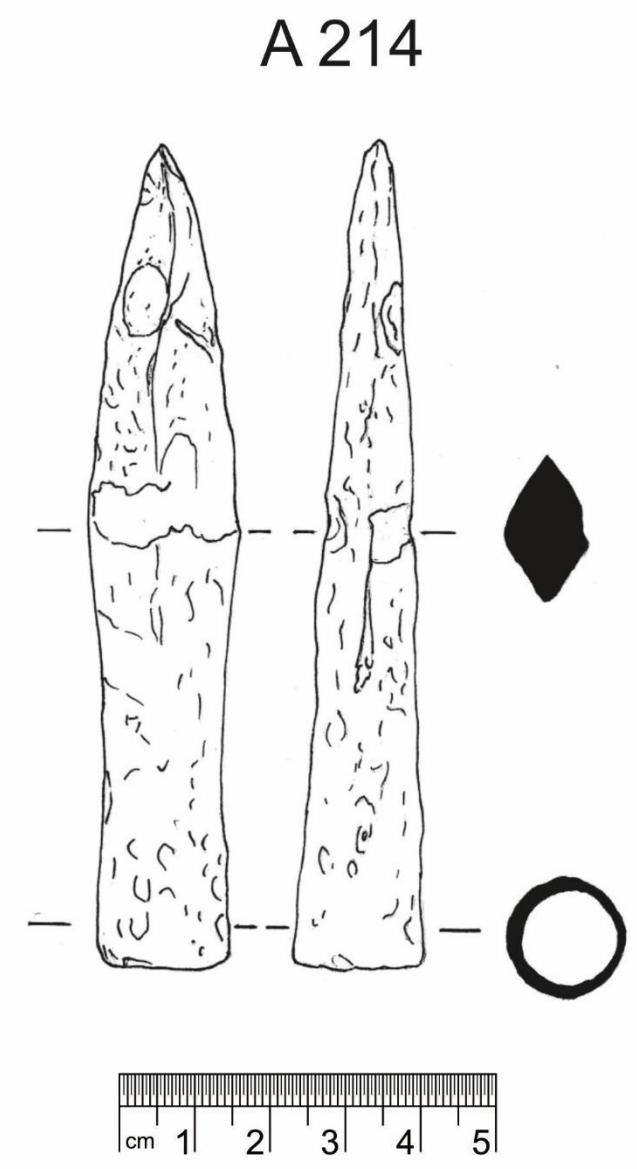
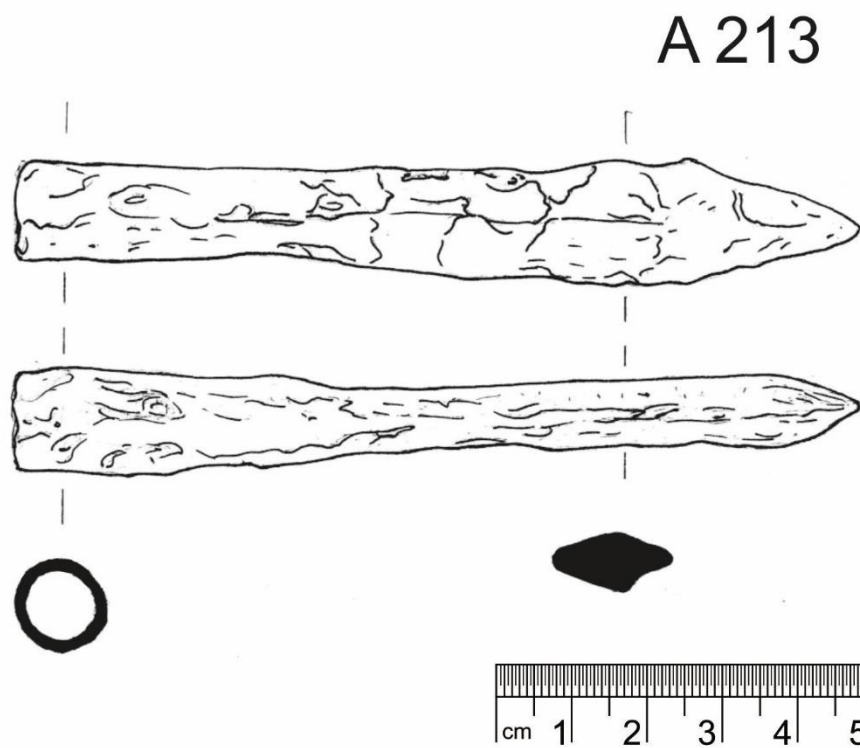

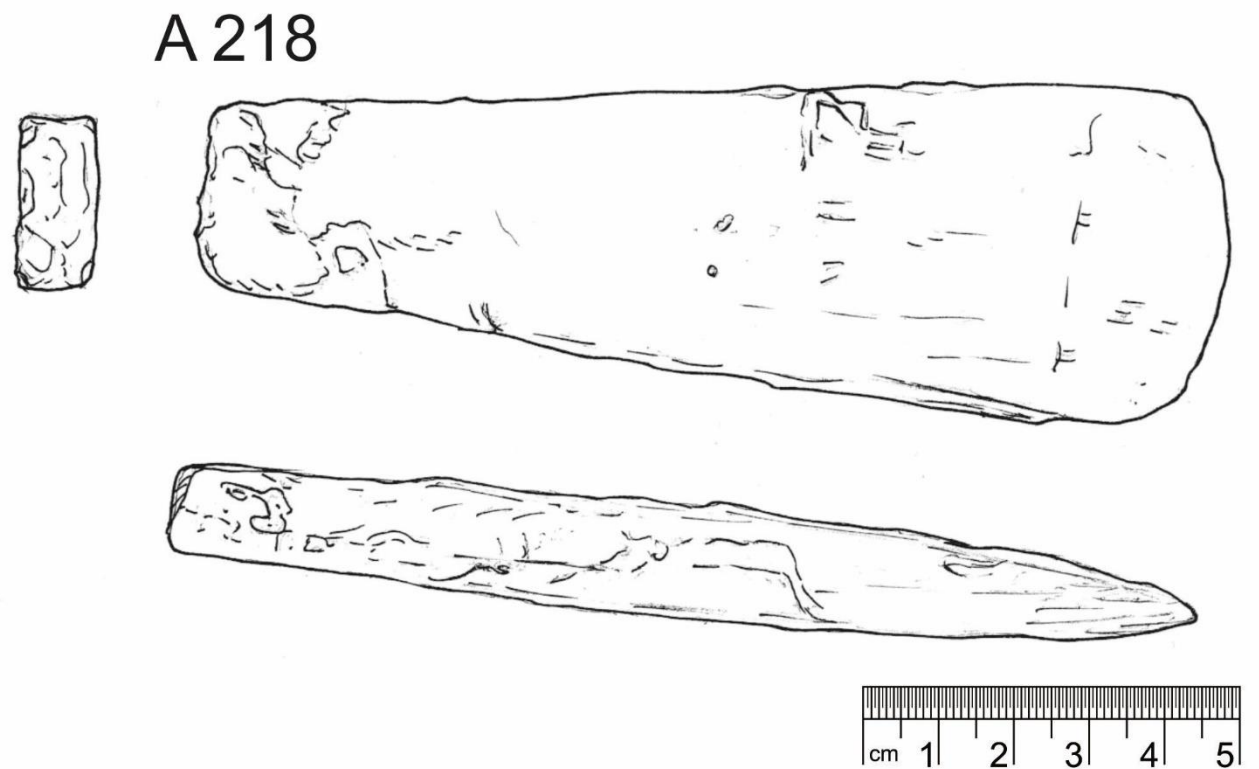
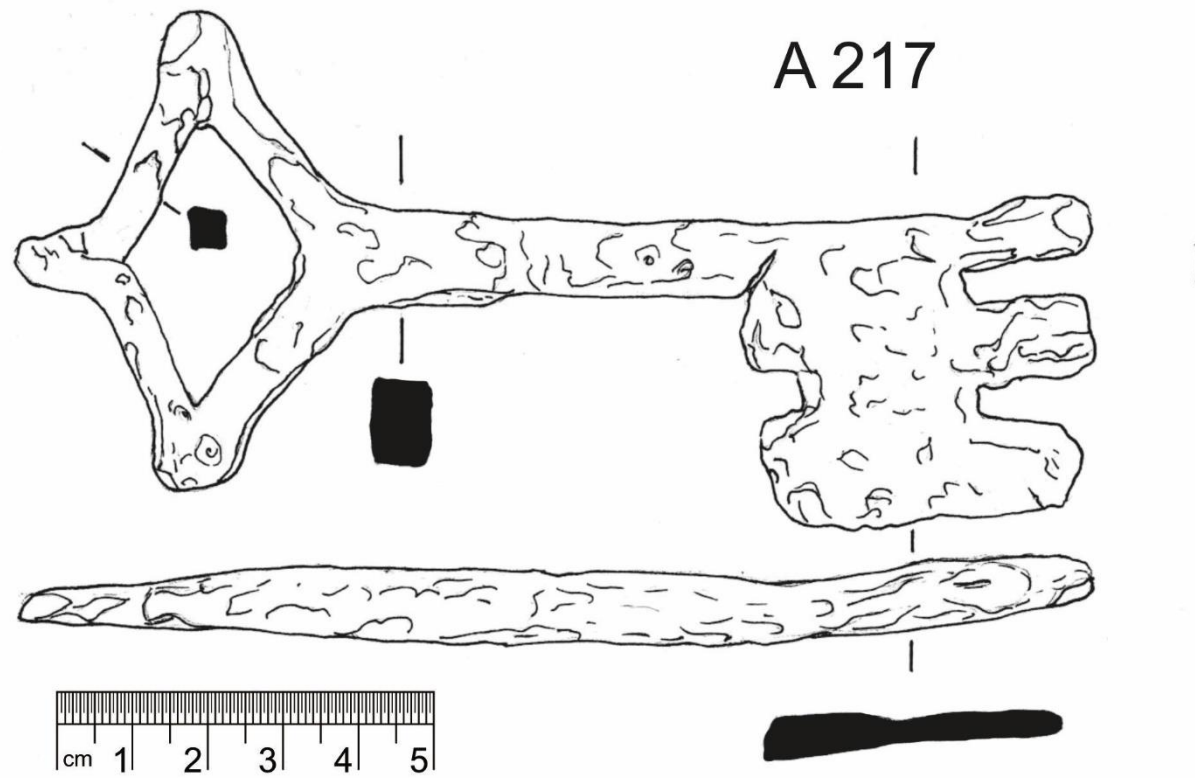
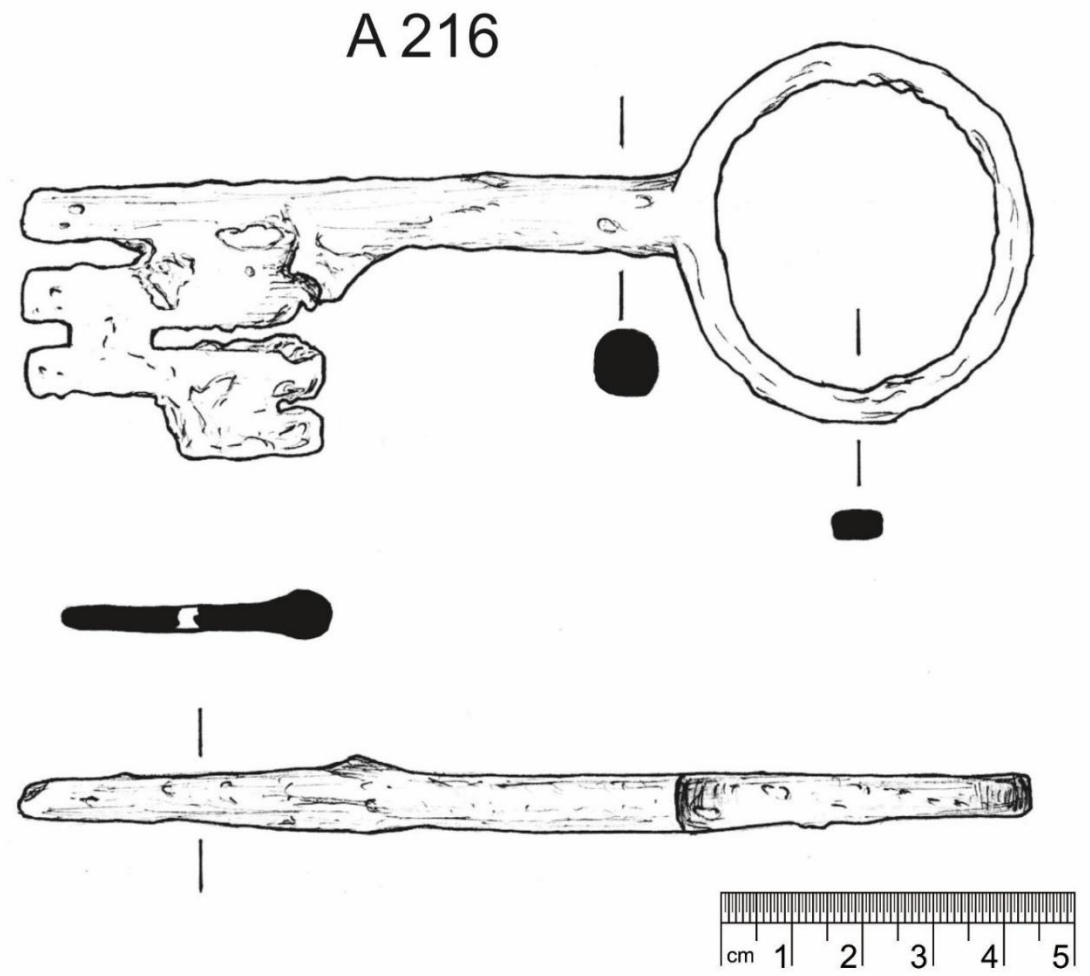
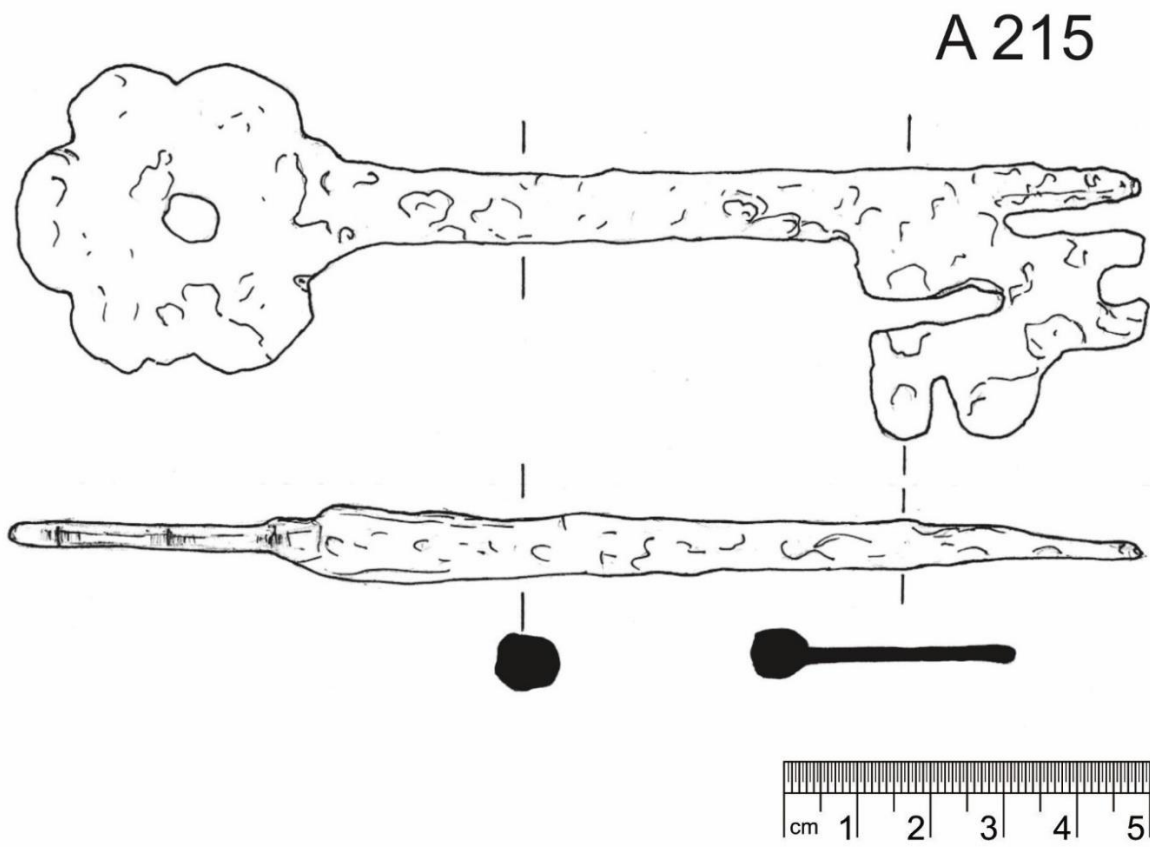

A 219

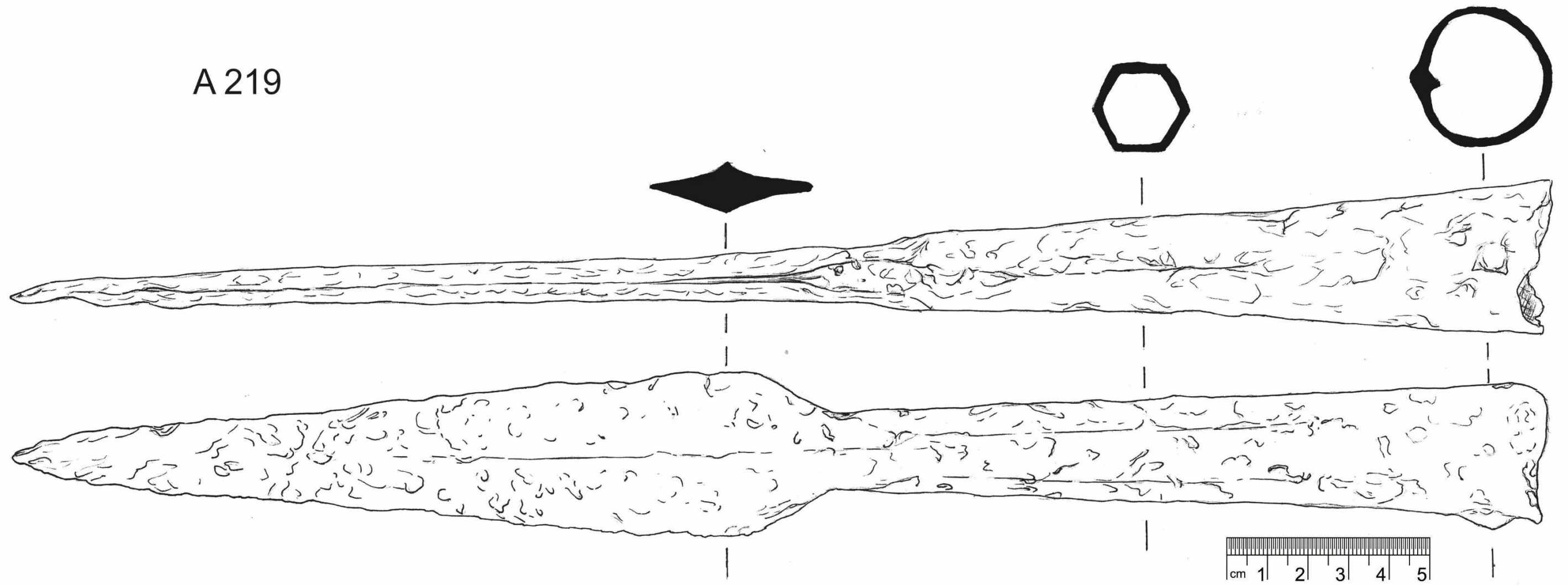

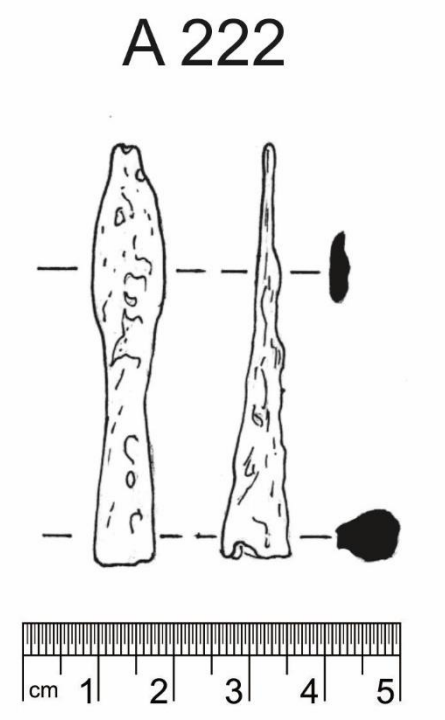
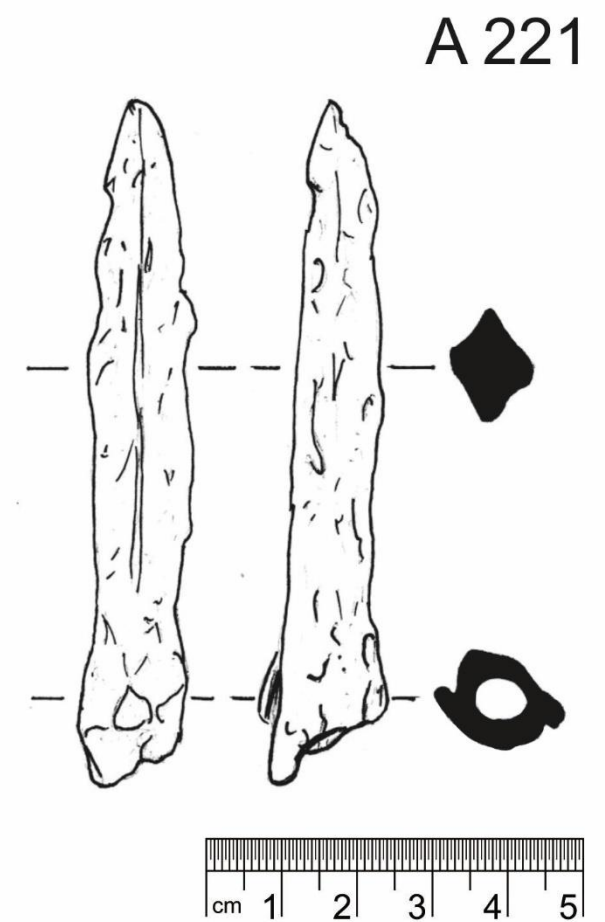
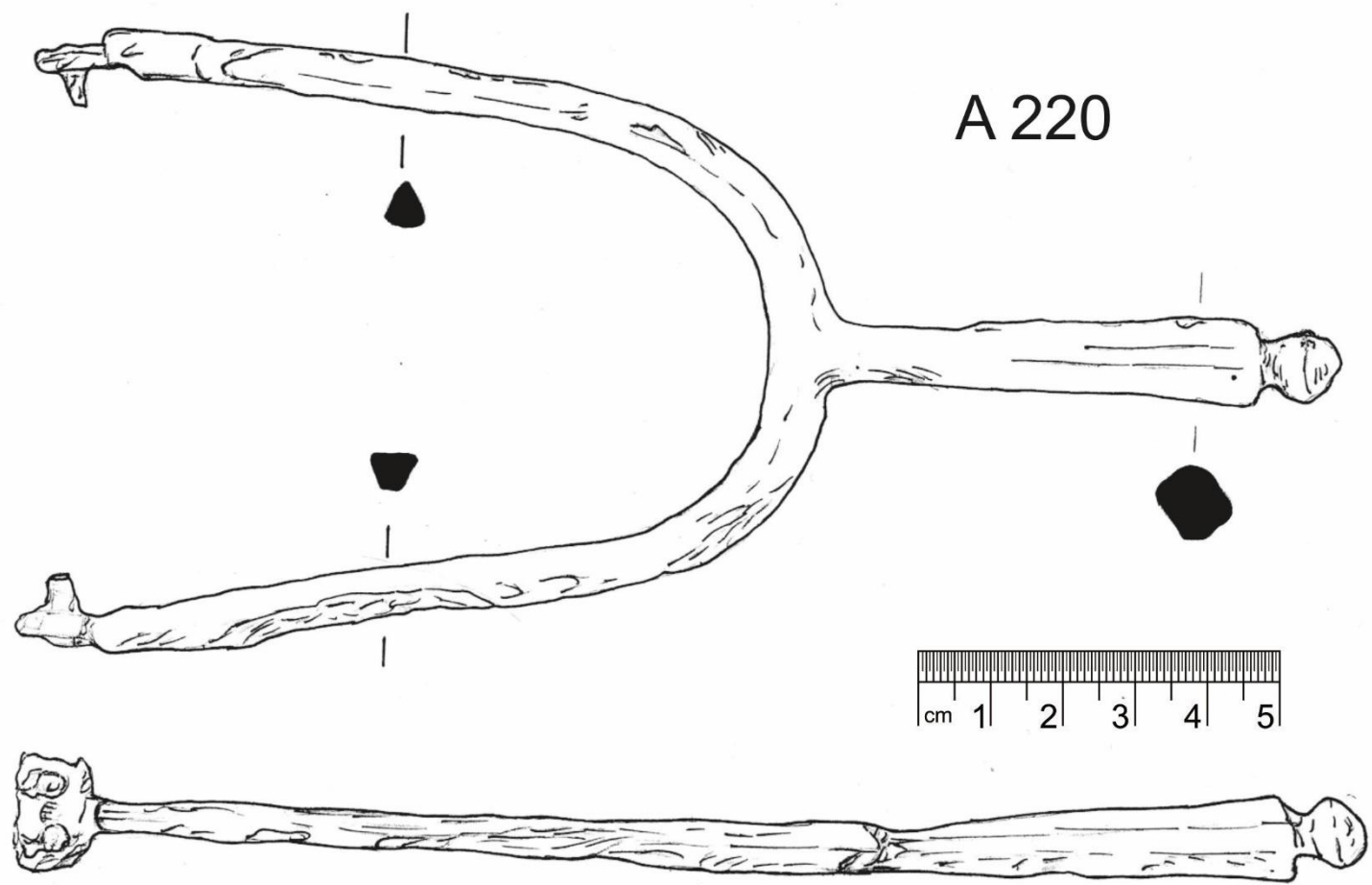



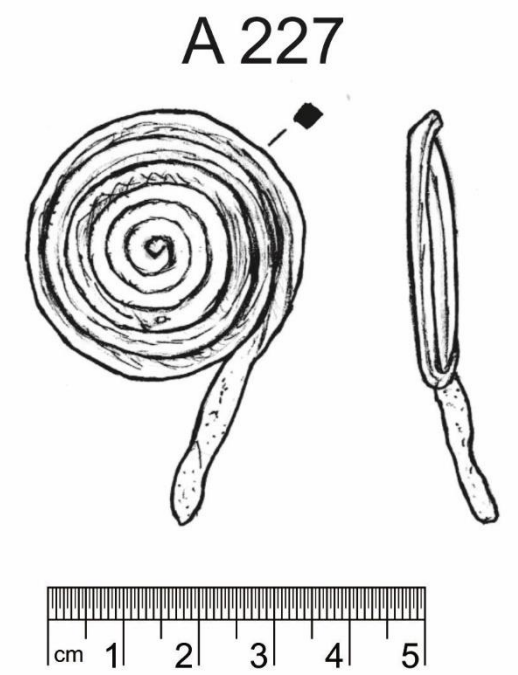
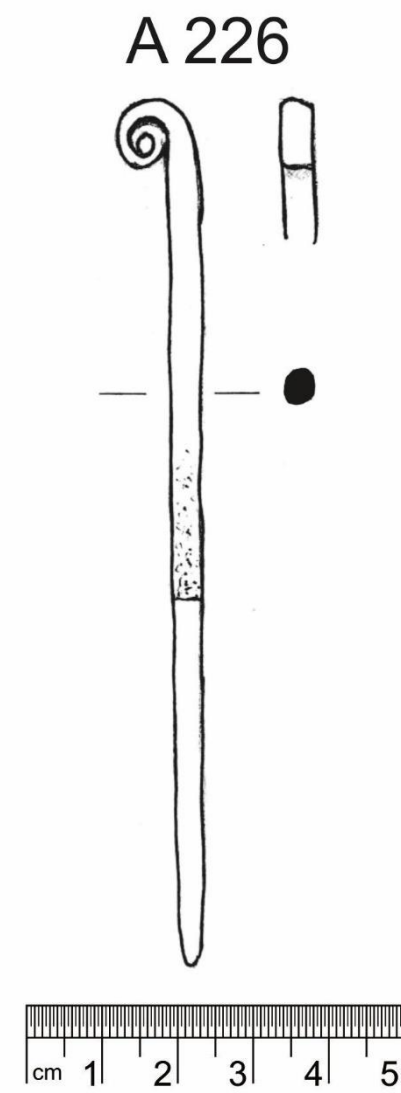
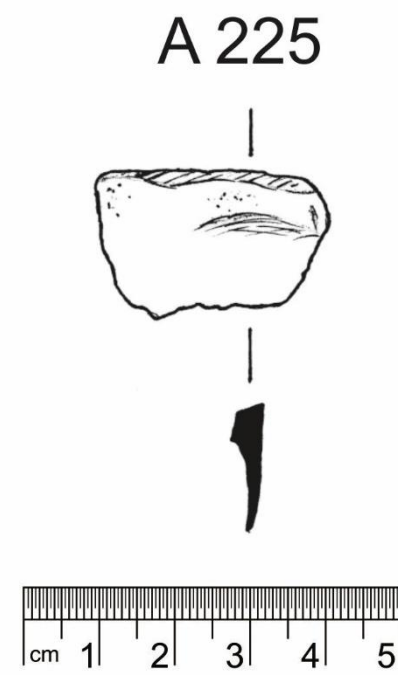
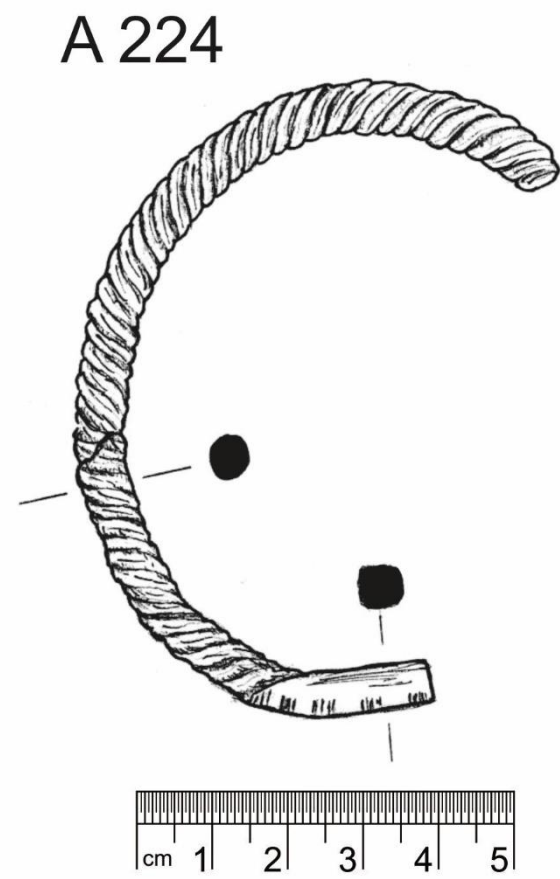
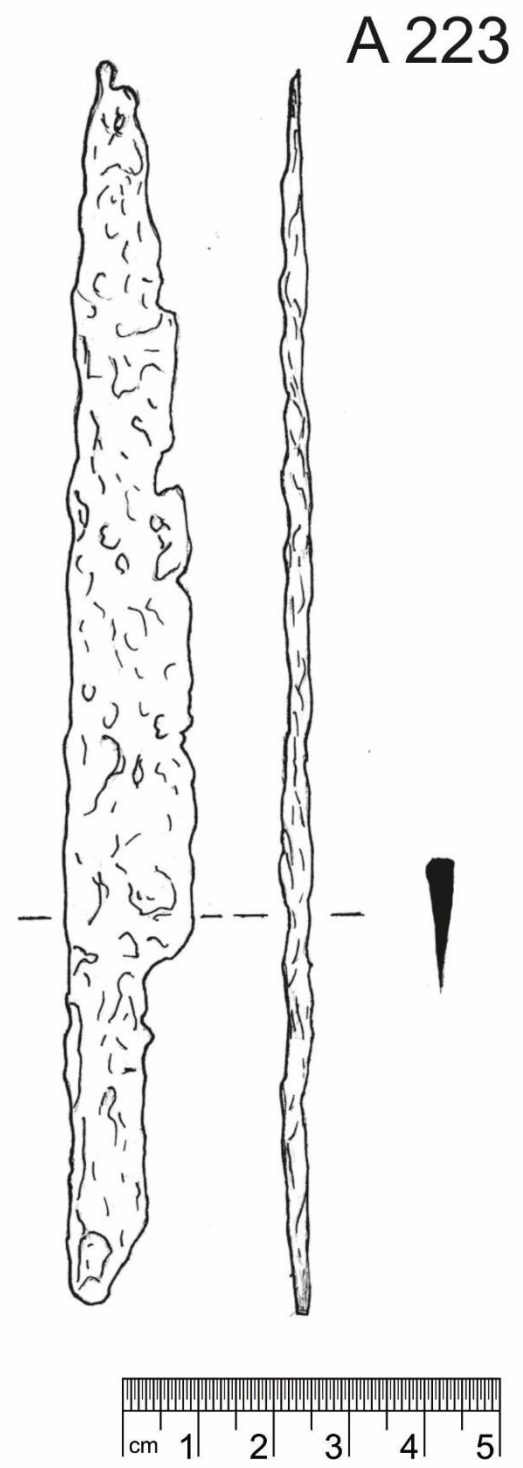

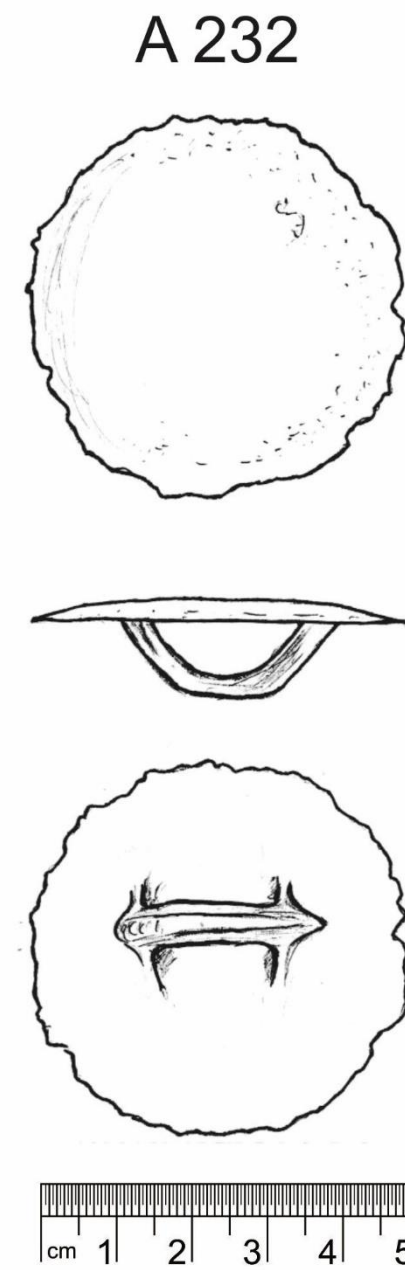
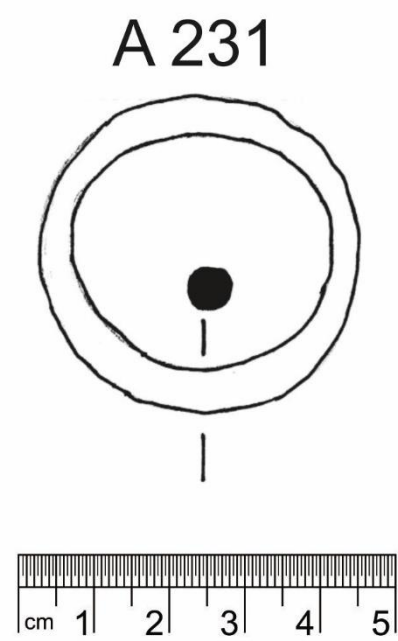
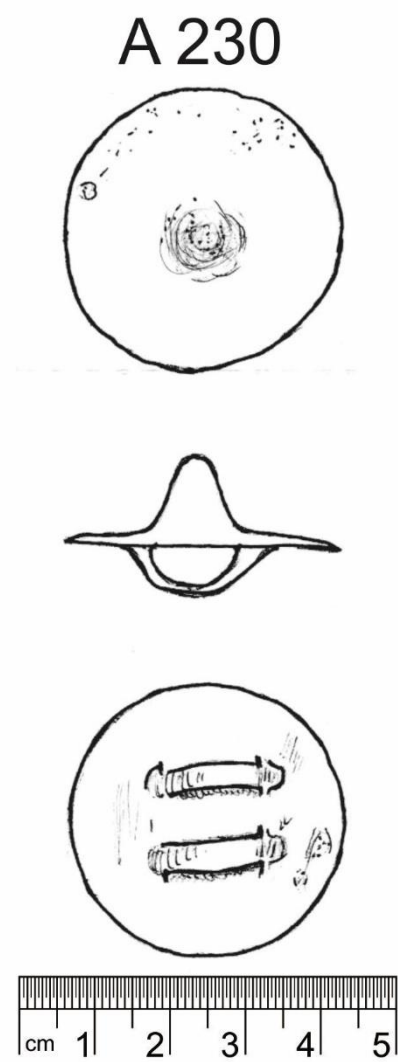
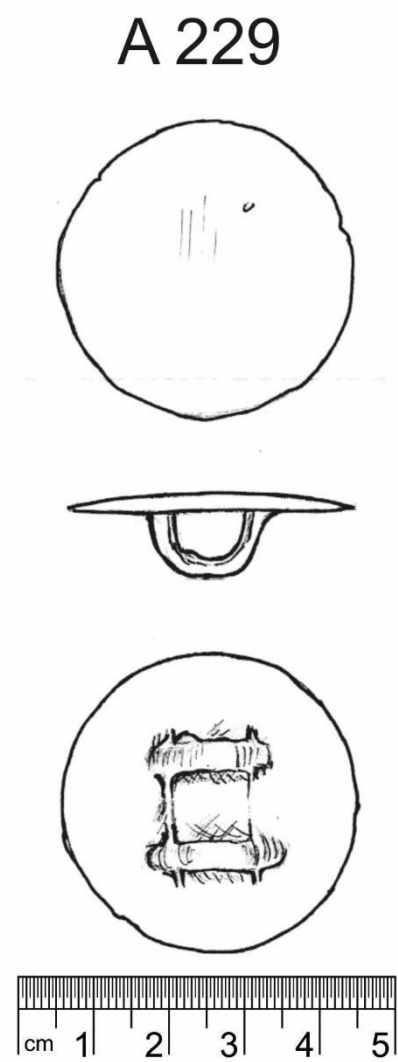
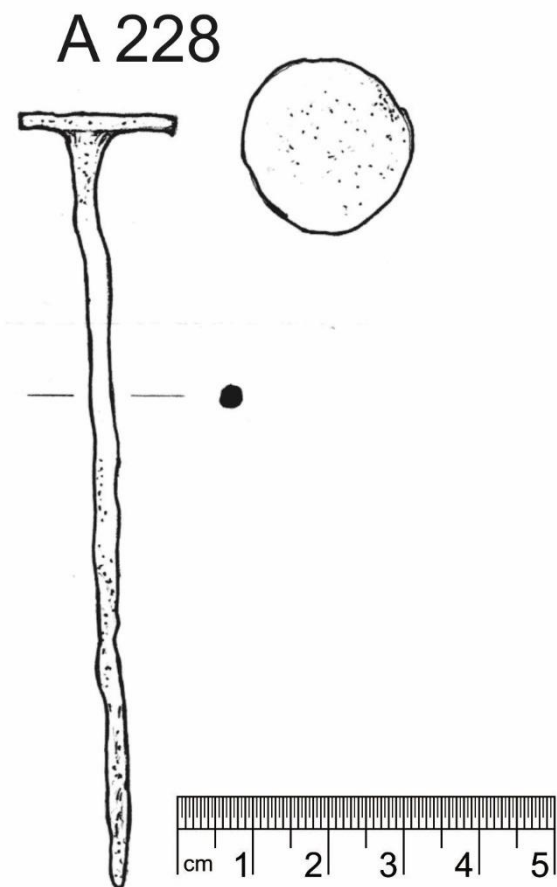

A 233

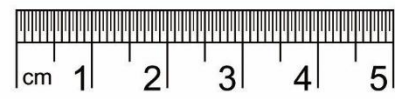
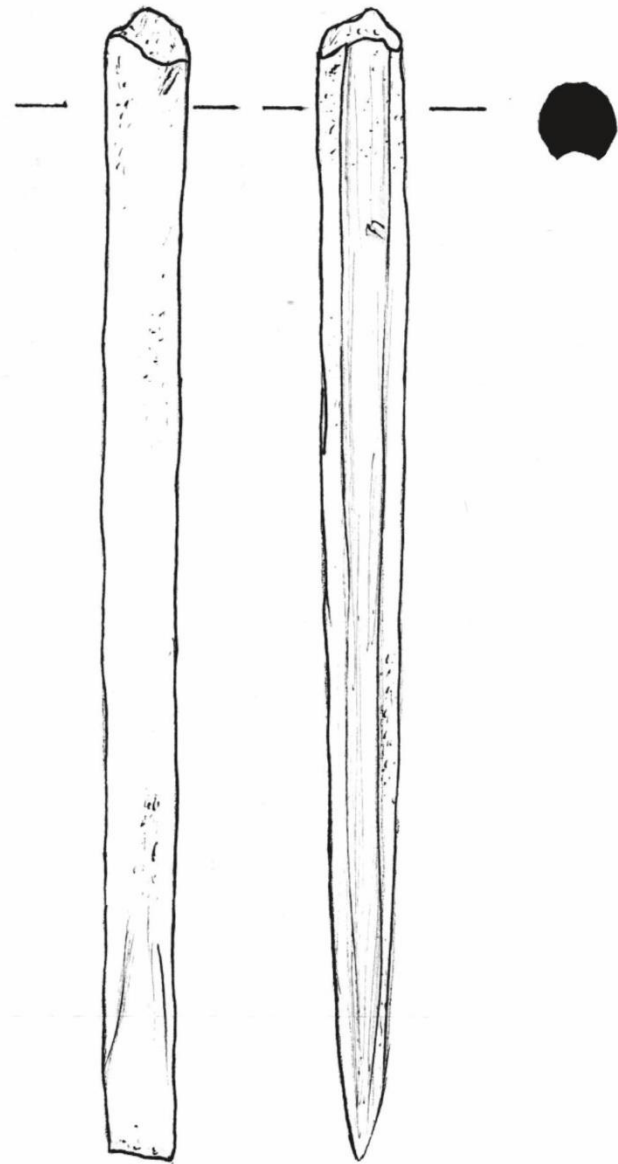

A 234

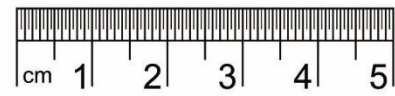
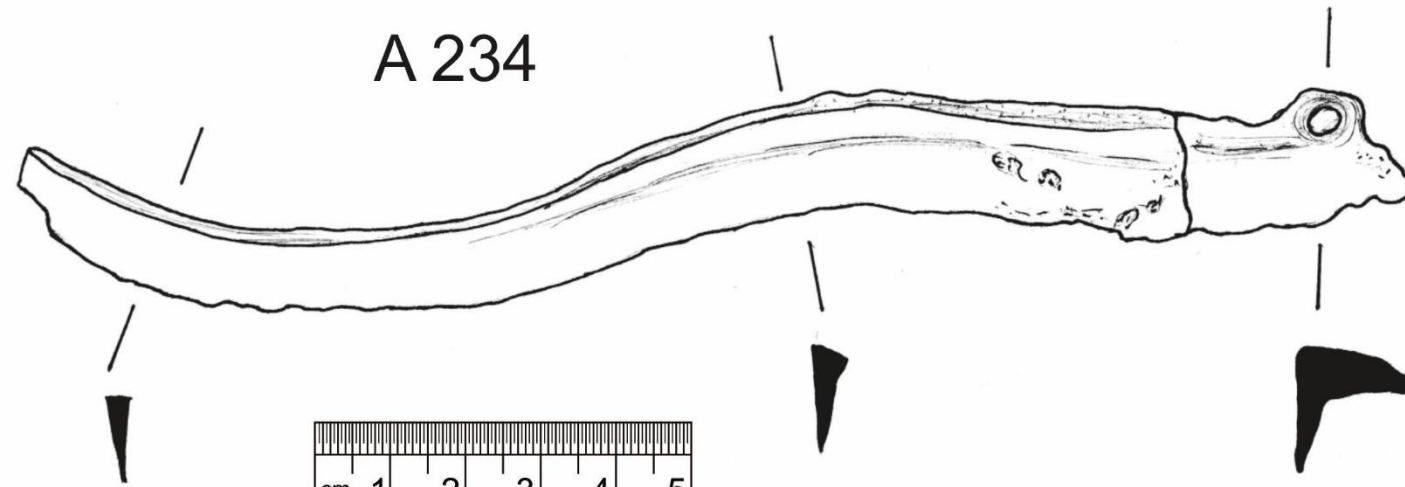

A 235/1

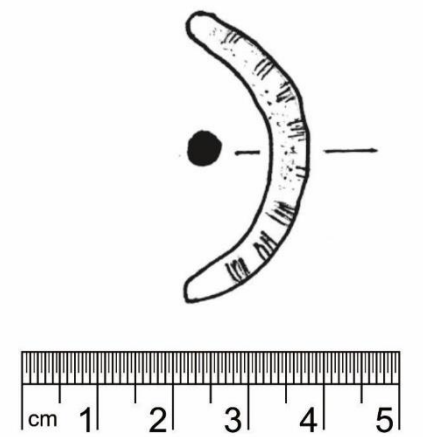

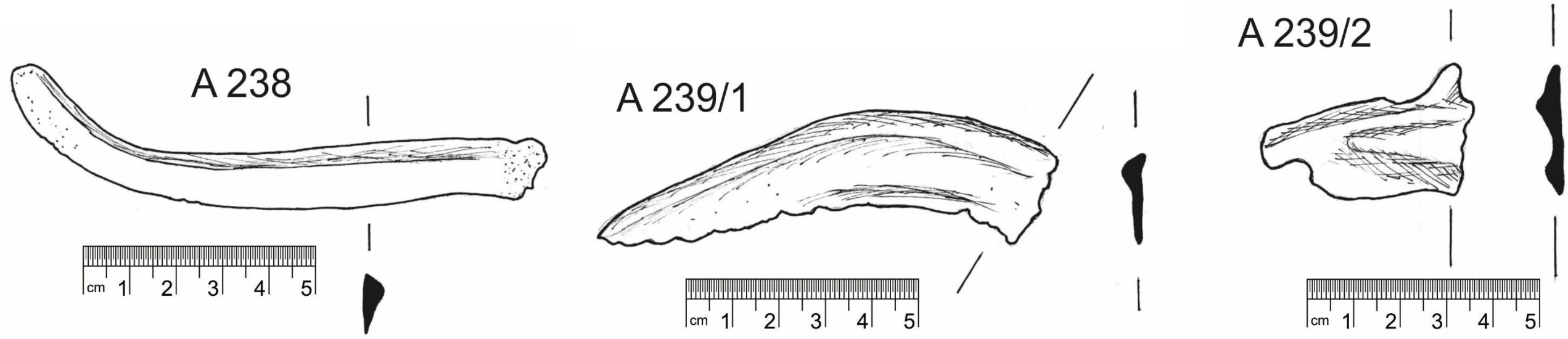
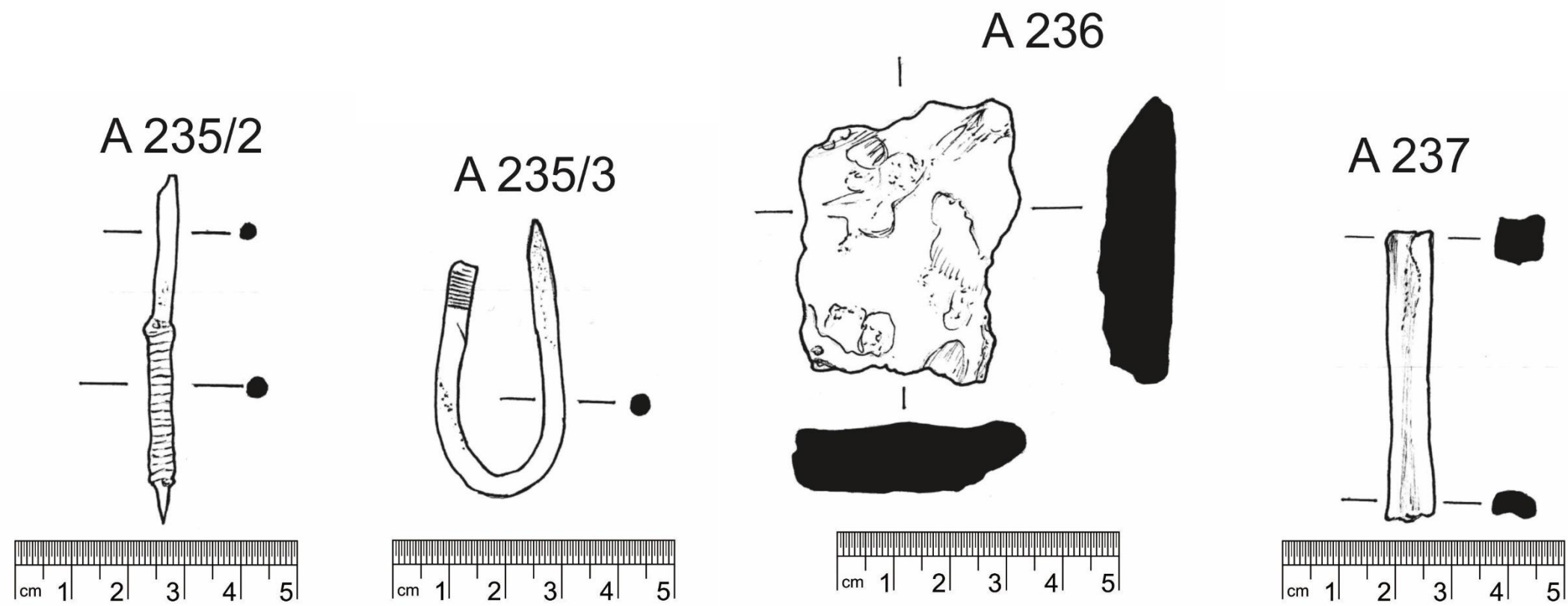

A 239/3

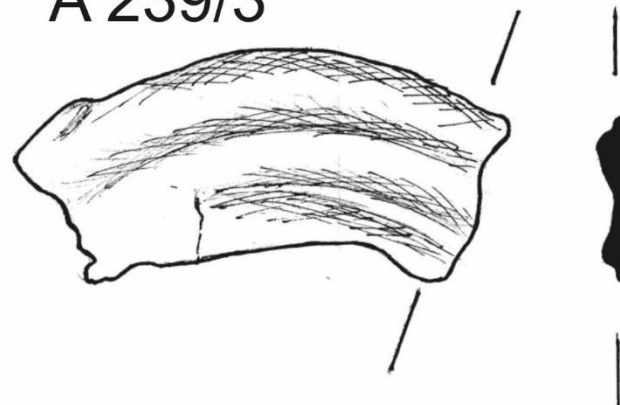

A 240

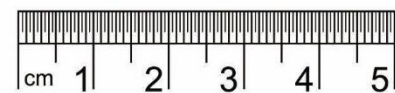
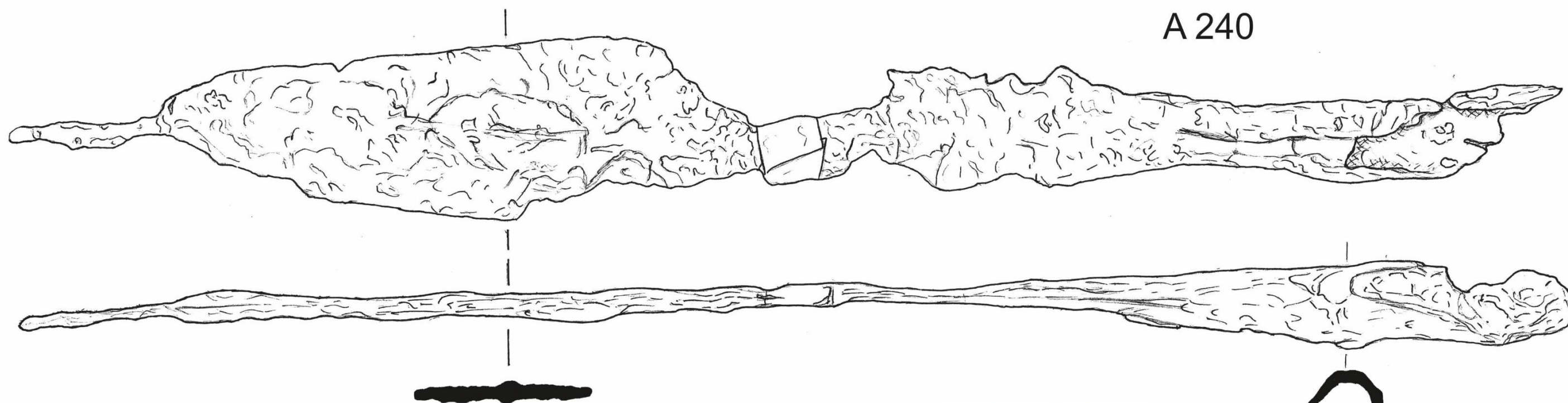

A 241

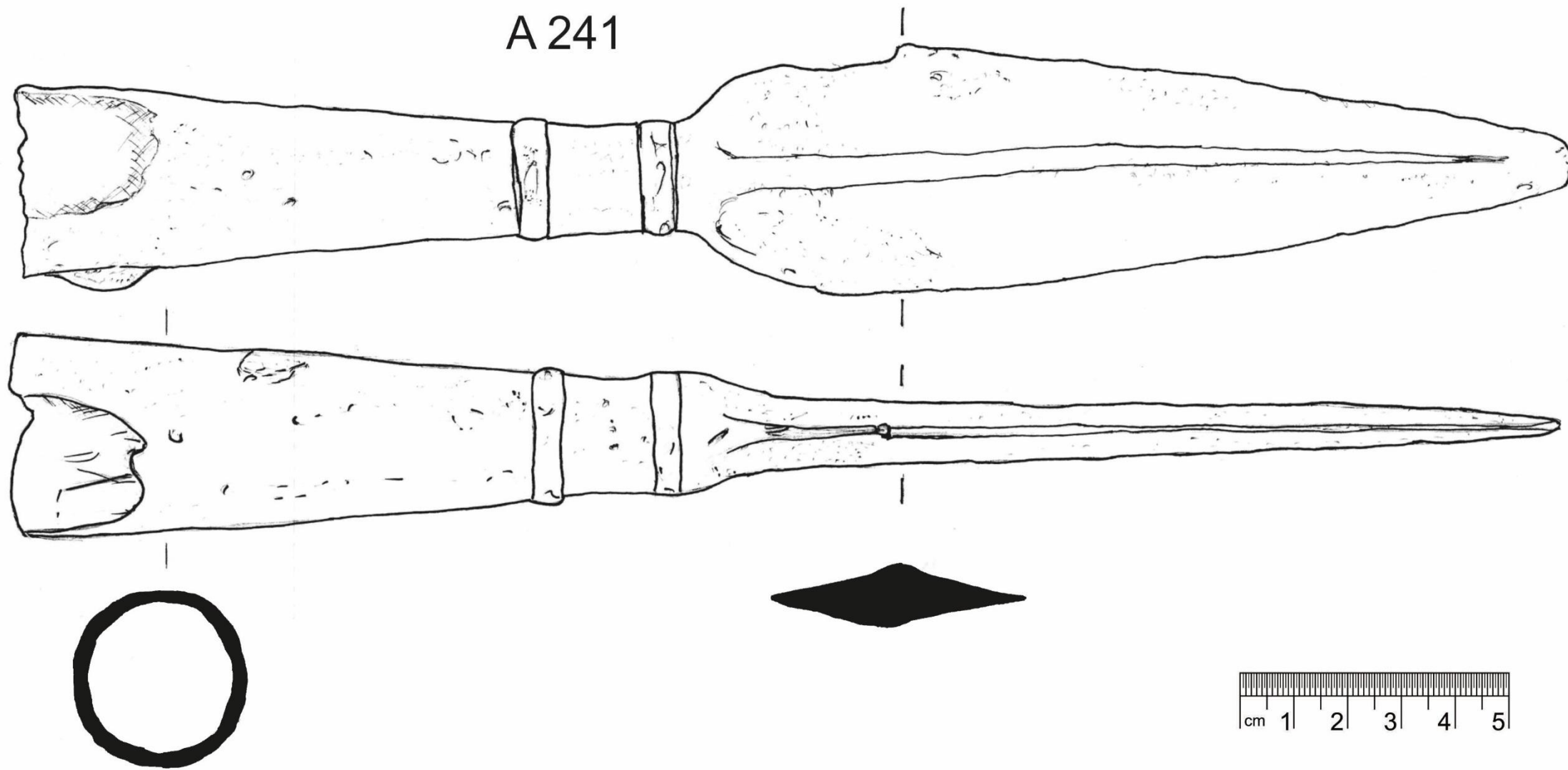

A 242

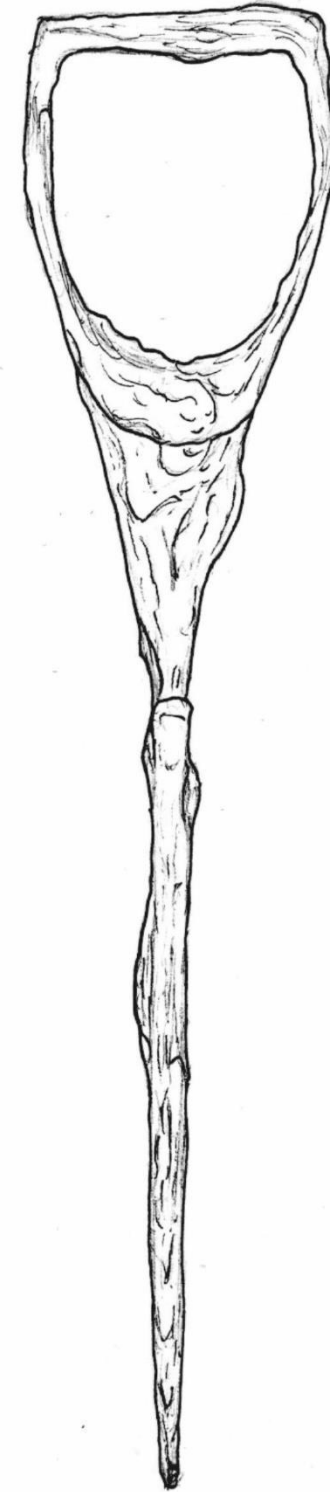
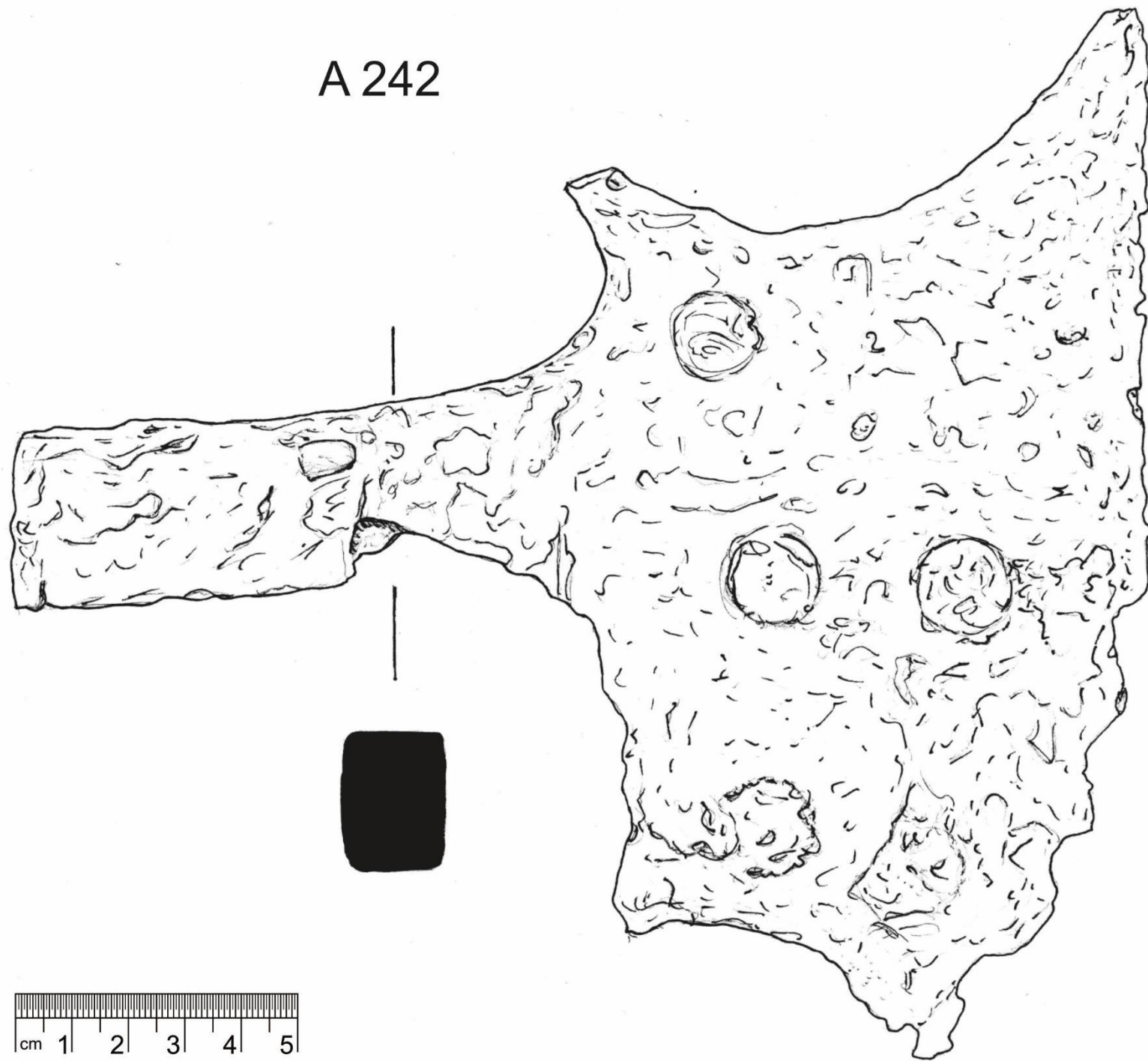

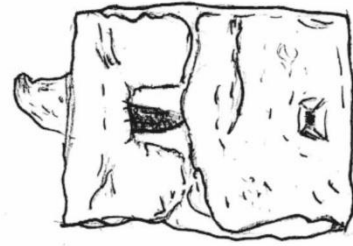
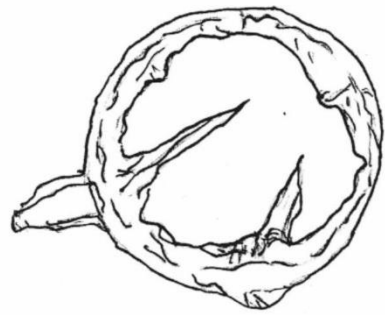

A 243

