

**Univerzita Pardubice**

**Fakulta restaurování**

Restaurování a konzervace uměleckých a umělecko-řemeslných děl  
na papírových, textilních a souvisejících podložkách

**Renesanční knižní vazba.  
Její vývoj na příkladech z fondu benediktinské knihovny  
v Broumově.**

BcA. Kateřina Bártová

Vedoucí práce: Mgr. BcA. Radomír Slovík

Diplomová práce

2017

## ZADÁNÍ DIPLOMOVÉ PRÁCE

(PROJEKTU, UMĚLECKÉHO DÍLA, UMĚLECKÉHO VÝKONU)

Jméno a příjmení: **BcA. Kateřina Bártová**  
Osobní číslo: **R15022**  
Studijní program: **N8206 Výtvarná umění**  
Studijní obor: **Restaurování a konzervace uměleckých a umělecko-řemeslných děl na papírových, textilních a souvisejících podložkách**  
Název tématu: **Renesanční knižní vazba.  
Její vývoj na příkladech z fondu benediktinské knihovny v Broumově.**  
Zadávací katedra: **Ateliér restaurování papíru, knižní vazby a dokumentů**

### Z á s a d y p r o v y p r a c o v á n í :

#### Teoretická část:

Cílem diplomové práce je předložit odborné veřejnosti práci, která se bude věnovat renesanční vazbě. Pro práci restaurátorů je nezbytná dokonalá znalost typologie historické vazby. V případě našeho prostředí máme v daném poznání veliké mezery a doposud nevyšla žádná odborná publikace, která by se vývoji a popisu historické knižní vazby věnovala. Vznikly dílčí drobné výstupy a diplomové práce, které se zabývaly gotickou a barokní vazbou. V případě renesanční vazby započal podrobnější průzkum prof. Nuska., který se však soustředil pouze na výzdobu a částečně typologii kování. I když se bude jednat o zpracování jednoho konkrétního knižního fondu, a ne o terénní výzkum, věřím, že práce posune a obohatí naše dosavadní poznání o renesanční vazbě.

Zpracován bude fond benediktinské knihovny v Broumově. Téma diplomové práce souvisí s probíhajícím projektem NAKI (Brána moudrosti otevřena. Barokní kulturní dědictví klášterů Broumov a Rajhrad: ochrana, restaurování, prezentace).

Studentka ve své práci pomocí rešerše domácí literatury shrne dosavadní poznatky o knižní vazbě z období renesance. Vycházejíc z výsledků průzkumu (praktická část) popíše jednotlivé typy renesančních vazeb z broumovské knihovny a sestaví popis jednotlivých částí vazeb a bloku (pokryv, výzdoba, kování, kapitálky, šití; v případě popisu knižního bloku bude sledován jeho formát a skladba co do tvorby jednotlivých složek), který bude doprovázen grafickou a fotografickou dokumentací.

#### Praktická část:

Praktická část diplomové práce bude spočívat v podrobném typologickém zpracování jednotlivých typů renesančních vazeb. Za tímto účelem provede studentka průzkum fondu klášterní knihovny. Nejdříve, v rámci vstupního průzkumu, vytipuje knihy/vazby k dalšímu zpracování. Při následném detailním zpracování typologie vybraných knih se bude zabývat: typem vazby, druhem a zpracováním pokryvu, výzdobnými technikami pokryvu, knižním kováním, způsobem zpracování desek, typy kapitálků, druhy předsádek,

Práce bude obsahovat nejen fotografie, ale i kresebnou a grafickou dokumentaci, která je pro studium a následné pochopení struktury vazby nepostradatelná.

Rozsah grafických prací:

Rozsah pracovní zprávy:

Forma zpracování diplomové práce: **tištěná**

Seznam odborné literatury:

**BOHATCOVÁ, Mirjam.** Česká kniha v proměnách staletí: Od nejstarších dob do konce XIX. stol. 1. vyd. Praha: Panorama, 1990, 622 s. ISBN 80-703-8131-0.

**ĎUROVIČ, Michal.** Restaurování a konzervování archiválií a knih. 1. vyd. Praha: Paseka, 2002, 517 s. ISBN 80-718-5383-6.

**HAMANOVÁ, Pavlína.** Z dějin knižní vazby: Od nejstarších dob do konce XIX. stol. 1. vyd. Praha: Orbis, 1959.

**NUSKA, Bohumil.** Historická knižní vazba: sborník příspěvků k dějinám vazby a k metodice ochrany historických knižních vazeb. Liberec: Severočeské krajské nakladatelství, 1970.

**RŮŽIČKA, Jeroným.** Dějepis kláštera břevnovského a broumovského. 1. vyd. Praha: Benediktinské arcidiecézní ústředí sv. Vojtěcha a sv. Markéty, 2013, 182 s.

**SOJKOVÁ, Karina.** Kovové prvky v knižní vazbě: terminologie, vyvoj, výroba, restaurování a konzervace. Vyd. 1. Pardubice: Univerzita Pardubice, 2011, 158 s. ISBN 978-80-7395-429-1.

**VOIT, Petr.** Encyklopedie knihy: starší knihtisk a příbuzné obory mezi polovinou 15.

a počátkem 19. století: papír, písmo a písmolijectví, knihtisk a jiné grafické techniky, tiskaři, nakladatelé, knihkupci, ilustrátoři a kartografové, literární typologie, textové a vytvarné prvky knihy, knižní vazba, knižní obchod. 1. vyd. Praha: Libri, 2006, 1350 s. ISBN 80-727-7312-7.

Vedoucí diplomové práce:

**Mgr. Radomír Slovik**

Ateliér restaurování papíru, knižní vazby a dokumentů

Datum zadání diplomové práce: **31. října 2016**

Termín odevzdání diplomové práce: **23. srpna 2017**



Ing. Karol Bayer  
děkan

L.S.



Mgr. Radomír Slovik  
vedoucí ateliéru

V Litomyšli dne 20. července 2017

**Prohlašuji:**

Tuto práci jsem vypracovala samostatně. Veškeré literární prameny a informace, které jsem v práci využila, jsou uvedeny v seznamu použité literatury.

Byla jsem seznámena s tím, že se na moji práci vztahují práva a povinnosti vyplývající ze zákona č. 121/2000 Sb., autorský zákon, zejména se skutečností, že Univerzita Pardubice má právo na uzavření licenční smlouvy o užití této práce jako školního díla podle § 60 odst. 1 autorského zákona, a s tím, že pokud dojde k užití této práce mnou nebo bude poskytnuta licence o užití jinému subjektu, je Univerzita Pardubice oprávněna ode mne požadovat přiměřený příspěvek na úhradu nákladů, které na vytvoření díla vynaložila, a to podle okolností až do jejich skutečné výše. Pokud není uvedeno jinak, fotografie a nákresy byly pořízeny autorkou této práce.

Souhlasím s prezenčním zpřístupněním své práce v Univerzitní knihovně Univerzity Pardubice (Dislokované pracoviště – Fakulta restaurování, Litomyšl).

V Litomyšli dne 21. 8. 2017

Kateřina Bártová

## Poděkování

Ráda bych poděkovala především panu Mgr. BcA. Radomíru Slovikovi za odborné vedení a rady při zpracovávání této práce. Dále děkuji paní Ing. Aleně Hurtové za provedené analýzy. Také bych chtěla poděkovat paní Daně Černotové a panu Aleši Freiwaldovi za zajištění přístupu do broumovské klášterní knihovny. A v neposlední řadě děkuji svým rodičům za to, že mne během celého mého studia podporovali.

## **Anotace**

Cílem této diplomové práce je předložit odborné i laické veřejnosti dílo, které se věnuje renesanční vazbě. Přestože došlo ke zpracování pouze jednoho konkrétního knižního fondu, přináší práce posun v dosavadním poznání vývoje a popisu renesanční vazby. Zpracován je fond benediktinské knihovny v Broumově, ve kterém je uloženo zhruba 18 000 svazků.

Práce se soustřeďuje na sumarizaci dosavadních poznatků o renesanční knižní vazbě zpracovanou formou rešerše domácí literatury. Následně byl proveden průzkum typologických znaků fondu knihovny, ze kterého vzešla další zjištění. Renesanční vazby byly fotograficky zdokumentovány, podrobně prozkoumány a popsány formou předem vytvořeného formuláře. Výsledkem této práce je podrobný popis jednotlivých typů renesančních vazeb z fondu benediktinské knihovny Broumovského kláštera.

V jednotlivých kapitolách jsou detailně charakterizovány dílčí části knižních vazeb (materiál a výzdoba pokryvu, kovové prvky, knižní desky, způsob nasazení desek, různé druhy kapitálků, typy předsádek a další). Práce je doplněna o fotografickou, grafickou a kresebnou přílohu.

## **Klíčová slova**

knižní vazba, klášterní knihovna, Broumov, renesance, typologie, pokryv, slepotisk, zlacení, kovové prvky, knižní kování, kapitálek, ořízka, vazy, šití, knižní blok

## **Title**

Renaissance bookbinding and its evolution demonstrated on examples from the Benedictine library in Broumov

## **Annotation**

The aim of this diploma thesis is to present the work that deals with renaissance bookbinding to professional as well as amateur public. Even though this diploma thesis deals with the survey of only one particular book collection, it brings an advance in the knowledge of renaissance bindings gathered up to present. The research was conducted in the library of the Benedictine Monastery in Broumov, which houses about 18,000 volumes.

The thesis summarizes the existing knowledge of renaissance bookbinding, based on which a form was drawn up. Subsequently, a library fund survey was carried out. The renaissance bindings were documented using the camera and were thoroughly researched and described in the pre-created form. From the results of this survey, the individual types of bindings and their parts were described. The result of this work is a detailed description of individual types of renaissance bookbindings.

In particular chapters, individual parts of book bindings are described in detail (decoration of cover, boards, different types of headbands, types of endleaves and others). The work is accompanied by a photographic and graphic attachment.

## **Key words**

bookbinding, monastic library, Broumov, renaissance, typology, book cover, blind tooling, gilding, metal fittings, headbands, edges, sewing supports, sewing, book block

## Obsah

<b>I.</b>	<b>Úvod</b>	<b>12</b>
<b>2.</b>	<b>Broumovský klášter</b>	<b>14</b>
2.1	Historie kláštera	14
2.2	Klášterní knihovna	16
2.3	Knihovna dnes	20
<b>3.</b>	<b>Renesanční knižní vazba</b>	<b>21</b>
3.1	Vývoj renesanční knižní vazby	21
3.2	Typologie renesančních vazeb	23
3.2.1	Typ vazby	23
3.2.2	Knižní blok a desky	25
3.2.3	Pokryv vazby	26
3.2.4	Uzavírání knih	28
<b>4.</b>	<b>Typologický průzkum fondu</b>	<b>29</b>
<b>5.</b>	<b>Knižní blok</b>	<b>33</b>
5.1	Papír	33
5.2	Složky	34
5.3	Předsádky	35
5.3.1	Druhy předsádek	35
<b>6.</b>	<b>Šití</b>	<b>43</b>
6.1	Nit	43



6.2	Vazy	44
6.2.1	Dvojité vazy	44
6.2.2	Jednoduché vazy	45
6.2.3	Falešné vazy	45
6.3	Kapitálkový vaz	47
6.4	Zapošívací vaz	48
6.5	Zapošívací steh	49
6.6	Nastavování šití	49
6.7	Rozmístění vazů	50
6.8	Organismus šití	51
7.	Úprava knižního bloku po ušití	55
7.1	Mezivazní přeplepy	55
7.2	Kulacení hřbetu	59
7.3	Ořízka	60
7.4	Kapitálek	65
7.5	Záložky v bloku	70
8.	Desky	73
8.1	Materiál	74
8.1.1	Dřevěné desky	74
8.1.2	Lepenkové desky	74
8.1.3	Další typy desek	75

8.2	Opracování desek	76
8.2.1	Zhranění desek	77
8.2.2	Nástroje na opracování desek	80
8.2.3	Kanty	82
8.2.4	Výřezy a žlábký spojené se způsobem uzavírání vazby	83
8.2.5	Výřez na kapitálek	85
8.3	Způsob nasazení	88
9.	Pokryv	94
9.1	Materiál	95
9.1.1	Useň	95
9.1.2	Pergamen	96
9.2	Pokrytí	97
9.2.1	Zpracování záložek	97
9.2.2	Zpracování rohů	98
9.2.3	Zpracování hlavic	99
9.3	Výzdoba	102
9.3.1	Slepotisk	102
9.3.2	Zlacení	104
9.3.3	Rámová kompozice	105
9.3.4	Dominantová kompozice	III
9.4	Vylepování přideští	II3

<b>10.</b>	<b>Knižní kování a další způsoby ochrany knihy</b>	<b>114</b>
10.1	Materiál	114
10.2	Spony	114
10.2.1	Háčková spona s průřezovou záchytkou	115
10.2.2	Háčková spona s kolíčkovou záchytkou	116
10.2.3	Spona dírková hranová	119
10.2.4	Řemínky	119
10.3	Nárožnice, pukly a středová kování	123
10.4	Tkanice a řemínky	127
<b>11.</b>	<b>Renesanční tiskaři a typografie</b>	<b>129</b>
<b>12.</b>	<b>Závěr</b>	<b>132</b>
<b>13.</b>	<b>Seznam literatury a zdrojů</b>	<b>134</b>
13.1	Seznam použité literatury	134
13.2	Seznam použitých zdrojů	135
<b>14.</b>	<b>Textová příloha</b>	<b>136</b>

## I. Úvod

Diplomová práce se věnuje typologickému popisu a všeobecné charakteristice renesančních knižních vazeb, které jsou uloženy v klášterní knihovně v Broumově. Téma bylo zvoleno z toho důvodu, že se v české literatuře nevyskytuje žádná práce, která by se podrobně věnovala vývoji a typologickým znakům renesančních vazeb (kromě prof. Bohumila Nusky, který se zabýval převážně výzdobou pokryvu).<sup>1</sup> Průzkum byl proveden v broumovské klášterní knihovně, protože Fakulta restaurování je zapojena do projektu NAKI (DG16P02R047 Brána moudrosti otevřená. Barokní kulturní dědictví klášterů Broumov a Rajhrad: ochrana, restaurování, prezentace).

První kapitola je věnována historii benediktinského kláštera a dějinám broumovské klášterní knihovny. Následuje část, ve které jsou shrnuty dosavadní poznatky o renesanční knižní vazbě. Kapitola je věnována historickému vývoji vazby a faktům obecně známým z dostupné literatury. V další kapitole je popsán postup práce při samotném výzkumu.

Hlavní část této diplomové práce je věnována popisu jednotlivých částí renesančních vazeb uložených v klášterní knihovně. Zkoumáno bylo přes 1000 vazeb. Práce je dělena do kapitol a podkapitol, které jsou zaměřeny na dílčí typologické znaky. Cílem bylo vytvořit dílo, které bude sloužit jako návod či pomocná příručka pro restaurátory, správce knižních fondů, historiky a studenty příbuzných oborů, kteří se dostanou do styku s vazbou z období renesance. Práce by jim měla pomoci lépe se orientovat v jednotlivých typologických znacích renesanční vazby. I proto jsou kapitoly řazeny po sobě z pohledu knihaře, tedy ve sledu samotných úkonů potřebných ke vzniku knihy. To znamená, že první kapitoly se věnují formátu papíru, počtu dvoulistů ve složkách a složení předsádek. Následuje část zaměřená na způsob šití bloku, kde jsou podkapitoly popisující například materiál a typy vazů. Úprava bloku po ušití zahrnuje opracování ořízek, druhy mezivazních přelepů a popisy a nákresy jednotlivých druhů kapitálků. Další kapitola je zaměřená na materiál a způsob opracování knižních desek. Zde jsou zahrnuty také různé formy nasazování desek na knižní blok. V předposlední kapitole je charakterizován materiál pokryvu, jeho zpracování a následná výzdoba slepotiskem či zlacením. Nakonec jsou objasněny typy způsobů uzavírání knižních vazeb, jsou zde podrobně popsány a zdokumentovány jednotlivé typy renesančních spon.

---

<sup>1</sup> NUSKA, Bohumil, ed. *Historická knižní vazba: sborník příspěvků k dějinám vazby a k metodice ochrany historických knižních vazeb*. Liberec: Severočeské krajské nakladatelství, 1965. Odborné a metodické příručky Severočeského musea v Liberci.

Celá práce je doplněna přímo v textu o fotografie a nákresy, které pomáhají k lepší orientaci v dané problematice. Fotografie byly pořízeny během samotného průzkumu v klášterní knihovně. Nákresy byly zhotoveny na grafickém tabletu podle kreseb zachycených přímo do formulářů v průběhu průzkumu fondu.

## 2. Broumovský klášter



Obr.1 Broumovský klášter, pohled z klášterní zahrady

### 2.1 Historie kláštera

Benediktini přišli do Broumova během osídlování neobydleného pohraničí na začátku 13. století. Roku 1213 daroval český král Přemysl Otakar I. Broumovsko břevnovskému klášteru (tedy benediktinům) a to na žádost opata Chunona, který působil v Polickém proboštví.<sup>2</sup> Význam broumovského kláštera značně vzrostl během husitských válek. Roku 1420 husité přepadli břevnovský klášter a vypálili ho. Mniši, kterým se podařilo uniknout, se uchýlili do Broumova. Broumovský klášter byl také napaden a obléhán, husitům se však nepodařilo klášter ani město dobýt. Na počátku 15. století byl do broumovského kláštera převezen, spolu s dalšími cennostmi, Codex gigas (Dáblova bible). V roce 1594 ho opat Martin II. poslal císaři Rudolfovi II. do Prahy, odkud byl ale v polovině 17. století odvezen jako válečná kořist do Stockholmu.<sup>3</sup>

Během celého 16. století sužovaly město Broumov časté požáry. Roku 1602 byl do kláštera dosazen opat Wolfgang Selender, který se snažil rozšířit počet řeholníků a proto přijal mnoho noviců. Selender v průběhu svého působení v klášteře bojoval

<sup>2</sup> RŮŽIČKA, Jeroným. *Dějepis kláštera břevnovského a broumovského*. Praha: Benediktinské arciepišpovství sv. Vojtěcha & sv. Markéty, 2013. Pietas benedictina. str. 23

<sup>3</sup> ibidem. str. 63–69

s protestantskými měšťany. Jak píše Jeroným Růžička ve své knize *Dějepis kláštera břevnovského a broumovského*, tento boj vyústil až v obléhání kláštera broumovskými měšťany a následný Selenderův útěk. Klášter se tedy dostal do rukou měšťanů, což ale netrvalo dlouho a hned po roce byl do Broumova poslán opat Jan Benno. Benno sezval zpět většinu řeholníků a předal jim jednotlivé fary. Růžička také píše, že se díky opatovi a četnému vojsku většina obyvatel obrátila na katolickou víru anebo odešla do exilu. Roku 1624 Jan Benno obnovil klášterní gymnázium.

Po třicetileté válce, kdy byl Broumov několikrát obléhán Švédy, byl do kláštera dosazen opat Tomáš Sartorius. S ním začala i obnova kláštera a výstavba kostelů v okolních vesnicích. Na jeho práci navázal po roce 1700 Otomar Zinke. Za opata Zinkeho dostal klášter dnešní podobu, za kterou vděčí stavitelům jako jsou Martin Allia z Lőwenthalu nebo Kryštof a Kilián Ignác Dientzenhoferové.<sup>4</sup> Jeroným Růžička se zmiňuje i o Zinkeho zásluze na obnově klášterního gymnázia, vystavění pivovarů, vinopalen, bělidel, špejcharů a tak dále.<sup>5</sup> Během vlády Marie Terezie se klášter zadlužil, císařovna však byla ochotna dluhy odpouštět nebo jejich splacení prodloužit. Tereziánsko-josefínské školní reformy se dotkly i klášterního gymnázia, kde v průběhu dějin studovali mimo jiné i Arnošt z Pardubic, Bohuslav Balbín, Alois Jirásek nebo Alois Rašín.

V roce 1939 bylo gymnázium zavřeno nacisty a břevnovsko-broumovský celek rozdělen na dva samostatné činitele. Po druhé světové válce byli mniši vyhnáni do Německa a od roku 1950 se z kláštera stal internační tábor nejdříve pro řeholníky a potom pro řeholnice. Ty byly nuceny pracovat v okolních továrnách a žily v klášteře za velmi nepříznivých podmínek. Po roce 1968 došlo ke změně a sestrám bylo dovoleno pracovat v dobročinných domech a věnovat se péči o nemocné. V klášteře tedy zůstaly pouze dominikánky, které zde pekly hostie pro české a moravské farnosti. V současné době je klášter nezávislým subjektem bez řeholníků. Opatství je řízeno z Břevnova administrátorem P. Prokopem Siotrzonkem OSB, správcem kláštera je Přemysl Sochor.<sup>6</sup>

---

4 Klášter Broumov | Historie. HOME | Via Benedictina [online]. Copyright ©2013 Via benedictina [cit. 01.05.2017]. Dostupné z: <http://www.viabenedictina.cz/historie/broumov>

5 RŮŽIČKA, Jeroným. *Dějepis kláštera břevnovského a broumovského*. Praha: Benediktinské arcidiopství sv. Vojtěcha & sv. Markéty, 2013. Pietas benedictina. str. 121

6 Historie | Farnost Broumov. [online]. Copyright © [cit. 03.05.2017]. Dostupné z: <http://www.broumovfarnost.cz/cs/historie.html>

## 2.2 Klášterní knihovna



Obr.2 Klášterní knihovna (foto M. Gluščíková, červenec 2017)

Mnoho informací o knihovně z dob založení kláštera nemáme, dá se ale předpokládat, že se v tehdejší knihovně nacházely převážně knihy kontemplativní a liturgické. Zároveň sloužila i jako školní knihovna místního gymnázia, o jejímž vzniku se dovídáme až později. Kromě náboženské literatury se zde nacházela i naučná a klasická světská literatura, která je nezbytná k vědeckému studiu a vyučování na školách.<sup>7</sup> V době husitských válek se do Broumovského kláštera uchýlili opati z Břevnova, odkud byli vyhnáni a jejich klášter byl husity vypálen. Těsně po husitských nepokojích se do Broumovského kláštera, kromě dalších knih, dostal i známý *Codex gigas*. Díky obchodním vztahům s Kladskem a Pruskem se v knihovně nacházelo mnoho knih ze Slezska.

Přestože se klášter snažil hlásat a reprezentovat katolickou víru, ve městě se šířilo protestanství a s ním se do Broumova dostávaly i spousty protestantských knih. Kvůli tomuto rozmachu protestanství a zároveň úpadku klášterního řádu byl na začátku 17. století do kláštera dosazen opat Selender. Selender byl obyvateli protestantského vyznání nenáviděn převážně kvůli rozličným zákazům a i kvůli nařízením obrátit se na katolickou víru. Avšak co se týče knihovny, pečlivě se o ni staral a doplnil ji o mnoho svazků (například i o své vlastní dílo). V roce 1619 opat utekl do Rajhradu a klášter padl do rukou měšťanů. Ti ho vydrancovali a z knihovny se tak ztratilo mnoho vzácných tisků i rukopisů. Po bitvě na Bílé hoře byl klášter vrácen řádu v čele s opatem Bennem Falkem I. z Falkenberka. Benno Falk sehnal zpět do knihovny část zabavených knih a několik jich i sám přikoupil.<sup>8</sup>

Během téměř celého sedmnáctého století byl klášter sužován četnými požáry. Poslední, a pro klášterní knihovnu zásadní, vypukl 18. června 1664 a shořelo při něm

7 VLČKOVÁ, Ludmila. *Benediktinská klášterní knihovna v Broumově*. Hradec Králové: Kruh, 1969. Knihy a knihovny, str. 12–13

8 ibidem, str. 14–16



mnoho vzácných knih a rukopisů. Jako základ nové knihovny byly použity knihy uložené v Kladsku. I přes všechny tyto požáry se v knihovně nachází několik svazků s exlibris Jana Hodějovského z Hodějova.

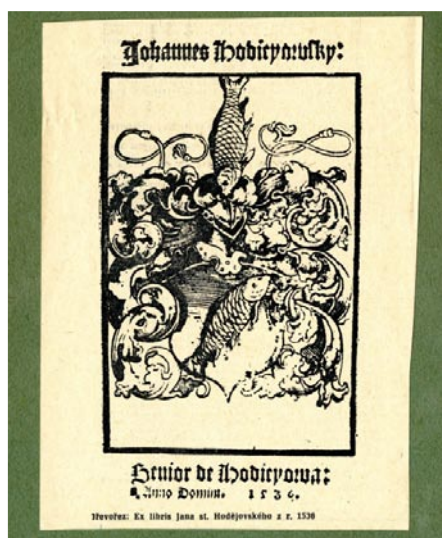

Obr.3 Exlibris Jana Hodějovského z Hodějova<sup>9</sup>

Tyto knihy s nejstaršími známými českými exlibris se do klášterní knihovny dostaly díky mistru Placentiovi, který ve dvacátých letech sedmnáctého století pomáhal Janu Bennovi obnovovat knihovnu. Mezi řeholníky bylo mnoho vzdělaných mužů, kteří se do hloubky zajímali o teologii, historii a další vědy. Jejich zájem je doložen díky několika rukopisným dílům uloženým v klášterní knihovně. Asi nejznámější autor je David Emilián Bittner, který působil i jako profesor v klášterním gymnáziu. Dochované jsou však i rukopisy jiné povahy. Během 17. a 18. století se v klášteře hrálo divadlo. Her bylo napsáno nespočet, ale dochovalo se jich však jen málo a to kvůli již výše zmíněným četným požárům. Ke konci 17. století v klášteře působil Tomáš Sartorius-Schneider, který pro knihovnu opatřil některá antická díla až v padesáti exemplářích.<sup>10</sup>

Dnešní podoba kláštera je z doby působení opata Otmara Zinkeho, který v konventu pracoval v první polovině 18. století. Stavbu kláštera navrhl a řídil Kilián Ignác Dienzenhofer. O malířskou a štukovou výzdobu se postarali mnozí umělci. Mezi nejvýznamnější patří Václav Vavřinec Reiner a Matěj Václav Jäckel. Pro knihovnu byla také zřízena nová dvoupatrová místnost vyzdobená freskami pražského malíře Karla Kováře a štuky od Bernarda Spinettiho. Police na knihy a galerie byly vyrobeny až na konci 18. století (původní barokní mobiliář byl zničen při požáru). Dienzenhofer se svou dílnou

9 Hodějovský z Hodějova, Jan starší, 1496-1566 - Portaro - katalog knihovny . Portaro - katalog knihovny [online]. Copyright © [cit. 7.8.2017]. Dostupné z: <http://provenio.net/authorities/37690;jsessionid=575241492FA78AA855ED559C9F1E8E15>

10 VLČKOVÁ, Ludmila. *Benediktinská klášterní knihovna v Broumově*. Hradec Králové: Kruh, 1969. Knihy a knihovny. str. 18–19

kromě kláštera na broumovsku postavil mnoho kostelů. Díky tomu je z broumovského výběžku význačný kulturní celek.<sup>11</sup>

I v 18. století působilo v klášteře několik slovesně činných kněží, například Bonaventura Piter, který je autorem knihy pojednávající o dějinách benediktinských klášterů v zemích koruny české. V knihovně se tedy nachází mnoho děl od samotných řeholníků. Opat Štěpán František Rautenstrauch vedl klášter v době osvícenství. Byl to přítel Josefa II. a ředitel teologických studií na pražské a vídeňské univerzitě a proto se v Broumově moc nevyskytoval (jednotlivé kláštery za něj vedli jeho zástupci). Přesto však důsledně myslel na knihovnu, nakoupil mnoho knih z různých oborů a doplnil ji svými vlastními spisy. V klášterní knihovně se nachází více knih s jeho supralibros S.A.B. (Stephanus Abbas Břevnoviensis). V supralibru je vyobrazen znak kláštera, který se skládá ze dvou kartuší, nad kterými je mitra (infule). Levá kartuše (respektive pravá z pohledu štítonoše) je vyplněna břevnem (ostrev o třech sucích). Na pravé kartuši jsou tři kosé stříbrné pruhy na modrém poli a v jejich středu jsou tři květy růží. Celý znak je obklopen stuhami. Nad znakem kláštera jsou přitištěná písmena S, A a B. Díky opatu Rautenstrauchovi byl v josefínských dobách zrušen pouze jeden klášter (Police nad Metují) a tamní knihovna byla přesunuta do Broumova.<sup>12</sup>



Obr.4 Příklady vazeb se supralibros S.A.B., které bylo do pokryvu vyzlacené dodatečně (nebylo původně součástí výzdoby – zlacení je provedeno přes slepotiskovou výzdobu, signatury vazeb zleva XXV.F.22 a XXX.E.17)

Jakub Chmel, další opat kláštera, ke konci 18. století skoupil knihy z pozůstalosti kanovníka Vokouna. Svazky jsou zdobeny krásným exlibris ve formě dvou okounů a kanovníckého klobouku. Většina je nyní uchována v břevnovském klášteře, ale pár se jich nachází i v knihovně broumovské. Tu tehdy spravoval převor Rupert Strahl, který sepsal pravidla pro využívání knihovny. Na začátku 19. století byla bibliotéka rozšířena o svazky z wahlstattského kláštera a o teologické knihy, které opatřil opat Placidus Beneš.

<sup>11</sup> VLČKOVÁ, Ludmila. Benediktinská klášterní knihovna v Broumově. Hradec Králové: Kruh, 1969. Knihy a knihovny. str. 20

<sup>12</sup> ibidem. str. 22

Opat Jan Nepomuk Rotter, který v klášteře působil v druhé polovině 19. století, jmenoval hlavním knihovníkem Jeronýma Růžičku. Knihovna byla ve velmi špatném stavu. Knihy byly přeházené a samotná bibliotéka již kapacitně nestačila, musely být tedy využity další místnosti. A tak vznikla takzvaná knihovna opatská, která se nacházela v místnostech prelatury. V ní byla uložena bohemika a regionální literatura. Růžička na začátku svého působení v klášteře sestavil třísvazkový katalog (bez opatské knihovny).<sup>13</sup>

Ke konci 19. století spolu s celkovým rostoucím zájmem o historii rostl i zájem o knihovnu. Vzniklo tedy několik statí a spisů o jednotlivých vzácných tiscích, prvotiscích, rukopisech, herbářích atd. Ludmila Vlčková ve své knize *Benediktinská klášterní knihovna v Broumově* píše, že v roce 1908 bylo v klášterní knihovně (spolu s opatskou) uloženo 30 000 svazků a tím byla zhruba ve středu všech rakouských knihoven (jedna z prvních byla knihovna strahovská se 100 000 svazky). Po roce 1918 se život v klášteře jako by zastavil. Opatská knihovna se sice rozrůstala, ale starou bibliotéku již téměř nikdo nenavštěvoval a nevyužíval. Poslední údaje o množství svazků v knihovně jsou z roku 1936, kdy ji spravoval Vincenc Maiwald. Ten nechal knihy označit novými exlibris a začal sepisovat lístkový katalog. Ze 45 000 svazků, které tehdy knihovna uchovávala, bylo 203 prvotisků a asi 300 rukopisů.<sup>14</sup>

Během druhé světové války byly z Broumova odvezeny již výše zmíněné knihy s Vokounovým exlibris. Ale zároveň byly knihy nakupovány a to díky finančním ziskům z výroby takzvané *bobry*.<sup>15</sup> Tyto nákupy však již nejsou zaznamenány. Na podzim roku 1945 byli mniši přesunuti do kláštera v Rohru u Řezna, kde benediktini i s gymnáziem působí dodnes. Po roce 1948 byl obsah opatské knihovny odvezen do skladu Památníku národního písemnictví (Kladruby u Stríbra). Naštěstí byla historická klášterní knihovna mezi několika málo knihovnami, které byly této centralizaci ušetřeny. Přesto se z bibliotéky ztratila většina vzácných tisků, prvotisků a téměř všechny staré rukopisy. Během 50. a 60. let byla knihovna střídavě ve správě Vědecké knihovny v Hradci Králové a hradeckého muzea (krajský vlastivědný ústav).<sup>16</sup>

---

13 VLČKOVÁ, Ludmila. Benediktinská klášterní knihovna v Broumově. Hradec Králové: Kruh, 1969. Knihy a knihovny. str. 24–25

14 ibidem. str. 26–27

15 zkratka slov "Holzverwertung des Stiftes Braunau" (in: VLČKOVÁ, Ludmila. Benediktinská klášterní knihovna v Broumově. Hradec Králové: Kruh, 1969. Knihy a knihovny.), hobra je dřevovláknitá deska

16 VLČKOVÁ, Ludmila. Benediktinská klášterní knihovna v Broumově. Hradec Králové: Kruh, 1969. Knihy a knihovny. str. 28–29

### 2.3 Knihovna dnes

Knihovna se rozkládá ve dvou patrech, v přízemí se nachází 23 otevřených skříní a na galerii je deset menších skříní. Skříně jsou značeny římskými číslicemi a nápisy v kartuších (nápisy určují, jakému tématu se věnují knihy uložené v dané skříní). Jednotlivé police jsou označeny velkými písmeny abecedy od spodu k vrchu (spodní police má označení písmenem A, horní G). Pokud je knih na skříň moc, jsou v policích řazeny do dvou až tří řad, přičemž každá řada je označena písmenem řecké abecedy (alfa – přední řada, beta – zadní vrchní řada, gama – zadní spodní řada).

Signatury (například VII E β 17) jsou napsány na papírové kličové pásce nalepené na hřbetu knihy černým inkoustem. V horním patře knihovny byly signatury dopsány později, pisatel zde použil černé kuličkové pero a číslo skříně psal arabskými číslicemi. V knihovně se nacházejí i svazky bez signatury, většinou (pokud se signatura neztratila) se jedná o knihy s přípisem „*Fara Starkov*” a číslem svazku. Přípis se nachází na předním předešlé knihy. Vlastnictví kláštera bylo do knih připisováno na titulní list přípisem “*Monasterii S. Wenceslai Braunensii*” černým inkoustem, kulatým razítkem se znakem kláštera anebo exlibris. V knihovně je dnes uloženo zhruba 18 000 svazků.

Knihovna je přístupná veřejnosti a je součástí prohlídkových okruhů broumovského kláštera. V současné době probíhá digitalizace a katalogizace celé knihovny pod vedením pracovníků Filozofické fakulty Univerzity Hradec Králové.<sup>17</sup> A zároveň je prováděn průzkum fyzického stavu knihovny a typologie knižních vazeb Fakultou restaurování Univerzity Pardubice. V knihovně se nacházejí převážně tisky ze 17. a 18. století. Jak je již výše zmíněno, většina prvotisků a rukopisů byla z bibliotéky odvezena nebo se ztratila během centralizace v 50. letech. Mezi vzácné tisky patří ještě takzvaná bohemika (knihy vytištěné na území českých zemí), podrobně se jim věnuje Ludmila Vlčková ve své brožuře *Benediktinská klášterní knihovna v Broumově*.

---

17 Práce probíhají v rámci projektu NAKI (DG16Po2Ro47 Brána moudrosti otevřená. Barokní kulturní dědictví klášterů Broumov a Rajhrad: ochrana, restaurování, prezentace)

### 3. Renesanční knižní vazba

#### 3.1 Vývoj renesanční knižní vazby

Charakteristické znaky renesančních vazeb lze pozorovat na tvaru knižního bloku, typu vazby, výběru materiálu a způsobu výzdoby. Od gotických knih, které působí dosti těžce a mohutně i v případě malých bloků, se renesanční vazby liší svojí jemností a ladností. Knihaři se snaží o elegantní, ale funkční vazby. Dochází k celkovému odlehčení vazby (desky jsou tenčí a jemněji zpracované, kování je omezeno zpravidla pouze na spony, a ty jsou subtilnější). Kromě výzdoby se vazby od gotických liší také způsobem opracování desek a to jejich zhraněním, které se projevuje již na pozdně gotických vazbách (vnitřní strana desek u ořízek je opracována směrem ven od bloku – zešikmené hrany desek).<sup>18</sup> Jak je výše zmíněno, v renesanci se rozšířilo zlacení jako jeden ze způsobů výzdoby knižních vazeb. Pro zlacení bylo nutné uzpůsobit výběr pokryvového materiálu. Setkáváme se tedy s novými druhy usní jako jsou jemné kozinové a telecí nebo pak safiány, kordofány, marokény a další. Zlacení ovlivnilo i změnu výroby nástrojů k tomu určených – slepotisková tlačítka, na rozdíl od gotických, vytváří negativní otisk (vhloubený do pokryvu).<sup>19</sup> Negativní slepotisk se používal z důvodu ochrany zlacení. V negativním otisku je plátek zlata pod úrovní plochy pokryvu a je tedy více chráněn pře odřením.

Renesanční vazbu řadíme do období od konce 20. let 16. století až do doby třicetileté války, kdy se vývoj knižní vazby mírně pozastavil. A proto je brána jako období přechodu od renesanční k barokní knižní vazbě. Vynález a šíření knihtisku přispěly k rychlému vývoji knižní vazby. Produkce knih se výrazně zvýšila a s ní i práce knihařů. Kniha a knižní vazba si však nadále uchovávají svoji jedinečnost a originalitu v případě každého exempláře. Zde máme na mysli například řezbu do usně, od které v renesanci bylo upuštěno a k výzdobě pokryvu se používal především slepotisk (filety, kolky, rolly, plotny).

Vliv na kompozici výzdoby, výběr dekorativních prvků a materiálů měly ornamentika a techniky orientálního umění, které se k nám dostaly přes Španělsko a Itálii. Slepotisková výzdoba byla inspirována zejména německou tvorbou. Často sem byly samotné plotny s biblickými náměty dováženy. Objevují se motivy ornamentální, florální i figurální. U figurálních motivů se setkáváme převážně s biblickými a alegorickými tématy, ale vlivem protestantismu se často objevují i portréty jednotlivých reformátorů.

<sup>18</sup> HAMANOVÁ, Pavlína. *Z dějin knižní vazby od nejstarších dob do konce 19. století*. Praha: Orbis, 1959. Lidová umělecká výroba a řemeslo. str. 98

<sup>19</sup> NUSKA, Bohumil, ed. *Historická knižní vazba: sborník příspěvků k dějinám vazby a k metodice ochrany historických knižních vazeb*. Liberec: Severočeské krajské nakladatelství, 1965. Odborné a metodické příručky Severočeského musea v Liberci. str. 26

U nás byl často zobrazován kromě jiných reformátorů Jan Hus i s datem upálení (1415). Zlacení proniklo do Českých zemí velmi záhy přes Polsko z Budína, kde pracovali italští mistři (kolem roku 1500). Zároveň měly České země hojně styky s Itálií, kde studovali šlechtici a klerikové, kupovali si knihy a vozili si je zpět domů. Technika zlacení se objevuje ve větším počtu až ve druhé polovině 16. století, kdy do českých zemí začíná hlouběji pronikat vliv z Francie a Itálie.<sup>20</sup>

V druhé polovině 16. století vznikaly a rostly knihovny sběratelů, humanistů a šlechticů. Stalo se zvykem a potřebou označovat své knihy vlastním erbem nebo jménem či iniciálami. První renesanční supralibros je datováno roku 1541 a patří Janu Hodějovskému z Hodějova. Petr Voit však píše ještě o starším kolku, který lze považovat za supralibros, a to u vazeb knihaře Bartoše Trnky, který působil v Praze do roku 1533.<sup>21</sup> Tyto znaky jsou často bohatě zdobené a zlacené. Setkáváme se i s vazbami zdobenými portrétem panovníka (například Rudolfa II.). Významnou postavou evropských knihovnických sbírek byl Petr Vok, který založil v Soběslavi bratrskou školu. Další sběratelé z rožmberského rodu se mohou pochlubit vazbami až s pěti různými supralibros.<sup>22</sup>

Vazby Jednoty bratrské patří k důležitým kapitolám české knižní vazby díky své kráse a jednoduchosti. Knihařská dílna byla zřízena při každém sboru a v rámci vzdělávání vyučovali i knihařské řemeslo. Na výzdobu používali biblické motivy a symboly (oliva, beránek s větví nebo loď na rozbouřeném moři). Symbol olivy se objevuje například na vazbách, které bratři vážali pro Petra Voka z Rožmberka.<sup>23</sup>

Pro rozlišení renesančních vazeb od vazeb barokních bychom si měli, jak píše Bohumil Nuska,<sup>24</sup> všimnout následujících znaků. V tomto porovnávání máme na mysli pouze knihy na první pohled nerozlišitelné (to znamená vazby v bílé usni a zavírané na háčkové spony). Nejprve je třeba prozkoumat materiál pokryvu. U barokních vazeb se jedná převážně o silné, drsné, světlé a někdy i křídované usně.<sup>25</sup> Renesanční vazby jsou vázány v jemnějších světlých usních (usně nejsou bílé, ale spíš krémové barvy).

20 MACEK, Jaromír. *Knižní vazba od gotiky k dnešku: katalog výstavy : Oblastní vlastivědné muzeum (Malá zámecká galerie)*, 25. srpen - 31. říjen 1972, Teplice. [Teplice: Oblastní vlastivědné muzeum, 1972]. BOHATCOVÁ, Mirjam. *Česká kniha v proměnách staletí*. V Praze: Panorama, 1990. str. 244–245

21 VOIT, Petr. *Knihotisk 15. a 16. století* [online]. Copyright © [cit. 29.04.2017]. Dostupné z: [http://sites.ff.cuni.cz/uisk/wp-content/uploads/sites/62/2016/01/Nauka-o-kni%C5%BEn%C3%AD-vazb%C4%9B\\_Voit.pdf](http://sites.ff.cuni.cz/uisk/wp-content/uploads/sites/62/2016/01/Nauka-o-kni%C5%BEn%C3%AD-vazb%C4%9B_Voit.pdf) str. 23

22 HAMANOVÁ, Pavlína. *Z dějin knižní vazby od nejstarších dob do konce 19. století*. Praha: Orbis, 1959. Lidová umělecká výroba a řemeslo. str. 99, 119

23 ibidem. str. 104

24 NUSKA, Bohumil, ed. *Historická knižní vazba: sborník příspěvků k dějinám vazby a k metodice ochrany historických knižních vazeb*. Liberec: Severočeské krajské nakladatelství, 1965. Odborné a metodické příručky Severočeského musea v Liberci. str. 26

25 Pro baroko jsou také hodně typické stříkané koziny, teletiny nebo například celopergamenové vazby.

Háčkové spony u barokních vazeb jsou mosazné, ploché a velmi jednoduše zdobené prostými rytými linkami.<sup>26</sup> Renesanční vazby mají štítky i těla spon vyrobeny ze silnějšího plechu. Kování bývá opracováno pečlivěji a celkově působí ušlechtleji než spony a štítky na barokních vazbách. Pokryv je zdoben podobně jako u vazeb renesančních, ale mění se ornamentální charakter tlačítek. Vytrácejí se figurální motivy a dává se přednost ornamentálním pruhům. K dalším znakům barokních vazeb pak patří lesklá natíraná jednobarevná ořízka, zušlechťované papíry na předsádkách, zjednodušení opracování desek (pouze z vnitřní strany) a bohaté zlacení (v pozdější době byl zlacen převážně hřbet).<sup>27</sup>

### 3.2 Typologie renesančních vazeb

Jako nejjednodušší způsob pro zařazení vazby do období renesance se jeví letopočet zaznamenaný v knize. Přesto však datum vytištění knihy nebo rok vyskytující se na vazbě knihy nemusí být určující, protože kniha mohla být v minulosti převázána nebo svázána dlouho po vytištění. Letopočet, který je vyzlacený nebo slepotiskem vyražený na pokryvu vazby, nemusí nutně datovat její vznik. Proto se raději orientujeme podle jednotlivých typologických znaků renesanční knižní vazby. „*Typologickým znakem rozumíme jakýkoliv zjev, prvek nebo skupinu prvků, které jsou svým výskytem typické pro určité časové období, mohou být pomůckou při typologickém rozboru a tak napomoci při datování vazby.*”<sup>28</sup> Nuska znaky rozděluje do několika skupin (typ vazby a knižního bloku, materiál pokryvu a desek, kování, technika výzdoby, její kompozice a ornamentika), přičemž se věnuje převážně výzdobě vazeb.

#### 3.2.1 Typ vazby

Pro určení typu vazby se sleduje použitý materiál na pokryv a jeho zpracování, technika výzdoby pokryvu a i samotný tvar vazby a bloku. V praxi se setkáváme s různými termíny, nejčastější jsou to vazba usňová, polousňová, pergamenová či měkká pergamenová. Tyto názvy vypovídají o použitém materiálu na pokryv a eventuálně o výběru knižních desek. Dále se setkáváme i s pojmy, jako je vazba slepotisková a zlacená, které naopak svědčí pouze o způsobu výzdoby. Vazba usňová tedy může být zároveň vazbou slepotiskovou nebo zlacenou a vazba slepotisková může být současně vazbou polousňovou

---

26        nejedná-li se o vazbu s hranovými dírkovými sponami – ty se v renesanci neobjevují (nebo zcela výjimečně a to až na přelomu renesance a baroka

27        VOIT, Petr. *Knihtisk 15. a 16. století* [online]. Copyright © [cit. 29.04.2017]. Dostupné z: [http://sites.ff.cuni.cz/uisk/wp-content/uploads/sites/62/2016/01/Nauka-o-kni%C5%BEn%C3%AD-vazb%C4%9B\\_Voit.pdf](http://sites.ff.cuni.cz/uisk/wp-content/uploads/sites/62/2016/01/Nauka-o-kni%C5%BEn%C3%AD-vazb%C4%9B_Voit.pdf). str. 27

28        NUSKA, Bohumil, ed. *Historická knižní vazba: sborník příspěvků k dějinám vazby a k metodice ochrany historických knižních vazeb*. Liberec: Severočeské krajské nakladatelství, 1965. Odborné a metodické příručky Severočeského musea v Liberci. str. 32

nebo pergamenovou.<sup>29</sup> Při popisu vazby by se tedy měly zohlednit všechny tyto aspekty, aby byl popis kompletní. Máme zde tedy celousňovou vazbu zdobenou slepotiskem (zlacením) s dřevěnými (lepenkovými deskami), polousňovou vazbu zdobenou slepotiskem s dřevěnými deskami a polousňovou vazbu s lepenkovými deskami, kdy useň pokrývá hřbet a rohy a střed desek je pokryt druhotně použitým pergamenem. Dále jsou tu vazby pergamenové. Z gotiky přetrvávající měkká pergamenová vazba s vyztuženým hřbetem a naopak již spíše barokní typ vazby a to pergamenová vazba s holandskými hranami.

Vazba usňová je tedy vazba s dřevěnými nebo lepenkovými deskami, je celoplošně pokrytá usní. Na pokryv se používaly různé druhy usně (různý způsob činění i různé materiály – teletina, kozina, vepřovice, skopovice). Pokryv je zdoben slepotiskem nebo zlacením, většinou s rámovou kompozicí. Dřevěné desky jsou opracované z obou stran způsobem typickým pro renesanční vazby (viz kapitola 8. *Desky*). Vazby s dřevěnými deskami se zavírají pomocí háčkových spon se štítkem s kolíčkovou nebo průřezovou záchytkou. Vazby s lepenkovými deskami se zavírají na textilní tkanice nebo usňové řemínky.

Renesanční polousňové vazby mají dřevěné desky a pokryté jsou většinou tříslučinnou usní zdobenou slepotiskem. Useň, jak vyplývá z názvu, je použita pouze na část vazby, pokrývá hřbet a zhruba jednu třetinu až polovinu plochy desek. Dřevěné desky jsou opracovány pouze z vnitřní strany (zhranění šikmo ven směrem od bloku). Desky mohou být zdobeny vyrytými linkami po svém obvodu nebo může být na přední desce inkoustem napsán, popřípadě vyryt, titul knihy. Na přelomu 16. a 17. století se objevují polousňové vazby s lepenkovými deskami v kombinaci s pergamenem, který pokrývá zbylou plochu desek vazby (často druhotně použitým).

V ranném období renesance se setkáváme s dožívajícími typologickými znaky gotických vazeb a naopak v pozdní renesanci se již začínají objevovat znaky barokních vazeb. Pergamenové vazby jsou tedy dvojího typu. Setkáváme se ještě s pozdně gotickými měkkými pergamenovými vazbami a naopak raně barokními vazbami s holandskými kantami. Ty mohou mít pergamenové proužky provlečené skrz drážku. Dalším typem vazby je takzvaná vazba obalová, která vychází z vazeb gotických. Jedná se o vazbu s lepenkovými deskami, usňový pokryv na zadní desce přechází v klopou, pomocí které se dá vazba uzavřít.<sup>30</sup>

---

29 DÚROVIČ, Michal a kol. *Restaurování a konzervování archiválií a knih*. V Praze: Paseka, 2002. str. 378–388

30 NUSKA, Bohumil, ed. *Historická knižní vazba: sborník příspěvků k dějinám vazby a k metodice ochrany historických knižních vazeb*. Liberec: Severočeské krajské nakladatelství, 1965. Odborné a metodické příručky Severočeského musea v Liberci. str. 35–37



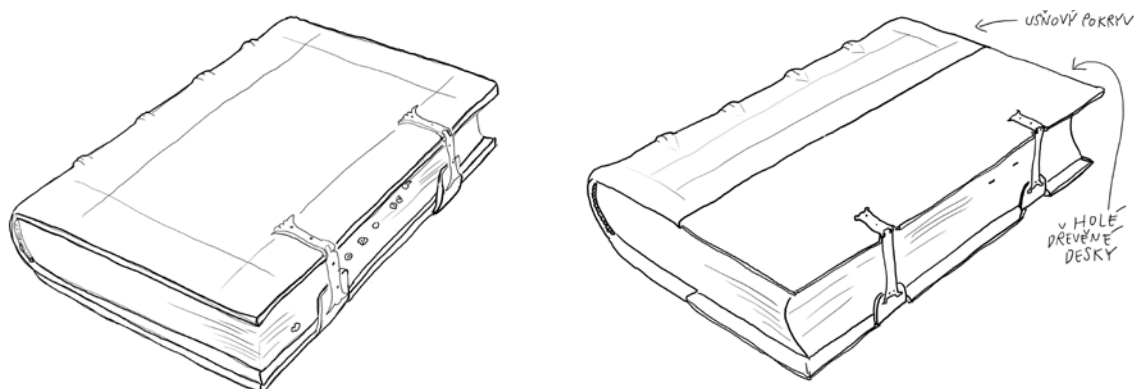

Obr.5 Vlevo – celousňová vazba, vpravo – polousňová vazba s dřevěnými deskami

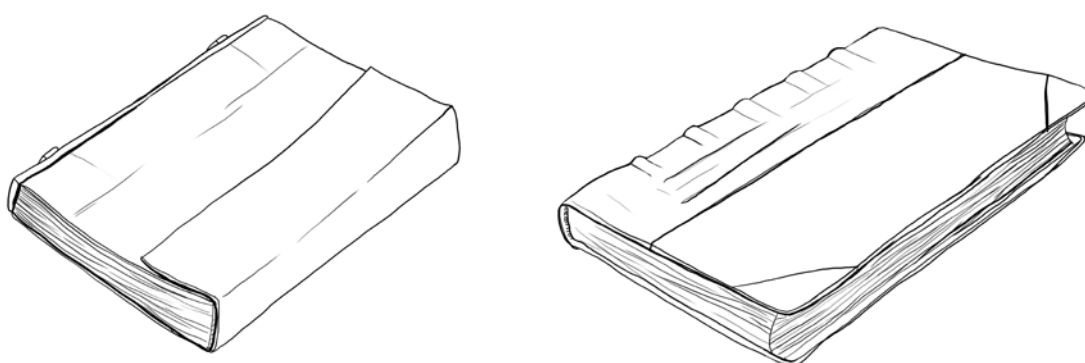

Obr.6 Vlevo – měkká pergamenová vazba s vyztuženým hřbetem, vpravo – polousňová vazba s lepenkovými deskami v kombinaci s druhotně použitým pergamenem, který pokrývá střed desek



Obr.7 Pergamenová vazba s holandskými hranami (spíše již barokní typ vazby)

### 3.2.2 Knižní blok a desky

Knižní blok je (na rozdíl od gotického) zakulacen a má vhloubenou přední ořízku. Pro renesanční vazby je typické výraznější zakulacení hřbetu a tudíž velmi vhloubená přední ořízka. Ořízky jsou nejčastěji jednobarevně natírané a leštěné, v pozdější době se setkáváme i s ořízkami stříkanými. Ty jsou typické pro knihy z barokního období. Ná-

kladnější knihy mají ořízky zlacené a puncované. U některých knih jsou ořízky bezbarvé a na vrchní nebo přední ořízce je inkoustem nebo tuší napsán titul knihy. To svědčí o horizontálním způsobu ukládání knih.<sup>31</sup>

Opracování dřevěných desek je jedním z výrazných typologických prvků renesanční knižní vazby. Kromě zkosení z vnitřní strany desek se na většině vazeb vyskytuje zhranění (zkosení hran) z vnější strany desek. Zhraněná je téměř polovina horní a dolní hrany desky a téměř celá přední hrana desky. Toto zhranění ustupuje pouze v místech hranového kování, spon a řemínků. Celkově tak desky působí o mnoho jemněji a lehčeji než desky gotických kodexů. Dřevěné desky jsou převážně z buku, ojediněle z dubu. Lepenkové desky jsou z vrstvené lepenky, často jsou to pouze listy makulatury slepené dohromady.

Přídeští je u renesančních vazeb většinou přelepené jedním z předsádkových listů anebo jeho částí. Mluvíme pak o listu zakráceném na křídélko. Výlep přídeští zakrývá žlábký a provlečené vazy nebo roztržené konce motouzů a mezivazní přelepy. Předsádkové papíry jsou vždy bílé, často je použit ruční papír lepší kvality a vyšší gramáže než na celý blok.<sup>32</sup>

### 3.2.3 Pokryv vazby

V renesanci byla na pokryv používána převážně usně, v menší míře pergamen (jako samostatný pokryv i jako součást polousňových vazeb), papírové vazby se v té době neobjevují (papír je pouze jako doplněk pokryvu u polousňových vazeb). V první polovině 16. století se setkáváme s vazbami s hnědě zbarvenou usní a slepotiskovou výzdobou. Světlé usně se vyskytují na vazbách z druhé poloviny 16. století. Jsou vhodné pro oblíbený slepotisk, protože lépe sají vodu a zároveň vyhovují svou cenou vzhledem ke zvýšené produkci knih.<sup>33</sup> Tmavě hnědé usně z tohoto období (konec 16. století) jsou používány na dražší a cennější vazby, jejichž pokryv byl vyzdoben zlacením. Zřídka se objevují i usně barevné (oranžové, červené, barvené ve hmotě). Pergamen byl používán k pokrytí vazeb s lepenkovými deskami. Druhotně použitý pergamen sloužil jako pokryv nejlevnějších vazeb anebo jako doplněk pokryvu vazeb polousňových (u těchto se můžeme setkat i s pergamenem natřeným barvou). Výjimečně se vyskytují vazby celokovové nebo textilní, které jsou však typické až pro barokní období.

31 Opět se spíše jedná o ojedinělé případy, je to znak, který ještě přežívá z gotiky.

32 NUSKA, Bohumil, ed. *Historická knižní vazba: sborník příspěvků k dějinám vazby a k metodice ochrany historických knižních vazeb*. Liberec: Severočeské krajské nakladatelství, 1965. Odborné a metodické příručky Severočeského musea v Liberci. str. 38

33 NUSKA, Bohumil, ed. *Historická knižní vazba: sborník příspěvků k dějinám vazby a k metodice ochrany historických knižních vazeb*. Liberec: Severočeské krajské nakladatelství, 1965. Odborné a metodické příručky Severočeského musea v Liberci. str. 39

Výběr pokryvu úzce souvisí se způsobem výzdoby vazby. Kromě již zmíněného slepotisku, který byl nejrozšířenějším způsobem výzdoby v 16. století, a zlacení, se setkáváme i s dalšími technikami výzdoby jako je lakování, malování, puncování, barvení a další.

Renesanční vazbu lze rozpoznat již pouhým pohledem do police knihovny a to díky zdobení hřbetů slepotiskem nebo později zlacením. Vazy jsou téměř vždy zvýrazněny slepotiskem vedeným z obou stran vazy. Linky vedené kolem vazy pokračují až na desku, kde se protínají. Mezivazní prostory raně renesančních vazeb (hnědé usně) jsou zdobeny jemnými linkami, naopak vazby ve světlých usních mají hřbety hladké bez zdobení. U zlacených vazeb je mezivazní prostor postupně víc a víc zaplňován zdobením (to už ale mluvíme spíše o přechodu k baroku a samotných barokních vazbách).

Kompozice výzdoby se dělí na dva hlavní typy – rámová a dominantová. Rámová kompozice je typická pro celé 16. století. Naopak dominantová kompozice se vyskytuje na vazbách zlacených z přelomu 16. a 17. století. Rozdíl mezi těmito dvěma kompozicemi je ve výplni hlavního pole. Rámová kompozice vyplňuje v podstatě celou plochu desky pomocí rámu vytvořených linkami, jednotlivá zrcadla jsou vyplněna nejrozličnějšími ornamenty (florální, figurální motivy, mauresky, arabesky...). Dominantová kompozice je tvořena hlavním rámem z linek, vprostřed rámu je dominanta provedená tiskem zpravidla výhradně z plotny. Dominantovou kompozicí byly zdobeny také pergamenové vazby z přelomu 16. a 17. století.<sup>34, 35</sup>



Obr.8 Rámová kompozice (XV.G.α.7), dominantová kompozice (XIX.G.β.35)

34 NUSKA, Bohumil, ed. *Historická knižní vazba: sborník příspěvků k dějinám vazby a k metodice ochrany historických knižních vazeb*. Liberec: Severočeské krajské nakladatelství, 1965. Odborné a metodické příručky Severočeského musea v Liberci. str. 40–44

35 ĎUROVIČ, Michal a kol. *Restaurování a konzervování archiválií a knih*. V Praze: Paseka, 2002. str. 378–388

### 3.2.4 Uzavírání knih

Spony a nárožnice jsou dalším velmi důležitým prvkem, pomocí kterého lze určit renesanční vazbu. Jak je již zmíněno výše, u renesančních vazeb se od mohutných kovových prvků opouští. Nárožnice se postupem času zmenšují a mění tvar z deltoidního na drobnější typ vykrajované nárožnice.<sup>36</sup> Hranové kování se vyskytuje již velmi zřídka a pouze u větších tisků. Některé vazby jsou opatřeny takzvaným nárožním hranovým kováním, které řadíme k nárožnicím (nárožnice lemující hranu desky – viz Sojková).<sup>37</sup>

Způsob zavírání vazeb vychází z gotiky. Nuska uvádí, že se v renesanci vyskytují ještě i spony dírkové deskové. Nejrozšířenější, a pro renesanci tak typické, jsou však spony háčkové. Nejdříve se vyskytují spony háčkové se štítkem s průřezovou záchytkou, což je pozůstatek gotického tvarosloví. Později se setkáváme s háčkovými sponami se štítkem s kolíčkovou záchytkou. Ty jsou v renesanci nejhojněji používané. Ke konci 16. století se objevují u levnějších vazeb opět spony s průřezovou záchytkou. Na přelomu 16. a 17. století jsou nákladnější vazby uzavírány pomocí háčkových spon s tordovaným tělem. Vazby s lepenkovými deskami a světlým pokryvem mají většinou usňové řemínky nebo textilní tkanice. Pokud jsou pergamenové vazby uzavírány tak zpravidla pomocí textilních tkanic (podrobněji v kapitole 10. *Knižní kování a další způsoby ochrany knih*).

---

36 SOJKOVÁ, Karina. *Kovové prvky v knižní vazbě*. Pardubice: Univerzita Pardubice, 2011. str. 97–99

37 ibidem. str. 65

#### 4. Typologický průzkum fondu

Pro potřeby průzkumu bylo nutné projít celý fond knihovny a jednotlivé renesanční vazby následně podrobně prozkoumat. K průzkumu byl vyhotoven speciální jednostranný formulář formátu A4 (viz Obr.9), do kterého byly zaznamenány údaje zjištěné během samotného zkoumání jednotlivých knih. Kromě základních identifikačních údajů (název díla, autor, tiskař, rok vydání atd.) formulář obsahuje kolonky se všemi náležitými typologickými znaky renesančních vazeb. Průzkum knih byl prováděn od vnějšku knihy do jejího vnitřku.

Nejprve byly popsány kovové prvky. Zkoumán byl použitý materiál, typ spony, zpracování řemínku a způsob jeho fixace k desce. Zaznamenány byly i další kovové prvky, pokud je vazba obsahovala (náročnice, středová kování atd.). Kovové prvky byly načrtnuty a náčrt byl doplněn o naměřené rozměry těchto prvků. Následoval podrobný průzkum pokryvu. Zde byl brán v potaz materiál, způsob činění, kompozice a technika výzdoby. Nedílnou součástí typologických prvků vazeb je i zpracování usně či pergamentu při pokrývání. Tady máme na mysli úpravu hlavice, záložek a rohů pokryvu. Další část formuláře byla věnovaná deskám. Zaznamenána byla i informace o druhu použitého materiálu. Pokud měla vazba dřevěné desky, byly do připravených náčrtů zakresleny způsoby zhranění desek, typy výřezů a žlábků pro spony a řemínky a způsob nasazení desek včetně tvaru kolíčků (byly-li součástí). Ve spodní partii formuláře se nacházejí oddíly popisující nejprve kapitálek (materiál jádra, způsob obšití a upevnění), následně mezivazní přelepy (materiál a počet) a v neposlední řadě část popisující kulačení hřbetu a zušlechťování ořízky. Poslední část formuláře se věnuje knižnímu bloku, konkrétně typu předsádek, způsobu šití, počtu dvoulistů ve složce nebo materiálu vazů a jejich rozmístění. Pokud vazba disponovala ještě nějakou zvláštností, na kterou ve formuláři nebyla vytvořena kolonka, byl tento fakt zaznamenán na okraj nebo na rubovou stranu formuláře.

Zhruba v polovině probíhajícího průzkumu bylo vyhodnoceno, že ne všechny knihy musí být zaznamenány podrobně v předpřipraveném formuláři. Jednalo se o vazby, které nesly typologické prvky již několikrát zaznamenané ve formuláři. Proto nebylo nutné je zaznamenávat znovu a znovu. Pro tyto vazby byl vyhotoven stručnější formulář, do kterého byly zapsány jen ty nejdůležitější znaky (signatura, rok, tiskař, materiál pokryvu, kompozice výzdoby, materiál a způsob opracování desek, typ zavírání vazby, barva ořízky, typ kapitálku, počet vazů, způsob nasazení, druh předsádky, počet dvoulistů ve složce a způsob šití).

Každá vazba byla důkladně vizuálně prozkoumána, zjištěné informace byly zaneseny do jednoho nebo druhého formuláře (písemně i kresebně) a nakonec byla vazba

vyfotografována. Fotodokumentace probíhala dle dostupných podmínek. Většina vazeb byla dokumentována při denním světle za pomoci postranních světél a fotoboxu. Ke konci průzkumu byla k dispozici i záblesková světla, která zajistila vyšší kvalitu fotografií, některé detaily byly tedy přefoceny. Fond byl zpracováván přímo v knihovně. Fotografovány byly základní pohledy na přední a zadní desku, tříčtvrteční pohledy, ořízka, hřbet a pak různé detaily (kapitálek, spony, způsob nasazení, opracování desek atd.).

87

KONVOLUT

Signatura: IV. F. α. 7.

Datace: 1561

Titul: APOLOGIA D. FRIDERICI STAPHILI

Autor:

Jazyk: latinsky

Tiskař: APUD HERFDES  
IOHANNIS QUENTZL



Rozměry

knižní vazby:

knižních desek:

knižního bloku:

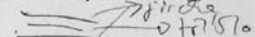
výška	šířka	síla
168	117	55
x	x	x
155	95	47

got-ren  renesance  ren-bar Knižní vazba: celousňová  polousňová  pergamenová  jiná Kovové prvky: ano  ne  nedochované  zavírání na tkanice  slitina mědi  železo  jiné spona  s kuličkovou záchytkou  s průřezovou záchytkou  dírková desková  jiná usňový řemínek  pergamenový řemínek  kombinace  jiný zpracování řemínku:  způsob fixování řemínku: hřebíčky  fix. štítek nárožnice  pukly  další kovové prvky Pokryv: useň  teletina  kozina  skopovice  vepřovice  hovězina  jiná  pergamen výzdoba  rámová   jircha  jiná slepotisk  zlacení  kombinace  jiná  (frotáž č.: )zpracování rohů: na steč  přes sebe  na steč s doplňkem záložky: přirozené  ořezané do formátu  kombinace hlavice: souběžně s deskami  níž  nastřížení rovně  šikmo  bez nastřížení  jádro Knižní desky: dřevo  buk  dub  jiný materiál  kanty  u přední ořízky  u hlavy a paty  všude 

způsob opracování desek

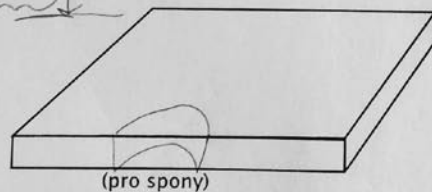
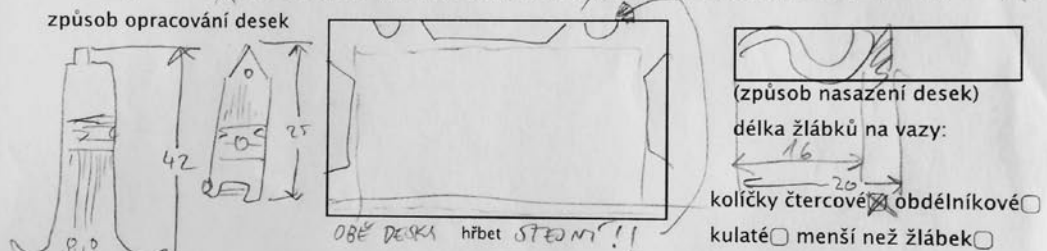

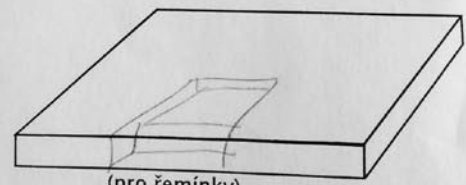

(pro spony)



(pro řemínky)

Kapitálek: usňové jádro  pergamenové  motouz  plátno  jiné  kapitálový vaz  není  chybí 

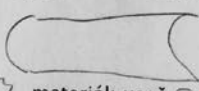
způsob šití a upevnění kapitálku: bílý červený (plastický)

Mezivazní přeplepy: ano  ne  nelze určit  počet: ...4... pergamen  plátno  papír  jiný Ořízka: neupravovaná  natíraná  zlacená  puncovaná  stříkaná  jiná Knižní blok: kulacení hřbetu: předsádky: Organismus šití: počet vazů ... materiál: useň  pergamen  motouz  jiný  jednoduché  dvojité 

vzdálenost mezi vazy: 40, 48, 30, 38, 170, 127

způsob šití: jednoduché  pakované  přímé  ob-složku  jiné  nelze určit počet dvoulistů ve složce: ...4... černý tisk  červeno-černý tisk  rukopis papír  pergamen  vergé  filigrán 

Obr.9 Ukázka vyplněného formuláře

signatura	rok	tiskař	pokryv	desky ren./bar.	výzdoba rám./s dom.	Kov/Tkanice količ./průřez.	ořízka	kapitálek	vazy	nasazení	předsádka	dvou listy	šití Přímé/Ob-sl
XVI G α 30	1548	IA. OGB. SPINETA - BONIFAZIUS	1000000 BONIFAZIUS	lepna	RAM	—	relevo	obřezky bez ořízka	3	ROSTĚ.	✓	4	přímé
XVI D α 14	1607	COL. AGR. IOAN. GYMNICUS	J.	LEPENA	RAM	TRAMICE TEXTIL	modra	klas	4	ROSTĚ.	✓	2	OB-S.
XVI D α 36	1555	BAPTISTEN NICOL. WOLLAB	J.	REN.	RAM	kol.	modr.	klas.	3	ROSTĚ.	✓	4	přímé
XVI D α 5	1604	DIONISIO GIAC. HANPLE	J.	LEP.	RAM	TRAMICE příže	modr.	klas.	4	ROSTĚ.	✓	2	přímé
XVI F α 62	1609	FRANCISCA M. SPINETA	J.	LEP.	R-SOON.	Tkanice textile	č. mod. střík.	klas	4	ROSTĚ.	✓	4	přímé
XVI F α 66	1563	COLONIAE IOAN. BIRCKHANN	J.	REN.	RAM	kol.	NEBR.	klas	3	ROSTĚ.	✓	4	přímé
XVI F α 67	1542	LUGDUNI IOAN. GYMNICUS	J.	LEP.	RAM	TRAN	modr.	klas	3	ROSTĚ.	✓	4	přímé
XVI G α 64	1569	COLONIAE IOAN. BIRCKHANN	J.	LEP.	R-SOON	—	čpr.	klas.	4	ROSTĚ.	✓	4	přímé
XVI G α 64	1551	LUGDUNI FR. GERARDUS	J.	LEP.	R-SOON	TRAM. TEXTIL	NEBR.	klas	4	ROSTĚ UNE	✓	4	přímé
XVI G α 61	1541	AGRONICUS IOAN. GYMNICUS	J.	LEP.	R-SOON.	—	NEBR.	klas.	3	ROSTĚ UNE	✓	4	přímé
XVI G α 52	EXLIBIS 1634	—	TRISIO	VIHA	R-SOON.	—	NEBR.	klas.	3	ROSTĚ UNE	✓	4	přímé
XVI G α 59	1607	FRANCISCA NIC. SPINETA	J.	VIHA	RAM	—	modr.	klas.	3	ROSTĚ UNE	✓	4	přímé ale OB-S.
XVI G α 43	1573	COLONIAE GERARDUS	J.	LEPENA	R-SOON	—	modr.	klas. Tahy	5 3+2-FACE	ROSTĚ UNE	✓	4	přímé
XVI E α 63	1589	COL. AGR. IOAN. GYMNICUS	J.	REN.	R-SOON	—	modr.	-11-	-11-	-11-	✓	4	přímé
XVI E α 62	1607	FRANCISCA WOLLAB. SPINETA	J.	LEPENA	RAM	TRAMICE URON	STŘEŠNÁ RELEVO	klas.	3	ROSTĚ. VNE	✓	4	přímé

Obr.10 Ukázka vyplněného zjednodušeného formuláře



## 5. Knižní blok

Knižní blok je hlavní složkou každé knihy. Jedná se o sešité naskládané složky. Jednotlivé složky vzniknou několikerým přeložením papírového archu. Velikosti archů bývaly různé, rozměry vycházely z formátu síta při výrobě ručního papíru.

### 5.1 Papír

Složky renesančních knižních vazeb v Broumovské klášterní knihovně jsou naskládány z ručního papíru (vzhledem k době, ve které se pohybujeme, se nedalo čekat ani nic jiného). Typickým znakem ručních papírů je veržé patrné v průsvitu. Veržé je struktura s podélnými a příčnými tenkými pruhy, je tvořena konstrukcí papírenského síta. Podle způsobu složení archu do určitého formátu (folio, kvart, osmerka...) se mění i směr veržé (jeho osnova). Při tisku a následném skládání archu nebyl brán zřetel na estetickou stránku věci. Nejdůležitějším hlediskem bylo maximální využití archu papíru. Proto nebyl sledován směr vláken papíru nebo tedy směr osnovy síta.

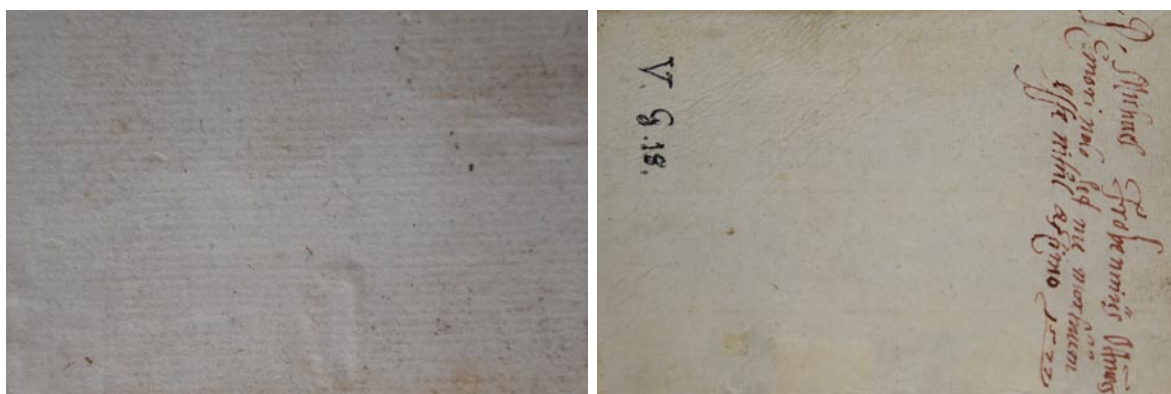

Obr.11 Ukázka veržé viditelné na přideštích na dvou vazbách (vlevo I.G.a.30, vpravo III.C.β.16)

Jednotlivé papírny si značily svoje výrobky vlastním symbolem – filigránem (průsvitkou). Tato značka byla přiřítá či přidrátovaná k sítu na výrobu ručního papíru, proto je papírový arch v místě této značky průsvitnější, tenčí. Většinou se objevují uprostřed folia, u menších formátů jsou filigrány vprostřed složky (na hřbetě) anebo naopak na kraji listu, kdy z průsvitky často zbyde jen zlomek.

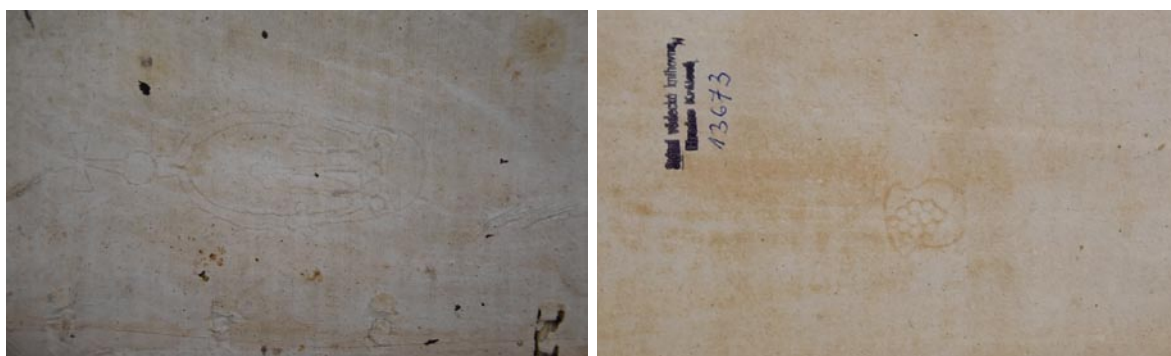

Obr.12 Ukázka filigránů viditelných na přideštích (vlevo VII.A.a.7, vpravo II.C.14)

## 5.2 Složky

Složka je základní konstrukční prvek knižního bloku. Jak je již výše zmíněno, formáty složek se odvíjejí od velikosti archu a zároveň od počtu jeho přeložení. Z historie známe tyto základní formáty: folio, to je přeložené pouze jednou (na výšku 30–55 cm), kvart přeložený dvakrát (výška listu 25–30 cm), osmerka přeložená třikrát (výška listu 15–25 cm) a šestnácterka přeložená čtyřikrát (výška pod 15 cm).<sup>38</sup> Pro jednotlivé formáty by měl odpovídat i počet dvoulistů ve složce (1, 2, 4, 8 dvoulistů). Podle průzkumu provedeném v klášterní knihovně počet ne vždy odpovídá.

V největším počtu se v knihovně objevují bloky ve formátu osmerka se čtyřmi dvoulisty, v menším množství pak kvarty se třemi dvoulisty (zde musel být jeden dvoulist do složky vložen dodatečně) a šestnácterky se čtyřmi dvoulisty (zde musely být archy rozděleny na dvě poloviny a následně naskládány tak, aby složka měla čtyři dvoulisty - tedy polovina archu byla nejspíš přeložena třikrát). Ve spodních policích jsou uloženy knihy větších formátů, rozměrově zapadají podle tabulek do formátu folia. Složky v těchto vazbách mají většinou tři dvoulisty, ojediněle dva nebo čtyři. V menším množství se v knihovně nacházejí kvartové formáty o čtyřech dvoulistech (dvě složky dohromady), osmerky se dvěma dvoulisty a několik šestnácterek s šesti dvoulisty. Šestnácterka je formát, kdy je arch přeložen nejdříve na třetiny a následně dvakrát na polovinu (celkem tedy čtyři přehyby) a měl by mít šest dvoulistů, na výšku měří list méně než 15 centimetrů. V knihovně se nachází i vazby se střídavým počtem dvoulistů ve složkách. Většinou se střídají složky se dvěma a čtyřmi dvoulisty, u jedné vazby jsou složky řazeny po dvou (dvě se dvěma dvoulisty a dvě se čtyřmi – signatura III.G.1). U vazby se signaturou XV.E.β.19 je blok naskládán do složek o čtyřech dvoulistech, knihvazač však mezi jednotlivé potištěné dvoulisty vložil dvoulisty prázdné, složky tak mají osm dvoulistů.

Před šitím byly u některých raně renesančních vazeb složky v místě šití naříznuty (vychází z gotiky).



Obr.13 Vlevo ukázka volných listů (XV.E.β.19), vpravo naříznuté složky před šitím (XVIII.D.β.16)

38 VOIT, Petr. *Nauka o starých tiscích*. [online]. Copyright © [cit. 05.05.2017]. Dostupné z: [http://sites.ff.cuni.cz/uisk/wp-content/uploads/sites/62/2016/01/Nauka-o-star%C3%BDch-tisc%C3%ADch\\_Voit.pdf](http://sites.ff.cuni.cz/uisk/wp-content/uploads/sites/62/2016/01/Nauka-o-star%C3%BDch-tisc%C3%ADch_Voit.pdf)

### 5.3 Předsádky

Předsádka se nachází na začátku a konci knižního bloku. Většinou se jedná o dvoulist, který je šitý spolu s blokem a chrání a zpevňuje knižní blok. V renesanci se setkáváme s celou řadou předsádek. Jako materiál je použitý ruční papír vyšší gramáže, dvoulist je někdy zpevněný pergamenovým proužkem (u raně renesančních vazeb). Předsádky jsou obvykle na začátku i na konci bloku stejné. Vyskytují se ale i vazby se dvěma různými předsádkami.

V broumovské klášterní knihovně se z renesančního období nacházejí nejčastěji vazby, které mají předsádku ve formě jednoho dvoulistu šitého spolu s blokem. První list dvoulistu je vylepen na přideštlí a druhý list je volný (první list – dál od bloku, druhý list – blíž k bloku). Jde o vazby vzniklé v průběhu šestnáctého a začátku sedmnáctého století (nelze tedy mluvit o časově ohraničeném používání tohoto druhu předsádek). Dalším druhem, který se vyskytuje napříč celým obdobím (a je v klášterní knihovně zastoupen ve značném počtu), je složka o dvou dvoulistech šitá spolu s blokem. První list je zakrácen na křídélko a spolu s druhým listem (směrem od bloku) jsou vylepeny na přideštlí. Třetí a čtvrtý list zůstávají volné (takzvaná *lítačka* – volný předsádkový list). Předsádka, objevující se u vazeb z konce 16. a začátku 17. století, se skládá ze dvou dvoulistů. Zde jsou dva první listy zakráceny na křídélko a zároveň se třetím listem jsou vylepeny na přideštlí. Hojně se vyskytuje i předsádka z jednoho dvoulistu, který má první list zakrácený na křídélko a oba listy jsou vylepeny na přideštlí.

Předsádky, u kterých je střed zpevněn pergamenem, se vyskytují u některých vazeb z první poloviny 16. století (raně renesanční vazby). Zpevnění středu dvoulistu pergamenem vychází z gotiky, kdy byly takto zpevňované všechny složky bloku. Důvodem k tomu byl přechod z pergamenových složek na papírové (což je spojené s vynálezem knihtisku a jeho šířením). Knihaři novému materiálu ještě nedůvěřovali a jako prevenci před protržením středů papírových dvoulistů při šití používali pergamenové proužky. Nejfrekventovanějším typem předsádky s pergamenem, která se vyskytuje u vazeb v broumovské klášterní knihovně, je dvoulist z ručního papíru. Dvoulist je ve středu z hřbetní strany zpevněný pergamenovým proužkem a první list je vylepen na přideštlí. Pergamen aplikovaný na předsádkách je z větší míry druhotně použitý pergamen (proužky z rozstříhaných rukopisů).

#### 5.3.1 Druhy předsádek

Prozkoumané renesanční vazby uložené v klášterní knihovně ukázaly, že předsádky mohou být pojaty mnoha různými způsoby. Během průzkumu bylo zjištěno přes třicet různých typů zpracování předsádek. Nejčastěji používané typy jsou v následující části práce stručně popsány a je k nim přidán popisný nákres a fotografie (je-li k dispozici).

Přední a zadní předsádky jsou téměř u všech vazeb stejně stavěné. Najdou se ale i takové vazby, kde se zpracování předsádky liší. Následující příklady předsádek jsou řazeny chronologicky (podle jejich pravděpodobného historického vývoje).

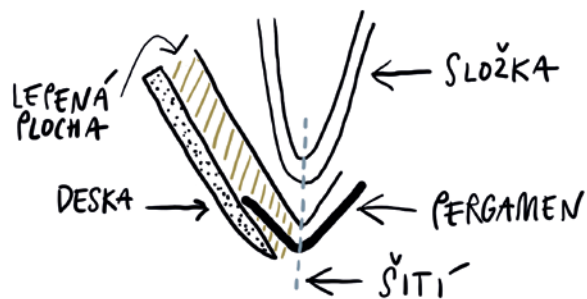

Obr.14 Legenda k nákresům předsádek

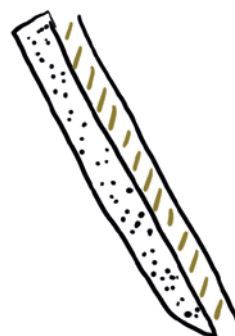
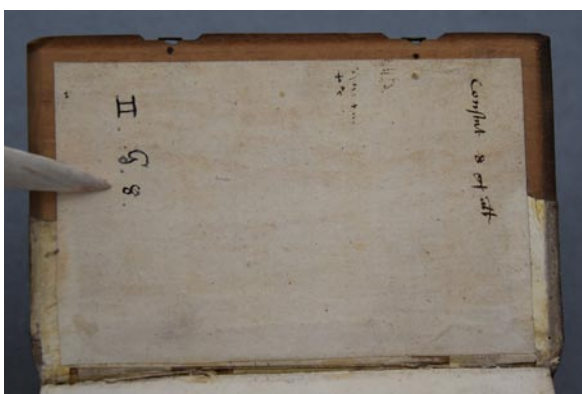

Obr.15 Ukázka samostatného výlepu přideští, foto a nákres (II.G.a.63)

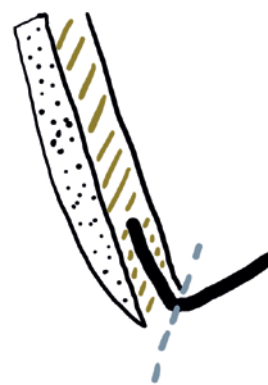

Obr.16 Ukázka předsádky s pergamenovým proužkem, foto a nákres (XXXI.A.6)

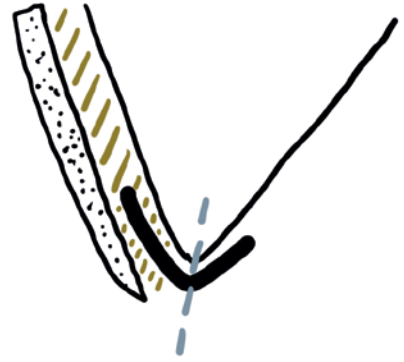

Obr.17 Ukázka předsádky s pergamenovým proužkem, foto a nákres (VII.G.β.10)

Dvoulist a pergamenový proužek, první list zakrácen na křídélko, oba listy vylepeny na předešlý, skryté šití.

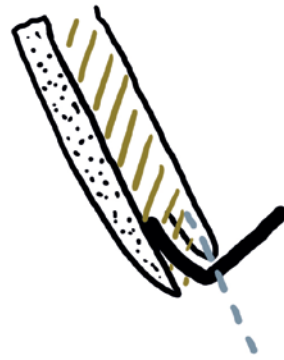

Obr.18 Ukázka předsádky s pergamenovým proužkem, foto a nákres (I.G.β.16)

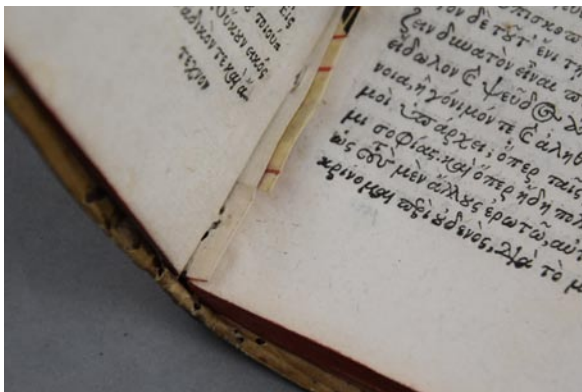

Obr.19 Ukázka předsádky (obtáčená s pergamenem), foto a nákres (XVII.E.β.3)

Dvoulist šitý s blokem, první list vylepený na přideštit, viditelné šití.

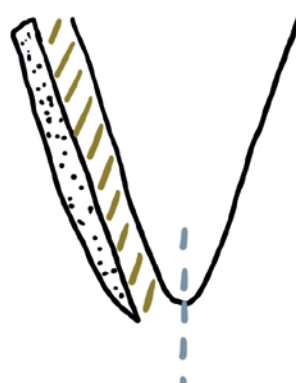

Obr.20 Ukázka předsádky (dvoulist a viditelné šití), foto a nákres (IV.G.II)

Dvoulist, druhý list zakrácen na křídélko, první list vylepen na přideštit, viditelné šití. Zde lze jen těžko určit, kdy byl druhý list zakrácen na křídélko (jedná se spíše o variantu klasického dvoulistu).

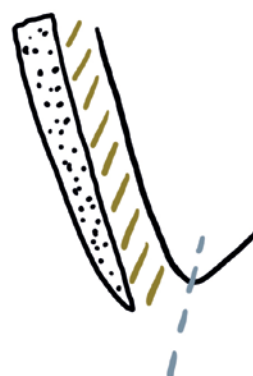

Obr.21 Ukázka předsádky (dvoulist, viditelné šití), foto a nákres (XXXI.A.8)

Dva dvoulisty, první list vylepen na přideštit, viditelné šití.

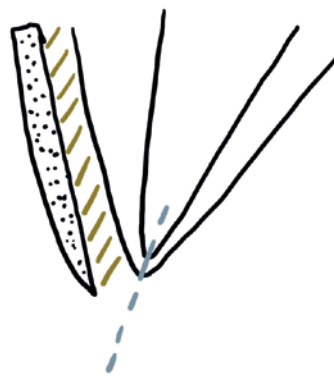

Obr.22 Ukázka předsádky (dva dvoulisty, viditelné šití), foto a nákres (II.E.8)

Dva dvoulisty, první list zakrácen na křídélko, křídélko a druhý list vylepeny na přideščí, viditelné šití.

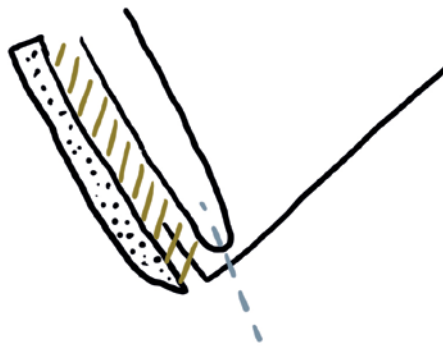

Obr.23 Ukázka předsádky (dva dvoulisty, viditelné šití), foto a nákres (I.B.5)

Dvoulist, první list zakrácen na křídélko, oba listy vylepeny na přideščí, skryté šití.

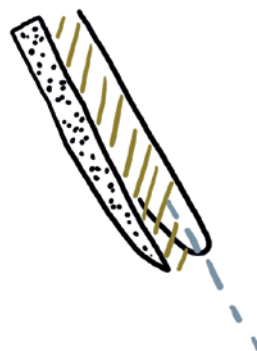
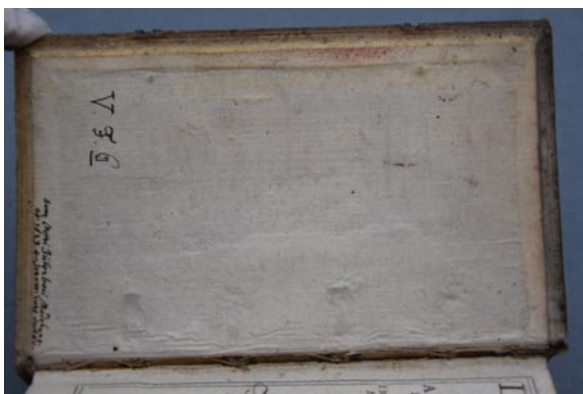

Obr.24 Ukázka předsádky (dvoulist, skryté šití), foto a nákres (IV.F.α.41)

Dva dvoulisty, první list zakrácen na křídélko, křídélko a další dva listy jsou vylepeny na přideščí, skryté šití.

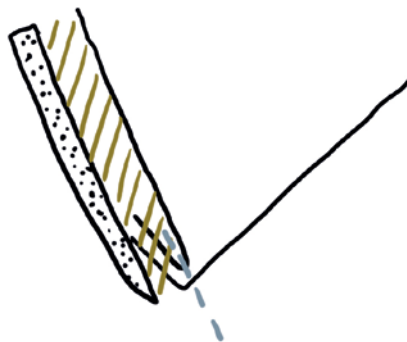

Obr.25 Ukázka předsádky (dva dvoulisty, skryté šití), foto a nákres (I.B.13)

Dva dvoulisty, první dva zakráčeny na křídélko, křídélka i třetí list vylepeny na přidešti, skryté šití. U tohoto typu předsádky se setkáváme i s případy, kdy je první křídélko nalepeno na desku ještě před pokrytím, čímž si knihař upevnil pozici desky.

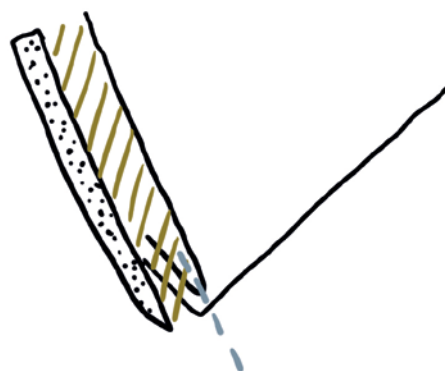

Obr.26 Ukázka předsádky (dva dvoulisty, skryté šití), foto a nákres (XVII.E.β.8)

Dvoulist, druhý list zakráčeny na křídélko, šitý společně s první/poslední složkou (obtáčená předsádka), první list vylepen na přidešti, šití viditelné vprostřed složky.

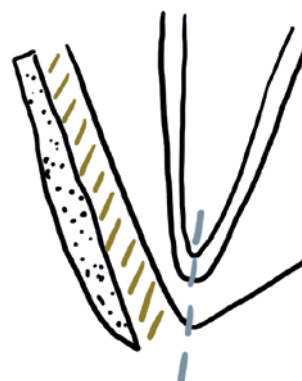

Obr.27 Ukázka předsádky (obtáčená dvoulistem zakráčným na křídélko), foto a nákres (VI.D.β.4)

Dvoulist obtočený kolem první/poslední složky, šité spolu se složkou, první list vylepen na přidešti.

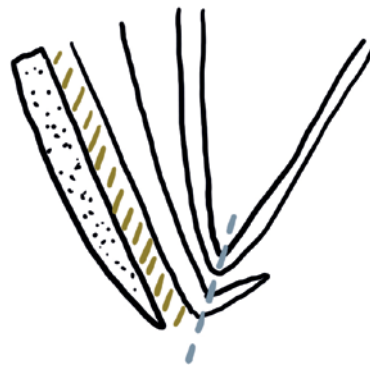

Obr.28 Ukázka předsádky (obtáčená jedním kompletním dvoulistem), foto a nákres (XXV.E.α.30)



Dva dvoulisty, druhé dva listy (blíž k bloku) zakráčeny na křídélko, šité spolu s první/poslední složkou (obtáčená předsádka), první list vylepen na přideščí, šití uprostřed složky.

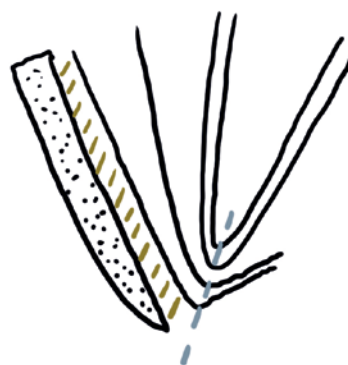

Obr.29 Ukázka předsádky (obtáčená dvěma listy), foto a nákres (II.C.2.5.5)

Dva dvoulisty tvořící složku obtočené kolem první/poslední složky, šité spolu se složkou, první list vylepen na přideščí.

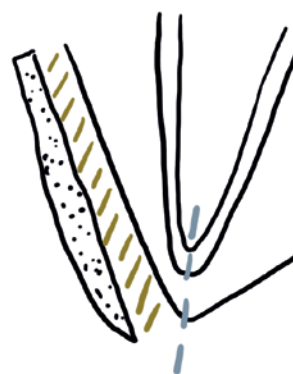

Obr.30 Ukázka předsádky (obtočená dvěma kompletními dvoulisty), foto a nákres (VIII.B.13)

### Kombinované předsádky

Kombinované předsádky byly nalezeny pouze u několika málo renesančních vazeb v broumovské klášterní knihovně. Většinou se shoduje počet dvoulistů, které tvoří přední a zadní předsádku. Liší se pouze způsob zakráčení jednotlivých listů na křídélko anebo jejich vylepení na přideščí. Lze jen těžko určit, zda nebyla jedna z předsádek upravena v rámci dobových oprav a tudíž ji nelze považovat za původní. Z toho vyplývá, že předsádky mohly být při vzniku knihy identické. Proto nelze brát kombinované předsádky jako jeden ze zásadních typologických prvků renesančních vazeb.

Na následující straně je vyobrazen přehled všech typů předsádek, které byly objeveny a zaznamenány během průzkumu v klášterní knihovně v Broumově.

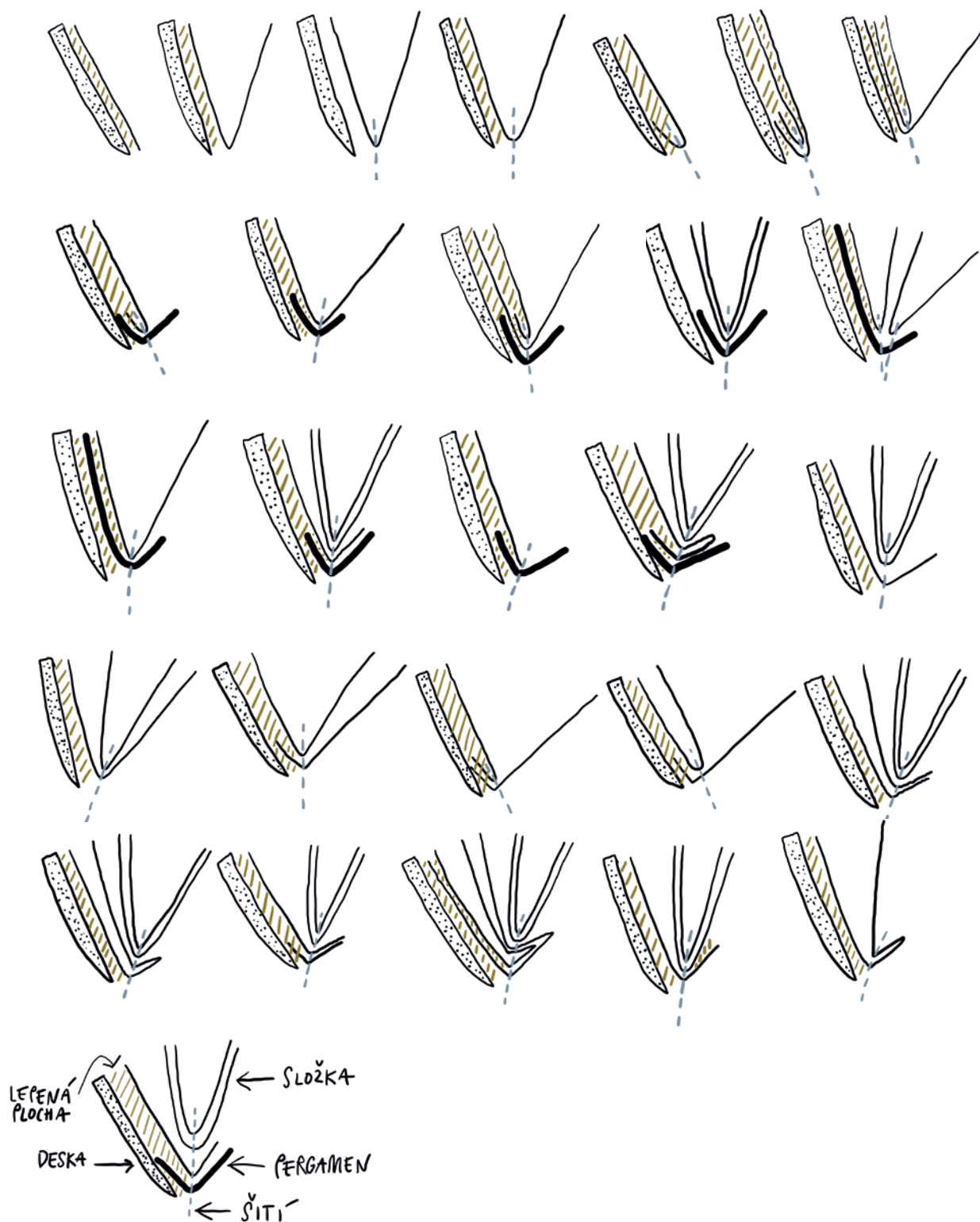

Obr.31 Přehled předsádek vyskytujících se na renesančních vazbách uložených v klášterní knihovně v Broumově

## 6. Šití

Šití je nejdůležitější konstrukční prvek knižní vazby, spojuje jednotlivé složky k sobě. Znamé jsou různé způsoby šití. Nejčastěji jsou složky šité lněnou nebo konopnou nití (viz níže v textu) a šité jsou na vazy (vazy jsou obšívány). Díky vazům (v renesanci se vyskytují vazy usňové, motouzové a výjimečně i pergamenové) jsou na knižní blok nasazeny desky.

Objevují se i vazby bez vazů, jedná se o bloky šité na takzvaný řetízkový steh. V broumovské knihovně je to například kniha se signaturou VII.F.β.3. Jedná se o měkkou pergamenovou vazbu s vyztuženým hřbetem, kdy jsou pokryv a hřbetník šité zároveň s blokem. Pergamenový pokryv a hřbetník (hřbetní výztuha) z usně jsou prošity spolu se složkami. Tento model vazby se řadí spíše do pozdně gotického období, tisk je však z roku 1521, vazbu lze tedy zařadit do raně renesančního období.

### 6.1 Nit

V předchozích kapitolách bylo zmíněno, že v renesanci jsou k šití používané tlustší měkké lněné nebo konopné nitě. Nitě působí jako velmi silné (tlusté), ale díky ruční výrobě jsou o mnoho měkkčí než dnešní strojově vyráběné nitě. Uvnitř bloku je tedy často vidět stlačená široká nit. Při průzkumu bylo vyzorováno, že jsou nitě splétané většinou ze dvou nebo tří pramenů vláken. Ztordované prameny jsou smotané dohromady ve stejném směru jako byly tordované (stočené).

Během průzkumu fondu klášterní knihovny v Broumově byl odebrán vzorek nitě z vazby se signaturou VII.B.β.13. Vzorek byl podroben analýze (Herzbergova vybarvovací zkouška a zkouška fluoroglucínem). Analýzu provedla Ing. Alena Hurtová. Zjištěno bylo, že se jedná pravděpodobně o lněná či konopná vlákna (viz Textová příloha).

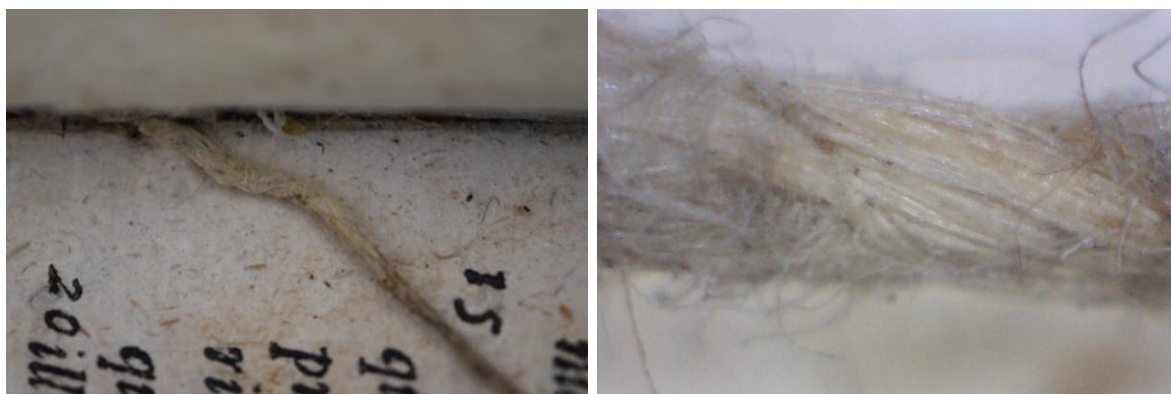

Obr.32 Vlevo foto nitě (XVII.E.β.4), vpravo foto detailu nitě pomocí USB mikroskopu (XVI.B.II)

## 6.2 Vazy

Jednotlivé složky jsou fixované k vazům a tak tvoří knižní korpus. Vaz je motouz nebo proužek usně nebo pergamenu a přesahuje přes sílu knižního bloku tak, aby na něj mohly být nasazeny knižní desky. V renesančním období jsou jako vazy používány motouzy, usňové nebo pergamenové proužky. Používání vazů z usňových proužků přetrvává z gotiky, vyskytují se tedy převážně na raně renesančních vazbách. Naopak zase pergamenové proužky, typické pro barokní pergamenovou vazbu, nacházíme na vazbách z první třetiny 17. století. Nejběžnějším materiálem vazů v renesanci jsou konopné motouzy, ty se prosazují během 16. století a postupně plně nahrazují usňové proužky.

Během průzkumu byly odebrány vzorky z motouzových vazů dvou knih (V.A.2, XV.F.β.10). Vzorky byly podrobeny analýze (Ing. Alena Hurtová). Pomocí Herzbergovy vybarvovací zkoušky a zkoušky fluoroglucínem bylo zjištěno, že se jedná pravděpodobně o motouzy z konopných vláken (viz Textová příloha).

### 6.2.1 Dvojité vazy

Nejčastěji se vyskytují dvojitě motouzové vazy, v menší míře i jednoduché. Motouzy jsou různě silné, většinou u menších formátů jsou slabší motouzy a u větších silnější. Usňové vazy u renesančních vazeb jsou téměř vždy dvojitě, setkáváme se s vazy z bílé jirchy, ale vyskytují se i vazy z tříslučiněné usně. Dvojitě usňové vazy mohou mít více podob. Můžeme se setkat se dvěma samostatnými proužky (jako u motouzových dvojitých vazů) anebo s jedním širším vazem, který je uprostřed rozříznut v délce odpovídající šířce hřbetu. U některých vazeb z první poloviny 16. století jsou usňové vazy tordované (jedná se o stočené usňové proužky z jirchy).



Obr.33 Vlevo ukázka vazů z tříslučiněné usně (XII.D.β.38), vpravo vazy z jirchy (XXX.C.17)

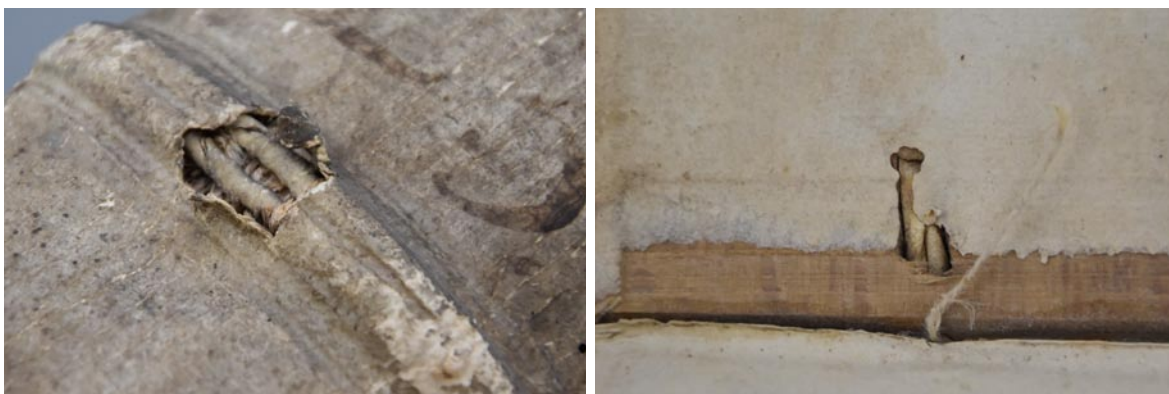

Obr.34 Ukázka dvojitých tordovaných usňových vazů (VII.A.α.10, III.G.1)

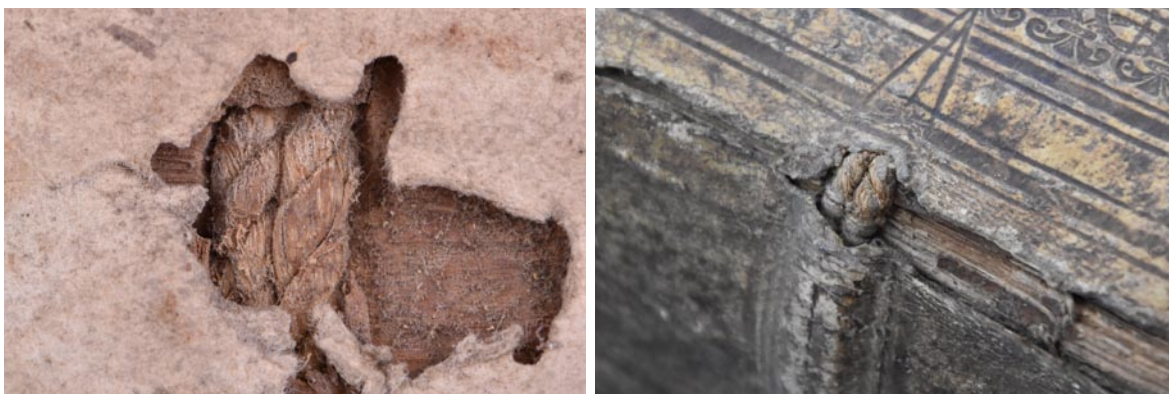

Obr.35 Dvojité motouzové vazy (XXV.A.3, IV.B.4)

### 6.2.2 Jednoduché vazy

Jednoduchý vaz je jeden motouz nebo jeden proužek usně či pergamenu. Stejně jako u dvojitých vazů i zde síla vazů závisí na formátu knihy. Jednoduchý vaz může být i tordovaný.



Obr.36 Jednoduchý vaz z jirchy (VII.F.β.1), motouzový jednoduchý vaz (XXIV.F.37)

### 6.2.3 Falešné vazy

V broumovské klášterní knihovně se setkáváme i s vazbami, které jsou šité na určitý počet vazů, na hřbetě je však vazů víc. Jedná se o vazby s falešnými vazy. Falešné vazy jsou

ze stejného materiálu jako pravé vazy. Liší se od pravých tím, že nejsou obšité a na zakulacený hřbet klasicky vyšitého bloku jsou motouzy či usňové proužky pouze nalepené. Ve většině případů jsou falešné vazy zakráčeny na šířku hřbetu a na desky nedosahují. Setkáme se ale i s falešnými vazy, které hřbet přesahují a jsou upevněny k deskám. Pravé vazy jsou zpravidla dvojité a falešné vazy jednoduché. Na hřbetě se pak pravidelně střídají (dvojitý – jednoduchý – dvojitý).

Takto šité knihy jsou datovány do první poloviny 16. století. Důvodů pro aplikaci falešných vazů může být více. Hlavním důvodem je patrně výtvarný záměr knihaře. Hřbet, na kterém je více vazů, působí honosněji, avšak obšívání každého vazů je časově náročné. Jako řešení se jeví právě falešné vazy, které nejsou obšity, ale na hřbetě splní svou estetickou funkci.



Obr.37 Falešný dvojitý vaz (XVIII.C.β.2), falešný vaz na zapošívacím stehu (XV.E.β.10)



Obr.38 Ukázky hřbetů vazeb s falešnými vazy (III.E.β.15, XXXI.A.19)

### 6.3 Kapitálkový vaz

Kapitálkový vaz je pozůstatek z vazeb vzniklých v gotickém období. Na vazbách v klášterní knihovně se bloků z renesančního období s kapitálkovým vazem mnoho nenachází (našla jsem pouze pět). Jedná se o vazby z první třetiny 16. století. Vazy jsou ve čtyřech případech z jirchy, v jednom jde o motouzový vaz.

U kapitálků se obecně rozlišuje takzvané primární a sekundární šití. Primární šití má strukturální funkci, přichycuje totiž jádro ke knižnímu bloku a tím se stává jeho součástí. Sekundární šití plní funkci estetickou. Na základ primárního šití (lněnou nebo konopnou nití) je aplikováno druhotné dekorativní šití (většinou barevnými nitěmi).<sup>39</sup>

Kapitálkový vaz je obšíváný spolu s ostatními vazy (primární šití) nebo může být vyšit samostatně po vyšití bloku, následně ale slouží jako jádro pro kapitálek obšité barevnými nitěmi (sekundární šití). Nachází se tedy na hřbetu až u hlavy a paty, které mírně přesahuje nebo je s nimi v jedné rovině. Někdy slouží i jako zapošívací vaz, ale protože bývá ozdobený barevnými nitěmi a plní tak funkci kapitálku, nazýváme ho tedy i kapitálkovým vazem.



Obr.39 Ukázky kapitálkových vazů (XXX.C.17, II.C.2.5.5)

39 CERMANOVÁ, Tereza. *Kapitálek. Důležitý prvek knižní vazby a jeho funkce*. Litomyšl, 2008. Bakalářská práce (BcA.). Univerzita Pardubice. Fakulta restaurování. [online]. Copyright © [cit. 26.06.2017]. Dostupné z: [https://dk.upce.cz/bitstream/handle/10195/32785/CermanovaT\\_Kapitalek\\_JV\\_2008.pdf?sequence=1&isAllowed=y](https://dk.upce.cz/bitstream/handle/10195/32785/CermanovaT_Kapitalek_JV_2008.pdf?sequence=1&isAllowed=y). str. 12

#### 6.4 Zapošívací vaz

Zapošívací vaz je vaz z motouzu nebo usně/pergamenu, který je obšitý současně s ostatními vazy. Slouží k zapošíť, tedy k ukončení šití jednotlivých složek. Nachází se kousek od hlavy a paty bloku, nepřesahuje však vrchní či spodní ořízku a není dodatečně zdoben jako kapitálový vaz. Zapošívací vaz přetrvává z gotiky, nachází se tedy pouze u raně renesančních vazeb. Zapošítí a ukončení je v pozdějších obdobích řešeno pouze zapošívacím stehem (viz dále). V klášterní knihovně se vazeb se zapošívacím vazem nachází něco málo přes deset a všechny pochází z první poloviny 16. století (většinou z 30. let).



Obr.40 Příklady zapošívacího vazy (II.G.α.54, V.A.1.2)



Obr.41 Zapošívací vaz motouzový a usňový (V.F.β.15, VII.A.15)



Obr.42 Příklady zapošívacího vazy (VII.F.β.1, XXXII.F.32)



## 6.5 Zapošivací steh

Zapošivací steh je místo, kde nit z jedné složky vychází, podvlékne se pod zapožitím předchozí složky a následně vchází do další/nové složky. Zapožítím se ukončuje šití v jedné složce nebo ve dvou, pokud jde o šití ob-složku. Nachází se většinou několik milimetrů až centimetrů od vrchní či spodní ořízky.



Obr.43 Ukázka umístění zapošivacího stehu (VIII.B.β.3, XV.E.β.2)

## 6.6 Nastavování šití

V rámci průzkumu bylo zkoumáno i nastavování šití. Bylo důkladně prohlédnuto několik vazeb, tedy jejich šití uvnitř složek. V žádné nebyl nalezen uzlík, který by naznačoval nastavení nitě uvnitř bloku. Je tedy možné, že se dříve nitě nastavovaly vně bloku, tedy na hřbetu. To ale vyznívá také nebylo. Kloníme se ale spíše k nastavování uvnitř bloku a to z mnoha praktických důvodů popsaných v následujících odstavcích.

Lze se domnívat, že knihaři šili bloky nití v jednom kuse a její nastavování tedy nebylo nutné. To se týká knih menších rozměrů (osmerky, dvanáctky, šestnáctky). Anebo, pokud byl blok větších rozměrů, byla nit z praktických důvodů nastavena uvnitř bloku.

Nastavování nitě uvnitř bloku má několik výhod. Uzlík uprostřed složky je chráněn a nehrozí mechanické poškození na rozdíl od uzlíku na hřbetu. Nastavování nitě uvnitř bloku je snadnější, není nutné uzlík trefit na konkrétní místo (stačí rozmezí mezi dvěma vazy). Při vázání uzlíku na hřbetu je nutné umístit uzlík přesně na požadované místo, což je zároveň s utahováním nitě náročné.

Dalším důvodem je práce s ušitým blokem. Zde máme na mysli klížení a kulacení hřbetu, kdy přítomnost uzlíku na hřbetě při těchto operacích může být problematická. Nastavení nitě (například v zapošivacím stehu) může bránit dokonalému a plynulému zakulacení hřbetu bloku. Z toho vyplývá, že nastavování nitě uvnitř bloku je praktičtější a pro knihy rozhodně vhodnější než nastavování na hřbetu.

## 6.7 Rozmístění vazů

V největším počtu se v broumovské knihovně vyskytují knihy se třemi a čtyřmi vazy. V menší míře jsou zde pak vazby s pěti vazy, které jsou uloženy ve spodních policích, jedná se tedy o knihy větších formátů. Ojediněle se setkáváme s vazbami se dvěma nebo se šesti vazy. Co se týče rozmístění vazů, hřbet je rozdělen na požadovaný počet polí, přičemž krajní vazy jsou od 20 do 80 milimetrů (proporčně vzhledem k formátu knihy) daleko od hlavy či paty bloku. Jednotlivá pole jsou od sebe oddělena vazy. Při rozmísťování vazů knihař počítal i se zapošivacími stehy, zapošivacími vazy či kapitálkovými vazy. Velikost mezivazních polí se tudíž odvíjí od formátu knižního bloku. Při pozorování nebyl shledán žádný přesný rozměrovací systém. Lze se tedy domnívat, že vazy byly na hřbetech rozmístěny rovnoměrně tak, aby mezivazní pole byla zhruba stejně velká a proporčně odpovídala formátu knihy a počtu vazů.

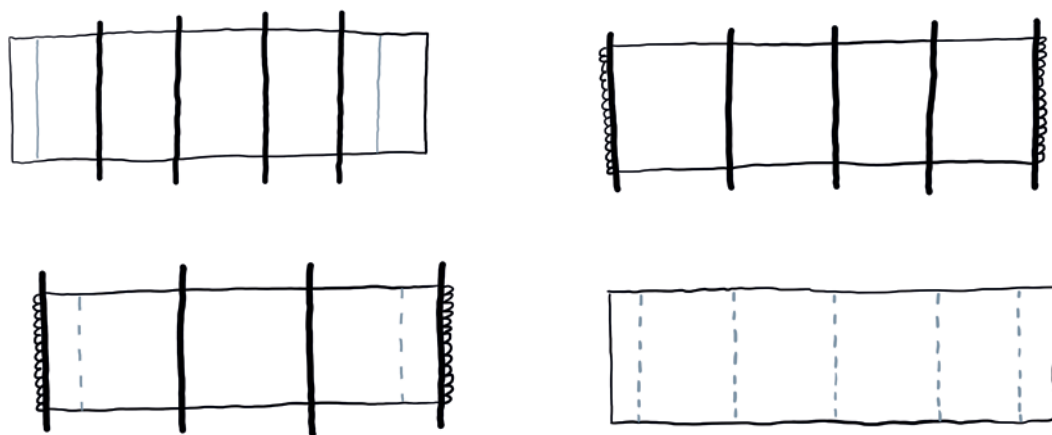

Obr.44 Schéma rozmístění pravých, kapitálkových a zapošivacích vazů, řetízkového a zapošivacího stehu na hřbetech vazeb (nejsilnější linka zobrazuje vazy, nejslabší zapošivací steh a přerušovaná řetízkový steh).

## 6.8 Organismus šití

Při průzkumu bylo pozorováno více způsobů šití. Nejvíce vazeb bylo svázáno přímým šitím, což znamená, že je šitá každá složka a obšitý každý vaz. Jedná se o vazby z celého období renesance.

Méně časté bylo shledáno šití ob-složku, se kterým se setkáváme u knih z konce 16. století a ze začátku 17. století. Šití ob-složku je typické pro barokní vazby a vyskytuje se převážně u bloků naskládaných ze složek o dvou dvoulistech. Při tomto způsobu jsou šité dvě složky naráz. Nit vchází do spodní složky, obtočí vaz a u vazů vchází do vrchní složky, u dalšího vazů jde nit zpět do spodní složky. Způsob střídání nitě ve vrchní a spodní složce závisí na počtu vazů. Při pohledu na vazy se dá šití ob-složku poznat velice snadno (velice řídkým obtáčením nitě kolem vazů).



Obr.45 Vlevo přímé šití (XVII.E.β.27), vpravo šití ob-složku (I.F.4)

Jak je již výše zmíněno, bloky šité ob-složku jsou většinou naskládány ze složek s malým počtem dvoulistů. U těchto bloků byl tento způsob šití zvolen proto, aby při šití nedocházelo k přílišnému nabytí síly bloku ve hřbetu (takzvané našití). Přestože je nit měkká a lze ji poměrně snadno stlačit, má svůj objem. Pokud by tedy procházela každou celou složkou, výrazně by se její tloušťka projevila na síle hřbetu (rozdíl mezi přední ořízkou a hřbetem by byl veliký). Se silně našitými bloky se pak i špatně pracuje (klížení, ořezání či kulacení) a právě proto, aby se našití předešlo, byl u bloků se složkami s malým počtem dvoulistů zvolen způsob šití ob-složku.

U šití ob-složku jsou zpravidla dvě až tři první a poslední složky šité celé. Děje se tak z důvodu zpevnění šití na krajích bloku, protože následná práce s blokem (klížení, ořezávání, kulacení...) je mechanicky náročná. Nejnamáhanější jsou právě okrajové složky a přímé šití je proto pro ně vhodnější (je pevnější).

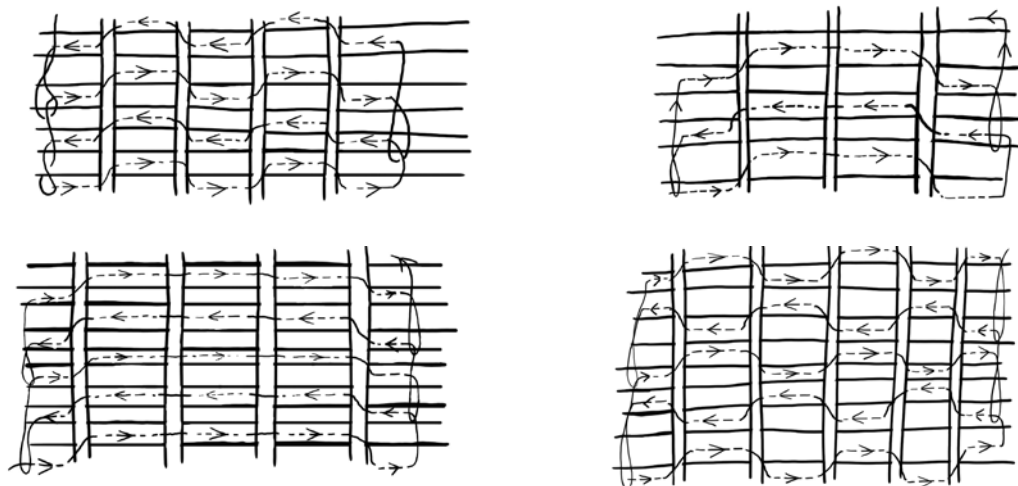

Obr.46 Ukázka způsobů šití ob-složku

V knihovně se nacházejí i vazby s pakovaným šitím. To znamená, že je šitá každá složka a vaz je nití obtočen vícekrát než jednou. Pakované šití je typické pro gotické knižní vazby a to kvůli síle složek. Složky v gotických knihách mají často až sedm dvoulistů, jsou tudíž o mnoho silnější než samotná nit, která obtáčí vaz. Pakováním se zajistí zaplnění prázdného prostoru na vaz, který by se při otevření bloku lámal. Opakovaně obtočený vaz, tedy obšitý kontinuálně v celé šířce hřbetu, se při otevřeném bloku vytváří do souvislého oblouku (bez lomů). Pakované šití lze pozorovat na hřbetu knihy, kde je vidět, jak je nit kolem vazu obtočená v šíři jedné složky vícekrát než jednou. Jedná se o několik vazeb z průběhu celého 16. století.



Obr.47 Vlevo pakované šití (XV.E.β.10), vpravo pakované šití zevnitř – mezi nitěmi vchazejícími do středu složek vidíme více než jedno obtočení vazů (XXXI.A.10)

Kromě výše zmíněných způsobů šití bylo pozorováno i šití takzvaně ob-vaz. Tato technika byla zvolena nejspíše z časových důvodů. Je zde obšitý každý druhý vaz ve složce, což značně urychlí šití celého bloku. Šitá je každá složka, ale obšívání vazů se střídá. První vaz je nití obtočen, druhý je vynechán a obtočen je zase až vaz třetí. Šití ob-vaz bylo vysledováno pouze u necelých deseti vazeb, všechny jsou datovány do druhé poloviny 16. století.

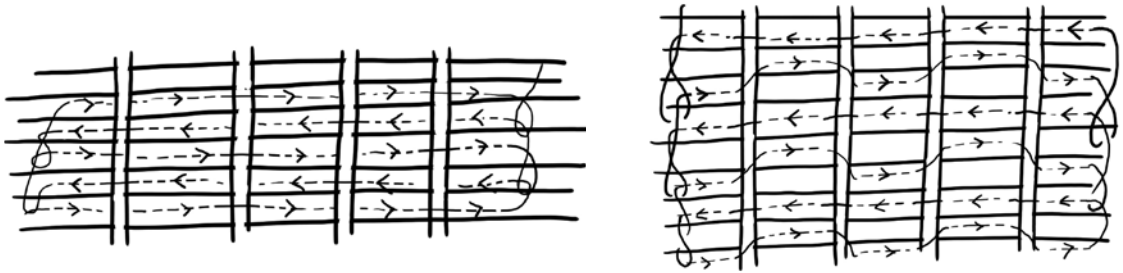

Obr.48 Šití ob-vaz, střídavé šití (přímé a ob-složku)

Několik málo vazeb bylo šito střídavě přímým šitím a šitím ob-složku. Dvě složky byly šity naráz a pak jedna složka byla šitá celá. Jde o vazby z přelomu 16. a 17. století.

Některé raně renesanční vazby mají dvakrát prošitou první a poslední složku a předsádku. Snahou bylo nejspíše zpevnění bloku a celého šití. Dalším zpevňujícím prvkem u vazeb z přelomu gotiky a renesance jsou pergamenové proužky. Tyto proužky jsou umístěny v oblasti hřbetu složky se kterou jsou šity. Složky bývají zpevněny zevnitř nebo zvenku (častěji však zevnitř složky).

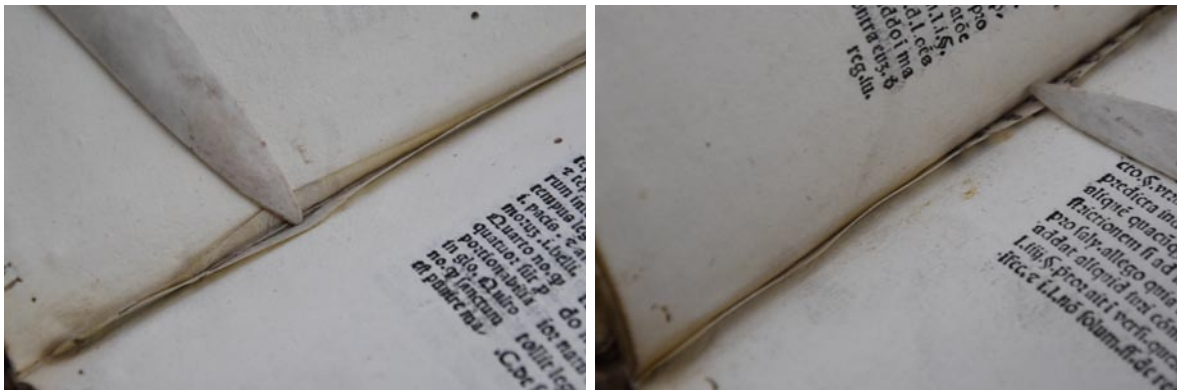

Obr.49 Ukázka pergamenových proužků zpevňujících střed složky, na levé fotografii zpevnění zevnitř a vpravo zvenku (XV.C.10)

Během průzkumu byly také zkoumány techniky šití, tedy systém, jakým knihař obšívá jednotlivé vazy včetně způsobu vedení nitě ze složek ven a dovnitř. Popsáno je to na následujících nákresech.



Obr.50 Vlevo: nit obšívá dvojitý vaz jakoby byl jednoduchý. Uprostřed: nit obšívá vaz jakoby byl jednoduchý a zároveň prochází středem složky na dvou různých místech. Vpravo: klasický způsob obšívání dvojitého vazů.



Obr.51 Vlevo: nit obšívá nejprve vzdálenější část dvojitého vazů. Uprostřed: klasický způsob obšívání jednoduchého vazů. Vpravo nit vychází ze složky, obtáčí vaz a v jiném místě vchází zpět do složky.

## 7. Úprava knižního bloku po ušití

Po ušití bývá knižní blok upravován tak, aby následně mohly být nasazeny desky. Jedná se o klížení hřbetu, kdy je kostní klíč zapracován mezi složky na hřbetu. Slouží k lepší pevnosti a soudržnosti bloku. Knižní blok je pak ořezán do požadovaného formátu a hřbet zakulacen. Následně jsou aplikovány mezivazní přeplepy. V neposlední řadě je upravována ořízka a k hlavě a patě bloku jsou připevněny kapitálky (šitím nebo lepením).

### 7.1 Mezivazní přeplepy

Mezivazní přeplepy jsou aplikovány na zaklížený a zakulacený hřbet knižního bloku (pokud se nejedná o bloky, které byly ořezané až po zakulacení – spíše gotické vazby). Mezivazní přeplepy jsou pásky pergamenu, plátna nebo papíru lepené do mezivazních prostor. Plní funkci zpevnění bloku a fixování tvaru hřbetu. Tvar a velikost přelepů se liší, většinou jde ale o proužek o něco málo užší než mezivazní prostor. Vyskytují se ale i vazby s úzkými mezivazními přeplepy (proužek o síle několik milimetrů). V klášterní knihovně se nacházejí převážně vazby s pergamenovými přeplepy. Přeplepy jsou vyrobeny často z druhotně použitého pergamenu (proužky z rukopisů). V menší míře se vyskytují přeplepy plátěné, zde se jedná převážně o vazby pozdně renesanční (ze 17. století). Jsou zde uloženy i vazby bez mezivazních přelepů.



Obr.52 Vlevo – pergamenové přeplepy (XVI.B.11), vpravo – plátěné přeplepy - struktura prosvítá skrz výlep přídeští (VII.G.β.2)

Proužky pergamenu nebo plátna jsou lepeny na hřbet a jejich přesah je pak vy-lepen na vnitřní stranu desky. Pokud je přesah mezivazního přeplepu nalepen na vnější stranu desky, jedná se s největší pravděpodobností o knihu svázanou na začátku 16. století. Vazby, u kterých jsou přeplepy lepeny střídavě na vnější a vnitřní stranu desky, se taktéž nachází v této knihovně, je jich však pouze několik. U dvou vazeb byly zaznamenány i papírové mezivazní přeplepy.

Počet přelepů závisí na počtu mezivazních polí. Zpravidla jsou přeplepy aplikovány pouze do vnitřních mezivazních polí a vnější dvě (se zapošívacím stehem) zůstávají volná. Vyskytuje se zde ale i několik vazeb, které mají mezivazní přeplepy i na vnějších polích a zároveň přelep neslouží jako jádro pro kapitálek. Jedná se o vazby z průběhu celého 16. století, na pozdně renesančních vazbách se vnější přeplepy již nevyskytují.



Obr.53 Vlevo – přeplepy lepené na vnitřní stranu desky (XXII.G.β.39), vpravo – přeplepy na vnější straně desky (VII.G.β.3.)

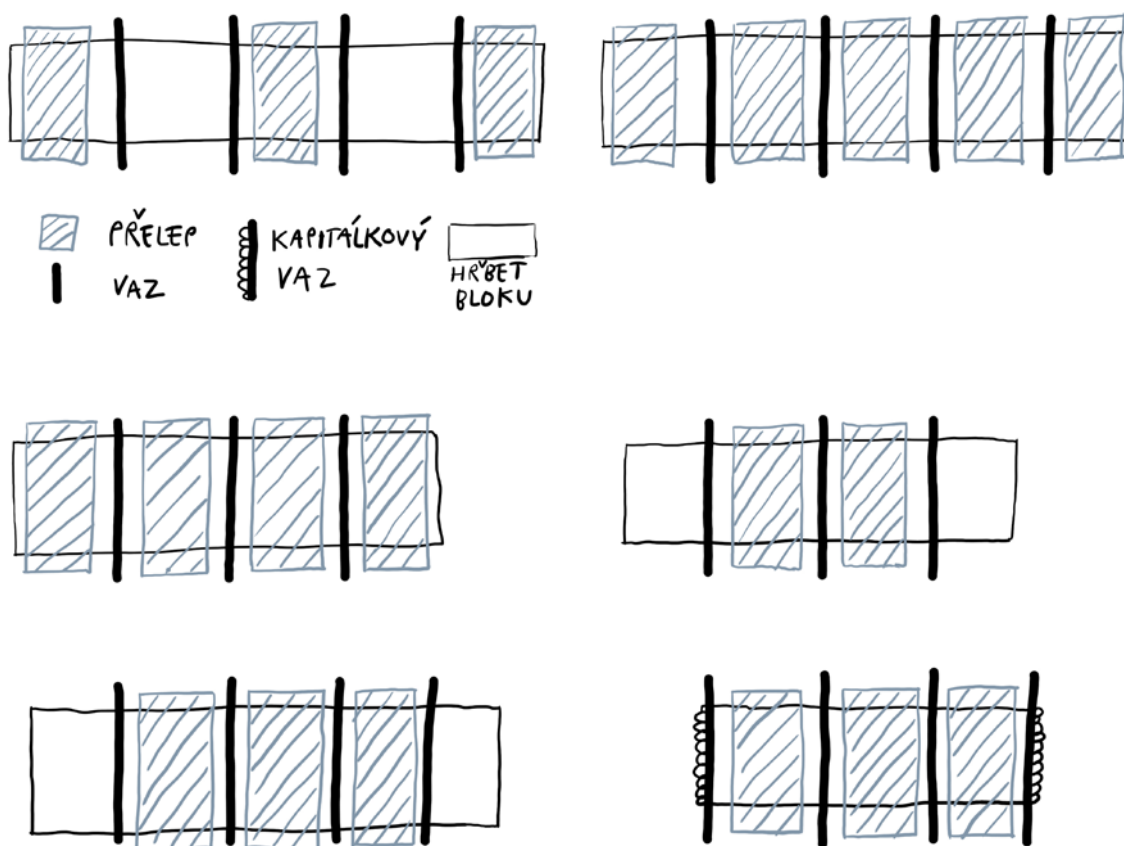

Obr.54 Způsoby rozmístění mezivazních přelepů



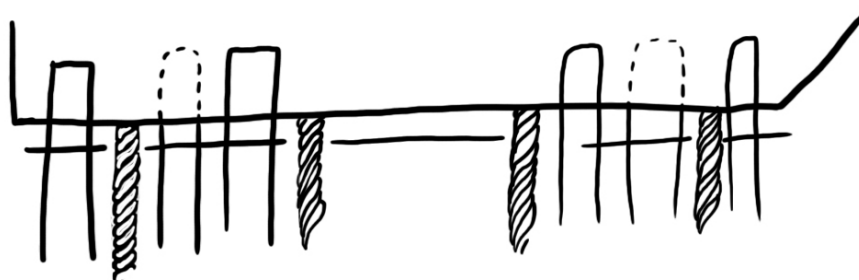

Obr.55 Příklad střídavého lepení přelepů (na vnější a vnitřní stranu desky)

Pergamenové přelepky často vyplňují téměř celé mezivazní pole, u některých vazeb jsou ale použity pouze tenoučké proužky o šířce zhruba jednoho a půl centimetru. Objevují se i vazby, kde jsou přelepky lepeny šikmo. Pruh, který je užší než mezivazní pole, zakrýval co největší plochu a plnil tím zpevňující funkci.



Obr.56 Vlevo - šikmý přelep (XXX.F.9), vpravo - úzké přelepky (VII.G.β.7)

U několika vazeb byl vyzorován mezivazní přelep v jednom kuse. Jde o pergamenový pruh vysoký jako blok a širší než síla hřbetu, v pásu jsou vyřezány otvory na jednotlivé vazy. Tento celistvý mezivazní přelep se vyskytuje u vazeb z první poloviny 16. století, je to další z pozůstatků z období gotiky. Téměř identický kompaktní přelep se nachází i u vazby z roku 1520. Rozdíl je však v tom, že otvory jsou zde vyřezány i na zapošívací steh (VII.A.α.6). U vazby se signaturou I.E.13 se nachází taktéž přelep v jednom kuse. Otvory na druhý a třetí vaz jsou však proti sobě vyřezány až ke kraji pergamenového pruhu. Každý z těchto dvou vazů má tedy otvor prodloužený na jinou stranu pruhu. První a čtvrtý vaz mají otvor klasicky vyřízlý na svůj formát (viz Obr.56).

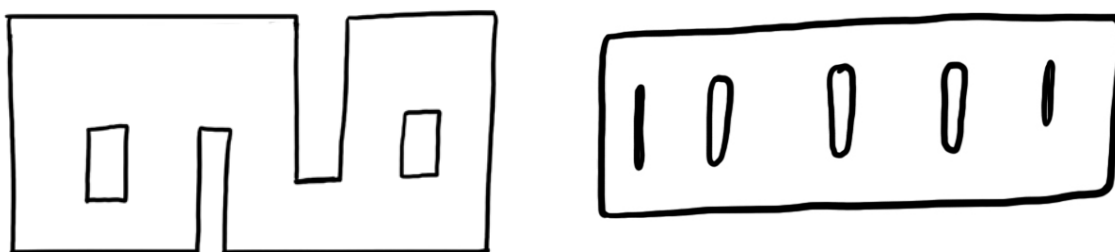

Obr.57 Druhy jednokusových celoplošných mezivazních přelepů



Obr.58 Přelepy v jednom kuse (vlevo - I.B.4, vpravo - II.G.a.54)

Mezi další odlišnosti lze zařadit vazbu XXXIII.D.44, která má dva mezivazní přelepy slepené k sobě v prostoru mezivazních polí (znak přetrvávající z gotiky). Jde o dva pruhy pergamenu, které mají na svém delším kraji vyřízlé prostory na jednotlivé vazy. Vyříznuté prostory tvoří v přelepu jakési zuby, které zapadají do mezivazních polí. Tyto zuby se v mezivazních polích překrývají a zde jsou i k sobě slepeny. U vazby z roku 1521 se signaturou VII.A.II jsou na vyplnění mezivazních polí použity vždy dva úzké proužky pergamenu. Jeden přesah je vylepen na vnější stranu desky a druhý na vnitřní. Středové mezivazní pole je bez přelepu.

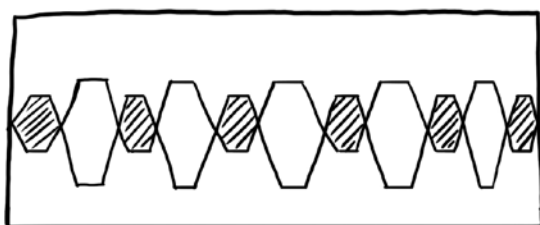

Obr.59 Celoplošný přelep ze dvou kusů pergamenu (vlevo nákres, vpravo foto – XXXIII.D.44)



Obr.60 Detaily přelepu z vazby XXXIII.D.44

## 7.2 Kulacení hřbetu

Vrcholně renesanční vazby se vyznačují zakulaceným hřbetem a silně vhloubenou ořízkou, což umocňuje celkový dojem lehké a elegantní knižní vazby. Knižní bloky jsou po ušití a zaklizení ořezané a následně je blok zakulacen a ořízka opracovaná. Ořezávání bloku probíhalo pomocí hoblíku. U některých vazeb byly mírně ořezány i rohy (například XV.B.14). V klášterní knihovně se nacházejí i vazby raně renesanční, které mají blok zakulacený pouze mírně. A naopak vazby z přelomu renesančního a barokního období s lepenkovými deskami a pergamenovým pokryvem, které jsou téměř bez zakulacení.



Obr.61 Pozdně gotický blok – bez zakulacení (VII.A.a.10), vpravo – mírné zakulacení – raná renesance (III.G.1)



Obr.62 Typické zakulacení s výrazně vhloubenou ořízkou (III.C.β.16), vpravo – mírnější zakulacení z pozdní renesance (VII.F.γ.9)



Obr.63 Téměř bez zakulacení, mírné zakulacení pergamenové vazby (XII.D.β.26, XXX.F.18)

### 7.3 Ořízka

Jako ořízku chápeme vrchní, přední a spodní stranu knižního bloku. Ořízky jsou nejdřív ořezané hoblíkem, následně je hřbet zakulacen a pak jsou okraje bloku upravované mechanicky. Způsobů povrchové úpravy ořízek je více. Základní je ořízka natíraná, dalšími typy jsou například zlacená a puncovaná (vrcholná renesance) nebo stříkaná ořízka (přechod k baroku).

Z renesančního období se v klášterní knihovně nacházejí převážně knihy s nebarvenou ořízkou. Tyto bloky mají ořízky v barvě papíru nebo lehce ztmavlé. Při podrobnějším průzkumu nenalézáme žádné znaky svědčící o tom, že by byla ořízka nějak zušlechtěná (například zatečená barva na okraji listů). Jedná se hlavně o vazby z průběhu celého 16. století (vazby ze 17. století mají nebarvené ořízky zcela ojediněle).



Obr.64 Nenaťiraná ořízka (IV.F.α.1), vpravo ořízka natíraná žlutou barvou (VI.A.7)

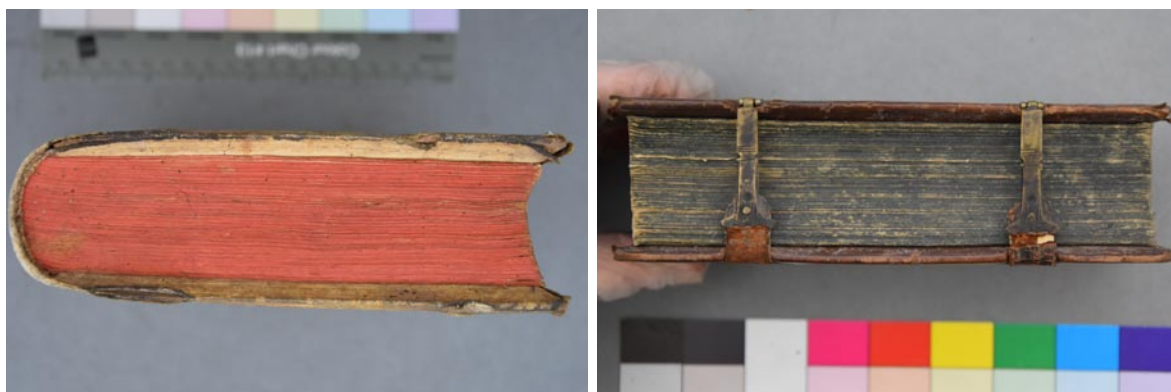

Obr.65 Natírané ořízky – červená (VIII.G.α.8), modrá (X.G.β.17)

Pro renesanci jsou typické barevné ořízky. Ořezané okraje bloku jsou po mechanickém ošetření natřeny barvou. Nejčastěji se setkáváme s ořízkami červenými a modrými. V broumovské knihovně se nachází i několik vazeb se žlutou, popřípadě okrovou, nebo zelenou či zelenomodrou ořízkou. Natírané ořízky se vyskytují na vazbách z druhé poloviny 16. století a ze začátku 17. století (červená a modrá ořízka je také typická pro barokní období). Pokud je ořízka natřená světlou barvou, může působit jako bezbarvá. Často se však v bloku najdou stopy po natírání, které vzniknou při nedokonalém sevření bloku při barvení ořízky. Některé z vrcholně renesančních natíraných ořízek jsou puncované.

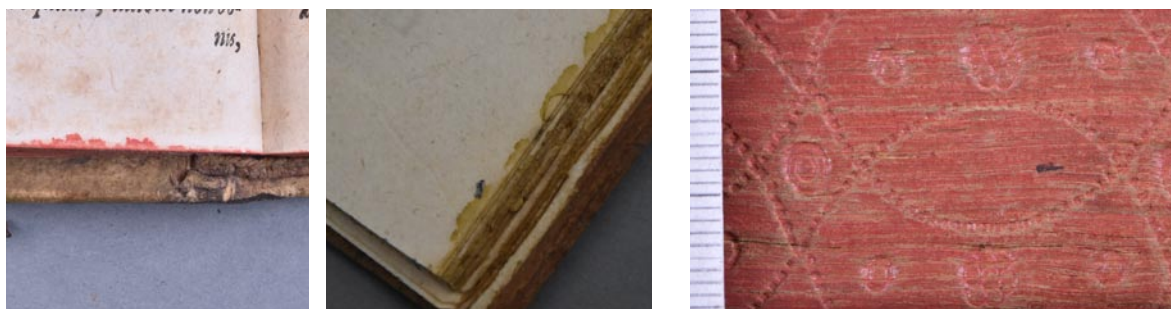

Obr.66 Stopy po natírání ořízek (XXXIII.G.44, XVII.G.β.38), vpravo detail natírané puncované ořízky (XXXIII.D.7)

U některých nákladnějších vazeb jsou ořízky zlacené. Na předem pečlivě připravenou ořízku, přetřenou pojivem, byly pokládány tenké plátky zlata.<sup>40</sup> Při průzkumu fondu bylo objeveno několik vazeb, které byly před samotným zlacením ořízky přetřeny barvou, aby zlato na ořízce mělo výsledný požadovaný tón.<sup>41</sup> Zlacené ořízky byly většinou zdobeny ještě puncováním. Puncování je způsob zušlechťování ořízek pomocí vtlačování punců různých tvarů do povrchu ořízky. Puncováním neboli cizelováním byly na zlacené ořízce vytvořeny nejrůznější vzory. Nejčastěji byly ořízky zdobeny v celé ploše, ale setkáváme se i s vazbami, které mají vrchní/spodní ořízku cizelovanou pouze u hlavy/paty a u přední ořízky (to jsou vazby pozdně renesanční). Vazby se zlacenou a puncovanou ořízkou z klášterní knihovny jsou z druhé poloviny 16. století a z přelomu 16. a 17. století.

<sup>40</sup> Z historie víme, že jako pojivo se při zlacení ořízek používal vaječný bílek nebo želatina.

<sup>41</sup> kromě požadovaného tónu měla vrstva barvy ještě další estetické funkce. A to bylo vykrytí případných nedokonalostí při zlacení nebo následném poškození plátku zlata. Barva měla zmírňovat vizuální rozdíl mezi zlatem a bílým papírem.



Obr.67 Zlacené puncované ořízky (XIX.E.γ.52, XX.A.19)



Obr.68 Detail puncování (II.F.31), detail zlacené ořízky – okraj plátku zlata a tónování ořízky před zlacením (XIII.G.a.3)

Některé pozdně renesanční vazby a převazby, nebo vazby s druhotně ořezanou a upravenou ořízkou pocházející až ze 17. století, mají ořízku stříkanou. Stříkaných ořízek se v této knihovně nachází více druhů. Barva je nanášena stříkáním pomocí štětců nebo kartáčků. Stříkání barev je technika zušlechťování ořízky typická až pro barokní období. Jedná se tedy spíše o pozdně renesanční vazby. Nejčastěji se setkáme s ořízkami, které jsou stříkané dvěma barvami (červenou a modrou). Něco málo přes deset renesančních vazeb z broumovské knihovny má ořízku zdobenou stříkáním v pruzích. Většinou jde o pruhy stříkané modrou a červenou barvou. Ojedinele se vyskytují ořízky se stříkanými vzory (pruhy do “V” nebo trojlístky).



Obr.69 Stříkané ořízky (XV.E.α.10, XXV.E.β.23)



Obr.70 Detaily ořízek (XXXIII.I.8., XXXIII.H.31)

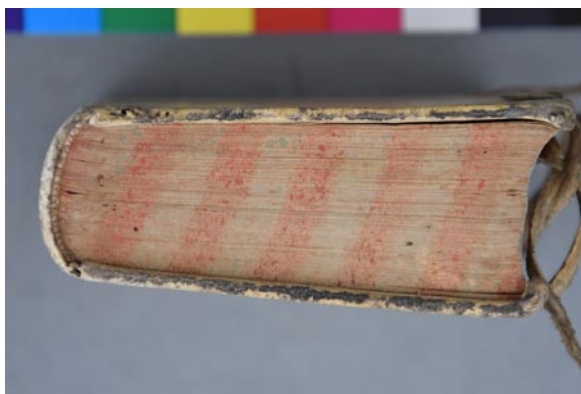

Obr.71 Ořízky stříkané v pruzích (IV.F.α.41, XVI.E.α.62)



Obr.72 Stříkané ořízky – vzory (XX.C.α.8, XVII.B.22)

Ořízky jsou zušlechtěné stejným způsobem ze všech stran, ale některé vazby mají například vrchní ořízku přetřenou jinou barvou. Při bližším ohledání bylo u několika vazeb zpozorováno, že ořízka byla natřená až po pokrytí vazby. Zde jsou na kantech na pokryvu nebo na kapitálku vidět stopy barvy po natírání. Na vrchních nebo předních ořízkách se také u některých vazeb setkáme s ručně psaným nápisem. Většinou se jedná o název díla nebo jméno autora a vychází to z horizontálního způsobu uložení knih, kdy byly vyskládané ořízkami ven z police.



Obr.73 Nápis na přední ořízce (XVI.G.a.51), nápis na vrchní ořízce (III.C.β.18)



Obr.74 Příklady druhotně přetřené ořízky (XXV.E.β.2, XXX.A.5)



## 7.4 Kapitálek

Kapitálek je barevnými nitěmi obšité jádro nacházející se na hřbetu u hlavy a paty bloku a tvoří přechod mezi ořízkou a pokryvem. Na gotických vazbách je kapitálek součástí organismu šití anebo byl kapitálkový vaz vyšit až po vyšití bloku. Jedná se o kapitálkový vaz, který (jako ostatní vazy) spojuje blok s deskami a může být obšitý nitěmi nebo usňovým proužkem (sekundární šití). V renesanci se kapitálkový vaz vyskytuje pouze ojediněle a to u vazeb vzniklých na začátku 16. století (hovoříme o raně renesančních vazbách). Postupem času získává kapitálek pouze dekorativní funkci a k bloku je připevněn jen přilepením na hřbet a na desky.<sup>42</sup> V této kapitole jsou kapitálky (a jejich popis) seřazeny chronologicky – tak jak se v minulosti postupně vyvíjely.

U raně renesančních vazeb se setkáváme s kapitálkovými vazy, které jsou obšité barevnými nitěmi bez primárního šití. V klášterní knihovně se nacházejí také vazby s usňovým nebo motouzovým jádrem kapitáleků. Jádro je přichyceno k bloku šitím skrz středy složek (většinou skrz zapošivací steh). Konce usňového proužku nebo motouzu jsou zapuštěny do výřezů v rozích desek. Ten je na kapitálkové jádro speciálně vyhlouben. Výřezům v desce je věnována větší pozornost v kapitole o dřevěných deskách a jejich opracování. Kapitálky tohoto typu vycházejí z kapitálkových vazů (šité spolu s blokem), které jsou typické pro gotické období. Hovoříme zde tedy o vazbách raně renesančních.



Obr.75 Motouzové jádro přichycené šitím skrz složky (IV.A., XII.D.β.38)

Mezi další typy kapitáleků patří kapitálky složené z pergamenového proužku a motouzu. Tento typ kapitálku má více variant přichycení motouzu k pergamenovému proužku. Pergamenový proužek zde není obtočen okolo motouzu, je pouze přilepen ke hřbetu (jako mezivazní přelep). Jedna z variant je, že je motouz k pásku přišitý nití a následně obšitý barevnými nitěmi. U další verze je motouz připevněný k proužku v průběhu jeho obšívání. A poslední možností je přichycení motouzu k proužku šitím skrz středy složek. Zdobné obšití (takzvané sekundární šití) je provedeno až následně.

<sup>42</sup> CERMANOVÁ, Tereza. *Kapitálek: důležitý prvek knižní vazby a jeho funkce*. Pardubice, 2008. Bakalářská práce. Univerzita Pardubice, Fakulta restaurování. Vedoucí práce Jiří Vnouček. str. 10–11



Obr.76 Vpravo – pohled na kapitálek s pergamenovým jádrem, u kterého došlo k primárnímu obšití (nit byla vedena středem pouze několika složek), vlevo – druhotné obšití dvěma barevnými nitěmi (I.E.13)

Nejčastěji se vyskytující kapitálek na renesančních vazbách broumovské klášterní knihovny je pergamenové jádro obšité barevnými nitěmi. Jedná se o pergamenový proužek po stranách přesahující sílu hřbetu (přesahy jsou pak přilepené na předešlé desce), který je nalepený na hřbet bloku a obšitý barevnými nitěmi (klasickým způsobem, kdy vzniká na ořízce řetízek). Variantou tohoto typu je pergamenový proužek obtočený kolem motouzu a obšíváné jádro je tak tlustší a kulaté. Síla kapitálku závisí na tloušťce motouzu, který je použit. Většinou se síla odvíjí od formátu vazby, síly hřbetu a velikosti přesahů desek (kant).

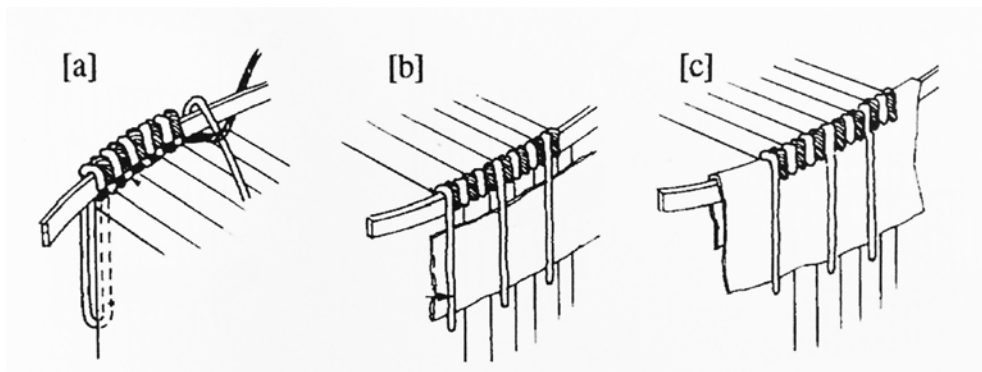

Obr.77 Základní zdobení kapitálek – klasický řetízek<sup>43</sup>

43 CERMANOVÁ, Tereza. *Kapitálek – historický vývoj a charakteristika*. Litomyšl: Univerzita Pardubice, 2015. str. 43



Obr.78 Klasicky vyšitý kapitálek na motouzové jádro obtočené pergamenovým proužkem (X.A.2), detail kapitálku – pergamenový proužek obtočený kolem motouzu (XXV.A.1)



Obr.79 Klasický řetízek – pergamenové jádro bez motouzu a detail obšití (XXIII.G.β.26)

Dalším frekventovaným druhem je kapitálek s plátěným proužkem obtočeným kolem motouzu. Plátěné jádro je použito převážně u vazeb pozdně renesančních (plátno je typické pro barokní období). Plátno se u kapitálků začalo používat dříve než u mezivazních přelepů. V broumovském knihovním fondu se setkáváme s vazbami, které mají kapitálek s obšitým plátěným proužkem a mezivazní přelepů jsou pergamenové. Motouz v jádru kopíruje šířku hřbetu, na desky už je lepené pouze plátno. Plátěné jádro je obšito stejným způsobem jako jádro pergamenové, tedy klasickým způsobem s řetíz- kem. Obšívá se dvěma nitěmi (většinou dvou různých barev), nitě jsou často dvojité.

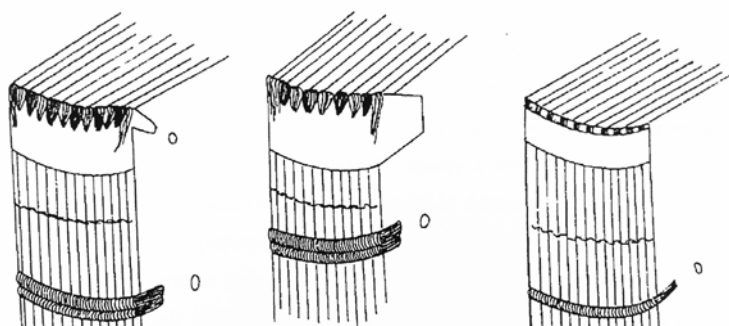

Obr.80 Nalepovaný kapitálek (zleva – pergamenový proužek provlečený skrz desky, pergamenový/plátěný proužek s přesahy nalepenými na vnější stranu desek, pergamenový/plátěný proužek přilepený na vnitřní stranu desek)<sup>44</sup>



Obr.81 Plátěné jádro obšité klasickým řetízkiem (II.E.10), detail plátěného jádra (XXIV.B.34)

Kapitálky (pergamenový či plátěný proužek) jsou nalepeny na hřbet a jejich přesah je většinou vylepen na vnější stranu desky. Ojedinele se setkáváme i s kapitálky, jejichž jádra jsou lepená na vnitřní stranu desek.

Pergamenové vazby mají převážně kapitálek s jádrem z pergamenového pásku a tenčího pergamenového proužku. Tenčí proužek je k pásku přilepen tak, aby dosedl k ořízce, tento celek je obšit barevnými nitěmi. Tenčí proužek je provlečen skrz drážku, jak to u pergamenových vazeb bývá (jedná se o pozdně renesanční vazby).



Obr.82 Pergamenový proužek provlečen v drážce (XV.E.β.19, XXX.F.9)

44 CERMANOVÁ, Tereza. *Kapitálek – historický vývoj a charakteristika*. Litomyšl: Univerzita Pardubice, 2015. str. 45

Klasické obšití jádra za vzniku řetízku se nachází u většiny vazeb. Nejčastěji jsou použity dvě různě barevné nitě. Setkáme se zde i s kapitálky trojbarevnými nebo naopak jednobarevnými. V knihovně se vyskytují také vazby s kapitálkem, který má jádro obšité jednoduše bez řetízku.

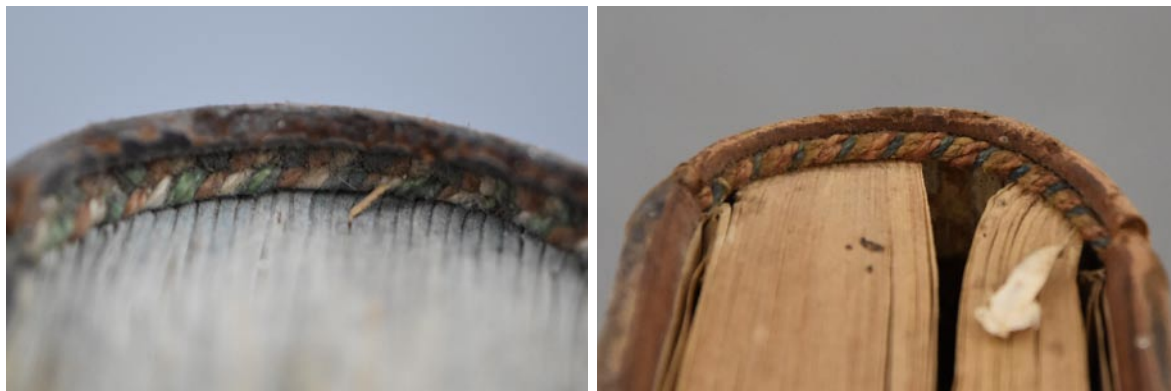

Obr.83 Trojbarevný kapitálek s řetízkiem a bez řetízku (XXXII.F.24, XXXI.E.28)

Nitě použité na obšívání kapitáلكových jader jsou lněné či konopné, u nákladnějších a cennějších vazeb se můžeme setkat s nitěmi hedvábnými (jsou tenčí a lesklejší než obyčejné nitě). Nejčastější barevná kombinace u kapitáلكů jsou bílá s červenou, v menším množství se vyskytují bílá s modrou. Mezi další často se objevující barevná spojení patří bílá s okrovou (nebo žlutou), bílá s hnědou nebo bílá s krémovou (béžovou). Nacházejí se zde i živější kombinace jako je červená se zelenou, modrá se žlutou nebo zelená se žlutou.



Obr.84 Kapitálek obšitý tlustší lněnou nití (VIII.G.β.8), hedvábný kapitálek (XV.C.3)

Při průzkumu byly vyzorovány kromě klasických kapitáلكů i ojedinělé druhy. Jedná se například o kapitálek se třemi jádry (třípatrový) u vazeb se signaturami I.F.I a III.A.8 (pozdně renesanční). Dále je to kapitálek obšíváný kříženým stehem více barevnými nitěmi, z ozdobného šití tak vzniká vzor do tvaru písmene “V”. Motiv kříženého stehu vychází z gotiky,<sup>45</sup> v tomto případě se tedy jedná o raně renesanční vazbu.

45 CERMANOVÁ, Tereza. *Kapitálek: důležitý prvek knižní vazby a jeho funkce*. Pardubice, 2008. Bakalářská práce. Univerzita Pardubice, Fakulta restaurování. Vedoucí práce Jiří Vnouček. str. 44

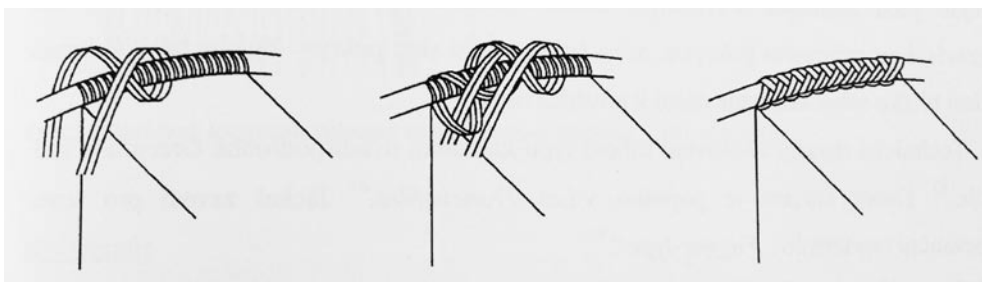

Obr.85 Kapitálek obšíváný křížným stehem<sup>46</sup>



Obr.86 Kapitálek obšíváný křížným stehem (XII.G.β.12)

## 7.5 Záložky v bloku

Záložky používané v renesančních vazbách se odborně nazývají *tenaculum*. Tento typ se objevuje už ve 12. století, termín vychází z latinského slova *tenax*, což znamená *pevně držící*.<sup>47</sup> Jedná se většinou o pergamenové nebo usňové obdélníkové proužky, které jsou lepeny na okraj listu u přední ořízky. Záložek v bloku bývá zpravidla víc, jsou řazeny stupňovitě od hlavy směrem k patě bloku. Tenacula čtenáři pomáhají se lépe orientovat v textu, často jsou záložkami označena jednotlivá díla konvolutu.

Na vazbách v klášterní knihovně v Broumově se vyskytují tři základní typy těchto záložek. Nejčastěji se setkáváme s pergamenovými přepůlenými proužky, které jsou lepeny na recto i verso listu, přičemž zhruba třetina proužku v oblasti zlomu přesahuje formát listu. Pergamen u těchto záložek je většinou druhotně použitý (rozstříhané rukopisy).

<sup>46</sup> CERMANOVÁ, Tereza. *Kapitálek – historický vývoj a charakteristika*. Litomyšl: Univerzita Pardubice, 2015. str. 37

<sup>47</sup> VOIT, Petr. *Encyklopedie knihy: starší knihtisk a příbuzné obory mezi polovinou 15. a počátkem 19. století: papír, písmo a písmolijectví, knihtisk a jiné grafické techniky, tiskaři, nakladatelé, knihkupci, ilustrátoři a kartografové, literární typologie, textové a výtvarné prvky knihy, knižní vazba, knižní obchod*. 2. vyd. Praha: Libri ve spolupráci s Královskou kanonií premonstrátů na Strahově, 2008. Bibliotheca Strahoviensis. str. 1032



Obr.87 Zálložky ve formě pergamenových proužků (II.C.I, V.F.β.14)

Druhým typem jsou tenacula z proužků z tříslučiněné usně. Na listy jsou aplikované identicky jako proužky pergamenové. Na zálložkách se objevují i popisky.



Obr.88 Zálložky z tříslučiněné usně (XXII.G.β.39, IV.E.α.13)



Obr.89 Zálložky s popiskami (XV.C.7)

Druhotně použitý pergamen je uplatněný i na dalším typu zálložek. Při zavřené knize působí stejně jako obdélníkové proužky. Při otevřeném bloku je však možno pozorovat rozdíl. Plocha, která je nalepená na list, je značně větší (širší), než část přesahující formát bloku. Zálložka má tvar písmene "T", přičemž příčný tah písmene (lepená část) je značně větší než dřík (část vystupující z ořízky).



Obr.90 Pergamenové záložky se širokou lepenou částí (II.E.6, XIII.D.a.2)

Posledním často se vyskytujícím typem záložek jsou pergamenové proužky s uzlem. Proužek je lepen na list stejným způsobem jako u výše zmíněných druhů, avšak část přesahující formát bloku je zauzlena. Uzly mohou být natřeny barvou (červená, zelená).



Obr.91 Pergamenové záložky s uzlem (I.B.4, VI.A.7)



## 8. Desky

Na renesančních vazbách v klášterní knihovně se vyskytují převážně dřevěné nebo lepenkové desky. Přední a zadní desky chrání svázaný knižní blok a zvyšují jeho kompaktnost. Desky jsou k bloku připevněny pomocí vazů, známe různé způsoby nasazení desek (viz kapitola 8.3 Způsob nasazení). Desky svým formátem kopírují knižní blok s většími či menšími přesahy (kanty), výjimečně se vyskytují i vazby bez kant.

Kanta pochází z německého slova *die Kante* (hrana, okraj, lem, obruba). V literatuře je kanta popsána jako hrana nebo okraj desky, který může a nemusí přesahovat formát knižního bloku.<sup>48,49</sup> Jako kanty jsou někdy označovány také takzvané holandské hrany u pergamenových vazeb (hranové přehyby u přední ořízky). Pokud mluvíme o kantách, máme tedy na mysli přesah knižní desky přes knižní blok.

Kanty se začaly objevovat již v gotice. Přesah knižních desek přes formát bloku souvisí se změnou způsobu uložení knih z horizontální do vertikální polohy. Nejdříve se tedy kanty nacházely u hlavy a paty z důvodu ochrany ořízky při změně uložení. Postupem času dochází k výskytu přesahu desky (kanty) i u přední desky. U renesančních vazeb se setkáváme převážně s deskami s přesahem na všech tří stranách, výjimečně jsou v klášterní knihovně uloženy knihy bez kant (většinou raně renesanční vazby nebo naopak vazby s lepenkovými deskami).

---

48 RHEIN, Adolf. *Das Buchbinderbuch*. Veb Wilhelm Knapp Verlag Halle (Saale), 1954, Germany. str. 67

49 DOLEŽAL, Jaroslav. *Vazby knih*. 3. vyd. Praha: Státní nakladatelství technické literatury, 1987. Polytechnická knihnice (SNTL). str. 63

## 8.1 Materiál

Jak je již výše zmíněno, vazby mají většinou dřevěné nebo lepenkové desky.

### 8.1.1 Dřevěné desky

Materiál dřevěných desek je v největší míře buk, ojediněle se vyskytují i vazby s dubovými deskami. Směr vláken desek bývá souběžný se hřbetem bloku. Síla desek se odvíjí od celkového formátu vazby. Foliové formáty mají silnější desky o tloušťce okolo jednoho centimetru. U kvartových a osmerkových formátů se síla desek pohybuje od pěti do devíti milimetrů. Tloušťka desek byla měřena i s pokryvem, nutno tedy počítat se silou pokryvu (cca 1 mm).

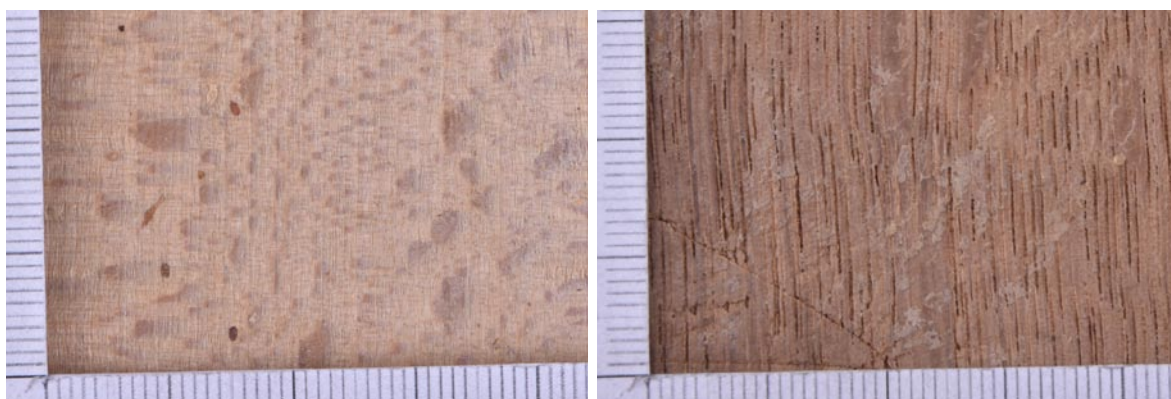

Obr.92 Detail bukové desky - vlevo (XXIII.G.β.26), detail dubové desky - vpravo (VII.A.α.2)

### 8.1.2 Lepenkové desky

Od 50. let 16. století se hojně objevují také vazby s lepenkovými deskami, které postupem času téměř úplně nahradí desky dřevěné (nikoliv však již v renesanci). Častější výskyt lepenkových desek je spojen se zvýšenou knižní produkcí, lepenkové desky výrobu knih zlevňují a zároveň jsou vazby díky lepenkovým deskám lehčí. Použití lepenkových desek není omezené formátem knihy, lepenka se vyskytuje jak u menších tak u velkých vazeb. Zajímavostí je, že v broumovské klášterní knihovně se lepenkové desky objevují převážně u knih uložených v druhé polovině bibliotéky, jedná se o svazky z polic s právní tematikou (skříň číslo XIII–XVI).

Obecně jsou známé dva druhy lepenky, rozdělujeme je podle způsobu výroby. Vrstvená lepenka vzniká slepením více listů papíru. Druhý typ lepenky je vyráběn stejným způsobem jako ruční papír, k výrobě je však použita větší vrstva papíroviny (lepenka litá). V broumovské knihovně se vyskytují vazby s vrstvenou lepenkou. K výrobě jsou použity čisté archy papíru anebo listy makulatury. Jako makulatura byly použity nejrůznější již potištěné nebo popsané papíry (staré tisky, rukopisy, karty atd.).



Obr.93 Detail rohu desky z vrstvené lepenky (XXV.E.β.31), lepenka vrstvená z makulatury – arch herních karet (XVII.E.β.27)

### 8.1.3 Další typy desek

Klášterní knihovna ukrývá i vazby s deskami z velmi tenkých dřevěných destiček. Tyto destičky jsou silné zhruba dva až čtyři milimetry, lze tedy hovořit o dýze. Desky z dýhy nejsou, na rozdíl od silnějších dřevěných, opracované (zhraněné). U několika málo vazeb byla k výrobě desek použita kombinace materiálů a to konkrétně spojení dýhy a lepenky či více vrstev papíru. Tyto vazby jsou datované na přelom 16. a 17. století.



Obr.94 Desky z dýhy (VII.E.β.5), desky z kombinace dýhy a lepenky (III.E.β.15)

V knihovně se nacházejí také menší knihy vázané v pergameni, které mají „desky“ tvořené pouze pokryvem samotným. Lze tedy hovořit o vazbách bez samostatných desek. Jsou to vazby z druhé poloviny 16. století. Pergamen zde bývá často podlepen archem papíru nebo kartonu (spíše silnějšího papíru).



Obr.95 Pergamenové vazby „bez desek” (XV.E.β.19, XV.F.a.25)

## 8.2 Opracování desek

Desky jsou mechanicky opracované ke každé vazbě individuálně, protože proporčně musí sedět k formátu bloku. Nejde tedy o sériovou výrobu, ale každý kus je originální produkt. Jako opracování chápeme zhranění desek ze všech čtyř stran. Hřbetní strana bývá opracována z vnější a vnitřní strany tak, aby deska v místě drážky pěkně dosedla na blok. Ostatní tři strany jsou obroušené z vnitřní nebo vnější strany desky různými způsoby. K opracování desek patří i otvory a kanálky na uchycení vazů, výřezy na kovové prvky a řemínky nebo žlábký na uchycení kapitálku.

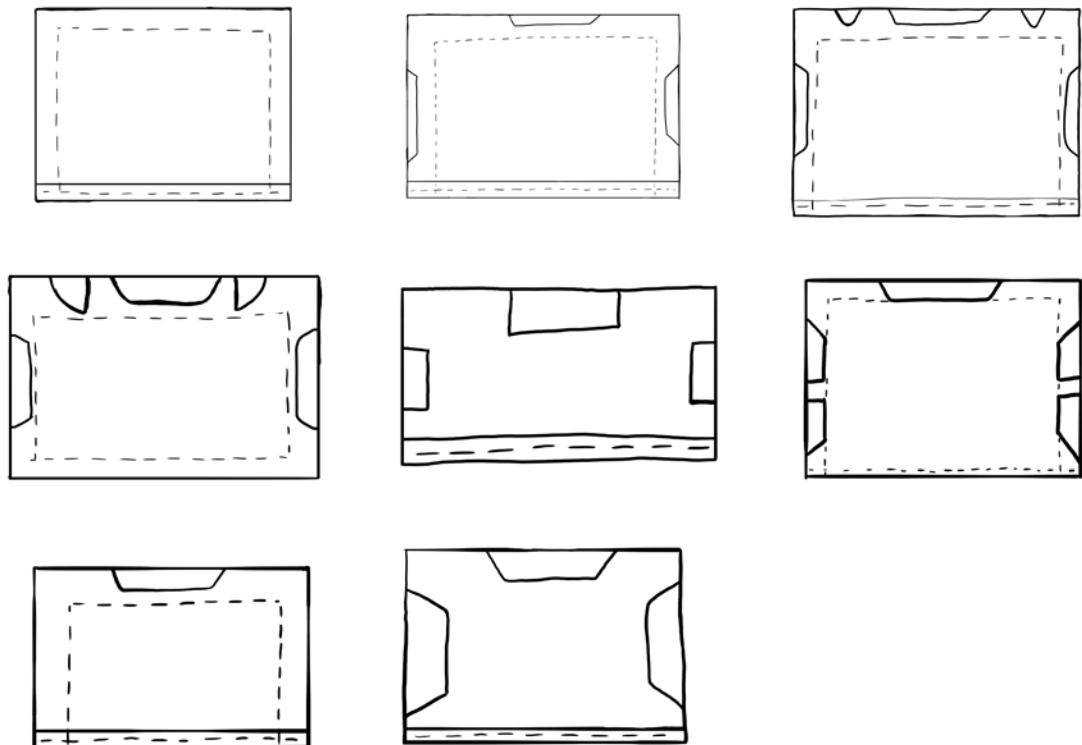

Obr.96 Druhy opracování hran desek na renesančních vazbách v broumovské knihovně – pohled na desky z lícové strany, přerušovaná čára značí opracování ze strany předešlé (vnitřní strany). Vybrání u přední hrany (na štítky spon a řemínky) nejsou pro lepší pochopení zhranění cíleně zakresleny.

## 8.2.1 Zhranění desek

Pro renesanční vazby jsou typické dva způsoby opracování desek.

Prvním z nich je opracování charakteristické pro raně renesanční a pozdně renesanční vazby (na přelomu s barokem). Ty mají dřevěné desky, které jsou u hran ořízek zkosené pouze z vnitřní strany desek. Vnější strana desky je opracovaná pouze u hřbetu tak, aby na zakulacený hřbet deska pěkně navazovala a nerušila oblý tvar vazby u hřbetu. Jedná se o vazby z první poloviny 16. století, často to jsou vazby polousňové. A naopak jsou tímto způsobem opracované desky z přelomu renesančního a barokního období, kdy se s růstem produkce knih snižuje kvalita jejich výroby (knihaři si ulehčují práci na deskách).



Obr.97 Polousňová vazba - desky opracované z vnitřní strany (VIII.B.13), detail opracování desky u hřbetu (XXIV.B.28), náčrt způsobu zhranění

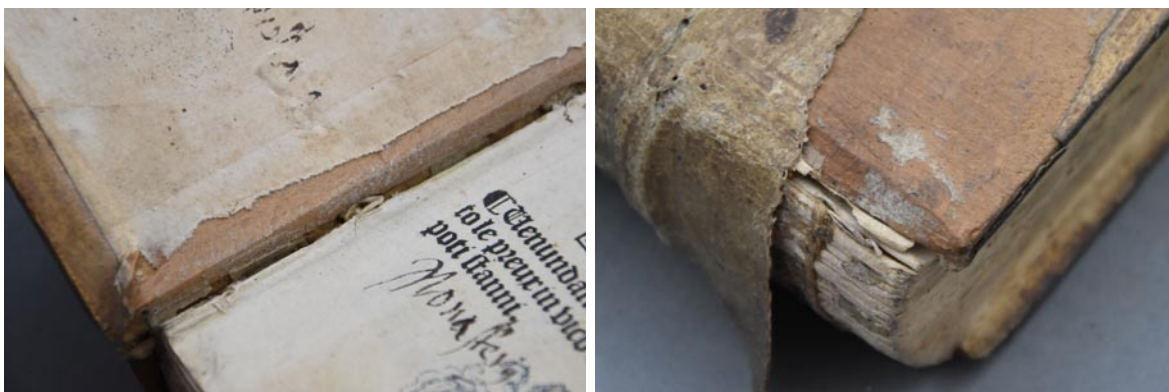

Obr.98 Zhranění u hřbetu na vnitřní straně desky (VII.G.β.3), zhranění u hřbetu na vnější straně desky (VII.G.β.4)

Druhým a právě tím nejtypičtějším způsobem opracování desek pro renesanční knižní vazby je zhranění z obou jejích stran. Z vnitřní strany je deska zešikmena od ořízky směrem ven od bloku (na třech ořízkových hranách). U hřbetu je z vnitřní strany hrana desky mírně obroušena tak, aby deska pěkně dosedla na ušitý blok. Vnější strana desky je u hřbetu zaoblená podle zakulacení (aby deska navazovala na oblý hřbet). U třech zbývajících hran je zešikmení přerušeno kovými prvky (spony, hranová kování

či nárožnice). To znamená, že rohy desky zůstávají z vnější strany neopracované (zhranění zabírá u každé ořízky zhruba polovinu až dvě třetiny délky hrany desky). Tento typ opracování se vyskytuje u naprosté většiny renesančních vazeb uložených v broumovské klášterní knihovně.



Obr.99 Příklady zhranění desek z obou stran (VIII.G.α.6, XXIII.A.14)

Eleganci a odlehčení celé vazby umocňuje další typ opracování desek, který vychází z předchozího. Jedná se převážně o vazby vzniklé od 40. let do konce 16. století (včetně přelomu 16. a 17. st.), tedy vazby vrcholně renesanční. Zhranění vnější strany desek se nachází i vně spon (od spon směrem k hlavě a patě desky), utvoří se tak malý důlek svojí plochou velký zhruba na prst lidské ruky. Takto jsou opracované většinou pouze přední desky. Setkáme se ale i s vazbami, které mají tímto způsobem opracované obě dvě desky. Na zadní desce je zhranění přerušeno řemínkem (v broumovské klášterní knihovně to jsou vazby z 60.–80. let 16. st.).

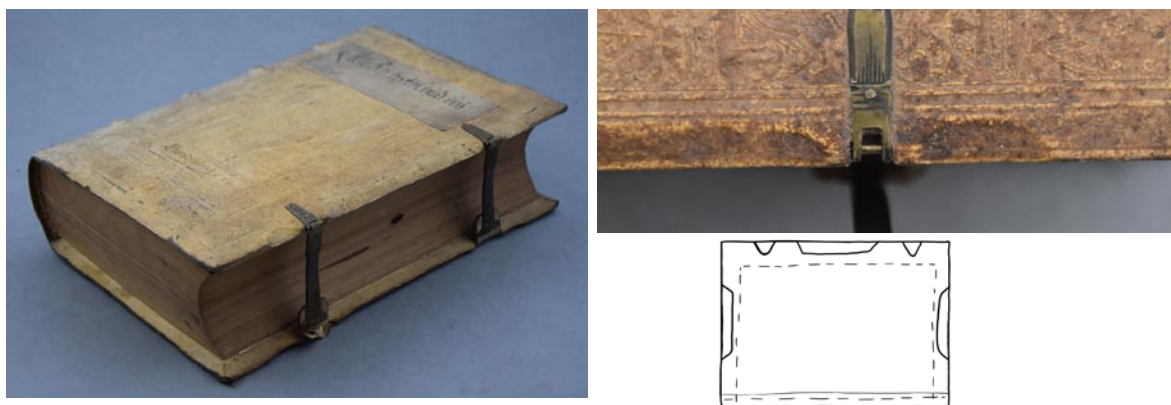

Obr.100 Vazba z vrcholné renesance - opracování desek (XVI.A.11), detail (XVI.D.α.36)



Obr.101 Detaily opracovaných desek - důlek na prst vně kování (XXV.A.2, XXV.A.9)



Obr.102 Důlek vně kování i vně řemínku (XXV.D.β.28)

V broumovské knihovně jsou uloženy i vazby se zcela specifickým opracováním desek. Většinou se jedná o zhranění ovlivněné použitými kovovými prvky na vazbě (například kvůli hranovému kování). Jsou zde i vazby, které mají na vnější desce zhranění pouze u přední ořízky anebo nejsou opracovány vůbec (převážně raně renesanční vazby). Polousňové vazby mají často odkryté části desky zdobené jednoduchými linkami. U vazeb s poškozeným pokryvem (pokryv chybí nebo je odlepený od desky) bylo vyzpozorováno, že knihař si před opracováním desky vše pečlivě rozměřil a narýsoval tenkým ostrým předmětem.



Obr.103 Speciální opracování desek kvůli kovovým prvkům (VIII.A.12)



Obr.104 Raně renesanční vazba s deskami opracovanými pouze z vnější strany (XV.B.4)



Obr.105 Pozdně gotické vazby s neopracovanými deskami (XXV.F.8, VII.G.β.3)

### 8.2.2 Nástroje na opracování desek

Jak je již výše zmíněno, dřevěné desky na vazby byly opracovávány jednotlivě a přesně k formátu konkrétní knihy. Na zhranění desek a vyhloubení žlábků či kanálků pro vazy a kovové prvky používali knihvazači různé řezbářské nástroje.

U vazeb s poškozeným nebo nedochovaným pokryvem lze vypořádat rozvržení a proměření jednotlivých kroků. Pro přenášení měř, úhlů a tvarů používali knihvazači úhelníky, rejsky a kružidla s ostrým hrotem (viz vazba se signaturou XI.A.II). Hraný desek byly opracovávány dláty a rašplemi. K zešíkmení neboli zkosení hrany se používalo rovné nebo kosé dláto (pouze seříznutí hrany). U polousňových vazeb se můžeme setkat se sraženými hranami profilovým dlátem (v hraně desky na její vnější straně tak vznikne žlábek s půlkruhovým profilem).

Žlábků na řemínky či kanálků na vazy byly vyhloubeny taktéž dláty (profilové dláto, háček). Nejdříve byl zaříznut obrys žlábků (ostrým hrotem), následně byl materiál ubrán profilovým dlátem a nakonec bylo dno žlábků (reliéfu) srovnáno mělkým háčkem. Háček je v podstatě prohnuté profilové dláto.<sup>50</sup> Jednotlivé řezy dlát ve žlábcích

50 MINÁŘ, Marek. *Řezbářství*. Praha: Grada, 2005. Remesla, tradice, technika. str. 174–208



nebo kanálcích jsou u některých vazeb s poškozeným pokryvem či uvolněnými vazy dobře vidět.

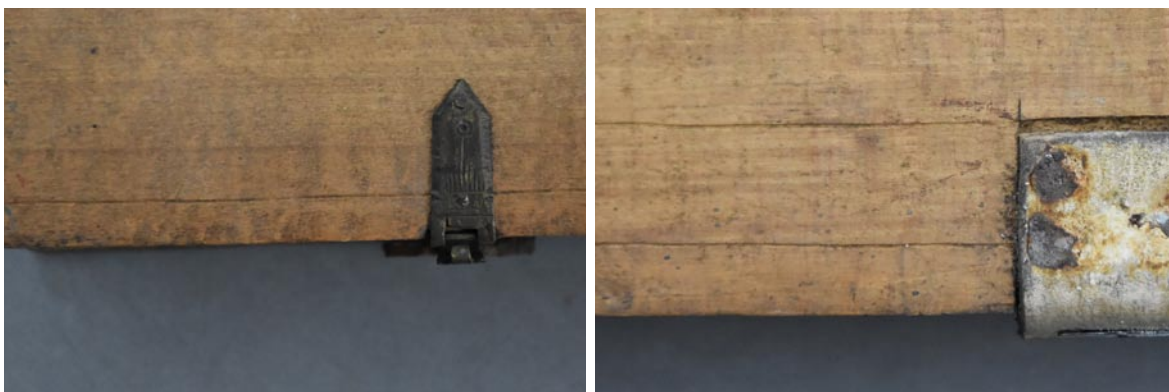

Obr.106 Rozvržení práce s deskou (XV.D.α.7)



Obr.107 Vlevo – dekorativní linka na desce polousňové vazby (XII.C.17), vpravo – ukázka rozvržení před opracováním desek (XI.A.11)



Obr.108 Viditelné rýhy po úzkém profilovaném dlátu (XIX.G.β.2)

### 8.2.3 Kanty

Od gotických vazeb se renesanční liší také tím, že téměř u všech vazeb jsou kanty. Kanta je přesah knižní desky přes knižní blok (jak bylo již vysvětleno výše). U většiny vazeb je to právě kanta, která je na desce zhraněná, opracovaná. Kanta by měla proporčně odpovídat rozměrům knihy. Prozkoumané vazby uložené v broumovské knihovně mají většinou přední kantu větší než spodní a vrchní. U menších vazeb se kanty pohybují od půl do jednoho centimetru, u vazeb foliového formátu kanty sahají až k délce dvou nebo třech centimetrů. Vazby vrcholné renesance se vyznačují velkými kanty (malý blok a o hodně větší desky). U vazeb s lepenkovými deskami jsou kanty podstatně menší než u vazeb s dřevěnými deskami.



Obr.109 Raně renesanční vazba s malými kanty (VII.A.15), vazba z druhé poloviny 16. století – typická velikost kant pro renesanční vazby (XXVI.A.15)



Obr.110 Vrcholně renesanční vazby – vlevo dřevěné desky s velkými kanty (III.C.β.16), vpravo – lepenkové desky s malými kanty (XXX.E.β.9)

## 8.2.4 Výřezy a žlábkové spojení se způsobem uzavírání vazby

Další úprava desek je spojená se zavíráním vazeb s dřevěnými deskami pomocí spon. Na přední desce jsou u přední hrany vyhloubené prostory pro upevnění štítku spony. Většinou se jedná o výřez v hraně desky, který vytváří prostor pro kolíčkovou nebo průřezovou záchytku. Zadní desky mají v místech upevnění řemíků vyhloubené žlábkové spojení, hloubka žlábků zpravidla odpovídá síle řemínku. Tyto úpravy desek zajišťují to, aby přední strana vazby byla zarovnaná (do jedné roviny) a řemínky či spony nevyčnívaly ze hmoty předních hran desek. Při průzkumu v klášterní knihovně bylo zpozorováno nespočetné množství různých typů, tvarů a způsobů zpracování těchto výřezů a žlábků.

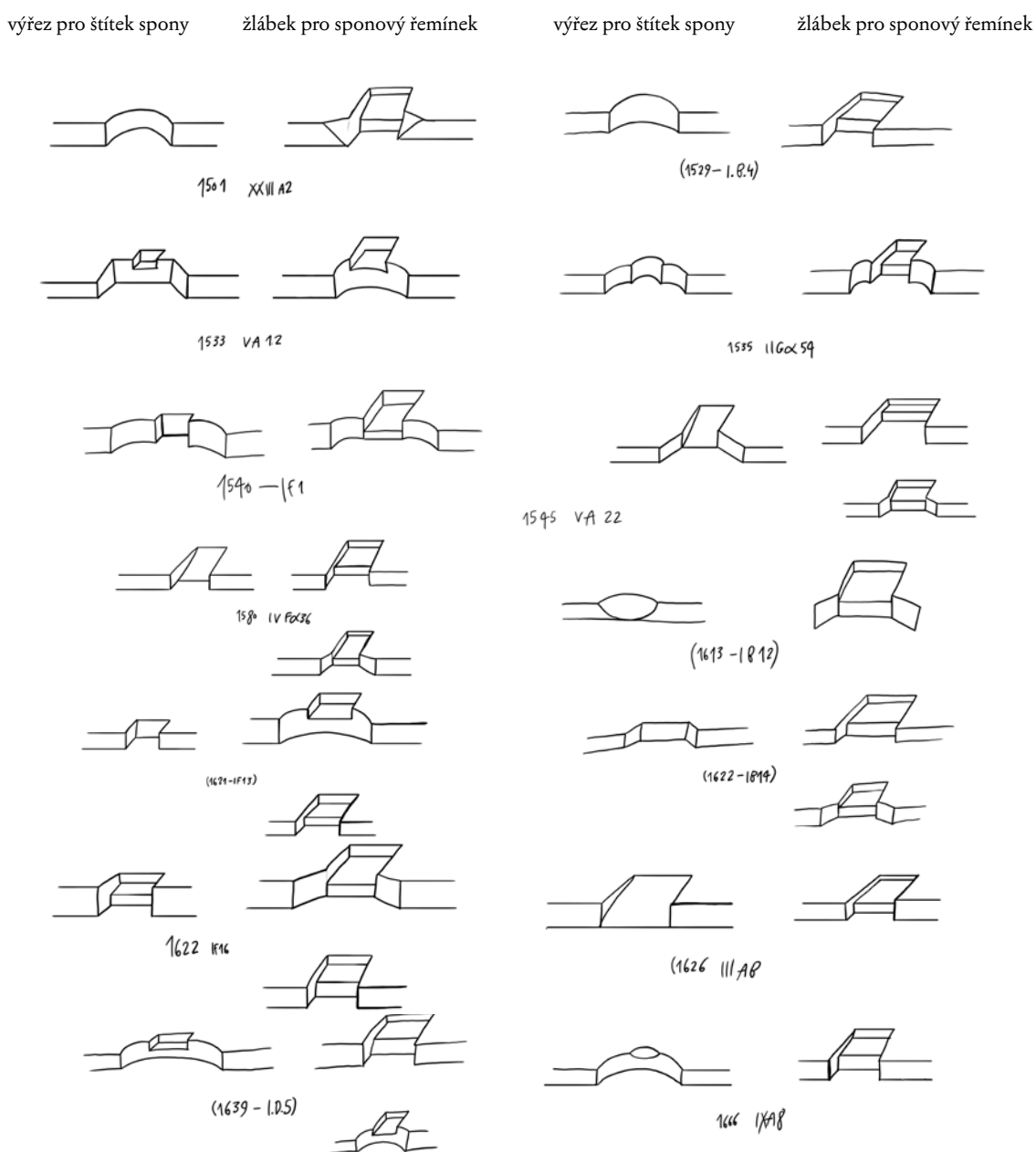

Obr. III Nejčastěji se vyskytující kombinace výřezů a žlábků na renesančních vazbách

Nejběžnějším způsobem opracování desek pro spony a usňové řemínky je vyobrazen na Obr.II2 (vazby se signaturami XXV.F.22 a XXV.E.α.18). Pro štítek spony s kolíčkovou záchytkou je z plochy desky jednoduše vyříznut oblý nebo obdélníkový tvar, kam záchytká přesně dosedá. Pro řemínek je v zadní desce vyhlouben žlábek a v hraně desky je vyříznut prostor na sílu řemínku (tak, aby při zavření nevyčnival z roviny hrany desky). Výřezy na štítek spony a řemínek mohou mít zkosené strany, aby se pokryv lépe zapracovával a nepřekážel při zavírání spon.

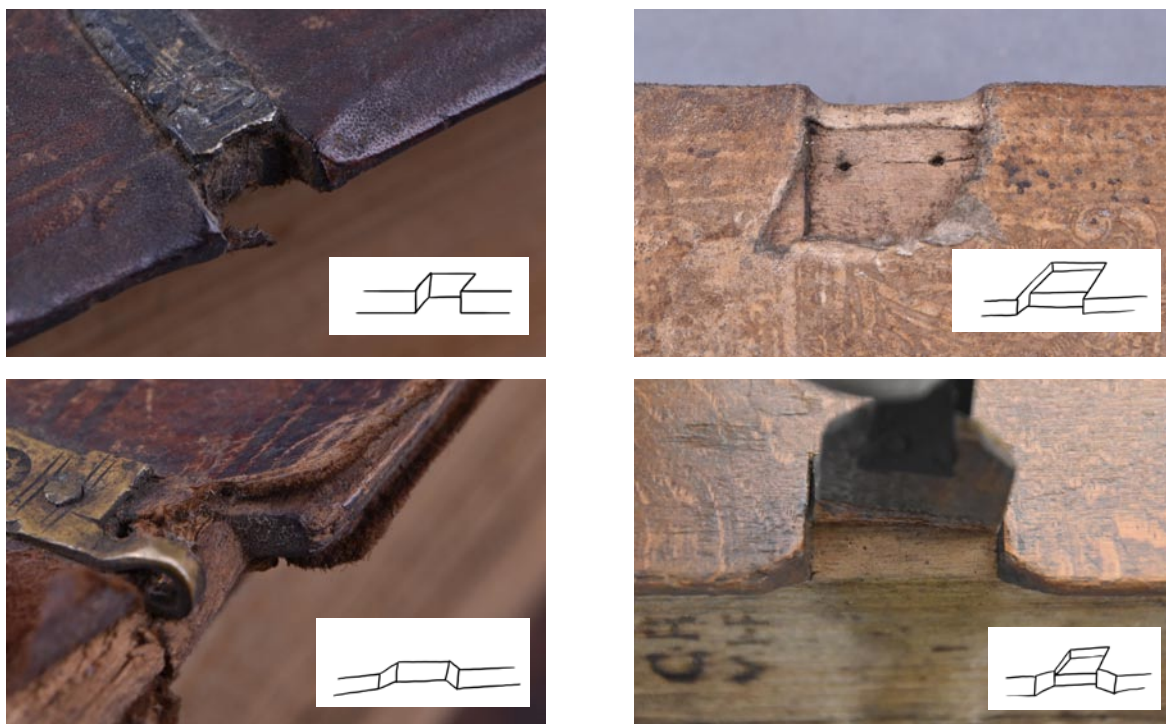

Obr.II2 Nejčastěji vyskytující se výřezy v desce pro zpracování štítků a řemínek spon (vlevo nahoře XXV.F.22, vpravo nahoře XXV.E.α.18, vlevo dole XXV – bez signatury, vpravo dole XVIII.A.24)

Raně renesanční vazby a často i vazby polousňové mají výřez na kolíčkovou záchytku a na řemínek oblý. Materiál je zde odebrán rovnoměrně bez ostrých zářezů či vytrhaných dřevěných vláken z desky.

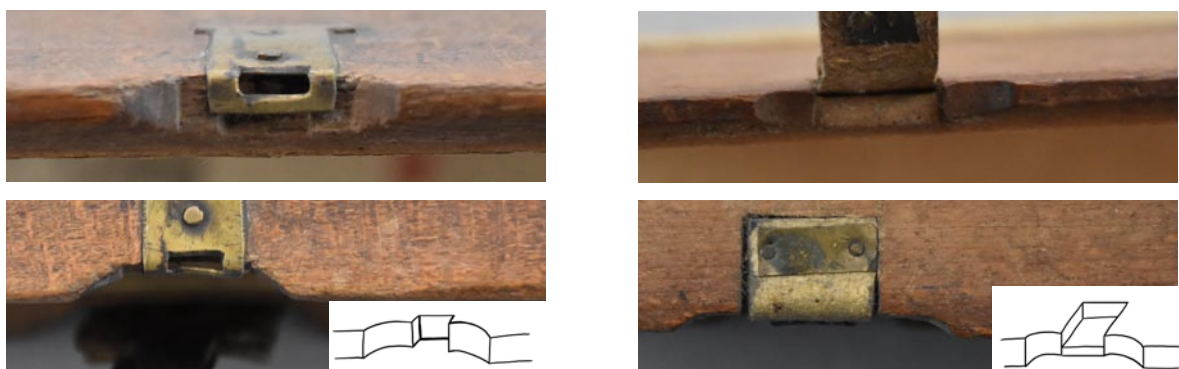

Obr.II3 Výřez v desce typický pro raně renesanční a polousňové vazby (vlevo XVIII.A.24, vpravo XVIII.B.23)

U vazeb z první poloviny 16. století se setkáváme s výřezy na štítek spony, které v sobě mají ještě sešikmený výřez. Při zavřené knize se do tohoto výřezu zapadával háček spony, nepoškozoval tak pokryv a desku. Postupem času bylo od tohoto sešikmění upuštěno a výřezy na spony byly vyřezávány hlouběji do středu desky (jak je zmíněno výše, tedy u nejběžněji se vyskytujících výřezů – Obr.III)



Obr.114 Sešikmený výřez v desce na štítek (vlevo XXXIII.A.25, vpravo XII.C.16, XXI.C.a.1)

Vazby s lepenkovými deskami jsou opatřeny tkanicemi nebo řemínky, které jsou provlečeny skrz pokrytou desku. Lepenkové desky nejsou nijak upravovány nebo opracovány.

### 8.2.5 Výřez na kapitálek

V kapitole věnované kapitálkům bylo zmíněno, že se vyskytují vazby s kapitálkem uchyceným do hmoty desky. Na motouzové nebo usňové jádro kapitálku byl v desce vytvořen žlábek, do kterého bylo jádro upevněno. Jádro může být upevněno pomocí kolíčků nebo jen vlepeno. Žlábek vede nejčastěji pod úhlem 45° z rohu desky směrem do jejího středu.

Délka, hloubka a šířka žlábků odpovídá formátu knihy a samozřejmě síle kapitálového jádra. Výřezy mají různé profily a různou délku, nejčastěji se objevuje výřez do tvaru písmene “V”. Delší výřezy, kdy je jádro uchyceno ve žlábků, jsou pozorovány na vazbách v průběhu celého 16. století. U pozdně renesančních vazeb (téměř už barokních) je z desky odříznut růžek, do něj je pak uchycen konec jádra. U těchto vazeb je aplikovaný kapitálek s plátnem obtočeným kolem motouzového jádra. Aby přechod z desek na kapitálek byl plynulý, je využito vyříznutého růžku (motouz zde nepřekáží). Pokryv musel být u hlavic (kvůli přesahům kapitálků lepených na desku) nastřížen. Tudíž docházelo k odhalení jádra kapitálku v drážce. Aby tam nebyla tato nehezka stopa, vyšíval se kapitálek přes šíři hřbetu. To ovšem vedlo k zesílení jádra a to se logicky muselo odradit ve zpracování desek na rozích u hřbetu. Zcela ojediněle mají výřez na kapitálek i lepenkové desky.



Obr.115 Ukázka kapitálků obšitých přes sílu hřbetu (I.C.1, II.A.10)



Obr.116 Příklady menšího výřezu rohu desky u hřbetu se žlábkem pro jádro kapitálku (XIX.G.β.2, XII.C.16)



Obr.117 Žlábek podél hrany desky (X.G.γ.42), žlábek na kapitálek ve tvaru klasického žlábků na vazy (XXIV.E.β.8)

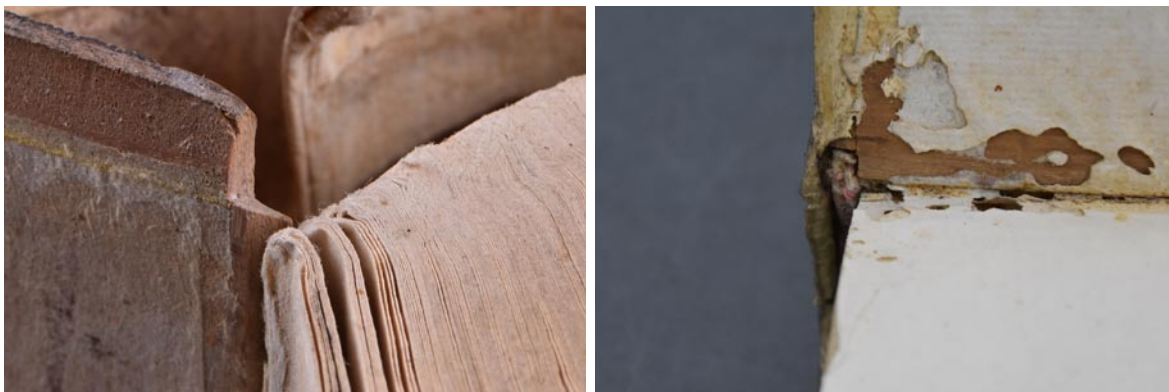

Obr.118 Příklady výřezů na kapitálová jádra u pozdně renesančních vazeb (XXIII.G.β.26, I.C.3)

### 8.3 Způsob nasazení

Nasazení knižních desek na blok je operace spojující desky s knižním blokem. Propojení desek s blokem zajišťují vazy, na které je blok našitý. Ve většině případů jsou vazy vedené na vnější stranu desky, provlečené skrz otvor na vnitřní stranu. Zde jsou vedeny žlábkem k dalšímu otvoru, kterým jsou provlečeny zpět na vnější stranu. V posledním otvoru jsou vazy upevněny dřevěným kolíčkem. Dalším způsobem, který se hojně vyskytuje u renesančních vazeb, je přilepení roztřepených konců motouzových vazů na vnitřní nebo vnější stranu desky. Nasazení vazů na desku by mělo zajišťovat pevné a funkční spojení s knižním blokem, který je tak deskami chráněn.

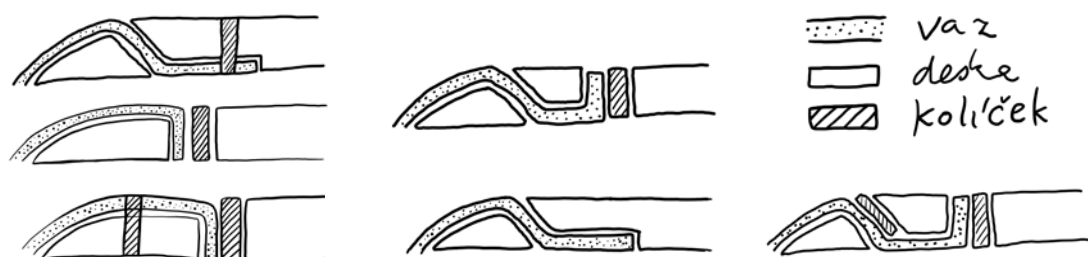

Obr.119 Způsoby nasazení provlečením vazů skrz desku vyzoborované na renesančních vazbách v rámci průřezu

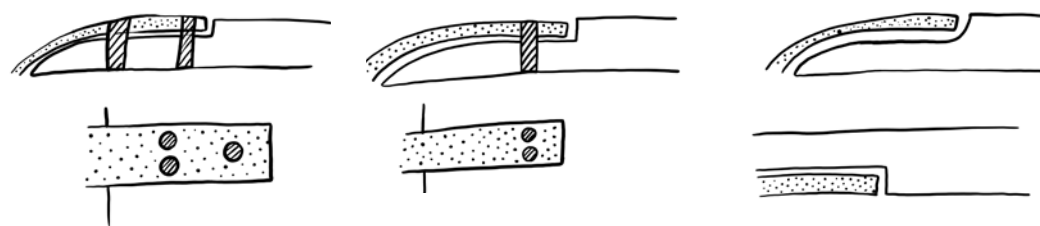

Obr.120 Způsoby nasazení vedením vazů ve žlábků a případným následným zakolíčkováním úzkými kolíčky (zleva od způsobu přetrvávajícího z gotiky až po vlepění na vnitřní stranu desky – obětuje se u pozdně renesančních vazeb)

V broumovské klášterní knihovně se vyskytují převážně vazby s vazy provlečenými skrz desku a následně zakolíčkovány. Tento způsob nasazení desek se vyvinul z vazeb gotických. Vaz byl provlečen nejdříve skrz hranu desky, veden žlábkem na vnější straně, pak byl protažen na vnitřní stranu, kde byl veden opět žlábkem a ústil do otvoru skrz desku, upevněn byl kolíčkem. Během gotického období bylo od provlečení vazů hranou desky postupně upuštěno. To bylo dáno i opracováním desky u hřbetu, kde byla snaha o plynulejší přechod na hřbet bloku. Usňové vazy tedy byly zapuštěny do mělkého žlábků, který vedl po vnější straně desky. Časem, s přechodem z usňových vazů na motouzové, se žlábek úplně vytratil a vazy byly vedeny po desce (po zhranění/zaoblení u hřbetu). Takto nasazené desky se objevují v celém 16. století, v první polovině jsou to převážně usňové vazy, v druhé naopak vazy motouzové.





Obr.121 Klasické nasazení provlečením skrz desku a zakolíčkovaním – motouzové vazy (I.G.β.II, VII.G.β.4)

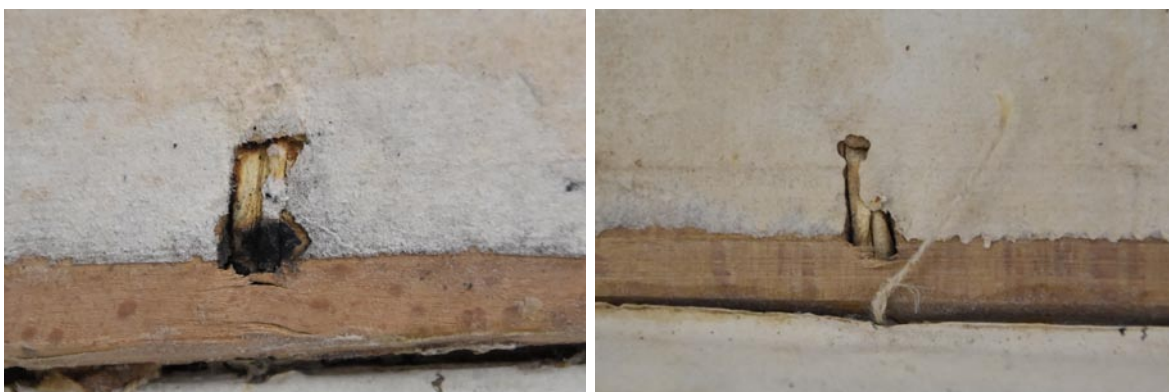

Obr.122 Klasické nasazení provlečením skrz desku a zakolíčkovaním – usňové vazy (VII.G.β.3, III. G.I)

Tento způsob nasazení se vyskytuje v různých variacích. Vaz může být upevněn v desce již při prvním provlečení skrz desku (v našem případě se jednalo o vazby z 60. let 16. stol.). Nebo je vaz po protažení na vnitřní stranu desky veden v mělkém žlábků a na konci žlábků je přichycen k desce užším kolíčkem (začátek 17. stol.). U některých exemplářů je vaz ve žlábků pouze přilepen a žádné kolíčky ho k desce nefixují (17. století).

Méně časté je nasazení desek pouze s jedním provlečením vazů skrz desku. Vaz je veden na vnější stranu desky a následně prochází otvorem skrz desku, v tomto otvoru je uchycen kolíčkem (v našem případě se jednalo o vazby ze 30. let 16. stol.). Vaz může být připevněn k desce ještě v polovině své délky pomocí užšího kolíčku, který je probit skrz vaz a desku (zde se jedná o usňové vazy). Opět se jedná o vazby z 30. let 16. století uložené v klášterní knihovně v Broumově.

U raně renesančních vazeb (první třetina 16. století) byly bloky často šity na usňové vazy, které byly na desky nasazeny bez provlečení skrz desku. Vaz byl veden v mělkém žlábků na vnější straně desky, kde byl k desce připevněn pomocí jednoho nebo více dřevěných kolíčků. Tyto kolíčky jsou užší než samotný vaz, v podstatě slouží

jako hřebíčky. Kolíčky jsou probity skrz vaz a desku v různých variantách. Nejčastěji se setkáme s nasazením, kde je použit pouze jeden kolíček. Zjištěny byly i varianty, kde jsou vazy přibity dvěma kolíčky vedle sebe nebo dvěma kolíčky za sebou (v délce vazy).



Obr.123 Nasazení usňových vazů vedením ve žlábků na vnější straně desky a zakolíčkováním úzkými kolíčky (VII.F.β.1, X.G.γ.42)

Nasazení provlečením vazů skrz desky a vedením ve žlábků se vyskytuje i u lepenkových desek. Zde je však vaz uchycen bez kolíčku pouze lepidlem (klíh). U lepenkových desek jsou známy také vazy nalepené ve žlábkůch buď na vnitřní nebo na vnější straně desky (bez provlečení skrz desku). Jde o vazby 17. století.

Šíře žlábků a otvorů skrz desku se odvíjí od síly vazů. Vzdálenost od hřbetu k prvnímu provlečení skrz desku závisí samozřejmě na formátu celé vazby, zpozorovány byly délky od 3 do 13 milimetrů. Otvor pro první provlečení vazy skrz desku (z vnější strany na vnitřní), byl vrtán šikmo v úhlu cca 45°. Tento úhel byl zvolen z důvodu funkčnosti celé vazby. Vaz vedený deskou pod tímto úhlem zajišťuje plynulejší a přirozenější spojení knižního bloku s deskou. Naopak druhý otvor je vrtán kolmo, aby bylo možné vaz pevně uchytit k desce pomocí kolíčku.

U několika málo vazeb byla vnější strana hřbetní hrany desky doopracovaná až po nasazení. Knihař zde zjistil, že to s plynulým přechodem na hřbet není tak, jak by chtěl. Dosvědčuje to větší masa materiálu pod vazy samotnými. Po základním oprávnění došlo k nasazení desky. Pokud knihař zjistil, že oprávnění je nedostatečné, přistoupil ke zhranění ještě po nasazení. V místech vazů se k desce nedostal, proto pod nimi zůstala deska v „původní“ podobě.

Na raně renesančních vazbách jsou občas žlábků vyhloubené různými směry a v různých délkách. Knihař se tak snažil zmírnit oslabení desky v jednom místě, proto vazy upevnil v různé vzdálenosti od hřbetu. Ojedinele se v knihovně vyskytují vazby s druhotně použitými dřevěnými deskami, na kterých jsou nevyužitá žlábků z původní vazby.



Obr.124 Žlábký na vazy vedené šikmo (XXII.G.β.39)



Obr.125 Vlevo nahoře - příliš velký žlábek na slabý motouz (XIX.G.β.2), vlevo dole - silný motouz (XXIV.B.28), vpravo - jeden motouz z dvojitého vazy uříznut před provlečením (XVIII.A.16)

Kolíčky, jak je zmíněno již výš, jsou vyrobené na šířku otvoru, aby uchytily vaz co nejpevněji k desce. Nejčastěji se setkáváme s kolíčky čtvercového tvaru, které v kulatém otvoru zajišťují pevnější fixaci vazy. V menší míře se vyskytují kulaté anebo obdélníkové kolíčky. Kulaté kolíčky jsou někdy upravené na míru vazy. To znamená, že jsou z kolíčku po směru vláken odříznuty půlkruhové výseče tak, aby kulatý dvojitý vaz mohl být co nejlépe upevněn do desky. Kolíček díky tomuto zásahu přesně tvarem zapadá do otvoru, ve kterém je provlečen vaz.



Obr.126 Druhy kolíčků (VII.G.β.1, XII.C.16, XVII.F.β.50, VII.G.β.13)

Pokud nejsou motouzové vazy na desky nasazeny výše popsanými způsoby (zakolíčkovávání a provlékání skrz desky), jedná se o vazbu, kde jsou desky nasazeny na roztřepené konce vazů. Tato technika se v renesanci objevuje nově a plně se rozvíjí zhruba od druhé poloviny 16. století. Motouzové vazy jsou vedeny na vnější stranu desky, kde jsou k desce přilepeny pomocí roztřepených konců. Tato technika ukazuje

postupný vývoj způsobů nasazení. Je zde ještě vedení vazů na vnější stranu desky (pozůstatek z předchozích typů nasazení), ale již není vaz provlékán skrz desku. Pokud se jedná o nedokonale roztřepené motouzy, je možné pod pokryvem pozorovat nerovnosti způsobené špatným rozvlákněním vazů. Tímto způsobem jsou nasazeny desky vazeb z 16. století, postupem času je plně nahrazen roztřepáním konců motouzů na vnitřní straně. Ve většině případu renesančních vazeb jsou tedy vazy nalepené na vnitřní straně desky, roztřepené konce jsou viditelné na předeštlí pod výlepem. Tato technika je používána i v baroku a následujících obdobích. Objevují se také vazby, kde jsou roztřepené motouzy nalepené střídavě na vnitřní a vnější stranu desky. Důvodem byla větší odolnost vůči poškození a následnému oddělení či případné ztrátě desky.



Obr.127 Nasazení desek pomocí nalepených roztřepených konců motouzových vazů – vlevo na vnější stranu desky (XVI.G.a.52), vpravo provlečené a roztřepené na vnitřní straně desky (IX.A.8)

Pergamenové vazby se vyznačují specifickým způsobem nasazení. Bloky jsou vyšité na jirchové nebo pergamenové proužky, které jsou provlečené skrz drážku a pak jsou svedené na desku. Pokryv je na desky aplikován před nasazením desek, jako u vazby zavěšované. Dá se tedy hovořit o vazbě zavěšované, vazy jsou ale propojené s pokryvem a deskami, což je typické pro vazbu nasazovanou. Vaz je provlečen skrz pokryv u hřbetu, je veden vnějškem pouze v šířce drážky a u hrany desky je provlečen zpět pod pokryv, kde je upevněn k deskám (přilepen). Pergamenové proužky bývají rozstříženy podélně na dvě části buď již v drážce, což je možné vidět na první pohled, anebo až po provlečení drážkou (jednotlivé části jsou přilepeny na předeštlí). Tato technika nasazení a typ vazby jsou typické spíše pro barokní období, objevují se proto na pozdně renesančních vazbách.



Obr.128 Raně renesanční pergamenové vazby s vazy provlečenými v drážce (XVIII.G.β.1, XV.F.α.25)



Obr.129 Pozdně renesanční vazby s vazy provlečenými skrz drážku (XXX.F.4, XXI.B.β.12)

## 9. Pokryv

Pokryv je nedílnou součástí knižní vazby. Pokrytím desek a hřbetní části bloku tak plní ochrannou funkci, která je považovaná jako jeho hlavní význam. Zároveň poskytuje možnost výzdoby, díky které se lze lépe orientovat při pozorování typologických znaků a pomáhá tak k časovému zařazení vazby. Materiálem používaným k pokryvu je většinou useň, méně často pergamen a ojediněle papír (v renesanci se téměř neobjevuje).

Podle pokryvu rozdělujeme vazby na jednotlivé typy. Nejvíce se vyskytují vazby celousňové, to znamená, že jsou desky a hřbet v celé své ploše pokryty usní. Dále se setkáváme s polousňovými vazbami s dřevěnými deskami. Tyto vazby mají pokrytý jen hřbet a část desek (cca do jedné třetiny jejich šířky). Pak jsou tu vazby polousňové s lepenkovými deskami, hřbet a první třetina desek je pokryta usní. Zbývající dvě třetiny jsou pokryté pergamenem, většinou druhotně použitým a přetřeným nějakou barvou. V neposlední řadě jsou v knihovně uloženy vazby pergamenové.



Obr.130 Celousňová vazba (VII.G.β.19), polousňová vazba s dřevěnými deskami (VII.F.β.2)



Obr.131 Polousňová vazba s lepenkovými deskami (XIV.A.4), vazba v druhotně použitém pergameni (XII.D.β.28)

## 9.1 Materiál

### 9.1.1 Useň

Převážná většina renesančních vazeb uložených v broumovské klášterní knihovně je pokryta usní. Z historie víme, že v tomto období se používaly dva základní typy usně, které rozdělujeme podle typu činění.

První způsob činění usně je takzvané jirchářství, což jsou usně činěné hlinitými solemi (například kamencem). Tyto usně jsou bílé nebo velmi světle krémové, ale postupem času tmavnou (vlivem prostředí). Se zvýšenou produkcí knih se snižovala kvalita používaných materiálů, proto se u vazeb vzniklých na přelomu renesance a baroka setkáváme s usněmi horší kvality, které rychleji degradují. Jirchy na vazbách z 16. století jsou světle krémové a hladké, na pozdně renesančních (či raně barokních) vazbách jsou usně jasně bílé a povrch působí hrubě, pokřídovaně. Vazby raně renesanční, pokryté usněmi činěnými hlinitými solemi, bývají někdy natírané, nalezené byly například červeně nebo oranžově přetřené usně.

Pro výrobu kamencem činěných usní byla nejčastěji použita kůže z vepřů. Tato useň se lehce pozná díky pouhým okem viditelným chlupovým kanálkům, které jsou rovnoměrně uspořádané do skupinek po třech v celé ploše usně. Otvor po chlupu zde prochází skrz celou strukturu jak kůže, tak následně i usně. V menší míře se v knihovně vyskytují teletiny, které se vyznačují velmi jemnou strukturou. Jirchy vyrobené z kůže koz jsou zde také zastoupené, chlupové kanálky jsou uspořádané po třech a tvoří pruhy ve tvaru vln. Koziny mají velmi podobnou strukturu jako skopovice, které mají také chlupové kanálky ve skupinkách po třech tvořící vlnky. Skopovice se však vyznačují tím, že se štěpí na vrstvy. Skopovice činěné hlinitými solemi se v renesanci téměř nevyskytují.

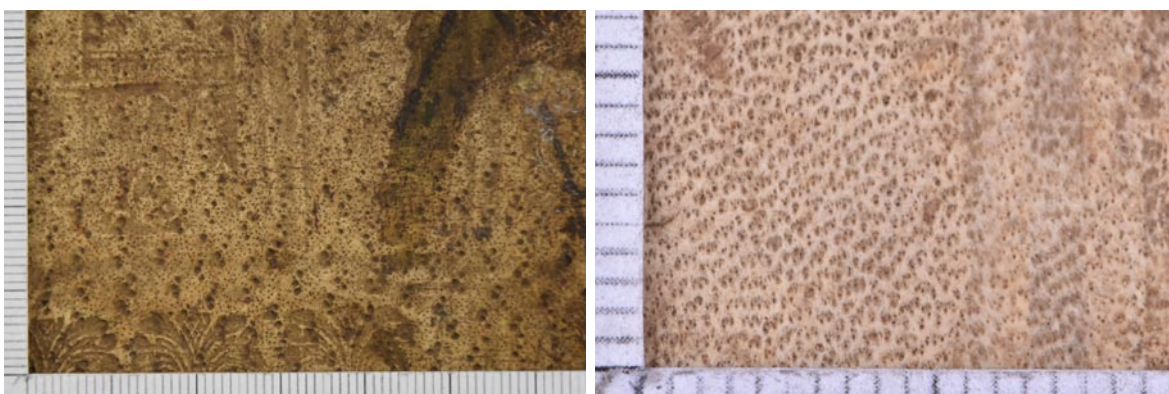

Obr.132 Jircha – vlevo vepřovice (XXXI.A.9), vpravo – kozina (XXV.A.13)

Druhým způsobem činění je takzvané tříslouchinění. Jde o holiny vyčiněné tříslouchinami, které jsou obsažené v různých rostlinách. Vyznačují se svou hnědou barvou, která

vzniká přirozeně v průběhu činění. Odstíny hnědé se pohybují od světlé až po velmi tmavě hnědou. Tříslučiněných usní se v klášterní knihovně nachází méně než vazeb pokrytých jirchami. Nejčastěji se jedná o teletiny a koziny, v menší míře se vyskytují i skopovice. Vazba v tříslučiněné vepřovici v knihovně nalezena nebyla.

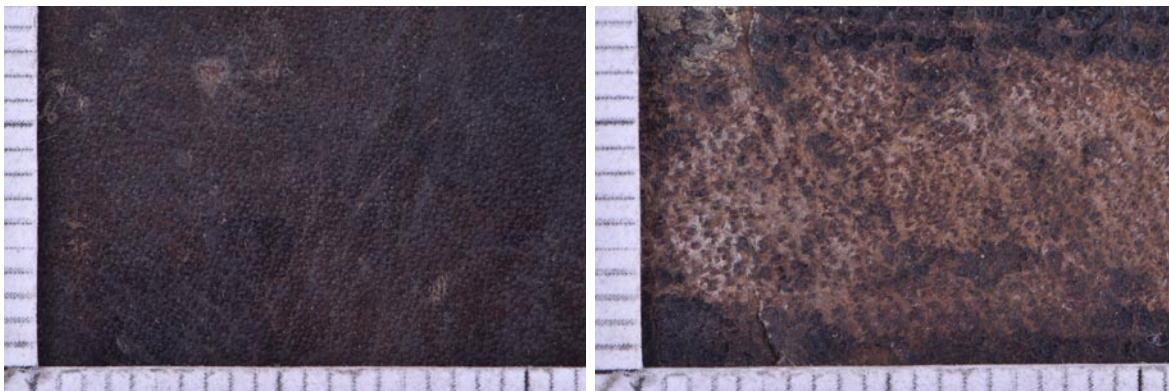

Obr.133 Tříslučiněné usně – vlevo teletina (XXVI.A.6), vpravo kozina (XXXIII.H.24)

### 9.1.2 Pergamen

V klášterní knihovně se vyskytují také vazby pokryté pergamenem. Jedná se především o vazby s lepenkovými deskami nebo o měkké pergamenové vazby (vazby bez desek). Pergamen je často druhotně použitý ze starých rukopisů. Je to tedy pergamen psací, který je opracovaný z lícové i rubové strany. Druhotně použité pergameny nebyly vybírány kvůli své kráse, ale text na nich může být vnímán jako určitý způsob výzdoby. Zdobná funkce pokryvu zde není primární, plní tedy spíše funkci ochrannou.



## 9.2 Pokrytí

Pokryv byl na desky a hřbet lepen škrobem, klijem nebo jejich směsí. Což lze zjistit na základě vizuálního zhodnocení, srovnání charakteristických vizuálních znaků lepidel. V renesanci se začíná prosazovat tenčení okrajů usňového pokryvu před jeho aplikací na desky a hřbet. Tenčení se provádí z estetického a praktického důvodu. Díky ztenčeným okrajům je přechod z pokryvu na desky plynulejší (na přídešti).

### 9.2.1 Zpracování záložek

Záložky jsou přesahy pokryvu přes formát desek, jsou přehnuté přes hranu desky a následně vylepené na přídešti. Mohou být různě velké, míra usně zasahující do plochy desky se liší. Záložky jsou většinou po pokrytí ořezané do formátu. To znamená, že byly ořezáním zarovnané tak, aby záložka pokryvu byla stejně široká po celé ploše přídešti. Ořezávání záložek se plně prosazuje až v druhé polovině 16. století. U některých vazeb byl pokryv ořezán na formát ještě před pokrytím. Zde jsou záložky téměř rovné, ale vykazují určité nerovnosti vzniklé při zpracovávání usně během práce s vlhkým pokryvem. Pokud byly přesahy usně u některých záložek na přídešti příliš velké, byly následně ořezány. Tak vznikly vazby, které jsou označeny jako vazby s kombinací ořezaných a přirozených záložek. Knihy pouze s přirozenými záložkami se v renesanci téměř nevyskytují. U pergamenových a polousňových vazeb jsou záložky vždy ořezané do formátu.



Obr.134 Kombinace přirozených a ořezaných záložek (XVII.G.β.3), ořezané záložky do formátu - stopy po přirozených okrajích (XXXII.F.32)

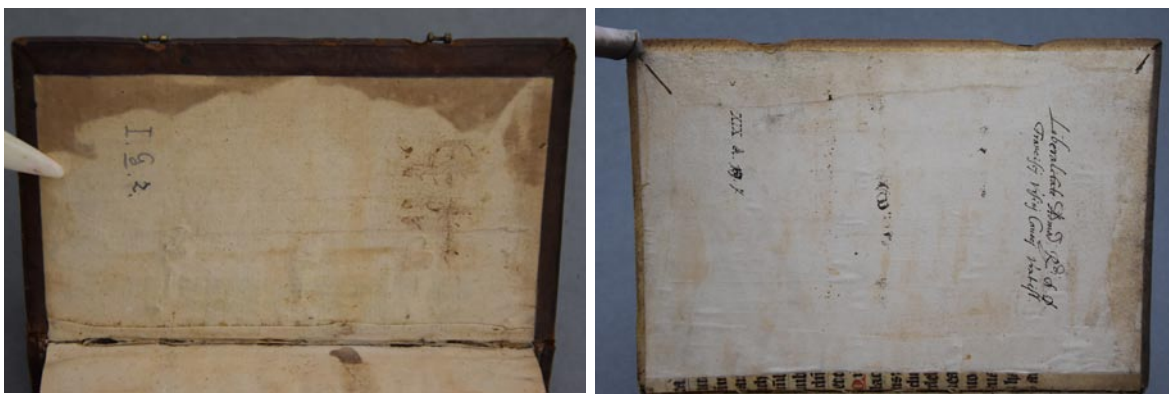

Obr.135 Záložky ořezané do formátu před pokrytím (I.G.β.9, XIX.A.7)

### 9.2.2 Zpracování rohů

Pokryv na rozích desek vazeb zkoumaných v klášterní knihovně je zpracovaný třemi způsoby. Nejčastěji se vyskytují vazby s pokryvem na rozích zpracovaným takzvaně na steč (na styk). Usňový pokryv je zařezaný v místě rohu desky v úhlu cca 45° směrem do středu desky. Úhel seříznutí pokryvu ne vždy odpovídá přesně úhlu 45°, vždy však pokryv k sobě dosedá a nepřekrývá se. Rohy zpracované na steč se vyskytují u vazeb z celého 16. století a ze začátku století 17.

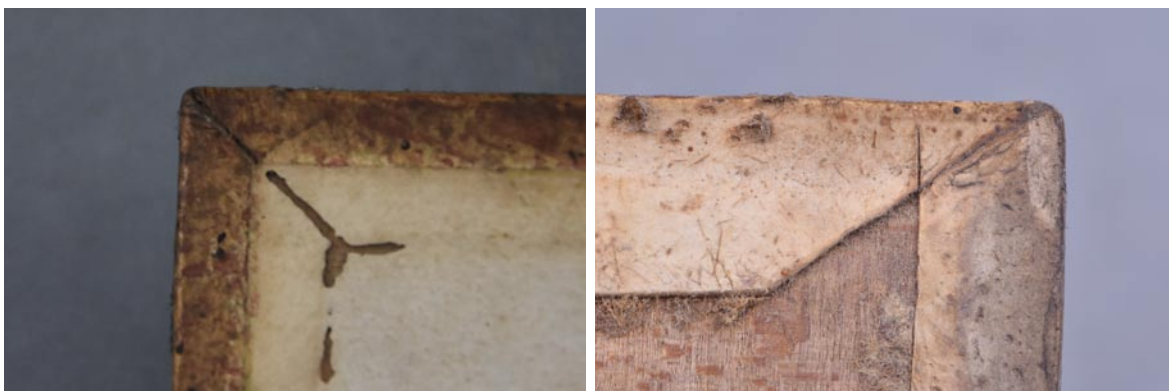

Obr.136 Zpracování rohů na steč (III.G.I, XXII.G.β.39)

Hojně se vyskytují vazby, kde jsou záložky v místě rohů nalepené přes sebe. Míra překrytí pokryvu se různí, odlišný je i postup zakládání záložek. Klasický postup je zpracování vrchní a spodní záložky a nakonec přilepení přední záložky. Známa je ale i metoda v opačném sledu. Tedy nejdříve je založený pokryv u přední ořízky a následně jsou zapracované vrchní a spodní záložky. Vazby s překrývajícími se záložkami v oblasti rohů desek jsou z větší míry svázané až v 17. století. Je to opět spojené s klesající kvalitou vazeb (tedy ulehčování práce knihaře), která je zapříčiněná zvýšenou knižní produkcí.



Obr.137 Zpracování rohů založením přes sebe (XXXI.H.44, XXIII.G.a.4)

Raně renesanční vazby, jako například Misál se signaturou XII.F.β.18, mají výjimečně pokryv na rozích zpracovaný ještě gotickým způsobem. Pokryv je na rohu desky nařízlý dvěma řezy až k vnitřní hraně desky. Useň ponechaná mezi těmito řezy tak vyplňuje prostor mezi dvěma záložkami.



Obr.138 Zpracování rohů takzvaně s doplňkem – useň byla nejdříve zapracovaná na hranách a pak na rohu samotném. Vrásnění, které se tím automaticky po levici a pravici rohu vytvořilo, bylo odřezané (XII.F.β.18, XXV.F.8)

### 9.2.3 Zpracování hlavic

Hlavice je horní a spodní část hřbetní partie. Pokryv přesahující desky, případně výšku hřbetu, je zde většinou nastřížen v oblasti drážek a vzniklá záložka (v šířce hřbetu) je zahnutá dovnitř mezi pokryv a hřbet bloku, kde je zapracovaná.

Nastřížení pokryvu v oblasti drážky souvisí s uchycením kapitálku. Jádru kapitálku přechází přímo na desky. Prostor mezi blokem a deskou je tedy v tomto místě vyplněn a pokryv by nemohl být zapracován. Z tohoto důvodu je tudíž pokryv vždy nastřížen. Výjimkou jsou pouze vazby bez kapitálků, kde zapracování záložky po celé délce desek včetně hřbetu nic nebrání.

Směr nastřížení se různí, známé je nastřížení šikmo a rovně (svisle - vodorovně se hřbetem). U většiny vazeb z klášterní knihovny bylo zjištěno nastřížení šikmo.

Při pokrývání a zapracovávání záložek je u hlavice v oblasti drážky pokryv nastřížen ve dvou řezech téměř až k hraně desky. Směr nastřížení je veden v úhlu zhruba 45° směrem od desky ke hřbetu, druhý stříh je souběžně se hřbetem. Vznikne tak volný prostor trojúhelníkového tvaru, který zajistí, že při zapracovávání záložek nebude pokryv v drážce překážet. Méně časté je nastřížení hlavice rovně, zde je řez veden souběžně se hřbetem. Oba dva způsoby se objevují na vazbách z celého renesančního období.



Obr.139 Zpracování hlavice – nastřížení šikmo (I.B.14, VIII.G.a.5)

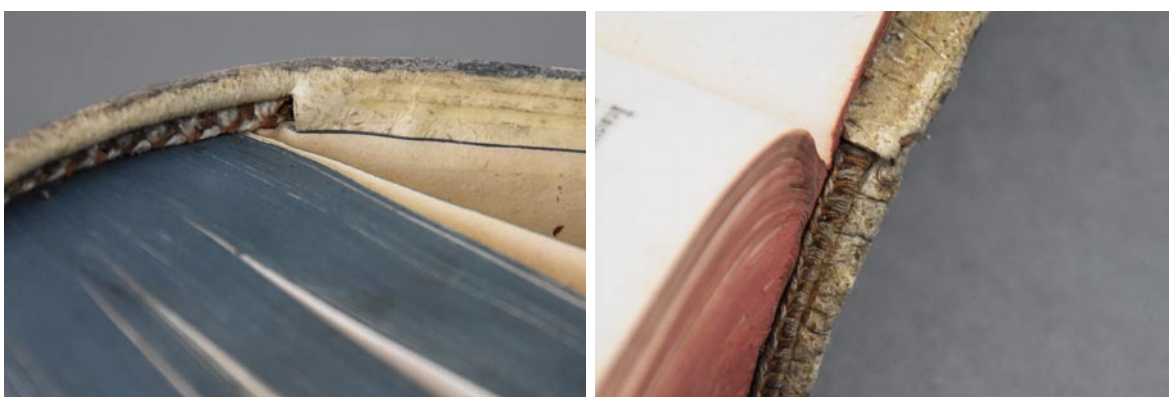

Obr.140 Zpracování hlavice – nastřížení rovně (I.C.1, I.E.14)



Obr.141 Hlavice bez nastřížení (XVIII.C.β.2, XXV.E.α.25)

Při výzkumu byl také pozorován přechod mezi deskami a hlavicí. Hlavice může být zpracována tak, že je ve stejné rovině jako desky anebo je z různých důvodů pod úrovní desek. Hlavice může být níž než desky kvůli způsobu jejího zpracování, kdy

byla záložka pokryvu zahnuta příliš a pokryv se tak nedostal až na úroveň desek. Dalším důvodem může být špatný stav usně a její následné smrštění nebo ohnutí nevyztužené hlavice v průběhu užívání vazby. U některých vazeb je hlavice pod úrovní desek záměrně, svojí výškou přesně kryje kapitálek. Tímto plní ochrannou funkci pokryvu a tím, že nepřesahuje výšku kapitálku, se zároveň vyvaruje přílišnému opotřebení a poškození vazby.



Obr.142 Hlavice zapracovaná níž než desky (II.G.β.5), hlavice souběžně s deskami (VII.F.γ.11)

V klášterní knihovně se vyskytují také renesanční vazby s vyztuženými hlavice-mi, kdy je pokryv z vnitřní strany podlepen papírovým nebo pergamenovým proužkem. U vazeb ze 17. století jsou některé hlavice vyztuženy motouzovým jádrem (časté pak v baroku). Hlavice s jádrem je pevnější a odolnější vůči poškození.



Obr.143 Hlavice podlepená papírovým proužkem (XXX.A.7), hlavice vyztužená jádrem (I.A.4)

### 9.3 Výzdoba

Usňový pokryv na renesančních vazbách byl zdoben slepotiskem nebo zlacením. Slepotisková výzdoba se objevuje už na vazbách gotických, technika zlacení se začíná používat ve větší míře až v období renesance.

#### 9.3.1 Slepotisk

Slepotisk je tradiční knihařská výzdobná technika při níž jsou do navlhčeného pokryvu vtlačena narádí s různými vzory. Pro renesanci je typický slepotisk negativní, tedy vhloubený do pokryvu. Ornamenty jsou do narádí vyryty pozitivně. Tento způsob slepotisku se vyvinul spolu s technikou zlacení, u které je praktičtější vhloubený otisk, aby se plátkové zlato z vtištěného ornamentu postupně neošoupalo.

Nástroje používané na výzdobu jsou kolek, tlačítko, fileta, linka, rolna a později i plotna. Nástroje jsou do pokryvu vtlačeny ručně. Jediná plotna, kvůli svým větším rozměrům, bývá otiskována v knihařském lisu. Otláčený ornament po vyschnutí usňového pokryvu ztvrdne, u některých usní zůstane po tlačítku ztmavlý otisk. Pro slepotisk jsou vhodné měkké usně, aby reliéf následně pěkně vynikl.



Obr.144 Tlačítka často se objevující na raně renesančních slepotiskových vazbách s rámovou kompozicí (XVIII.C.β.2, XXV.A.15, XXV.E.a.5, XXXI.H.23)



Obr.145 Ornamenty vyplňující prostory mezi jednotlivými rámy slepotiskové výzdoby (XVI.B.2, XX-XI.I.45, XXXI.I.52)

Naprostá většina renesančních vazeb uložených v broumovské klášterní knihovně je zdobena slepotiskem. U výzdoby rozlišujeme dva základní typy rozvržení kompozice a to rámovou kompozici a rámovou kompozici s dominantou (dominantovou kompozici). Obě dvě jsou v knihovně zastoupeny zhruba ve stejném počtu.



Obr.146 Vlevo – raně renesanční rámová slepotisková výzdoba (XV.E.β.2), vpravo – vrcholně renesanční rámová slepotisková výzdoba (XV.G.a.7)



Obr.147 Příklady dominantové slepotiskové výzdoby (vlevo XXIII.G.a.4, vpravo XXX.D.7)

### 9.3.2 Zlacení

Technika zlacení se provádí v podstatě stejným způsobem jako slepotisková výzdoba. Předtlačný vzor je potřen pojivem, nejčastěji bílkem, a pomocí nahřátého nástroje je aplikován plátek ušlechtilého kovu. Ke zlacení byly používány velmi tenké folie různých kovů, nejčastěji bylo používáno plátkové zlato.

Během průzkumu knihovny byla provedena analýza zlacení dvou vazeb (XVII.E.β.17 a XVII.E.β.3) pomocí rentgenové fluorescence (XRF). Jedná se o nedestruktivní analytickou metodu, která se řadí k metodám elektromagnetické spektroskopie a používá se pro zjištění základního složení materiálu. Analýzu provedl pan Jiří Kmošek. Pomocí této analýzy bylo prokázáno, že plátky použité na zlacení obsahují kromě zlata i jiné kovy. U obou vazeb byla zjištěna přítomnost převážně zlata, stříbra a mědi, další prvky se vyskytovaly pouze ve stopovém množství. Použití folií ze slitiny kovů bylo nejspíš z finančních důvodů. Příměsí stříbra a jiných levnějších kovů ve foliích způsobují dřívější degradaci a korozi materiálu. Sulfidy stříbra zde reagují s podkladem (dochází k oxidaci stříbra) a pozorujeme černání plátku použitého na vyzlacení ornamentu.



Obr.148 Vlevo – detail zlaceného ornamentu (XVII.E.β.3), vpravo – dominantová zlacená zkorodovaná výzdoba (XXXIII.H.29)

V knihovně se nachází mnoho renesančních vazeb, které jsou zdobeny kombinací těchto dvou technik. Větší část pokryvu je zdobena slepotiskem a vyzlacení bývají pouze dominanty nebo datace, jméno autora nebo vybrané ornamenty ve volných polích kompozice. Na přelomu 16. a 17. století se vyskytují i vazby, které jsou zdobeny pouze zlacením, což je typické pro barokní období.





Obr.149 Kombinace zlacení a slepotisku (II.E.24, XXXII.G.37)

### 9.3.3 Rámová kompozice

Rámová kompozice je tvořena na výšku orientovanými do středu soustředěnými rámy. Jednotlivé rámy jsou formované jednoduchými nebo dvojitými linkami. Prostory mezi linkami jsou vyplněny ornamentálními pásy, ty jsou vtlačeny pomocí válečků nebo kolíků.<sup>51</sup> Tento typ výzdoby vychází z gotiky a je typický pro vazby celého 16. století. Přesto však je možné na jednotlivých vazbách pozorovat určitý vývoj tohoto zpracování slepotiskové výzdoby. Na vazbách kolem poloviny 16. století (a starších) jsou rámy vyplněny různými pásy jednotlivých tlačítek. Od druhé poloviny 16. století se rámy jakoby centralizují do středu desky tak, aby vytvořily obdélník či čtverec. Tam bývá umístěna plotna, která vyplňuje celou plochu tohoto středového rámu. Tento způsob výzdoby se vyskytuje i na barokních vazbách. Plotna bývá s figurálními motivy (zobrazuje výjevy z Bible, panovníky či jiné dobově důležité osoby), ojediněle se vyskytují plotny s florálními ornamenty.

<sup>51</sup> NUSKA, Bohumil, ed. *Historická knižní vazba: sborník příspěvků k dějinám vazby a k metodice ochrany historických knižních vazeb*. Liberec: Severočeské krajské nakladatelství, 1965. Odborné a metodické příručky Severočeského musea v Liberci. str. 71



Obr.150 Rámová kompozice, rámy vyplněné dekorem z rolen (XVI.G.a.51)



Obr.151 Rámová kompozice, rámy vyplněné dekorem z rolen a kolků (XXX.A.2)



Obr.152 Klasická rámová kompozice slepotiskové výzdoby s vloženými poli (XXVI.A.15)



Obr.153 Klasická rámová kompozice slepotiskové výzdoby s vloženými poli (XVIII.A.16)



Obr.154 Rámová kompozice se středovou plotnou (XVIII.A.17)



Obr.155 Rámová kompozice se středovou plotnou (XXXII.E.28)

V knihovně se nacházejí i vazby s takzvanou dělenou rámovou kompozicí. Zde je plocha rozdělena do dvou nebo více částí, které mají každá vlastní kompozici a středové pole. Rohy jednotlivých rámců mohou být překřížené samotnými linkami, čímž v rozích vznikne čtverec anebo jsou rohy vnitřního a vnějšího rámu spojené diagonální

linkou. Úhlopříčné spojení dvou rohů vytváří dojem perspektivního zobrazení jednotlivých polí a rámců.



Obr.156 Rámová kompozice s plotnou a vloženými poli (XXV.A.13)



Obr.157 Příklady středových ploten (XXXIII.F.41)



Obr.158 Příklady středových ploten (vlevo – XXXIII.D.9, vpravo – XXXI.G.49)



Obr.159 Příklady středových ploten (XXV.E.β.2)

Dalším kompozičním prvkem je takzvané vložené pole, objevuje se zpravidla v páru (jedno je umístěno v horní polovině desky a druhé ve spodní). Vložené pole narušuje postupné vkládání proporčně identických rámců do sebe. Díky vloženým polím (jsou orientována kolmo na osnovu rámců) vznikají souběžně s hřbetem volná pole. Spodní vložená pole bývají často vyplněna letopočtem, který může určovat vznik vazby anebo datum, kdy vazba našla svého majitele. V horních vložených polích může být pouze slepotisková ornamentální výzdoba nebo jméno či iniciály autora nebo majitele knihy.



Obr.160 Příklady vazeb s rámovou výzdobou a vloženými poli (XXXII.G.37, XXXII.G.43, XVIII)

Kompozice přední a zadní desky je často rozdílná. Přední deska bývá vyzdobena složitěji než zadní deska (na přední desce plotna, na zadní rámy vyplněné tlačítky nebo válečky). Ale setkáme se i s vazbami, které mají výzdobu přední a zadní desky identickou.

#### 9.3.4 Dominantová kompozice

Tento typ rozvržení výzdoby desek je typický spíše pro barokní vazby. Objevuje se ale i u vazeb renesančních, kdy jde spíše o rámovou výzdobu s výrazným středovým prvkem (většinou plotnou). Dominantová kompozice se vyznačuje ornamentálním motivem, který ovládá střed okolního středového pole, to bývá volné (tedy nezdobené). Kolem středového motivu jsou linkami vykonstruované rámy stejným způsobem jako u výzdoby rámové. Tudíž se zde setkáváme také s volnými nebo vloženými poli.

Volné pole, ve kterém se nachází dominant, může být vyplněno nárožní výplní a po stranách malými dekory (puncy, kolky, malá tlačítka). Nárožní výplň je kolek nacházející se v rohu rámu, může být vtlačen ve vnitřním rohu anebo naopak vně rámového rohu.

Dominantovou kompozicí jsou zdobeny vazby z přelomu 16. a 17. století a také pergamenové vazby, u těch se většinou jedná o zlacení.



Obr.161 Dominantová kompozice na přední desce, rámová na zadní desce (XXIII.G.α.4)



Obr.162 Dominantová kompozice, kombinace slepotisku a zlacení (XIX.G.β.35)





Obr.163 Dominantová kompozice (XV.G.a.35)

#### 9.4 Vylepování přideští

Vylepování přideští patří k jednomu z posledních kroků při výrobě knižní vazby. Přideští je vnitřní strana desky na knižní vazbě a označován je tak i list, který je na vnitřní stranu desky vylepen. Výlep přideští plní funkci z části estetickou. Zakrývá nerovnosti na vnitřní straně desky způsobené nasazením desek, zmírňuje přechod z pokryvu na desku a zakrývá přirozenou hrubou strukturu samotné desky. Má však i funkci mechanickou, kdy vylepený papír (popřípadě pergamen) funguje jako protitah k vnějšímu usňovému pokryvu čímž zabraňuje deformaci desky. Zároveň je to další prvek, který propojuje desky s blokem (vedle vazů a pokryvu)

U renesančních vazeb je na přideští vylepován první list předsádky (podrobněji popsáno v kapitole 5.3 *Předsádky*). Některé vazby mají na přideští vylepený samostatný list papíru a pak až předsádkový list. Zde chtěl knihař docílit jednodušší struktury přideští a zároveň chtěl zabránit případné deformaci desky. Přideští raně renesančních vazeb, které nemají předsádku, bývá vylepeno samostatným listem papíru. V broumovském knižním fondu byly nalezeny i dvě vazby, na jejichž přideští je vylepen pergamenový list.

## 10. Knižní kování a další způsoby ochrany knihy

Knižní vazby období renesance byly uzavírány nejčastěji sponami nebo textilními či usňovými tkanicemi. Uzavírání vazeb sponami vychází z historie, kdy byly knižní bloky naskládány z pergamenových dvoulistů. Pergamen má silné hygroskopické vlastnosti a tudíž se při sebemenší změně klimatických podmínek různě deformuje. Pevně uzavřená vazba zabraňovala pergamenovému bloku v pohybu (zkroucení nebo smrštění folií) a zároveň v průniku vnějších vlivů do nitra bloku.

V renesanci se pergamenové bloky téměř neobjevují (v broumovské klášterní knihovně byl zaznamenán pouze jeden rukopis na pergamenu). Spony a tkanice však dále plní svou ochrannou funkci, druhotná je i funkce estetická. Pevně uzavřený blok je chráněn před vnějšími vlivy jako je vlhkost, zatekliny a nečistoty z okolního prostředí nebo nevhodná či ledabylá manipulace.

Nutno však upozornit na to, že již v renesanci se objevují vazby, které uzavírací systém plně postrádají. Jedná se převážně o vazby s lepenkovými deskami. Během výzkumu v broumovské klášterní knihovně se ukázalo, že se jedná převážně o tisky věnující se právním tématům. Tento fakt nemusí být obecně platný.

### 10.1 Materiál

Pro uzavírání knižních vazeb se v renesanci používaly spony anebo tkanice. Spony se vyskytují na vazbách s dřevěnými deskami. Jako materiál pro výrobu spon byly použity slitiny mědi. Výjimečně se vyskytují spony ze železa. Spony byly zhotovovány vyřezáváním z různě silných plechů a následně byly upravovány broušením, tepáním, ražbou nebo puncováním. Tkanice bývají usňové (stejný materiál jako na apokryv) a textilní (nejčastěji zelené).

### 10.2 Spony

Renesanční vazby jsou uzavírány pomocí háčkových spon. Nejčastěji se vyskytují spony háčkové s kolíčkovou záchytkou, v menší míře spony s průřezovou záchytkou. V klášterní knihovně byly nalezeny také vazby s hranovou dírkovou sponou, která je typická pro barokní vazby. Velikost spon a štítků proporčně odpovídá formátu vazby. Setkáme se i s knihami, kde na nás použité kování působí nepřirozeně (příliš velké nebo naopak velmi drobné). Prozkoumané vazby mají většinou štítek o délce 15–25 milimetrů. Tělo spony při zavřené vazbě zabírá zhruba dvě třetiny síly přední ořízky (včetně desek a pokryvu).

### 10.2.1 Háčková spona s průřezovou záchytkou

Spony s průřezovou záchytkou jsou typické pro vazby vzniklé v gotickém období. Přesto se s nimi setkáváme často také na renesančních vazbách z první poloviny 16. století. Většinou se jedná o obdélníkový štítek s průřezovou záchytkou a rozvětveným vrcholem. Tvar těla spony bývá téměř identický jako tvar štítku se záchytkou. Tyto spony bývají zdobeny o poznání střídměji než spony s kolíčkovou záchytkou. K výzdobě byly nejčastěji použity linky a puncy ve tvaru trojúhelníků. Výzdoba je prováděna technikou ražení, nikoliv rytí jako to bývá u spon s kolíčkovou záchytkou.



Obr.164 Háčková spona s průřezovou záchytkou (II.E.8, II.G.β.24)



Obr.165 Háčková spona s průřezovou záchytkou – vlevo typický štítek pro raně renesanční vazby (XXIII.G.β.7), vpravo pozdní gotika (XXV.E.α.2)

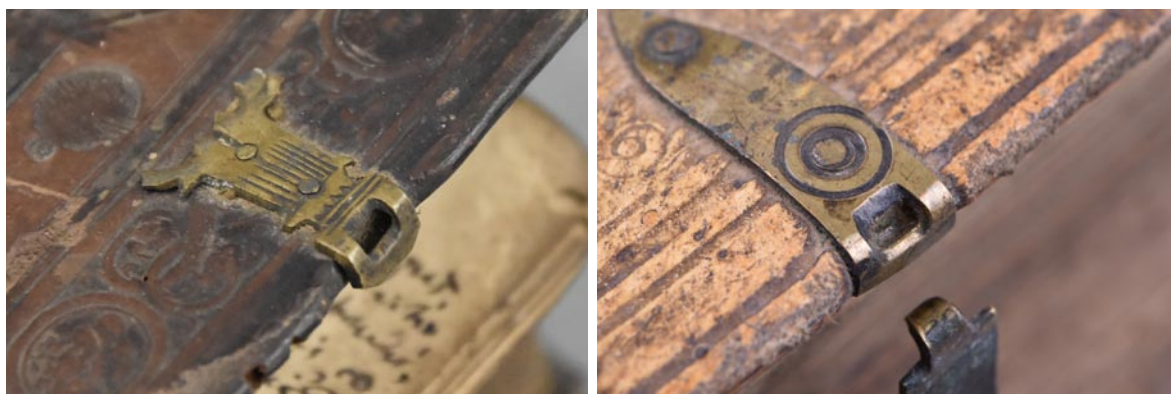

Obr.166 Háčková spona s průřezovou záchytkou – vlevo zdobnější (XXXI.G.25), vpravo štítek čepelo-

vitého tvaru (pozdní renesance – XXXIII.G.13)

V klášterní knihovně jsou uloženy také vazby, které mají štítek s průřezovou záchytkou tvarem téměř identický se sponami s kolíčkovou záchytkou (čepelovitý tvar). Jedná se převážně o vazby menších rozměrů nebo vazby nižších kvalit. Vyrobit štítek s průřezovou záchytkou je časově i finančně méně náročné, proto byly tyto spony používány na levnějších vazbách z období přelomu renesance a baroka. Občas se štítky čepelovitého tvaru s průřezovou záchytkou objevují upevněné pod pokryvem vazby.



Obr.167 Háčková spona s průřezovou záchytkou – štítek pod pokryvem (V.F.β.16, X.G.γ.41)

### 10.2.2 Háčková spona s kolíčkovou záchytkou

Háčková spona s kolíčkovou záchytkou je nejtypičtější druhem kovových spon pro renesanční vazby. Skládá se ze štítku se záchytkou, který má čepelovitý tvar a těla spony, které se u kořenu rozšiřuje do tvaru písmene “T”.<sup>52</sup> Tělo spony je připevněné k řemínku pomocí nýtků a fixačního štítku, ten se nachází na zadní straně řemínku. Spona je zdobena puncováním a jemným zhraněním okrajů štítku i těla spony. Řemínek, povětšinou usňový, je přichycen k zadní desce hřebíčky a fixačním štítkem, ten bývá ve většině případů obdélníkového tvaru.



Obr.168 Typická renesanční háčková spona se štítkem čepelovitého tvaru s kolíčkovou záchytkou (I.G.β.9, II.E.7)

52 SOJKOVÁ, Karina. *Kovové prvky v knižní vazbě*. Pardubice: Univerzita Pardubice, 2011. str. 20



Obr.169 Háčková spona s kolíčkovou záchytkou – raně renesanční (XXV.F.8)



Obr.170 Háčková spona s kolíčkovou záchytkou – vrcholně renesanční (XXXIII.E.24)

Na vrcholně renesančních vazbách jsou k uzavírání bloku použity háčkové spony s kolíčkovou záchytkou, které mají tordované tělo spony. U tří vazeb z druhé poloviny 16. století byly použity spony háčkové kloubové s kolíčkovou záchytkou. Tělo spony není fixováno k řemínku, ale u kořene (místo rozšíření do tvaru písmene “T”) má kloub, kterým je tělo přichyceno ke štítku spony. Štítek spony je fixovaný pomocí hřebíčků k zadní desce.



Obr.171 Háčková spona s kolíčkovou záchytkou s tordovaným tělem spony (XXIII.A.14) a kloubová spona háčková (XV.G.a.7)



Obr.172 Vrcholně renesanční vazby s tordovanými těly spon s kolíčkovou záchytkou (IV.F.a.41, VIII.G.a.17)

Jak je zmíněno v předchozí kapitole, spony jsou vyráběny z plechů ze slitiny mědi. U několika vazeb bylo zaznamenáno, že nýtky, kolíčky a hřebíčky byly vyrobeny ze železa. Kombinace slitiny mědi a železa není vhodná. Vzhledem k tomu, že při kontaktu různých kovů vzniká galvanický článok, vede tato kombinace k degradaci a korozi materiálů. Lze se domnívat, že železo bylo použito zřejmě kvůli nižší pořizovací ceně materiálu.



Obr.173 Vlevo – kombinace slitiny mědi a železa (I.E.1), vpravo – přelep hřebíčků na přidešti druhotně použitým pergamenem (I.E.16)

Tvary a výzdoba štítků se záchytkou i těla spon se různě liší. Každý kus je originál. Nejčastěji jsou jednotlivé kusy zdobeny rytím či puncováním. Jde o jednoduché zdobení pomocí linek, obloučků či terčíků. U některých spon se vyskytují vyražené iniciály. Štítky se záchytkou mají povětšinou čepelovitý tvar. Na vrcholně renesančních vazbách je tento čepelovitý tvar oblý (od záchytky ke špičce čepele je hrana plynule opracována). U pozdně renesančních vazeb se vyskytují čepelovité štítky se špičkou, která je opracovaná do tvaru trojúhelníku (hrany štítku nejsou opracovány jednoduše, ale dělí se na dvě linie). Hrany štítků a těl spon bývají ze šikma obroušené, někdy ve své celé délce, ale častěji jenom v části. U štítků jsou zbroušené hrany u špičky, na tělech spon pak hrany v oblasti před rozšířením do tvaru písmene "T". Pěčlivě opracované a zdobené štítky a spony jsou u vazeb ze 16. století. Čím víc se blíží barokním vazbám, tím je

zpracování kovových prvků ledabylejší. To souvisí se stále se zvyšující knižní produkcí. Podrobněji se kovovým prvkům na knižních vazbách v klášterní knihovně v Broumově věnuje Marianna Gluščíková ve své diplomové práci.<sup>53</sup>



Obr.174 Ukázka hranových spon s kolíčkovou záchytkou na barokních vazbách (I.F.9, I.F.7)

### 10.2.3 Spona dírková hranová

V klášterní knihovně se nachází i několik vazeb s dírkovými hranovými sponami. Tento typ spony je typický pro barokní vazby, ale ojediněle se objevuje i u vazeb renesančních. U těchto vazeb je tělo spony vyrobeno ze železa. Systém zavírání na dírkové hranové spony spočívá v uchycení těla spony skrz otvor na trn, který je umístěn v přední hraně desky. Trn a otvor v těle spony jsou výrazně větší, než je pro barokní vazby typické. Tělo spony je dvojité, doprostřed je vsunut usňový řemínek, který je zafixován nýtkem.

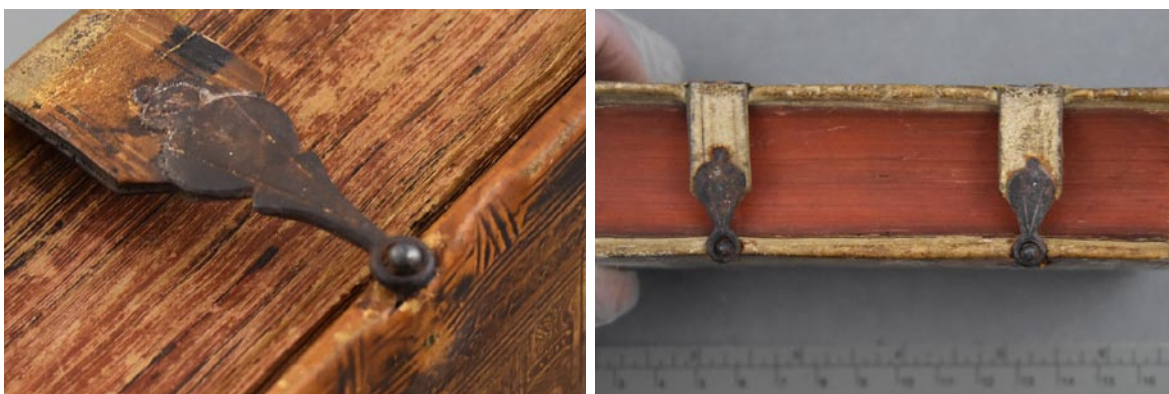

Obr.175 Hranová dírková spona (II.D.12, V.G.β.22)

### 10.2.4 Řemínky

Během průzkumu v klášterní knihovně v Broumově bylo zaznamenáno množství různých řemínků (zpracování i materiál). U žádného typu nebyl zpozorován výskyt

<sup>53</sup> GLUŠČÍKOVÁ, Marianna. *Knižné kovanie na väzbách z fondu benediktínskej knižnice v Broumve. Vývoj a použitie na knižnej väzbe, problematika konzervovania a reštaurovania.*, 2017, Fakulta restaurování, Univerzita Pardubice

v konkrétním období. Všechny druhy řemínků se tedy objevují na vazbách vzniklých v průběhu celého 16. a začátku 17. století.

Ve valné většině případů se na renesančních vazbách vyskytuje usňový řemínek. V menší míře se můžeme setkat s řemínky z více materiálů, většinou jde o kombinaci usně a pergamenu. Řemínky bývají zpravidla vyrobeny z více vrstev materiálu. Buď jsou jednotlivé vrstvy jednoduše slepeny k sobě anebo je jádro řemínku obtočeno usní. V knihovně se vyskytují i řemínky z jednoho silného kusu (proužku) usně anebo přehnutý usňový proužek bez jádra.

Průzkum fondu prokázal, že usňové řemínky jsou nejčastěji tvořeny dvěma vrstvami jirchy nebo tříslučiněné usně, popřípadě jejich kombinací. Použitá je stejná useň jako na pokryv. Pokud jde o kombinaci usní, pokryvová useň je aplikovaná na pohledovou stranu řemínku. Kombinace materiálů se používala pro lepší funkčnost řemínku. Jircha je velice pevný materiál a naopak tříslučiněná useň je pružnější. Řemínky vazeb pokrytých jirchou se doplňovaly o vrstvu tříslučiněné usně, aby byly pružnější. Vazby z tříslučiněné usně měly naopak často řemínek zpevněný proužkem jirchy anebo pergamenu.



Obr.176 Vlevo – řemínek slepený ze dvou proužků jirchy přichycený štítkem a třemi hřebíčky (XX-VI.A.7), vpravo – řemínek z kombinace materiálů (jircha a tříslučiněná useň – I.B.12)



Obr.177 Řemínek z jednoho proužku tříslučiněné usně (XXV.F.8)



Četně se také vyskytují řemínky s jádrem z tříslučiněné usně, které je obtočeno jirchou. Okraje jirchy jsou vytenčeny tak, že spoj, který je umístěn směrem k ořízce, je téměř neviditelný. V knihovně byly zaznamenány také řemínky ze tří vrstev usně, kde středová useň slouží jako zpevnění řemínku. Dále se objevují řemínky s jádrem, které je obtočeno pokryvovou usní. Okraje obtáčené usně nejsou tenčeny a na středu řemínku k sobě přesně doléhají.



Obr.178 Řemínek z jirchy obtočený kolem jádra vlevo – na steč (XXII.G.β.29), vpravo přes sebe (XXV.E.α.3)

Řemínky z kombinovaných materiálů mají téměř stejnou strukturu jako usňové řemínky. Ve větší míře se zde ale objevují řemínky lepené z více vrstev. Jedná se většinou o třívrstvé řemínky (jircha, pergamen a tříslučiněná useň).



Obr.179 Řemínky z kombinace materiálů (pokryvová useň, pergamen a druhá useň – XXV.E.β.23, XXXI.H.9)



Obr.180 Vlevo – řemínek z kombinace materiálů (pokryvová useň, druhá useň a pergamen – XXV.A.6), vpravo – dva proužky tříšločinné usně proložené pergamenem na zpevnění řemínku (XVII.G.β.38)

Řemínky mohou být fixovány k zadní desce různými způsoby. Nejčastěji je řemínek zapaštěn do mělkého žlábků v zadní desce a skrz pokryv a fixační štítek je k desce přibit hřebíčky. Tvary fixačních štítků i počet hřebíčků se různí. Nejtypičtější je obdélníkový štítek se dvěma hřebíčky. Vyskytují se také štítky ve tvaru šestiúhelníku (základní obdélník má dva rohy na jedné delší straně seříznuté). Samozřejmě se velikost štítku a počet hřebíčků odvíjí od formátu vazby. Na vazbách foliového formátu se nacházejí štítky se třemi hřebíčky a naopak u malých šestnácterkových vazeb jsou řemínky přichyceny k desce čtvercovým štítkem a jedním hřebíčkem. Známé jsou i případy vazeb bez fixačního štítku, zde je řemínek k desce připevněn pouze pomocí dvou nebo tří hřebíčků.



Obr.181 Vlevo – řemínek uchycený pomocí štítku ve tvaru obdélníku a dvou hřebíčků (IV.F.a.41), vpravo – původně uchycený řemínek pomocí štítku a tří hřebíčků (XXVI.A.6)



Obr.182 Vlevo – druhotně použitý materiál na štítek (XXIV.B.11), vpravo – štítek se zkosenými hranami (V.A.9)

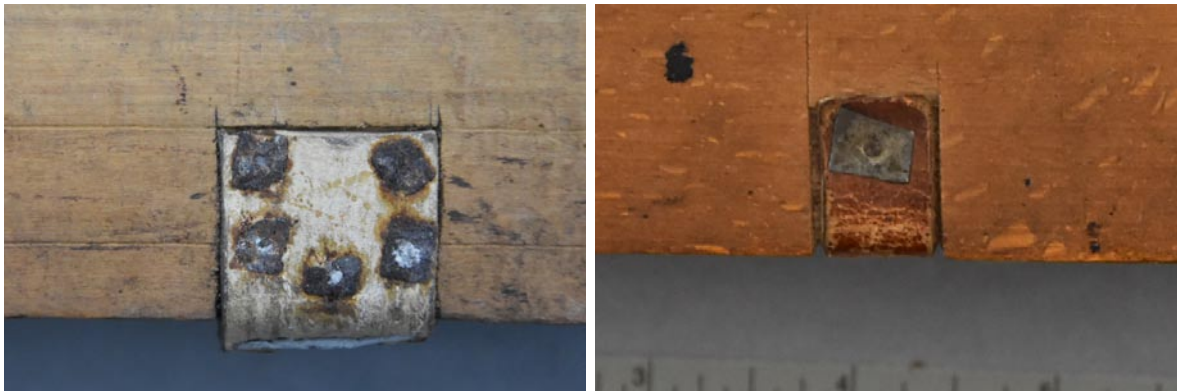

Obr.183 Vlevo – uchycení řemínku pomocí hřebíčků (XV.D.a.7), vpravo – uchycení řemínků pomocí jednoho hřebíčku a fixačního čtítku ve tvaru čtverce (VII.G.β.16)



Obr.184 Vlevo – řemínek uchycený pomocí zdobených pukliček (XXXIV.A.27), vpravo – zdobený štítek (XXV.F.8)

### 10.3 Nárožnice, pukly a středová kování

Nárožnice, pukly a středová kování jsou pozůstatky gotických vazeb, kdy měly převážně ochrannou funkci. V renesanci, se změnou způsobu ukládání knih, se funkce těchto kovových prvků mění na estetickou. V klášterní knihovně se nárožnice a středová kování nacházejí na vazbách ojediněle a to na vazbách vzniklých ještě v první polovině 16. století. Samostatné pukly se v broumovské bibliotéce na renesančních vazbách

téměř nevyskytují. Zaznamenána byla pouze jedna vazba s puklami a hranovým kováním, pukly se však nedochovaly (XXII.A.4). Nárožnice a středová kování jsou zdobena tepáním a prosekáváním materiálu, nejčastěji se vyskytují florální motivy.

Renesanční nárožní kování, která se nejčastěji nacházejí na vazbách broumovské knihovny, jsou nárožnice vykrajované. Ty jsou typické a charakteristické pro renesanční vazby. Vykrajované nárožnice jsou tvaru rovnoramenného pravoúhlého trojúhelníku, dekorativní tvary jsou vykrajované do přepony. Jejich součástí je i pukla, většinou knoflíková, která je situovaná zhruba doprostřed nárožnice. K desce jsou nárožnice fixovány hřebíčky, které jsou umístěny v základně plochy nárožnice a v hraně plochy nárožnice, která kopíruje hranu desky. Rozmístění hřebíčků na základně plochy je následující: u hrany přepony jsou hřebíčky ve dvou rozích trojúhelníku a na vrcholu základny, což je střed přepony. V hraně nárožnice jsou hřebíčky většinou situovány uprostřed, záleží však na formátu vazby a velikosti nárožnice (hřebíčků může být i víc než pouze jeden, jsou pak rovnoměrně rozloženy v délce hrany).<sup>54</sup>



Obr.185 Typické vykrajované nárožnice zdobené tepáním (XXVI.A.7, XXV.A.13)



Obr.186 Vykrajované nárožnice se střídým zdobením (XXV.A.9, X.A.2)

Dále se objevují také deltoidní nárožnice, ty se vždy téměř vyskytují spolu se středovým kováním s čtvercovou základnou. Deltoidní nárožnice se vyvinuly z čtvercových gotických nárožnic, nacházejí se tedy převážně na vazbách raně renesančních.

54 SOJKOVÁ, Karina. *Kovové prvky v knižní vazbě*. Pardubice: Univerzita Pardubice, 2011. str. 61

Středové čtvercové kování je umístěné ve středu desky na koso tak, že jeho rohy směřují ke hranám desky (ke hřbetu a k ořízkám). Pukla středového kování se nachází uprostřed čtverce. U nárožnic je pukla umístěna blíž k pravému rohu deltoиду (myšlen geometrický pravý roh o velikosti 90°). Upevnění nárožnice na desku je podobné jako u vykrajovaných nárožnic, hřebíčky jsou umístěny v rozích deltoidu.



Obr.187 Vlevo – raně renesanční vazba (pozdně gotická) s deltoidními nárožnicemi (I.G.a.2), vpravo – deltoidní nárožnice na renesanční vazbě (XXV.A.6)



Obr.188 Mohutné nárožnice a středové kování na vrcholně renesanční vazbě (XXV.A.12)



Obr.189 Detail nárožnice a středového kování z vazby se signaturou XXV.A.12

U několika málo vazeb se výjimečně setkáváme s hranovými nárožnicemi, které se vyvinuly z hranového kování typického pro gotické vazby. Hranové nárožnice jsou pouze plechové pruhy kopírující hranu desky v oblasti rohů. K desce jsou připevněny

pomocí hřebíčků umístěných na kraji nárožního kování (na hraně desky i na její ploše). Tyto nárožnice jsou ploché bez zdobení a vyskytují se na vazbách z první poloviny 16. století.



Obr.190 Vazby s hranovými nárožnicemi (I.C.1, II.E.8)

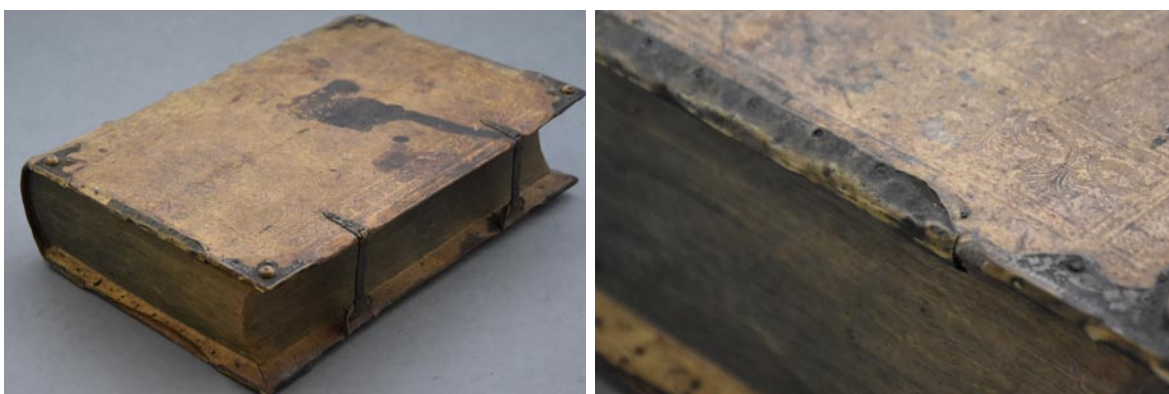

Obr.191 Ukázka hranového kování – pozůstatek z gotických vazeb (XXXI.A.18)



Obr.192 Nedochované kovové prvky – vlevo pukly (XXII.A.4), vpravo veškeré kovové prvky (XXXI.I.26)

#### 10.4 Tkanice a řemínky

Tkanice a řemínky slouží k uzavření vazeb s lepenkovými deskami. Vyskytují se řemínky usňové a tkanice textilní, výjimečně i řemínky pergamenové. Usňové řemínky jsou z jirchy, uzavírají vazby vzniklé v druhé polovině 16. století. Textilní tkanice se nacházejí na vazbách z konce 16. a začátku 17. století. Při průzkumu fondu byl odebrán vzorek textilní tkanice, který byl podroben analýzám (optická mikroskopie a Herzbergova vybarvovací zkouška). Z analýz, které provedla Ing. Alena Hurtová, vyplynulo, že tkanice jsou pravděpodobně z vláken hedvábí (viz Textová příloha).

Typická barva pro textilní tkanice je jasně zelená, najdou se ale i vazby se žlutými či nebarvenými (přírodními) tkanicemi. Tak jako kovové spony se tkanice vyskytují v páru u přední ořízky. Ojedinele se vazby zavírají pomocí čtyř tkanic, kdy jsou u přední ořízky dvě tkanice a u vrchní a spodní jedna (zhruba v polovině šířky desky).



Obr.193 Usňové řemínky (XV.G.α.6, IV.G.2)



Obr.194 Typické zelené textilní tkanice (III.E.α.9, XVIII.D.β.9)

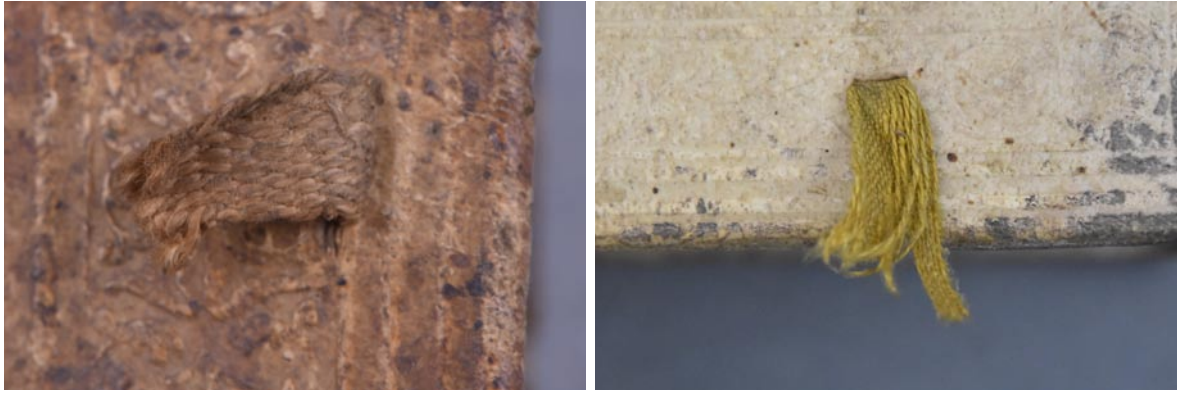

Obr.195 Vlevo - nebarvená textilní tkanice (XXV.E.α.8), vpravo žlutá textilní tkanice (XXII.C.β.5)

Tkanice jsou připevněny k deskám provlečením skrz pokrytou desku. Konec tkanice je přilepen na vnitřní stranu desky směrem ke hřbetu, následně je vylepeno přídeští předsádkovým listem. Nalepený konec tkanice je většinou zhruba jeden centimetr dlouhý, objevují se i vazby s výrazně delším koncem. U několika svazků s lepenkovými deskami byl konec tkanice rozstřížen na dvě části, pod výlepem přídeští tak můžeme pozorovat tvar písmene “V”. Mnoho knih s lepenkovými deskami tkanice postrádá, nebyly vůbec součástí vazby.



Obr.196 Upevnění tkanic – vlevo příliš dlouhý konec tkanice přilepený na přídeští (XXXII.H.33), vpravo rozdvojený konec usňového řemínku (VII.G.α.16)



Obr.197 Vlevo – uzavírání vazby malého formátu jednou tkanicí (XXVII.β.17), vpravo – vazba se čtyřmi řemínky (XXV.E.β.14)



## II. Renesanční tiskaři a typografie

Během průzkumu byl do formuláře zaznamenáván i jazyk tisku. V klášterní knihovně se v největším počtu nacházejí renesanční vazby s tisky v latinském jazyce. V podstatně menší míře jsou zde uloženy knihy v němčině. Setkáme se také s vícejazyčnými tisky, kde jsou kombinované dva a více jazyků (latina, němčina, hebrejšтина, řečtina atd.). V průběhu výzkumu bylo zjištěno i zanedbatelné množství vazeb, které obsahovaly tisk v českém jazyce.

Kromě jazyku tisku byli sledováni konkrétní tiskaři a místa tisku. Pokud bylo možné tyto údaje z titulního listu nebo z kolofonu vyčíst, byly zaneseny do formuláře. Z vyhodnocení zjištěných informací lze konstatovat, že největší tiskařská velmoc sídlila v Kolíně nad Rýnem. V tiscích je Kolín označován různě, záleží na jazyku tisku. Nejčastěji nalezneme na titulním listě označení *Coloniae Agrippinae*, dále pak *Köln* nebo *Cölln*. Z kolínských tiskařů stojí za zmínku například Ioannis Gymnicus a Antonius Hieratus, Bernard Gualter, Ioann Birckmann, Gerunius Calenismus a Haeredes Quentelios a v neposlední řadě Ioan Kincki.

Mezi další města, ve kterých byly bloky renesančních vazeb tištěny, patří Basilej (Basileae, Basel) s tiskařem Ioanem Heruagiem, Ingolstadt s Andreou Angermeyerem, Antverpy, kde působil Ioann Keerberg, Ioan Stelsij nebo Ioan Moretus, pak také Paříž, Benátky, Frankfurt nad Mohanem, Salzburg či Londýn nebo Lyon. Zmíněná jsou místa a tiskaři, jejichž tisky se v knihovně vyskytují nejčastěji (ve větším množství).

V knihovně se nachází i několik knih vytištěných na území dnešní České republiky. Nejčastěji to jsou pražští tiskaři, naleznou se ale i tisky například z Olomouce (Fridrich Michtaler) nebo knihy vytištěné Jednotou bratrskou. V Praze působili tito tiskaři, jejichž tisky jsou uloženy v broumovské knihovně: Georg Nigrinus (Jiří Černý z Černého Mostu), Nicolaus Staus, Jiří Melantrich z Aventina nebo Daniel Adam z Veleslavína.

Během průzkumu fondu byla pozorována i barva tisku. V naprosté většině se vyskytují černé tisky. V menší míře pak tisky dvoubarevné – černo-červené. Ty můžeme rozdělit do dvou skupin. V první skupině se nacházejí tisky z přelomu 16. a 17. století a z pozdější doby, ty mají dvoubarevně tištěnou většinou pouze titulní list a zbytek bloku je tištěn černě. Do druhé skupiny patří tisky ze začátku 16. století, které mají přímo v textu některé části tištěné červeně. Mohou to být části textu nebo takzvané *oxdůbky*, což jsou ornamentální dekory sloužící k lepší orientaci v textu a zároveň plní i estetickou funkci.<sup>55</sup>

---

55 VOIT, Petr. *Encyklopedie knihy: starší knihtisk a příbuzné obory mezi polovinou 15. a počátkem 19. století: papír, písmo a písmolijectví, knihtisk a jiné grafické techniky, tiskaři, nakladatelé, knihkupci, ilustrátoři a kartografové, literární typologie, textové a výtvarné prvky knihy, knižní vazba, knižní obchod*. 2. vyd. Praha: Libri ve spolupráci s Královskou kanonií premonstrátů na Strahově, 2008. Bibliotheca Strahoviensis. str. 655

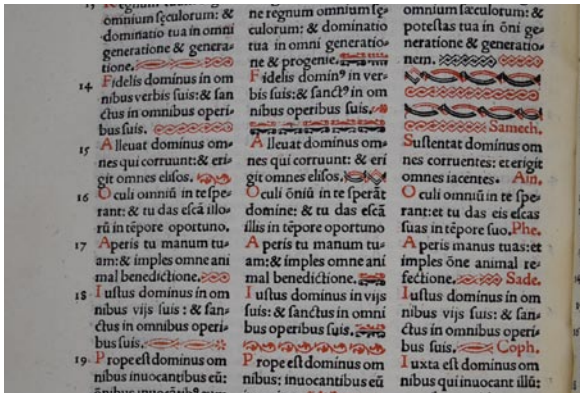

Obr.198 Ukázka dvoubarevného tisku (II.D.3, XXVI.A.7)

Některé raně renesanční vazby obsahující tisky ze začátku 16. století mohou mít ručně dobarvované iniciály nebo celé ručně malované iniciály. Tato technika přišla z gotiky, kdy u prvotisků byly velmi často iniciály doplňované až po vytištění. V knihovně se nachází i několik rukopisů, ale většinou jde již o raně barokní vazby. V kapitole věnující se složkám v bloku, bylo zmíněno, že se ve fondu nachází jeden rukopis na pergamentu. Jedná se o knihu malého formátu s kolorovanými a zlacenými iniciálami. Vazba má z vnitřní strany opracované dřevěné desky, dominantovou kompozicí vyzdobený povrch z třísloniněné usně a zavírá se na sponu háčkovou s průřezovou záchytkou.

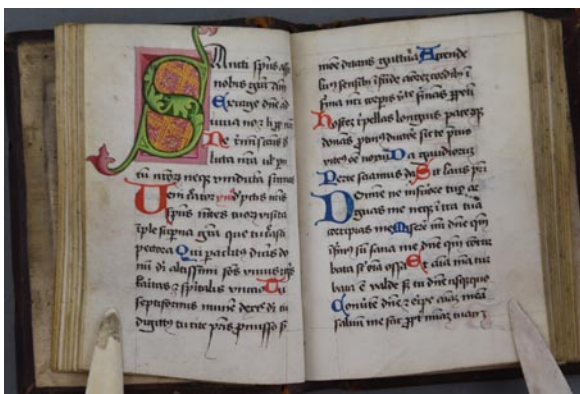

Obr.199 Rukopis na pergamentu (XII.F.β.37)



Obr.200 Ukázka ručně psaných nebo malovaných iniciál (X.A.2, XXX)

Na vazbách lze pozorovat různé znaky svědčící o jejich používání. Kromě poškozování vazeb (které může být způsobeno i špatným uložením nebo vnějšími vlivy prostředí) jsou v tisících různé poznámky, přípisky, kresby nebo podtržené partie. Tyto znaky vypovídají o četnosti výpůjček z knihovny a tedy o oblíbenosti mezi obyvateli kláštera nebo o jejich důležitosti či významu při studiu v klášteře.



Obr.201 Ukázka objevených kreseb (XXX.A.2, XXX.B.13)

## 12. Závěr

Typologie renesanční knižní vazby nebyla v našem prostředí podrobně zachycena do ucelené publikace. Proto bylo snahou této práce shrnout vývoj a charakteristické znaky do jednoho celku. Zpracován byl fond benediktinské knihovny v Broumově, ve kterém je uloženo zhruba 18 000 svazků. Vzhledem k tomu, že knihovna je barokní, renesančních vazeb je zde dochováno 1 018.

Renesanční období je důležitou součástí dějin knižní kultury. S přirozeným vývojem přebírají raně renesanční vazby prvky z gotických vazeb. Ty ale postupem času ustupují a jsou nahrazeny novými elementy typickými právě pro renesanční vazby. S rostoucí produkcí knih, která je spojená s vynálezem knihtisku a jeho rychlým šířením, kvalita vazeb mírně klesá. Proto se na začátku 17. století setkáváme s vazbami, na jejichž výrobu byly použity levnější materiály nebo které jsou zpracovány co nejjednodušším a nejrychlejším způsobem.

Práce je členěna do kapitol a podkapitol. V úvodu jsou kapitoly popisující historii broumovského kláštera a místní knihovny, aby byl čtenáři zkoumaný fond lehce přiblížen. Následující kapitola se věnuje poznatkům z dostupné literatury, zabývající se alespoň okrajově renesanční vazbou. Podrobněji se renesančním vazbám věnoval pouze prof. Bohumil Nuska, který se zaměřil převážně na výzdobu pokryvu. Hlavní část práce se zabývá jednotlivými prvky, které jsou charakteristické pro knihy vzniklé v 16. a první třetině 17. století.

Obecně se v renesanci používají kvalitní materiály jako na gotických vazbách. Zde máme na mysli například tříslučiněné usně na pokryv, usňové vazy, pergamenová jádra kapitálků nebo kování ze slitin mědi. Na druhou stranu se rozvíjí aplikace nových taktéž kvalitních materiálů a technik směřujících k elegantnějšímu vzhledu vazby. A to jsou kupříkladu motouzové vazy, světlé usně (činěné hlinitými solemi), negativní slepotisk a zlacení pokryvu, puncování natíraných či zlacených ořízek, způsob opracování a nasazení dřevěných desek a další.

Čím více se blížíme k období baroka, tím více se zhoršuje kvalita materiálů a důslednost knihařů při jednotlivých postupech. Téměř každý knihařův krok při výrobě knihy je nějakým způsobem zjednodušen, aby práce ubíhala rychleji. Šije se ob-složku, desky se nasazují pomocí přilepení roztřepených konců motouzových vazů. Kapitálek se neobšívá, ale používá se tkané jádro, na pokryv se používají bílé pokřídované jirchy. Spony a těla štítků se vyrábějí z jednoho velkého plechu a uchycené k deskám jsou pomocí železných hřebíčků. To je ale již případ spíše barokních vazeb. U knih vyrobených v renesanci se tato zjednodušení či ulehčení objevují pouze jednotlivě. Průzkum byl však proveden v klášterní knihovně. A protože neznáme přesné cesty získávání či objed-

návání knih do knihovny, tak nevíme, zdali některá z věcí (kvalita materiálů...) nebyla vyprovokována objednavatelem – tedy samotným klášterem. Kdybychom se dostali do renesanční knihovny nějakého aristokrata či panovníka, tak bychom možná byli překvapeni (kvalita materiálů, způsobu zpracování vazeb atd.).

Díky podrobnému popisu a nákresům je práce prospěšná pro důkladné pochopení struktury vazby. Výstup z průzkumu by měl plnit úlohu jakéhosi jednoduchého návodu či pomocné příručky pro restaurátory, kteří se při své práci setkají s knihou z renesančního období. Přestože tato práce popisuje vazby z jednoho konkrétního knižního fondu, poskytuje určitý posun ve stávajících znalostech o renesančních vazbách.

Pro podrobnější průzkum by bylo zajímavé věnovat se ještě důkladněji některým z typologických prvků a to ve spojení s obsahem knih. Vypozorovány byly například lepenkové desky, pokryv z jirchy a absence zavíracího systému (tkanice či spony) u knih s právní tematikou. To však nemusí platit obecně pro všechny knihy tohoto typu. Nebyl to však záměr či cíl této práce, proto tomu nebyla věnovaná větší pozornost.

Vzhledem k tomu, že se nejedná o celoplošný průzkum, půjde na práci navázat prozkoumáním vazeb v jiných knihovních fondech a rozšířit tak dosavadní znalosti dané problematiky.

Práce byla vysazena písmem Jannon T Moderne CE, které vychází z písma významného renesančního rytce, písmolijce a tiskaře Jeana Jannona. Jannon zveřejnil roku 1621 vzorník *Épreuve des caractères nouvellement taillez*, kde kromě jiných písem byla ukázka jedenácti řezů antikvy a italiky. Tyto řezy měly některé znaky podobné písmu Clauda Garamonda. Není tedy náhodou, že po dlouhou dobu byla Jannonova písma považována za Garamondovy typy. Tento omyl byl posléze vyvrácen a Jannonova antikva a italika francouzského renesančního typu je dodnes velmi ceněna převážně u akademických publikací.<sup>56</sup>

---

56 MUZIKA, František. *Krásné písmo ve vývoji latiniky*. Praha: Paseka, 2005. str. 150

## 13. Seznam literatury a zdrojů

### 13.1 Seznam použité literatury

BOHATCOVÁ, Mirjam. *Česká kniha v proměnách staletí*. V Praze: Panorama, 1990.

CERMANOVÁ, Tereza. *Kapitálek – historický vývoj a charakteristika*. Litomyšl: Univerzita Pardubice, 2015.

DOLEŽAL, Jaroslav. *Vazby knih*. 3. vyd. Praha: Státní nakladatelství technické literatury, 1987. Polytechnická knihnice (SNTL).

ĐUROVIČ, Michal a kol. *Restaurování a konzervování archiválií a knih*. V Praze: Paseka, 2002.

HAMANOVÁ, Pavlína. *Z dějin knižní vazby od nejstarších dob do konce 19. století*. Praha: Orbis, 1959. Lidová umělecká výroba a řemeslo.

MACEK, Jaromír. *Knižní vazba od gotiky k dnešku: katalog výstavy : Oblastní vlastivědné muzeum (Malá zámecká galerie)*, 25. srpen - 31. říjen 1972, Teplice. [Teplice: Oblastní vlastivědné muzeum, 1972]

MINÁŘ, Marek. *Řezbářství*. Praha: Grada, 2005. Řemesla, tradice, technika.

MUZIKA, František. *Krásné písmo ve vývoji latiniky*. Praha: Paseka, 2005.

NUSKA, Bohumil, ed. *Historická knižní vazba: sborník příspěvků k dějinám vazby a k metodice ochrany historických knižních vazeb*. Liberec: Severočeské krajské nakladatelství, 1965. Odborné a metodické příručky Severočeského musea v Liberci.

RHEIN, Adolf. *Das Buchbinderbuch*. Veb Wilhelm Knapp Verlag Halle (Saale), 1954, Germany.

RŮŽIČKA, Jeroným. *Dějepis kláštera břevnovského a broumovského*. Praha: Benediktinské arcidiákonství sv. Vojtěcha & sv. Markéty, 2013. Pietas benedictina.

SOJKOVÁ, Karina. *Kovové prvky v knižní vazbě*. Pardubice: Univerzita Pardubice, 2011.

VLČKOVÁ, Ludmila. *Benediktinská klášterní knihovna v Broumově*. Hradec Králové: Kruh, 1969. Knihy a knihovny.

VOIT, Petr. *Encyklopedie knihy: starší knihtisk a příbuzné obory mezi polovinou 15. a počátkem 19. století : papír, písmo a písmolijectví, knihtisk a jiné grafické techniky, tiskaři, nakladatelé, knihkupci, ilustrátoři a kartografové, literární typologie, textové a výtvarné prvky knihy, knižní vazba, knižní obchod*. 2. vyd. Praha: Libri ve spolupráci s Královskou kanonií premonstrátů na Strahově, 2008. Bibliotheca Strahoviensis.

### 13.2 Seznam použitých zdrojů

CERMANOVÁ, Tereza. *Kapitálek. Důležitý prvek knižní vazby a jeho funkce*. Lito-myšl, 2008. Bakalářská práce (BcA.). Univerzita Pardubice. Fakulta restaurování. [online]. Copyright © [cit. 26.06.2017]. Dostupné z: [https://dk.upce.cz/bitstream/handle/10195/32785/CermanovaT\\_Kapitalek\\_JV\\_2008.pdf?sequence=1&isAllowed=y](https://dk.upce.cz/bitstream/handle/10195/32785/CermanovaT_Kapitalek_JV_2008.pdf?sequence=1&isAllowed=y).

Historie | Farnost Broumov. [online]. Copyright © [cit. 03.05.2017]. Dostupné z: <http://www.broumovfarnost.cz/cs/historie.html>

Hodějovský z Hodějova, Jan starší, 1496-1566 - Portaro - katalog knihovny . Portaro - katalog knihovny [online]. Copyright © [cit. 7.8.2017]. Dostupné z: <http://provenio.net/authorities/37690;jsessionid=575241492FA78AA855ED559C9F1E8E15>

Klášter Broumov | Historie. HOME | Via Benedictina [online]. Copyright ©2013 Via benedictina [cit. 01.05.2017]. Dostupné z: <http://www.viabenedictina.cz/historie/broumov>

VOIT, Petr. *Knih tisk 15. a 16. století* [online]. Copyright © [cit. 29.04.2017]. Dostupné z: [http://sites.ff.cuni.cz/uisk/wp-content/uploads/sites/62/2016/01/Nauka-o-kni%C5%BEn%C3%AD-vazb%C4%9B\\_Voit.pdf](http://sites.ff.cuni.cz/uisk/wp-content/uploads/sites/62/2016/01/Nauka-o-kni%C5%BEn%C3%AD-vazb%C4%9B_Voit.pdf) str. 23

VOIT, Petr. *Nauka o starých tiscích*. [online]. Copyright © [cit. 05.05.2017]. Dostupné z: [http://sites.ff.cuni.cz/uisk/wp-content/uploads/sites/62/2016/01/Nauka-o-star%C3%BDch-tisc%C3%ADch\\_Voit.pdf](http://sites.ff.cuni.cz/uisk/wp-content/uploads/sites/62/2016/01/Nauka-o-star%C3%BDch-tisc%C3%ADch_Voit.pdf)

## 14. Textová příloha



### Chemicko-technologický průzkum

---

Analýza nití renesanční vazby klášterní knihovna Broumov

**Zadavatel průzkumu:**

Ateliér restaurování papíru, knižní vazby a dokumentů – Bártová Kateřina

**Zadání průzkumu:**

*Identifikace vlákninového složení a textilie*

**Metody průzkumu:**

*Optická mikroskopie* - provedeno na optickém mikroskopu OPTIPHOT2-POL (Nikon, Japan) při zvětšení 50x, 100x, 200x v procházejícím bílém světle a stereomikroskopu SMZ 800 (Nikon) při zvětšení 10x a 30x v bílém dopadajícím světle

Mikrochemické testy

Infračervená spektrometrie – provedeno na infračerveném spektrofotometru s Fourierovou transformací (FTIR) Nicolet 380 se SeZn ATR krystalem. Vyhodnocení spekter bylo provedeno pomocí programu OMNIC 7.3 srovnávací metodou se spektry standardu knihovny FR, Polymers Miracle UP a databáze IRUG (<http://www.irug.org/search-spectral-database>)

**Popis metodiky:**

Identifikace vlákninového složení textilie - Herzbergova vybarvovací zkouška. Vzorky byly rozvlákněny v destilované vodě. Po vysušení byly vzorky zakápnuty Herzbergovým činidlem, zakryty krycím sklíčkem a pozorovány v mikroskopu v procházejícím světle

Identifikace vlákninového složení textilie – identifikace lnu, konopí a juty pomocí roztoku fluoroglucínu, výsledná barevná změna byla pozorována pomocí stereomikroskopu

Infračervená spektrometrie – měření bylo provedeno přímo na vláknech vzorku

**Seznam vzorků:**

vzorek	Identifikační č.	popis
Vz. č. XVIII B37	8807	nit kapitálu
Vz. č. XVII Bβ13	8808	nit
Vz. č. XV F β10	8809	motouz
Vz. č. VA2	8810	motouz
Vz. č. XY	8811	tkanice



## Výsledky chemicko-technologického průzkumu:

Vzorek č. XVIII B37 (8807)

Nit kapitálku

### Stanovení vlákninového složení textílie

### Optická mikroskopie a Herzbergova vybarvovací zkouška

Bílé procházející světlo

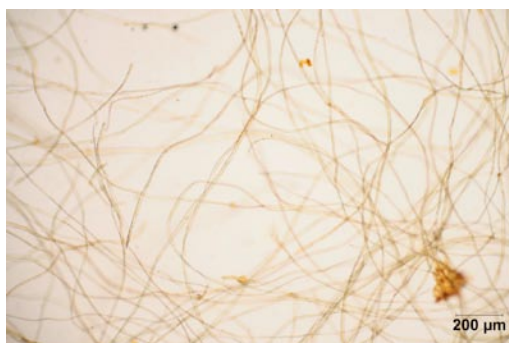

Vlákna vzorku byla hladká, bez jakýchkoli znaků a zbarvení.  
Šířka vláken byla cca 12 μm

### Identifikace organických látek

### Infračervená spektrometrie

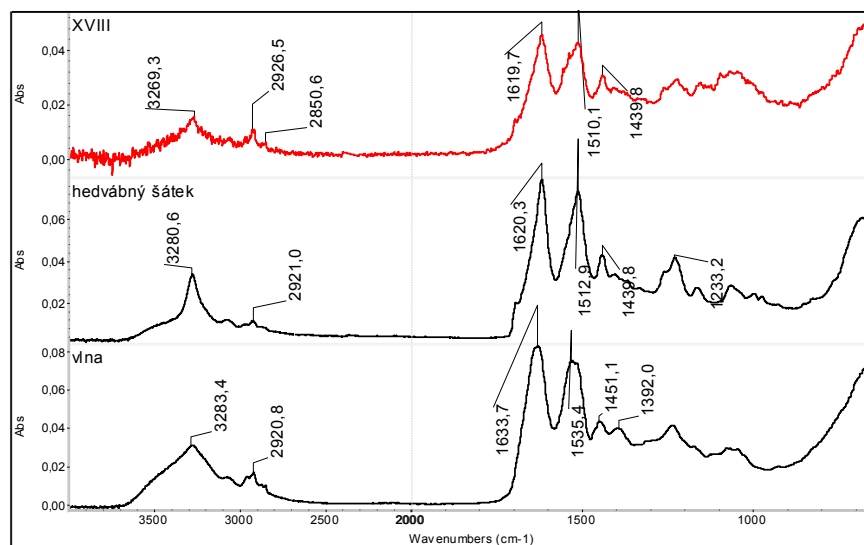

Spektrum vláken vzorku obsahovalo pásy typické pro bílkoviny.

Z výsledků optické mikroskopie a infračervené spektrometrie vyplývá, že by se mělo jednat o vlákna hedvábí.

Vzorek č. XVII B $\beta$ 13 (8808)

Niť

**Stanovení vlákninového složení textilie**

**Optická mikroskopie a Herzbergova vybarvovací zkouška**

Bílé procházející světlo

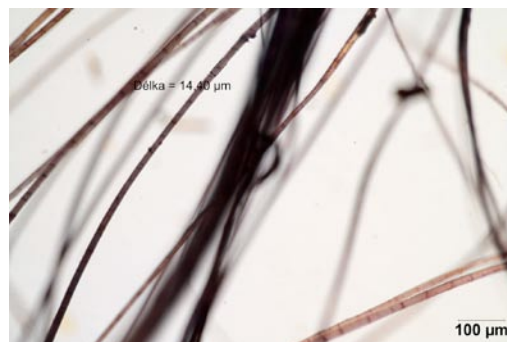
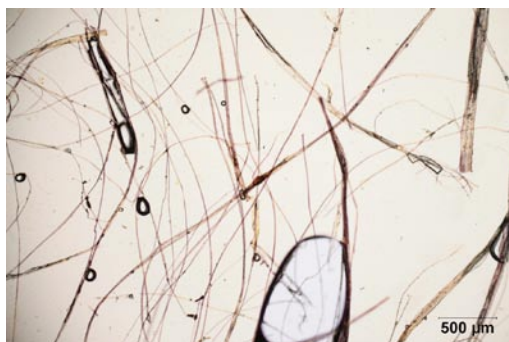

Vláknina vzorku měla typické znaky lnu nebo konopí (kolénka, podélné rýhování a vínově červenou barvu po reakci s Herzbergovým činidlem), nejspíše se jednalo o len nebo konopí. Šířka vláken byla cca 21  $\mu\text{m}$

**Optická mikroskopie a zkouška fluoroglucínem**

Bílé dopadající světlo

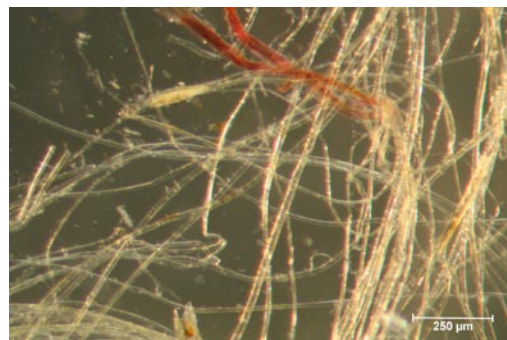
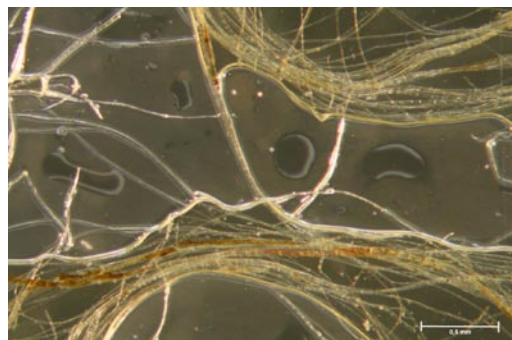

Vláknina vzorku se po reakci s roztokem fluoroglucínu ojedinele vybarvila do růžova. Velmi pravděpodobně se jednalo o konopná vlákna.

Vzorek č. XVF  $\beta$ 10 (8809)

Motouz

### **Stanovení vlákninového složení textilie**

#### **Optická mikroskopie a Herzbergova vybarvovací zkouška**

Bílé procházející světlo



Vláknina vzorku měla typické znaky lnu nebo konopí (kolénka, podélné rýhování a vínově červenou barvu po reakci s Herzbergovým činidlem), nejspíše se jednalo o len nebo konopí. Šířka vláken byla cca 21  $\mu$ m

#### **Optická mikroskopie a zkouška fluoroglucínem**

Bílé dopadající světlo



Vláknina vzorku se po reakci s roztokem fluoroglucínu ojedinele vybarvila do růžova. Velmi pravděpodobně se jednalo o konopná vlákna.

Vzorek č. VA2 (8810)

Motouz

### **Stanovení vlákninového složení textilie**

#### **Optická mikroskopie a Herzbergova vybarvovací zkouška**

Bílé procházející světlo



Vláknina vzorku měla typické znaky lnu nebo konopí (kolénka, podélné rýhování a vínově červenou barvu po reakci s Herzbergovým činidlem), nejspíše se jednalo o len nebo konopí. Šířka vláken byla cca 21 µm

#### **Optická mikroskopie a zkouška fluoroglucínem**

Bílé dopadající světlo

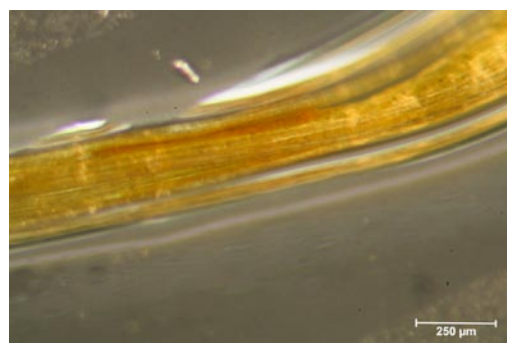
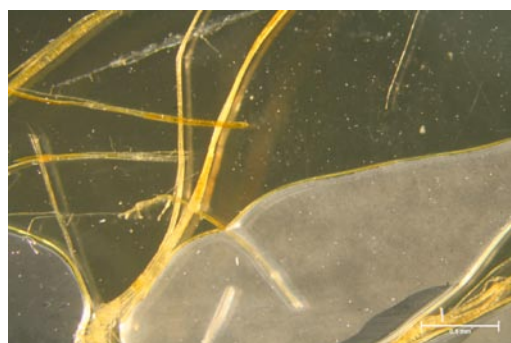

Vláknina vzorku se po reakci s roztokem fluoroglucínu ojedinele vybarvila do růžova. Velmi pravděpodobně se jednalo o konopná vlákna.

## Vzorek č. XY (8711)

Tkanice

### Stanovení vlákninového složení textlie

### Optická mikroskopie a Herzbergova vybarvovací zkouška

Bílé procházející světlo

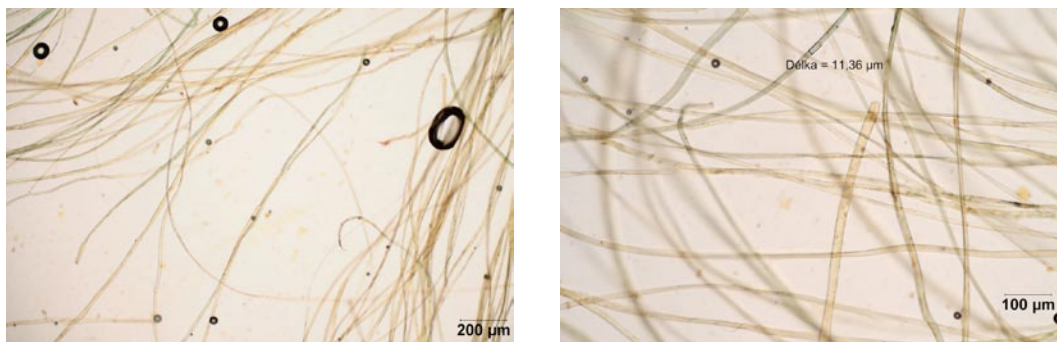

Vlákna vzorku byla hladká, bez jakýchkoli znaků a zbarvení.  
Šířka vláken byla cca 12 µm

### Identifikace organických látek

### Infračervená spektrometrie

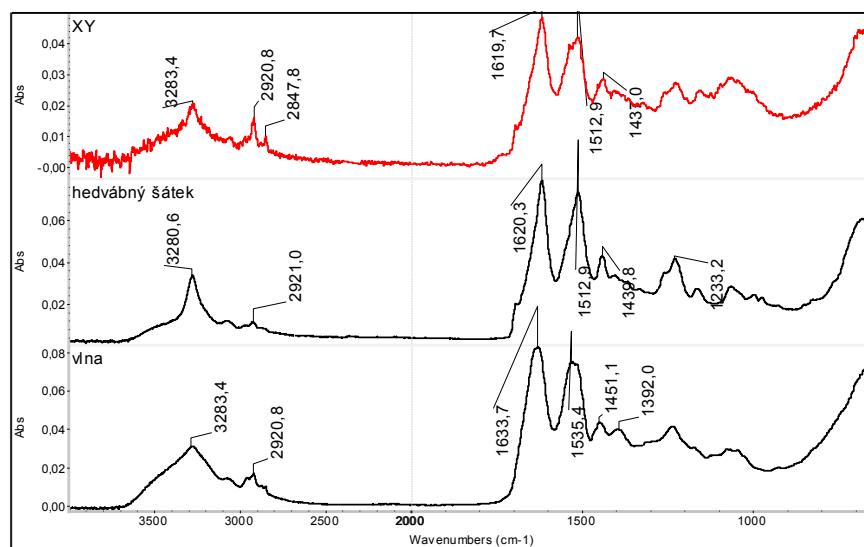

Spektrum vláken vzorku obsahovalo pásy typické pro bílkoviny.

Z výsledků optické mikroskopie a infračervené spektrometrie vyplývá, že by se mělo jednat o vlákna hedvábí.

**Závěr:**

Niř kapitálku a tkanice (8807 a 8811) byly tvořeny hedvábím.  
Ostatní niře a motouzy (8808, 8809 a 8810) byly pravděpodobně tvořeny konopím.

**Zpracovala:**

V Litomyšli 4. 8. 2017

Ing. Alena Hurtová  
Fakulta restaurování Univerzita Pardubice