

Univerzita Pardubice
Dopravní fakulta Jana Pernera

Problematika pojistných podvodů vztažených k oblasti dopravy
Bc. Alena Schafferová

Diplomová práce

Rok 2013

Univerzita Pardubice
Dopravní fakulta Jana Pernera
Akademický rok: 2012/2013

ZADÁNÍ DIPLOMOVÉ PRÁCE

(PROJEKTU, UMĚLECKÉHO DÍLA, UMĚLECKÉHO VÝKONU)

Jméno a příjmení: **Bc. Alena Schafferová**
Osobní číslo: **D11797**
Studijní program: **N3708 Dopravní inženýrství a spoje**
Studijní obor: **Dopravní management, marketing a logistika**
Název tématu: **Problematika pojistných podvodů vztažených k oblasti dopravy**
Zadávající katedra: **Katedra dopravního managementu, marketingu a logistiky**

Z á s a d y p r o v y p r a c o v á n í :

Úvod

1. Rozbor právního rámce vztahujícího se k problematice pojistných podvodů v dopravě
2. Analýza procesu likvidace a řešení pojistných událostí
3. Doprava a přepravní proces v kontextu s pojistnými podvody
4. Syntéza údajů a zpracování mapy rizik vztažených k pojistným událostem v dopravě

Závěr

UPA054734



Rozsah grafických prací: **dle doporučení vedoucího**
Rozsah pracovní zprávy: **50 - 60 stran**
Forma zpracování diplomové práce: **tištěná/elektronická**
Seznam odborné literatury:
dle pokynů vedoucího práce

Vedoucí diplomové práce: **doc. Ing. Ivo Drahotský, Ph.D.**
Katedra dopravního managementu, marketingu
a logistiky

Datum zadání diplomové práce: **30. listopadu 2012**
Termín odevzdání diplomové práce: **23. května 2013**

prof. Ing. Bohumil Culek, CSc.
děkan

L.S.

prof. Ing. Vlastimil Melichar, CSc.
vedoucí katedry

V Pardubicích dne 30. listopadu 2012

Prohlašuji:

Tuto práci jsem vypracovala samostatně. Veškeré literární prameny a informace, které jsem v práci využila, jsou uvedeny v seznamu použité literatury.

Byla jsem seznámena s tím, že se na moji práci vztahují práva a povinnosti vyplývající ze zákona č. 121/2000 Sb., autorský zákon, zejména se skutečností, že Univerzita Pardubice má právo na uzavření licenční smlouvy o užití této práce jako školního díla podle § 60, odst. 1 autorského zákona, a s tím, že pokud dojde k užití této práce mnou nebo bude poskytnuta licence o užití jinému subjektu, je Univerzita Pardubice oprávněna ode mne požadovat přiměřený příspěvek na úhradu nákladů, které na vytvoření díla vynaložila, a to podle okolností až do jejich skutečné výše.

Souhlasím s prezenčním zpřístupněním své práce v Univerzitní knihovně.

V Pardubicích dne 28. 11. 2013

Bc. Alena Schafferová

ANOTACE

Diplomová práce se zaměřuje na problematiku pojistných podvodů vztaženou k jednotlivým druhům dopravy. Zabývá se kriminogenními faktory pojistného podvodu, procesem likvidace a řešení pojistných událostí v dopravě a dále vztahem procesu přepravy a možným vznikem pojistných podvodů. Tyto skutečnosti jsou následně využity pro sestavení mapy pojistných podvodů a návrhu prevence proti nim.

KLÍČOVÁ SLOVA

pojistná rizika, pojistná nebezpečí, pojistné události, škodní události, pojistné podvody, pojistná plnění

TITLE

Insurance fraud issues in transportation

ANNOTATION

The aim of the thesis are the issues of the insurance frauds related to the transportation modes. The thesis focuses on the factors causing the insurance frauds, process of insurance adjustment, settlement of the insured accidents in the transportation and on the relation between the transportation process and the possibility of rise of insurance frauds. These parts are subsequently used for creating of the insurance frauds map and the proposal of the prevention.

KEYWORDS

insured risks, insured dangers, insurance events, occurrences of loss, insurance frauds, indemnity

OBSAH

| | |
|--|---------------|
| ÚVOD | - 8 - |
| 1 ROZBOR PRÁVNÍHO RÁMCE VZTAHUJÍCÍHO SE K PROBLEMATICE POJISTNÝCH PODVODŮ V DOPRAVĚ | - 9 - |
| 1.1 Pojistný podvod | - 9 - |
| 1.2 Pojistná smlouva | - 10 - |
| 1.2.1 Účastníci pojistné smlouvy..... | - 11 - |
| 1.2.2 Předmět úpravy a obsah pojistné smlouvy | - 11 - |
| 1.2.3 Prvky pojištění vyplývající z pojistné smlouvy..... | - 12 - |
| 1.2.4 Vznik a zánik pojištění..... | - 14 - |
| 2 ANALÝZA PROCESU LIKVIDACE A ŘEŠENÍ POJISTNÝCH UDÁLOSTÍ | - 15 - |
| 2.1 Charakteristické prvky principu pojištění ovlivňující vznik pojistného podvodu | - 16 - |
| 2.1.1 Identifikace pojistného rizika a nebezpečí | - 16 - |
| 2.1.2 Identifikace pojistné, škodní události a pojistného podvodu..... | - 17 - |
| 2.2 Klasifikace pojistného podvodu | - 18 - |
| 2.2.1 Členění pojistného podvodu | - 19 - |
| 2.2.2 Příčiny vzniku a nejčastější formy pojistného podvodu v dopravě | - 23 - |
| 2.2.3 Kriminogenní faktory pojistného podvodu v dopravě | - 26 - |
| 2.2.4 Pachatel pojistného podvodu v dopravě..... | - 26 - |
| 2.3 Proces likvidace škodní události v dopravě | - 27 - |
| 2.4 Pojistné podvody v číslech | - 30 - |
| 2.5 Prevence proti pojistným podvodům v dopravě | - 39 - |
| 2.5.1 Prevence pojišťoven proti pojistným podvodům v dopravě..... | - 40 - |
| 2.5.2 Organizace zapojené do prevence proti pojistným podvodům..... | - 42 - |
| 3 DOPRAVA A PŘEPRAVNÍ PROCES V KONTEXTU S POJISTNÝMI PODVODY | - 44 - |
| 3.1 Postup pro sestavení mapy oblastí pojistných podvodů a návrhu prevence proti pojistným podvodům v dopravě | - 45 - |
| 3.2 Zmapování škodných událostí v silniční dopravě..... | - 48 - |
| 3.2.1 Rozbor přepravního procesu i činností souvisejících s přepravou v silniční nákladní dopravě..... | - 49 - |

| | | |
|----------|---|----------------|
| 3.2.2 | Rozbor možných míst, kde mohou vzniknout příčiny, rizika škod v silniční nákladní dopravě | - 51 - |
| 3.2.3 | Rozbor možných míst, kde mohou vzniknout škodní události v silniční nákladní dopravě | - 58 - |
| 3.2.4 | Rozbor přepravního procesu i činností souvisejících s přepravou v silniční osobní dopravě | - 62 - |
| 3.2.5 | Rozbor možných míst, kde mohou vzniknout příčiny, rizika škod v silniční osobní dopravě | - 63 - |
| 3.2.6 | Rozbor možných míst, kde mohou vzniknout škodní události v silniční osobní dopravě | - 65 - |
| 3.3 | Zmapování škodných událostí u ostatních nákladních doprav | - 67 - |
| 3.3.1 | Rozbor přepravního procesu a souvisejících činností v ostatních nákladních dopravách | - 68 - |
| 3.3.2 | Rozbor možných míst, kde mohou vzniknout příčiny, rizika škod, škodní události v ostatních nákladních dopravách | - 70 - |
| 3.4 | Zmapování škodných událostí v přepravě cestujících | - 71 - |
| 3.5 | Analýza motivů páchaní pojistného podvodu a pachatele pojistného podvodu v oboru dopravy | - 72 - |
| 4 | SYNTÉZA ÚDAJŮ A ZPRACOVÁNÍ MAPY RIZIK VZTAŽENÝCH K POJISTNÝM UDÁLOSTEM V DOPRAVĚ | - 76 - |
| 4.1 | Mapa oblastí pojistných podvodů v oboru dopravy | - 77 - |
| 4.1.1 | Pojistné podvody při uzavírání, změně pojištění | - 78 - |
| 4.1.2 | Pojistné podvody vztažené k oboru dopravy | - 81 - |
| 4.1.3 | Pojistné podvody vztahující se k přepravnímu procesu | - 84 - |
| 4.2 | Návrh prevence proti pojistným podvodům v dopravě | - 101 - |
| | ZÁVĚR..... | - 104 - |
| | POUŽITÁ LITERATURA | - 107 - |
| | SEZNAM TABULEK | - 114 - |
| | SEZNAM OBRÁZKŮ | - 115 - |
| | SEZNAM ZKRATEK..... | - 116 - |
| | SEZNAM PŘÍLOH..... | - 117 - |

ÚVOD

Diplomová práce na téma problematika pojistných podvodů vztažených k oblasti dopravy je založena na rozboru pojistného podvodu v rovině teoretické a praktické a její analýzy v oblasti dopravy, a to především rozbor přepravního procesu pro nalezení kritických míst umožňující vznik pojistného podvodu. Ústředním tématem mé diplomové práce je pojistný podvod. Teoretická část je založena na představení problematiky pojistných podvodů v rovině právní i z pohledu pojišťovnictví. Na začátku definuji základní pojmy, které jsou podstatné pro pochopení a porozumění problematiky pojistných podvodů. Vzhledem k tomu, že pojistný podvod je trestný čin proti majetku, tak v rámci vysvětlení teoretické právní roviny pojistného podvodu uvedu kromě vysvětlení pojmů charakteristických pro pojistný podvod v oboru pojišťovnictví i pojmy vycházející z trestního zákoníku.

Ve druhé části se zaměřím na proces likvidace pojistného podvodu a rozbor samotného pojistného podvodu. Rozbor pojistného podvodu bude spočívat v analýze možných příčin vedoucích ke vzniku pojistného podvodu, analýze možných existujících pojistných podvodů a analýze procesu řešení pojistného podvodu (tedy v prevenci proti pojistným podvodům). V rámci analýzy procesu pojistného podvodu se zaměřím na předcházení, odvracení a prevenci pojistného podvodu vykonávaného pojišťovnami.

Cílem třetí části je rozbor jednotlivých druhů doprav a jejich proces a to od veškerých činností přecházející zahájení přepravy až po konečné činnosti související s dokončením dopravy v rámci jednotlivých druhů doprav a to: silniční, železniční, letecké, vodní a to jak osobní, tak nákladní dopravy. Na základě těchto rozborů analyzuji možná rizika a příčiny vzniku škod u jednotlivých doprav a následně stanovím škodní události z nich vyplývající.

Cílem této práce je grafické zpracování mapy pojistných podvodů, která bude představovat riziková místa možného vzniku pojistného podvodu v přepravním procesu. Tato mapa může být použita pro optimalizaci práce likvidátora pojistných událostí tím, že poukáže na kritické body v procesu přepravy, a tím napomůže k odhalení možného vzniku pojistného podvodu. Výstup diplomové práce bude vytvoření mapy oblastí pojistného podvodu v oboru dopravy. Tato mapa bude zpracována na základě rozborů přepravních procesů, možných příčin vzniku škod a škodných událostí, společně s analýzou motivů páchaní pojistných podvodů. Následně na těchto výsledcích bude vytvořen návrh prevence proti pojistným podvodům v dopravě.

1 ROZBOR PRÁVNÍHO RÁMCE VZTAHUJÍCÍHO SE K PROBLEMATICE POJISTNÝCH PODVODŮ V DOPRAVĚ

Abychom pochopily problematiku pojistných podvodů, musíme vědět, jaké skutečnosti musí nastat, aby určitá událost mohla být ohodnocena jako pojistný podvod. Z pojmu pojistný podvod je zřejmé, že se bude jednat o **podvod**, který **vzniká v odvětví pojišťovnictví**. „*Pojišťovnictví je specifické odvětví ekonomiky, které zabezpečuje finanční eliminaci rizik ovlivňující činnost lidí.*“ [1, s. 170]

Obecně můžeme říci, že podvod je **úmyslné, vědomé a klamavé jednání** FO nebo PO, jejímž cílem je **uvedení druhé strany v omyl**. V této souvislosti je klamavé jednání považováno za protiprávní jednání s úmyslem dosáhnout určitého cíle nebo obohacení se. **Podvod** dle zákona č. 40/2009 Sb., trestního zákoníku je klasifikován, jako **trestný čin proti majetku**. Zákon č. 40/2009 Sb., trestního zákoníku uvádí, že podvod spáchá ten, „*kdo sebe nebo jiného obohatí tím, že uvede někoho v omyl, využije něčího omylu nebo zamlčí podstatné skutečnosti, a způsobí tak na cizím majetku škodu nikoliv nepatrnou.*“ [2, § 209, odst. 1]

1.1 Pojistný podvod

Podvod v oblasti pojišťovnictví má své specifické prvky a zákon č. 40/2009 Sb., trestního zákoníku jej vymezuje jako **pojistný podvod**. Pojistný podvod **podle trestního zákoníku** (zákon č. 40/2009 Sb.), je klasifikován jako **úmyslný trestný čin proti majetku**. „*Trestným činem je protiprávní čin, který trestní zákon označuje za trestný a který vykazuje znaky uvedené v takovém zákoně.*“ [2, § 13, odst. 1] „*Trestný čin je spáchán úmyslně, jestliže pachatel: chtěl způsobem uvedeným v trestním zákoně porušit nebo ohrozit zájem chráněný takovým zákonem, nebo věděl, že svým jednáním může takové porušení nebo ohrožení způsobit, a pro případ, že je způsobí, byl s tím srozuměn.*“ [2, § 15, odst. 1]

Vzhledem k tomu, že pojistný podvod je vymezen a řešen zákonem č. 40/2009 Sb., trestního zákoníku, nechci jej parafrázovat a to z důvodu, aby nedošlo k nepřesnostem výkladu problematiky pojistného podvodu. Pro názorné vysvětlení jsem si vybrala definici pojistného podvodu podle České asociace pojišťoven a doslovné znění ze zákona 40/2009 Sb., trestního zákoníku, který stanovuje, kdo se pojistného podvodu dopouští.

Česká asociace pojišťoven definuje pojistný podvod jako „*jednání, kterého se dopouští fyzická nebo právnická osoba za účelem získání výhody nebo obohacování se na úkor pojišťovny.*“ [3]

Podle zákona č. 40/2009 Sb., trestního zákoníku § 210 je stanoveno, že pojistného podvodu se dopouští ten:

1. „*kdo uvede nepravdivé hrubě zkreslené údaje nebo podstatné údaje zamlčí:*
 - a) *v souvislosti s uzavíráním nebo změnou pojistné smlouvy,*
 - b) *v souvislosti s likvidací pojistné události,*
 - c) *při uplatnění práva na plnění z pojištění nebo jiné obdobné plnění,*
2. *kdo v úmyslu sobě nebo jinému prospěch vyvolá nebo předstírá událost, s níž je spojeno právo na plnění z pojištění nebo jiné obdobné plnění, nebo stav vyvolaný pojistnou událostí udržuje, a způsobí tak na cizím majetku škodu nikoli nepatrnou.“*
[2, § 210, odst. 1 - 2]

V této chvíli již umíme říci co to je pojistný podvod a kdo jej způsobuje. Důležité je teď říci co předchází tomu, aby daný čin mohl být klasifikován jako pojistný podvod. **Ze zákona tedy vyplývá, že pojistný podvod může vzniknout klamavým jednáním jedné strany vůči druhé:**

- **při uzavírání, změně pojistné smlouvy,**
- **nárokování práv plynoucích z již uzavřené smlouvy.**

Podvod, jak jej definuje zákon č. 40/2009 Sb., trestní zákoník i Česká asociace pojišťoven, mohou klasifikovat, jako **pojistný podvod pouze tehdy pokud vychází z právního vztahu podmíněného uzavřením pojistné smlouvy** mezi pojistníkem (pojištěným) a pojistitelem (pojišťovnou). Na základě této skutečnosti dále rozeberu fakta týkající se (nebo fakta vyplývající z) pojistné smlouvy a zároveň fakta, která jsou důležitá pro pochopení principu pojištění a možného vzniku pojistného podvodu. Tedy jde o skutečnosti, které předcházejí vzniku pojištění (uzavření pojistné smlouvy) posléze pojistného podvodu.

1.2 Pojistná smlouva

Obecně smlouvu můžeme charakterizovat, jako **dvou nebo vícestranný právní úkon**. „*Právní úkon je projev vůle (může být: jednání, opomenutí, slovní vyjádření nebo jiný způsob, kterým účastník bezpochyby vyjádří co chce) směřující zejména ke vzniku, změně nebo zániku těch práv nebo povinností, které právní předpisy s takovým projevem spojují.*“
[4, § 34 - 35] Smlouva může **vzniknout** jen tehdy, jestliže s jejím **obsahem všechny zúčastněné strany souhlasí**, což musí vyjádřit a nejčastěji se to stvrzuje podpisem všech stran.

„Pojistná smlouva je smlouvou o **finančních službách**, ve které se pojistitel zavazuje v případě vzniku nahodilé události (nahodilá událost je skutečnost, která je možná a u které není jisté, zda v době trvání soukromého pojištění vůbec nastane, nebo není známa doba jejího vzniku) poskytnout ve sjednaném rozsahu plnění a pojistník se zavazuje platit pojistiteli pojistné.“ [5, § 2 - 3]

1.2.1 Účastníci pojistné smlouvy

Účastníci pojistné smlouvy jsou: pojistitel, pojistník, pojištěný (pojištěný v pojistné smlouvě se také označuje jako oprávněná osoba nebo obmyšlený, a to podle toho komu a za jakých podmínek je vypláceno pojistné plnění z pojistné smlouvy), poškozený. Pro definování účastníku pojistné smlouvy jsem si vybrala definice uváděné Českou asociací pojišťoven, která definice sestavila na základě zákona č. 37/2004 Sb., o pojistné smlouvě a o změně souvisejících zákonů:

- **„pojistitel** – právnická osoba, která je oprávněna provozovat pojištění, tj. pojišťovna nebo jiný subjekt, jemuž bylo uděleno povolení k pojišťovací činnosti dle zákona č. 277/2009 Sb., o pojišťovnictví (agent, makléř),
- **pojistník** – osoba, která uzavřela s pojistitelem pojistnou smlouvu. Je oprávněn měnit její obsah nebo ji vypovědět. Je povinen platit pojistné. Má právo stanovit obmyšleného pro případ, že pojistnou událostí je smrt pojištěného. Může být zároveň pojištěným,
- **pojištěný** – osoba, na jejíž majetek, život, zdraví nebo odpovědnost za škodu se pojištění vztahuje. Má právo na plnění,
- **oprávněná osoba** – osoba, které vzniká v důsledku pojistné události právo na pojistné plnění,
- **obmyšlený** – oprávněná osoba, které vzniká právo na výplatu sjednaného pojistného plnění v případě smrti pojištěného. Určuje ji pojistník a pacifikuje ji jménem nebo vztahem k pojištěnému a rodným číslem. Pokud není pojistník zároveň pojištěným, může tak učinit pouze se souhlasem pojištěného,
- **poškozený** – osoba, která utrpěla škodu na majetku, životě nebo zdraví, za níž podle platných právních předpisů odpovídá někdo jiný.“ [5, § 3; 6]

1.2.2 Předmět úpravy a obsah pojistné smlouvy

Pojistnou smlouvu upravuje **zákon č. 37/2004 Sb., o pojistné smlouvě a o změně souvisejících předpisů**. Tento zákon se zabývá vymezením pojmů souvisejících s pojistnou

smlouvou a právního vztahu mezi účastníky pojistné smlouvy. Některé specifické případy upravují zvláštní právní předpisy. Dále zákon o pojistné smlouvě stanovuje **práva a povinnosti stran pojistné smlouvy.** Pokud tento zákon některá práva a povinnosti nevymezuje, řídí se účastníci pojistné smlouvy zvláštními právními předpisy nebo občanským zákoníkem. Z čehož vyplývá, že **předmětem pojistné smlouvy jsou:**

- vztahy účastníků pojistné smlouvy,
- práva a povinnosti účastníků pojistné smlouvy.

„Pojistná smlouva obsahuje vždy:

- *určení pojistitele a pojistníka,*
- *určení oprávněné osoby,*
- *určení, zda se jedná o pojištění: škodové nebo obnosové,*
- *vymezení pojistného nebezpečí a pojistné události,*
- *výši pojistného, jeho splatnost a údaj o tom, zda se jedná o pojištění běžné nebo jednorázové,*
- *vymezení pojistné doby a doby, na kterou byla pojistná smlouva uzavřena,*
- *v případě pojištění osob, bylo-li dohodnuto, že se oprávněná osoba bude podílet na výnosech pojistitele, způsob, jakým se oprávněná osoba na těchto výnosech bude podílet.“ [5, § 4, odst. 1]*

Důležitou součástí pojistné smlouvy jsou pojistné podmínky, které *„obsahují vymezení podmínek vzniku, trvání a zániku pojištění, vymezení pojistné události, stanovení podmínek, za kterých nevzniká pojistiteli povinnost poskytnout pojistné plnění = **vyluky z pojištění**, způsob určení rozsahu pojistného plnění a jeho splatnost.“ [5, § 4, odst. 5]* Při sepisování pojistné smlouvy je především podstatné seznámit se s **výlukami z pojištění**, což jsou podmínky uváděné v pojistné smlouvě nebo všeobecných podmínkách pojišťovny, které pokud nastanou, tak pojištěný ztrácí nárok na pojistné plnění. Pokud škodní událost (vysvětleno dále) vznikla na základě skutečností (příčin vzniku škod), které spadají do výluk z pojištění, nespádají do pojistné události (vysvětleno dále) nebo jde o podvodné jednání vůči pojišťovně, může se pojistitel **zprostit od plnění** pojištěnému (uplatnit nárok na nevyplacení poj. plnění).

1.2.3 Prvky pojištění vyplývající z pojistné smlouvy

Uzavřením pojistné smlouvy vzniká individuálně nastavené pojištění pro konkrétního pojištěného, z kterého je možné čerpat finanční krytí následků způsobené nahodilou skutečností.

Pro účely druhé části diplomové práce, kde bude provedena analýza a popis procesu likvidace pojistného podvodu a rozbor vzniku, příčin a prevence proti pojistným podvodům, uvedu definice základních pojmů, které vyplývají z pojistné smlouvy (ze zákona č. 37/2004 Sb., o pojistné smlouvě) a jsou důležité pro pochopení a vymezení souvislostí vedoucích ke vzniku pojistného podvodu. Tyto definice jsou následující:

- **„riziko** – v pojišťovnictví možnost vzniku události s výsledkem odchylným od cíle, a to s určitou pravděpodobností (měřitelná nejistota),
- **pojistné riziko** – míra pravděpodobnosti vzniku pojistné události vyvolané pojistným nebezpečím,
- **pojistné nebezpečí** – možná příčina vzniku pojistné události,
- **nahodilá skutečnost (událost)** – skutečnost, která je možná a u které není jisté, zda v době trvání soukromého pojištění vůbec nastane, nebo není známa doba jejího vzniku,
- **škodní událost** – skutečnost, ze které vzniká škoda a která by mohla být důvodem vzniku pojistné události,
- **pojistná událost** – nahodilá skutečnost vymezená v pojistné smlouvě nebo ve zvláštním právním předpisu, na který se pojistná smlouva odvolává, se kterou je spojen vznik povinnosti pojistitele poskytnout pojistné plnění,
- **pojistné plnění** – peněžní částka vyplacená pojistitelem po vzniku pojistné události. U obnosových pojištění jde o výplatu **pojistného plnění** (vyplývá ze sjednané pojistné částky), u škodových pojištění jde o **úhradu vzniklé škody**. **Dále jen pojistné plnění**,
- **pojistný produkt** – konkrétní druh pojištění zaměřený na krytí vymezeného rizika (souboru rizik),
- **pojistné** – cena pojištění. $Struktura\ ceny\ pojištění = netto\ pojistné + kalkulované\ správní\ náklady + kalkulovaný\ zisk$,
- **pojištění** – specifická finanční kategorie, jejíž podstata spočívá v peněžním krytí důsledků nahodilosti prostřednictvím tvorby kolektivní rezervy pojistnou metodou (do rezerv přispívají všichni účastníci rizikového kolektivu v závislosti na velikosti rizika a rezerva je použita ve prospěch těch účastníků, u kterých došlo k nahodilé události a výše plnění se odvíjí do velikosti důsledků nahodilé události),
- **likvidace pojistné události** – soubor činností spojených s vyřizováním pojistné události, který zahrnuje šetření nutné ke zjištění povinnosti pojišťovny plnit a rozsahu této povinnosti a stanovení výše pojistného plnění,

- **pojistný produkt** – konkrétní druh pojištění zaměřený na krytí vymezeného rizika (souboru rizik),“ [1, s. 217 - 221]
- „**odškodnění** – pojistné plnění vypláceno jednorázově v případě nároku škody za ztrátu na výdělků po skončení pracovní neschopnosti, na náhradu nákladů na výživu pozůstalých či jiného nároku majícího charakter opakovaného plnění, platí pro pojištění odpovědnosti za škodu způsobenou jinému,
- **doživotní renta** – pojistné plnění vypláceno doživotně v případě vážných, trvalých následků (vyhodnotí lékař) škody na zdraví, platí pro pojištění odpovědnosti za škodu způsobenou jinému.“ [5, § 44, odst. 4]

1.2.4 Vznik a zánik pojištění

„Soukromé pojištění **vzniká** prvním dnem po uzavření pojistné smlouvy, nebylo-li dohodnuto, že vznikne již uzavřením pojistné smlouvy nebo později. Pojistná smlouva musí mít písemnou formu, s výjimkou případů, kdy se zakládá pojištění s pojistnou dobou kratší než jeden rok (krátkodobé pojištění).“ [1, s. 45]

„K zániku pojištění může dojít:

- u pojištění sjednaného na dobu určitou uplynutím doby pojištění,
- dohodou, pokud se dohodnou pojistitel a pojistník,
- výpovědí ze strany pojistníka či pojistitele,
- nezaplacením pojistného,
- odstoupením od smlouvy ze strany pojistitele či pojistníka,
- odmítnutím plnění ze strany pojistitele,
- zánikem pojistného nebezpečí či pojistné věci, změnou vlastnictví věci, smrtí pojištěné osoby, zánikem právnické osoby.“ [1, s. 45]

2 ANALÝZA PROCESU LIKVIDACE A ŘEŠENÍ POJISTNÝCH UDÁLOSTÍ

Pro zajištění pochopení možného vzniku a principu pojistného podvodu použiji názorné vysvětlení základních prvků pojištění, které jsem na základě získaných informací (Ing. Eva Ducháčková CSc., Principy pojištění a pojišťovnictví) sestavila do mapy (viz obrázek č. 1), vyjadřující **návaznosti jednotlivých základních prvků**, které mají **vliv na podobu pojištění** (pojistného produktu).

Obrázek č. 1: Princip pojištění a základ vzniku pojistného podvodu

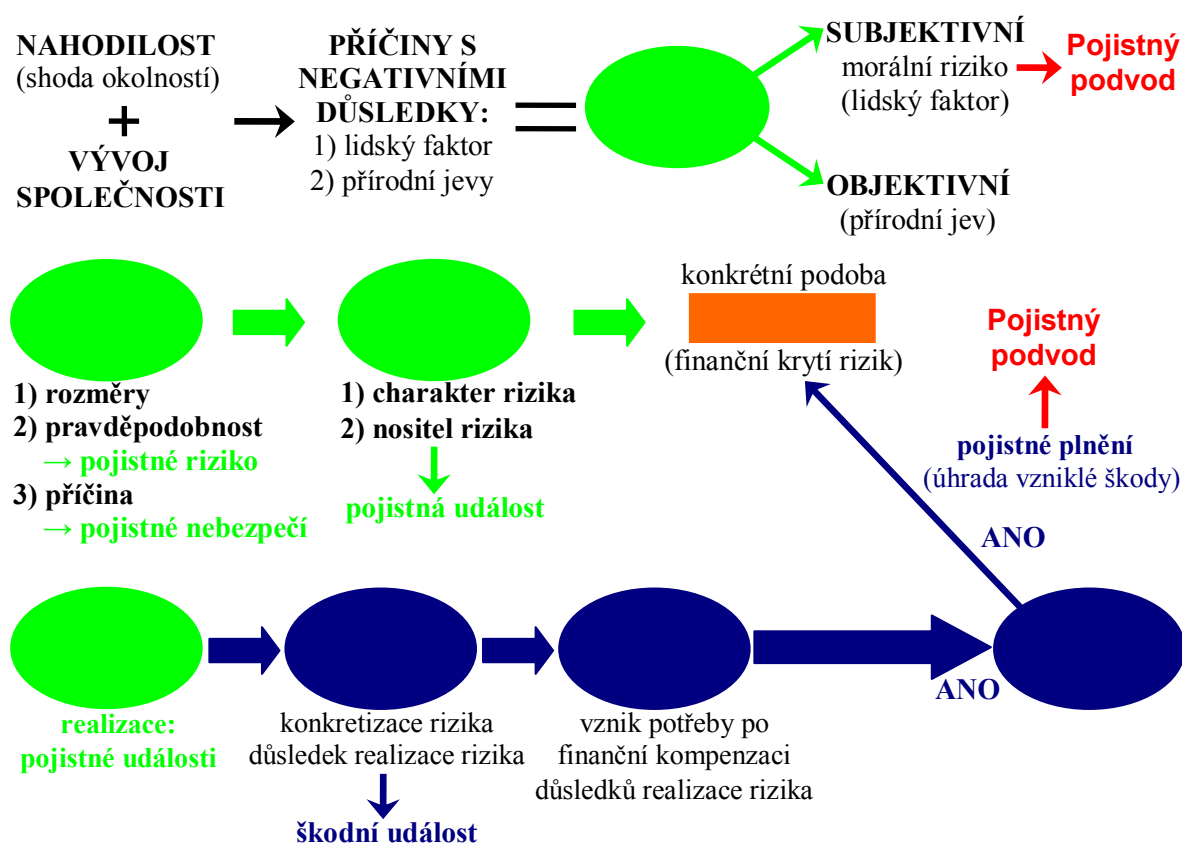

Zdroj: autor na základě [1, s. 14 - 21]

Celá mapa (viz obrázek č. 1) vychází z nahodilosti, **protože dopady nahodilostí nelze vždy na 100 % eliminovat a proto jsou tyto skutečnosti pojišťovány, aby je bylo možné finančně kompenzovat**. Nahodilost ovlivňuje důsledky určitých skutečností: **jednání lidí = lidský faktor; důsledky přírodních jevů**. S vývojem techniky, technologií a ekonomiky se zvyšuje výskyt jevů s negativními důsledky a tím se zvyšuje výskyt jejich příčin, které mohou být ovlivněny, vyvolány nahodilostí. Z toho důvodu **nahodilost a vývoj společnosti vede k růstu výskytů jevů s negativními dopady** (viz obrázek č. 1).

Prvotním důvodem zakládání pojištění je, že společnost a události ve společnosti jsou značně ovlivňovány **nahodilostí**. Pokud například zaměstnanec z opomenutí, nedbalosti přesně nedodrží pracovní postup, za běžných podmínek by byl výsledek jeho práce v pořádku, ale v danou chvíli se může realizovat několik náhodných událostí a toto drobné pochybení zaměstnance může mít kritické dopady, a to nejen na majetku firmy, ale i na zdraví a životě zaměstnance (zaměstnanců). Tedy na začátku mapy principu pojištění a základu vzniku pojistného podvodu (viz obrázek č. 1) je umístěna **nahodilost**, což představuje prvek náhody, jehož realizace **ovlivňuje výsledky, důsledky jednání lidí a skutečností ve společnosti**. Pod nahodilostí si můžeme představit:

- **lidský faktor = subjektivní riziko,**
- **přírodní jevy = objektivní riziko.**

2.1 Charakteristické prvky principu pojištění ovlivňující vznik pojistného podvodu

Příčiny negativních důsledků způsobené nahodilostí (lidský faktor, přírodní jevy) a **vývoj společnosti** se v oblasti pojišťovnictví označuje **RIZIKO** (viz obrázek č. 1). Riziko se rozlišuje na **subjektivní a objektivní**. **Subjektivní riziko** je také označováno jako morální riziko, které je způsobeno lidskou činností, jinak řečeno je způsobeno působením lidského faktoru. **Právě ze subjektivního rizika mohou vznikat POJISTNÉ PODVODY**. **Objektivní riziko** je způsobené působením přírodních jevů = živelné pohromy.

2.1.1 Identifikace pojistného rizika a nebezpečí

Identifikace rizika je důležitou částí pojišťovnictví a to především při uzavírání nebo změny pojištění. Důvodem je, že od charakteru a podoby rizika (tedy od pojistného rizika, nebezpečí či poj. události) se odvíjí konkrétní podoba pojištění a to především: výše limitu pojištění, výše placeného pojistného, rozsah pojištěných rizik apod. Základní faktory, které jsou použity při sestavování pojištění a identifikaci pojišťovaného rizika, jsou především:

- příčiny realizace rizika: subjektivní, objektivní,
- pravděpodobnosti realizace rizika,
- rozměru realizace rizika: okamžik, výskyt, rozsah realizovaného rizika,
- zda jde o riziko: zjevné, předvídatelné,
- vývoje: techniky, technologií, legislativy, ekonomiky, mravů a kultury společnosti,
- nositele rizika: osoba, majetek, odpovědnost,
- ovlivnitelnosti odvracení vzniku rizika.

„Z pohledu realizace rizika rozlišujeme realizace rizika, které tvoří vlastnosti rizika:

- **okamžik** realizace rizika – rozměr, který má každé riziko. Kdyby bylo známo, kdy se události uskuteční, nešlo by o riziko, ale o jistotu. Vznik náhodné události je spojen s určitým **časovým okamžikem** (např. požár, smrt), nebo **trvá po určité období** (např. nemoc, přerušování provozu),
- **výskyt** realizace rizika – rozměr, který lze sledovat pouze u rizik s absolutní nahodilostí (pro některá rizika je typické, že se musí uskutečnit a nejisté je pouze kdy např. smrt člověka, jedná se o **rizika s relativní nahodilostí**). Pro **rizika s absolutní nahodilostí** je naopak typické, že se realizovat mohou, ale nemusí – např. požár,
- **rozsah** realizace rizika – rozměr, který mají pouze rizika, která se mohou **realizovat nejen plně, ale i částečně** (na druhé straně jsou rizika, která se realizují pouze plně, tedy celkově).“ [1, s. 17]

Riziko z pohledu pojišťovnictví:

- „je nejistota měřitelná pomocí pravděpodobnosti,
- je stav budoucnosti, který lze předvídat a popsat pravděpodobnosti,
- můžeme kvantifikovat na základě informací známých z minulého vývoje = hodnocení budoucího vývoje z vývoje minulého,
- lze popsat rozměry rizika: **okamžik, výskyt, rozsah realizace rizika.**“ [1, s. 14 - 17]

V souhrnu již uvedených informací mohu říci, že **riziko** je **příčina vzniku negativních dopadů: lidského faktoru a přírodních jevů** nebo jejich vzájemného působení (viz obrázek č. 1). **Riziko charakterizují jeho rozměry, pravděpodobnost výskytu a příčina realizace.** Pravděpodobnost rizika se v pojistné smlouvě nazývá **pojistné riziko**. Příčina realizace rizika je odborně v pojistné smlouvě pojmenována **pojistné nebezpečí**.

2.1.2 Identifikace pojistné, škodní události a pojistného podvodu

Výše uvedená charakteristika rizika vytváří konkrétní podobu toho rizika a v pojistné smlouvě jej nazýváme **pojistná událost** = souhrn rizik, jejichž důsledky jsou kryty z pojištění (viz obrázek č. 1). Tedy **podoba pojistné události** je tvořena **charakterem rizika** (rozměry, pravděpodobnost, příčina) a **nositelem rizika** (osoba, majetek, finanční prostředky). Jak je z mapy (viz obrázek č. 1) zřejmé, tak charakter rizika (rozměr, pravděpodobnost, příčina) vytváří konkrétní podobu rizika = pojistnou událost (charakter rizika, nositel rizika) a tato podoba rizika je podkladem pro sestavení konkrétní podoby pojištění a výši pojistného. „**Pojištění** je finanční kategorie, jejíž podstata spočívá v peněžním krytí důsledků nahodilosti

prostřednictvím tvorby kolektivní rezervy pojistnou metodou (do rezervy přispívají všichni účastníci rizikového kolektivu v závislosti na velikosti rizika a rezerva je použita ve prospěch těch z účastníků, u kterých došlo k nahodilé události a výše plnění se odvíjí do velikosti důsledků nahodilé události).“ [1, s. 219] Jinak řečeno **pojištění** je sestaveno pro možnost čerpání **finančního krytí rizik plynoucích z pojistné události**.

Ve chvíli kdy nastane nahodilá událost = realizace rizika (viz obrázek č. 1) vznikne škoda, v pojišťovnictví nazýváno škodní událost. Vznik škody = škodní události dotváří konkrétní podobu rizika včetně jeho důsledků. Vznik škody vyvolá potřebu finančního odškodnění vzniklé škody. Pokud je **škodní událost** uznána likvidátorem a smluvním technikem za **likvidní**, stává se z ní **pojistná událost** (viz obrázek č. 1) a pojištěnému vzniká nárok na **pojistné plnění**. „*Pojistné plnění je finanční krytí rizik u:*

- *obnosového pojištění nazýváno pojistné plnění,*
- *škodového pojištění nazýváno úhrada vzniklé škody. Dále jen pojistné plnění.*“ [1, s. 219]

Jestliže pojistník (pojištěný: oprávněná osoba, obmyšlený) obdrží POJISTNÉ PLNĚNÍ, kterého dosáhl protiprávním (klamavým) jednáním, jehož skutková podstata se shoduje s uvedeným jednáním v zákoně 40/2009 Sb., trestního zákoníku § 210 pojistný podvod vůči pojišťovně, jedná se o **pojistný podvod**.

2.2 Klasifikace pojistného podvodu

Jak již bylo řečeno pojistný podvod je dle zákona č. 40/2009 Sb., trestního zákoníku klasifikován jako **trestný čin proti majetku**. „*Trestným činem je protiprávní čin, který zákon č. 40/2009 Sb., trestní zákoník označuje za trestný a vykazuje znaky uvedené v tomto zákoně.*“ [2, § 13, odst. 1] Česká asociace pojišťoven uvádí, že pojistný podvod je v podstatě **klamavé a protiprávní jednání vůči pojišťovně**, a to nejen s úmyslem **finančního obohacení** (např. získání pojistného plnění), ale i získání **různých výhod** (např. získání bonusů, neztracení bonusů tím, že zamlčí zavinění nehody). [3]

Pojistný podvod dle klasifikace zákona č. 40/2009 může **vzniknout při: sestavení, změně pojistné smlouvy; nárokování práv plynoucích z pojistné smlouvy**. Pojistný podvod není vždy jen klamavým jednáním s cílem finančního obohacení se na úkor pojišťovny, ale jeho cíl může mít různou podobu, ze které pojistník (pojištěný: oprávněná osoba, obmyšlený) získá zvýhodnění, která by za stanovených podmínek (ze zákona, podmínek pojišťovny) nedostal. Pojistné podvody můžeme tedy **rozlišovat podle jejich skutkové podstaty**.

Skutková podstata se v právní nauce označuje, jako „*souhrn typových znaků trestného činu určitého druhu, typických pro nebezpečnost činu tohoto druhu pro společnost. Pojem skutkové podstaty trestného činu lze tedy definovat jako souhrn typových znaků, kterými se od sebe odlišují různé typy trestných činů. Někdy bývá skutková podstata definována jako souhrn objektivních a subjektivních znaků, které určují jednotlivé druhy trestných činů a odlišují je navzájem.*“ [7, s. 18] „*Podmínkou naplnění skutkové podstaty trestného činu je vždy naplnění všech zákonných znaků trestného činu. Pokud absentuje jen jediný znak trestného činu, nejde o trestný čin, ale o nedostatek skutkové podstaty jeho celku.*“ [8, s. 18]

Ze zákona č. 40/2009 Sb., trestního zákoníku vyplývá, že **skutková podstata pojistného podvodu** je v rámci **vedení pojišťovny v omyl** při:

- sdělování informací u sepisování, změny pojistné smlouvy,
 - likvidaci pojistné události,
 - uplatňování práva na pojistné plnění,
 - úmyslném vyvolání, předstírání události, z níž by plynulo čerpání pojistného plnění.
- [2, § 210, odst. 1 - 2]

2.2.1 Členění pojistného podvodu

Pro budoucí zajištění celistvosti informací, přehledu o pojistném podvodu, a také získání pokladů pro vytvoření zástupného návrhu opatření pro předcházení pojistným podvodům (tedy pro dosažení cíle diplomové práce) je dobré si sestavit členění pojistného podvodu. Podstatné je zmínit, že **pojistný podvod vzniká jen tehdy, pokud pojistník (pojištěný) obdrží pojistné plnění (úhradu vzniklé škody) na základě klamavého (protiprávního) jednání vůči pojišťovně, které naplňuje skutkovou podstatu pojistného podvodu uvedeného v zákoně č. 40/2009 Sb., trestního zákoníku § 210 pojistný podvod.**

Pojistný podvod můžeme členit dle různých hledisek. Dle mého názoru je nejdůležitější nahlížet na pojistný podvod:

- podle **zákona č. 40/2009 Sb., trestního zákoníku**: vzhledem k tomu, že pojistný podvod je popisován v zákoně č. 40/2009 Sb., trestním zákoníku, můžeme členit pojistné podvody dle jeho **skutkové podstaty**:
 - pojistný podvod s cílem **získání různých výhod** uvedením pojistitele v omyl na základě klamavých, neúplných nebo zkreslených informací,
 - pojistný podvod s cílem **obohacení se** uvedením pojistitele v omyl na základě klamavých, neúplných nebo zkreslených informací,

- podle **úmyslu spáchání** můžeme rozlišovat na:
 - pojistný podvod spáchaný **úmyslně** (cílené, vědomé jednání pachatele),
 - pojistný podvod spáchaný **neúmyslně** (pachatel nemá tušení o tom, že takový čin spáchal),
- podle **členění pojištění**: pojistný podvod můžeme rozlišovat, podle toho v rámci jakého pojistného produktu byl spáchan. Tedy členění pojistného podvodu můžeme přebrazit k členění pojištění (viz obrázek č. 2).

Podrobné dělení pojistného podvodu analyzuji podle dělení pojištění, protože toto připodobnění poskytne názorný obraz, který poukáže na fakt, že pojistný podvod vzniká nejen v rámci krytí majetkové škody, ale i z odpovědnostního pojištění, do něhož spadá v rámci dopravy např. povinné ručení, odpovědnost dopravce apod. Pro názorné vysvětlení, v jakých oblastech pojištění se pojistný podvod může vyskytnout, a tedy jak ho lze členit, jsem popsala na členění pojištění sestaveného na obrázku č. 2: členění pojištění a pojistného podvodu.

Obrázek č. 2: členění pojištění a pojistného podvodu **začíná průběhem skutečností, které vedou k uznání nároku na pojistné plnění, které pokud bylo získáno protiprávně, je klasifikováno jako trestný čin, tedy v pojišťovnictví trestný čin proti majetku = pojistný podvod.**

Obrázek č. 2: Členění pojištění a pojistného podvodu

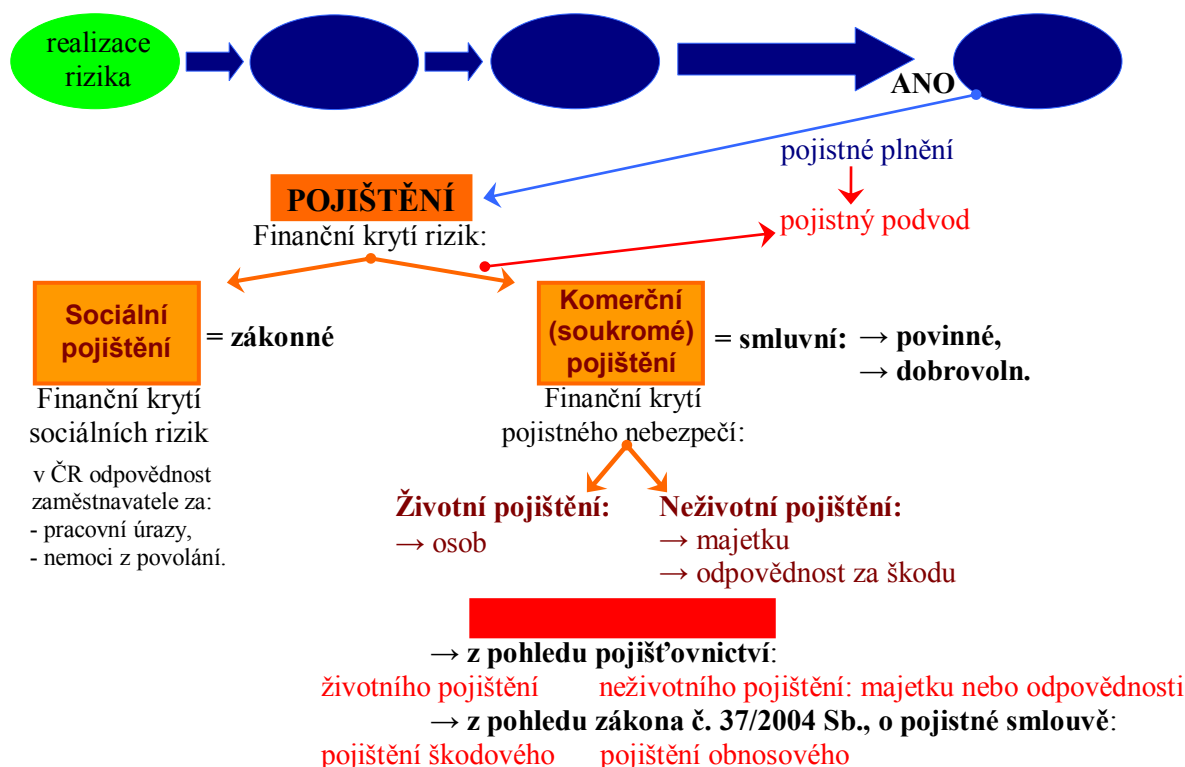

Zdroj: autor na základě [1, s. 14 - 21; 9, s. 18]

Výše a nárok pojistného plnění vychází z uzavřeného pojištění. Z toho důvodu jsou na obrázku č. 2: členění pojištění a pojistného podvodu **znázorněny skutečnosti vedoucí k přiznání pojistného plnění**, a tedy možného vzniku pojistného podvodu. Také důvodem je **znázornění návaznosti na předchozí fakta**, která jsou důležitá si spojit s pojistným podvodem, aby celý **kontext pojistného podvodu byl správně pochopen**. Z tohoto vztahu je názorně vidět, že **typ pojistného podvodu vychází z typu pojistné události**, za kterou pojistník (pojištěný) protiprávně získal pojistné plnění.

Základní dělení pojištění vychází ze zákona, což znamená, že zvláštní zákon stanoví konkrétní podobu pojištění a pojistníka (pojištěného), kterou upravuje a musí být uzavřeno, nastanou-li určité okolnosti (viz obrázek č. 2). Například v oboru silniční dopravy stane-li se občan ČR vlastníkem motorového vozidla, je povinen na toto vozidlo uzavřít povinné ručení dle zákona č. 168/1999 Sb., o pojištění odpovědnosti za škodu způsobenou provozem vozidla (povinné ručení). Dle tohoto směru pohledu můžeme pojištění „*dělit na*:

- *pojištění **dobrovolné**, kdy se sjednává pojistná smlouva mezi zájemcem o pojištění a pojišťovnou, a to v závislosti na rozhodnutí zájemce o pojištění,*
 - *pojištění **povinné**:*
 - ***povinné smluvní**, kdy v právním předpise je určena povinnost sjednání pojistné smlouvy pro dané subjekty,*
 - ***zákonné**, kdy povinnost pojištění pro příslušné subjekty vyplývá ze zákona a kdy se pojistná smlouva nesjednává (z právního předpisu vyplývá povinnost platit pojistné ve vymezené výši, vymezené instituci a ve vymezených termínech). V ČR je to jen pojištění odpovědnosti zaměstnavatele za pracovní úrazy a nemoci z povolání.“*
- [1, s. 33; 10, s. 18]

Dále je možné členit pojištění „*podle vzniku pojistného plnění a škody na*:

- *pojištění **obnosová** – v pojistné smlouvě je stanovena pojistná částka udávající maximální výši pojistného plnění a používá se v případech, kdy škoda není přesně vyčíslitelná, tj. pojištění osob pro případ smrti, dožití, invalidity apod.,*
- *pojištění **škodová** – pojistné plnění je závislé na výši nastalé škody, přičemž maximální výše plnění je ohraničena smluvně a používá se zejména u pojištění majetku a odpovědnosti.“* [10, s. 18]

Podle dělení pojištění dle právního hlediska můžeme rozdělit pojištění na **sociální pojištění**, které je zákonné pojištění a **komerční (soukromé) pojištění**, které je charakterizováno jako smluvní a to: povinné (ze zákona) nebo dobrovolné (viz obrázek č. 2).

Sociální pojištění

„Charakteristickým rysem sociálního pojištění je povinnost (zákonné pojištění). Sociální pojištění je založeno tedy na jiných principech než pojištění komerční (soukromé). Ovšem je třeba vidět vazby v krytí rizik v rámci sociálního a komerčního pojištění. Sociální pojištění se zaměřuje na tzv. sociální rizika a rozsah sociálního pojištění vyplývá z rozhodnutí příslušného státu. V rámci sociálního pojištění je vymezeno:

- která rizika zahrnuje,
- v jakém rozsahu jsou tato rizika kryta,
- výši příspěvků povinně zúčastněných na sociálním pojištění (které se odvíjí od velikosti příjmů),
- velikost dávek nebo jiných plnění sociálního pojištění.“ [1, s. 33]

„Tím vlastně sociální pojištění určuje prostor pro uplatnění pojištění komerčního v některých jeho segmentech (např. životní pojištění, úrazové pojištění, nemocenské pojištění). Sociální pojištění je v podmínkách ČR financováno prostřednictvím státního rozpočtu. Znamená to, že pojistné hrazené zaměstnanci a zaměstnavateli přichází do státního rozpočtu a dávky sociálního pojištění jsou ze státního rozpočtu hrazeny. V rámci sociálního pojištění jsou zahrnuty dávky, jehož velikost se odvozuje od příjmu pojištěného.“ [1, s. 34 - 35]

Komerční (soukromé) pojištění

Na obrázku č. 2: členění pojištění a pojistného podvodu je znázorněno, že pojistný podvod (jehož skutková podstata odpovídá § 210 zákona č. 40/2009 Sb., trestnímu zákoníku) vzniká především v oblasti komerčního (soukromého) pojištění. Důvodem je, že pojistný podvod vzniká až ve chvíli obdržení pojistného plnění (nebo jiné výhody), vyplývající ze smluvního vztahu, kterého získal na základě protiprávního jednání vůči pojišťovně. Důležité je nezapomenout, že **nárok na pojistné plnění vzniká při uznání škodní události za likvidní, tím se z ní stává pojistná událost.** Z tohoto jednoznačně vyplývá vztah pojistného podvodu s komerčním pojištěním, protože komerční pojištění kryje pojistná nebezpečí neboli příčiny (sjednané ve smluvním vztahu = pojistné smlouvě) vzniku škodní události, které při uznání jejich likvidity jsou kryty pojistným plněním.

Komerční pojištění je klasifikováno jako smluvní a vyskytuje se ve formě povinné nebo dobrovolné. **Komerční pojištění kryje pojistná nebezpečí** (příčiny vzniku škodní události) a **podle nositele rizika** (osoba, majetek, finance) se komerční pojištění člení na **životní a neživotní pojištění.**

Eva Ducháčková v knize Principy pojištění a pojišťovnictví uvádí že, **životní pojištění** se zaměřuje na krytí **životních rizik** a to: riziko úmrtí, riziko dožití [1, s. 40] a toto pojištění může být sjednáno formou **investičního** nebo **spořicího** pojištění. Princip životního pojištění je, že pojistníkovi (pojištěnému nebo obmyšlenému) je v případě naplnění předmětu pojištění **vyplacena částka** ve výši sepsané v pojistné smlouvě, která však nemusí odpovídat skutečné škodě. Toto pojištění je konkrétně nazýváno **pojištění osob**.

Neživotní pojištění jsou stanovena na krytí neživotních rizik:

- „*pojistná nebezpečí vztahující se k osobám: úraz, nemoc, invalidita apod.,*
- *majetková pojistná nebezpečí: živelní, odcizení, havarijní, strojní apod.,*
- *pojistná nebezpečí související s finančními ztrátami,*
- *pojistná nebezpečí spojená s odpovědností za škodu.*“ [1, s. 40]

Neživotní pojištění můžeme charakterizovat jako **pojištění majetková** nebo **pojištění odpovědnosti za škodu**. Z neživotního pojištění plyne jen taková výše pojistného plnění, která odpovídají konkrétním dopadům realizace nebezpečí.

Z výše uvedeného můžeme tedy říci, že pojistný podvod z pohledu pojišťovnictví můžeme dělit na **pojistný podvod životního nebo neživotního pojištění** (viz obrázek č. 2). Pokud budeme členit pojistný podvod z hlediska zákona č. 37/2004 Sb., o pojistné smlouvě můžeme pojistný podvod dělit na **pojistný podvod pojištění škodového a pojistný podvod pojištění obnosového** (viz obrázek č. 2).

Škodové pojištění je stanoveno na krytí škod způsobené škodní událostí. **Obnosové pojištění** je sestaveno pro krytí rizik ve výši sjednané částky, nikoliv částky odpovídající skutečným následkům.

Na základě uvedeného obrázku č. 2: členění pojištění a pojistného podvodu a následujícího textu vysvětlujícího tento obrázek, mohu říci, že **pojistný podvod v dopravě může vzniknout v široké škále možných příčin, které kryje komerční pojištění**.

2.2.2 Příčiny vzniku a nejčastější formy pojistného podvodu v dopravě

„Hlavní příčina vzniku pojistných podvodů spočívá ve změně způsobu života lidí, kteří jsou stále více vynalézavý a hledají způsoby jak se snadno obohatit. Páchají pak trestnou činnost a věří, že nebude odhalena, navíc v případě pojistného podvodu ani necítí přílišnou vinu ze spáchání tohoto činu.“ [11, s. 26]

„V dopravě jsou typické dvě formy pojistných podvodů, kterými jsou:

- **havarijní pojištění motorových vozidel.** Jde o jeden z nejméně frekventovaných způsobů páchaní trestného činu pojistný podvod. Havarijní pojištění motorových vozidel je uzavíráno zejména pro případ poškození, zničení nebo odcizení motorového vozidla,
- **pojištění odpovědnosti za škodu způsobenou provozem motorového vozidla.** Toto pojištění kryje škody způsobené provozem motorového vozidla druhému účastníku dopravní nehody na jeho vozidle, životě, zdraví nebo poškození, zničení, odcizení věci v souvislosti se škodou způsobenou provozem vozidla.“ [12, s. 152 - 153]

Chmelík v příspěvku XV. mezinárodní konference soudních znalců ve článku charakteristika pojistného podvodu uvádí možné příčiny vzniku pojistných podvodů vycházejících z výše uvedených forem pojistných podvodů v dopravě. Tyto **příčiny vzniku pojistných podvodů v oboru dopravy** jsou:

- „v rámci **havarijního pojištění pojistné podvody**, kdy dochází k **údajným krádežím vozidel**. V praxi u této skupiny pojistných podvodů jsou známy dva způsoby páchaných pojistných podvodů. První spočívá v tom, že u odcizeného vozidla jsou změněny základní identifikační znaky VIN, výrobní čísla jednotlivých agregátů jinými, které byly zpravidla vyříznuty z vozidla, které není bezprostředně nijak spojeno s trestným činem. Identifikační čísla a znaky jsou vzata z vrakovaných automobilů shodného typu, které jsou odhlášeny. Druhý způsob je charakteristický tím, že řidič se svým řádně pojištěným vozidlem, nebo vozidlem vypůjčeným v auto půjčovně (včetně leasingu), legálně vycestuje do zahraničí, kde vozidlo prodá. Nový majitel vozidlo zaregistruje. Původní majitel po návratu do ČR nahlásí policii odcizení vozidla v ČR. Pachatelé zde uvádějí především pojistitele v omyl tím, že se při sjednávání pojistných smluv snaží:
 - nadhodnotit vozidlo dodatkovou výbavou, kterou vozidlo není vybaveno, nebo je vybaveno jen pro sjednání pojistné smlouvy, poté je tato výbava opět vymontována,
 - pojistit vozidlo, které bylo odcizeno v zahraničí a dovezeno do ČR, kde pro něj byly vytvořeny nové identifikační znaky (VIN, číslo motoru apod.), nové doklady,
 - přihlásit vozidlo k provozu v ČR a poté pojistit vozidlo, které je zapůjčeno spolupachatelem (i když je formálně deklarován jeho prodej) ze zahraničí, vozidlo se po uzavření pojistné smlouvy vrací zpět, do zahraničí a v ČR je nahlášeno jeho údajné odcizení a poté i pojistná událost,
 - při uzavírání pojistné smlouvy se změnou identifikačních znaků a dokladů zatajit skutečné „stáří“ vozidla a poté při údajné krádeži získat vyšší pojistné plnění,

- *ve spolupráci s pracovníky pojišťoven uzavírat pojistné smlouvy na vozidla prodaná mimo území ČR a v podstatě pojišťovat pouze „doklady od vozidla“,*
- *ve spolupráci s pracovníky pojišťoven uzavírat pojistné smlouvy na vozidla, která již byla skutečně odcizena, a proto antidatují dobu uzavření pojistné smlouvy a snaží se vzbudit dojem, že vozidlo bylo v době odcizení pojištěno,*
- ***pojistné podvody v havarijním pojištění, kdy dochází k údajným poškozením vozidel při dopravních nehodách nebo živelných událostech.*** *Pachatelé zde uvádějí v omyl pojistitele jednak při sjednávání pojistných smluv zejména tím, že se snaží ve spolupráci s pracovníky pojišťoven uzavírat pojistné smlouvy na vozidla, která již předtím byla poškozena při dopravní nehodě, a proto antidatují dobu uzavření pojistné smlouvy a snaží se vzbudit dojem, že vozidlo bylo v době nehody pojištěno. Dále uvádějí pojistitele v omyl při hlášení pojistných událostí tím, že:*
 - *ve spolupráci s příslušníky dopravní policie vytvářejí fingované protokoly o dopravní nehodě a poté pracovníkům pojišťoven k prohlídce přistavují jiné havarované vozidlo, nebo u nižších škod, kde není vyžadována prohlídka havarovaného vozidla pracovníkem pojišťovny, nahlásí údajnou nehodu, doloží potvrzení o dopravní nehodě od policie a pojistnou událost si nechají likvidovat,*
 - *ve spolupráci s pracovníky autoopraven úmyslně nadhodnocují cenu opravy a uvádějí výměnu dílů, které jsou pouze opraveny nebo nebyly vůbec poškozeny,*
- ***v rámci pojištění odpovědnosti za škodu způsobenou provozem motorového vozidla pachatelé zde mohou uvést v omyl pojistitele pouze při uplatnění nároku na pojistné plnění a to zejména tím, že u poškození motorových vozidel:***
 - *ve spolupráci s příslušníky dopravní policie vytvářejí fingované protokoly o dopravní nehodě a poté pracovníkům pojišťoven k prohlídce přistavují jiné havarované vozidlo, nebo u nižších škod, kde není vyžadována prohlídka havarovaného vozidla pracovníkem pojišťovny, nahlásí údajnou nehodu, doloží potvrzení od policie a pojistnou událost si nechají likvidovat rozpočtem pojišťovny,*
 - *za spoluúčasti druhého řidiče, obvykle „známého“ pachatele, inscenují domnělé dopravní nehody, které poté nechávají vyšetřit policií a škodu na vozidle hradí pojišťovna z titulu pojištění jejich „známého“,*
 - *ve spolupráci s pracovníky autoopraven úmyslně nadhodnocují cenu opravy a uvádějí výměnu dílů, které jsou pouze opraveny nebo nebyly vůbec poškozeny.“*

[12, s. 152 - 153]

2.2.3 Kriminogenní faktory pojistného podvodu v dopravě

Podle Chmelíka nejčastější typy pojistných podvodů v oboru dopravy jsou:

- *„pojistné podvody havarijního pojištění,*
- *pojistné podvody povinného ručení (pojištění odpovědnosti za škodu způsobenou provozem motorového vozidla).“* [12, s. 152 - 153]

A na základě těchto dvou nejčastějších typů pojistných podvodů si uvedeme kriminogenní faktory, kterými můžeme charakterizovat pojistný podvod v dopravě. Tyto kriminogenní faktory jsou:

- *„rozporné místo škody – připravená (zinscenovaná) škoda, např. vozidlo bylo záměrně ponecháno v oblasti s nadměrným výskytem krádeží vozidel nebo odvezeno na opuštěné místo a tam podpáleno,*
- *vozidlo nalezeno shořelé – krádež a požár mohly být pojištěným zinscenovány,*
- *neúplná nebo sporná dokumentace o vozidle – vozidlo může být ojeté, neschopné jízdy nebo odcizené, investice do opravy jsou nerentabilní,*
- *najetý vysoký počet kilometrů, špatný technický stav – vozidlo může být u konce životnosti, je neprodejné nebo náklady za jeho opravu jsou příliš vysoké,*
- *počet ujetých kilometrů zjevně neodpovídá stáří vozidla,*
- *sporný nebo neprůkazný způsob koupě – vozidlo nemuselo vůbec existovat, nebo nemusí být vlastnictvím pojištěného,*
- *vniknutí do vozidla je v rozporu s uvedenými okolnostmi – škoda se nemusela stát uvedeným způsobem nebo se nemusela stát vůbec a další.“* [12, s. 153]

2.2.4 Pachatel pojistného podvodu v dopravě

Každý **trestný čin** má svého **charakteristického pachatele** a jako takový **pro úspěšné spáchání daného trestného činu musí mít konkrétní předpoklady**. Důležitá je i **mentalita** a **sociální charakter pachatele**. Nebo-li osoba nižší sociální skupiny má poddajnou a lehce ovlivnitelnou mentalitu a tedy je lehce zlákána ke spáchání trestného činu.

Podle Chmelíka pro úspěšné provedení trestního činu podvod musí pachatel vykazovat charakteristiky, jako je:

- inteligence a určitá míra znalostí,
- schopnost: komunikace, improvizace,
- flexibilní reakce na změny situace,
- schopnost navazovat kontakt. [12, s. 153]

Uvedené **vlastnosti pachatele trestného činu podvod** podle Chmelíka **není možné obecně charakterizovat** na již uvedené **pojistné podvody typické pro dopravu**. [12, s. 153] Jedinou možnou charakteristiku pachatele, kterou lze **vztáhnout na pojistný podvod v dopravě je, že „pachatelem může být kdokoliv, kdo má způsobilost k právním úkolům a je oprávněný uzavřít pojistnou smlouvu.“** [12, s. 153]

„Spáchání některých pojistných podvodů předpokládá, že pachatel musí vlastnit nebo mít v nájmu určitou věc, která je předmětem pojištění, uskutečnit jednání nebo provozovat činnost, která jsou předmětem pojištění. Například pachatelé pojistných podvodů směřujících proti havarijnímu pojištění motorových vozidel, kteří jsou nejpočetnější skupinou pachatelů trestných činů pojistného podvodu, a to:

- *bez středoškolského vzdělání,*
- *nemajetní, jsou tzv. bílými koňmi,*
- *ve věku 20 – 30 let,*
- *bez výjimečných intelektových schopností,*
- *kterí se nechají zlákat (za velmi malou finanční odměnu, která představuje asi 1 – 5 % ceny vozidla) organizátory pojistných podvodů, aby si na svoji osobu vzali na leasing vozidlo, které poté oni sami, nebo další osoby vyvezou mimo území České republiky, kde je prodají a nahlásí policii v zahraničí nebo v České republice jeho údajné odcizení.“* [12, s. 153]

2.3 Proces likvidace škodní události v dopravě

Proces likvidace škodní události v dopravě je zpracován do obrázku č. 3: proces likvidace škodní události v dopravě, kde na jednotlivé kroky vedoucí ke vzniku škodní události navazují kroky procesu likvidace škodní události. Grafické znázornění procesu likvidace škodní události v dopravě představuje činnosti, kterými musí účastník dopravní nehody projít, aby získal nárok na pojistné plnění. Na posloupnost těchto činností dále navazují kroky procesu likvidace škodní události, ve kterých pojišťovna vyhodnotí, zda daná škodní událost je likvidní a má být na tuto škodu vystaveno pojistné plnění či nikoliv. Jednotlivé mezikroky na obrázku č. 3, které souvisí s procesem vzniku a likvidace škodní události jsou barevně značeny a jejich význam je následující:

- **červená** – označuje skutečnost, že pojištěný (pojistník) **vedl pojistitele v omyl** (tedy uvedl klamavé, zkreslené, neúplné informace) s cílem **získat finanční obohacení** (pojistné plnění, jiná plnění) nebo **různé výhody**. Jde zde o skutečnosti vedoucí ke spáchání pojistného podvodu nebo k odhalení již spáchaného pojistného podvodu,
- **oranžová** – označuje skutečnost, že charakteristika vzniklé škody tedy pojistné nebezpečí, pojistné riziko **neodpovídá nebo není uvedeno v pojistné smlouvě, všeobecných podmínkách pojišťovny**. Zde jde o skutečnou škodu, nejde o pokus pojistitele (pojištěného) spáchat pojistný podvod,
- **zelená** - označuje skutečnost, že charakteristika vzniklé škody tedy pojistné nebezpečí, pojistné riziko **odpovídá nebo je uvedeno v pojistné smlouvě, všeobecných podmínkách pojišťovny**. Zde jde o skutečnou škodu, nejde o pokus pojistitele (pojištěného) spáchat pojistný podvod.

Obrázek č. 3: Proces likvidace škodní události v dopravě

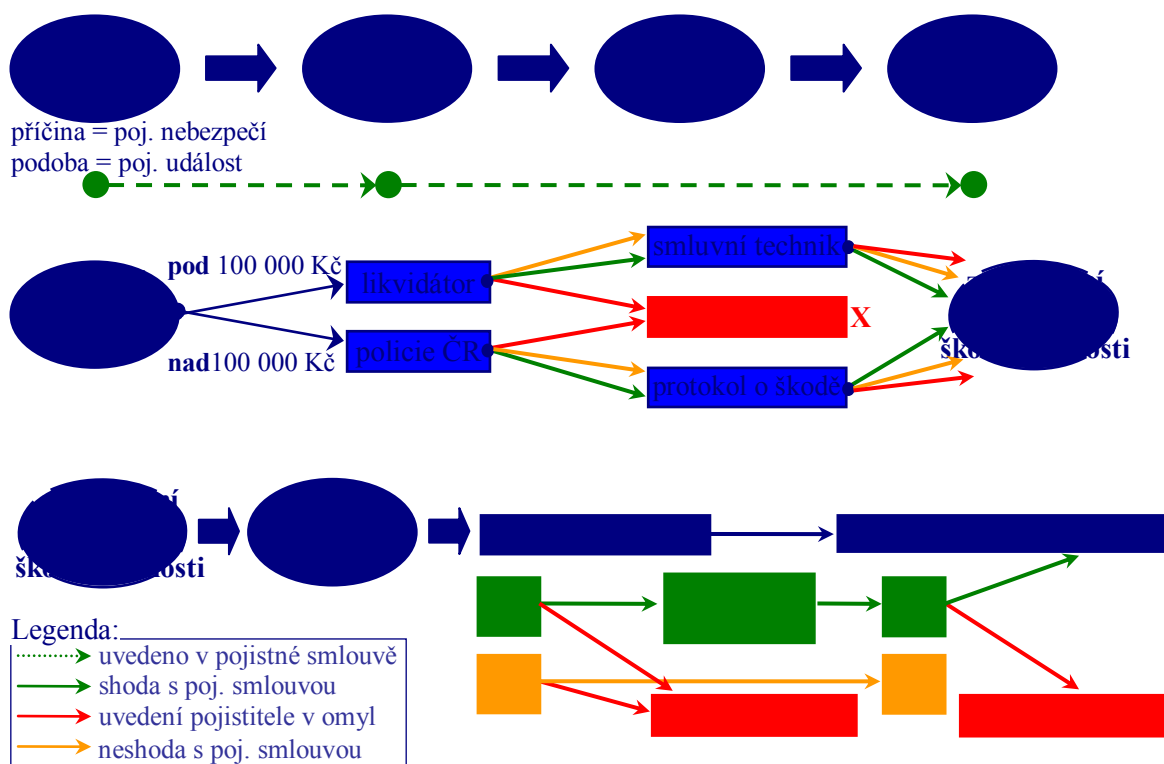

Zdroj: autor na základě [1, s. 14 - 21; 13]

Škoda způsobená na vozidle zaparkovaném nebo během silničního provozu, může být nahlášena pojišťovně a uznána, jako škodní událost s možností nároku na pojistné plnění jen tehdy, pokud:

- **pojistné nebezpečí** = příčina této vzniklé škody je klasifikována v pojistné smlouvě (např. povinném ručení, pojištění přepravy, pojištění dopravce, apod.),

- **pojistná událost** = podoba, charakter, nositel realizovaného rizika se shoduje s pojistnou událostí uvedenou v pojistné smlouvě (např. povinném ručení, pojištění přepravy, pojištění dopravce, apod.),
- škoda vznikla v důsledku **nahodilé skutečnosti**.

Škody způsobené na životech, zdraví účastníků dopravní nehody i škody na věcech přepravovaných jsou považovány za škodní události s možností nároku na pojistné plnění za stejných podmínek uvedených výše v rámci škody na vozidle. Ve chvíli kdy dojde k realizaci rizik (viz obrázek č. 3) = příčin s negativními důsledky vyvolanými lidským faktorem nebo přírodními jevy (nebo jejich kombinací), mohou vzniknout škody (na vozidle, životech, zdraví, majetku). A tato skutečnost u pojištěného (poškozeného, škůdce) vyvolá potřebu po finanční kompenzaci dané škody (u škodového pojištění = úhradu vzniklé škody). Pojištěný po vzniku škody musí s ostatními účastníky dopravní nehody dodržet několik kroků, aby získal nárok na úhradu vzniklé škody.

Prvním krokem je oznámení škodní události a důležité je, že **postup pro oznamování škodní události se odvíjí od výše škody** (viz obrázek č. 3):

- pokud vznikne škoda na majetku vyšší jak 100 000 Kč nebo dojde ke zranění, usmrcení některého z účastníků dopravní nehody popřípadě je způsobena škoda třetí osobě, škoda na částech zařízení pozemní komunikace, tak k nehodě musí být přivolána policie ČR. A ta sepíše **protokol o dopravní nehodě**. Pojištěný pak na základě tohoto protokolu sepíše s likvidátorem pojišťovny **oznámení o škodní události**,
- pokud vznikne škoda nižší jak 100 000 Kč, tak je škoda oznámena pojistiteli (pojišťovně). Oznámení se zpravidla provádí telefonicky. Tento proces oznámení o škodní události probíhá mezi zaměstnancem pojišťovny (likvidátorem) a pojištěným (poškozený, škůdce). Likvidátor při sepisování oznámení o škodě dává pozor na všechny sdělované informace o průběhu vzniku škody, aby odhalil a popřípadě zamezil klamavému jednání pojištěného proti pojišťovně (zamezil spáchání pojistného podvodu). Jestliže likvidátor shledá oznámení v souladu s pojistnou smlouvou a informacemi o pojištěném (informace ze systému SVIPO – více uvedeno viz strana 42), **zpracuje oznámení o škodní události** a vyšle ke škodě smluvního technika, popřípadě mu oznámí nejasnosti k ověření v daném případě (viz obrázek č. 3 – zelená, oranžová šipka mezi likvidátorem a technikem). Smluvní technik pojišťovny škodní událost zdokumentuje (sepíše doklady, nafotí škodní událost) a předá doklady likvidátorovi. [13]

V obou případech dále pak účastníci dopravní nehody musí sepsat formulář o škodní události a to: evropský záznam dopravní nehody. Po sepsání všech dokladů potřebných pro konkrétní škodní případ (což se odvíjí od charakteru a rozsahu škody) všichni účastníci dopravní nehody předají tyto doklady pojistiteli, u kterého mají sepsanou pojistnou smlouvu na níž se škodní událost vztahuje. Likvidátor pojišťovny projde veškeré doklady o vzniklé škodě a vyhodnotí (viz obrázek č. 3):

- zda daná škodní událost **vznikla nahodile** (tedy jde o nahodilou skutečnost), pak pojištěnému (poškozenému) vzniká potenciální nárok na úhradu vzniklé škody. A pokud likvidátor vystaví protokol o **uznání škodní události za likvidní**, stane se z ní **pojistná událost** a pojištěnému vzniká nárok na pojistné plnění,
- nebo jestli daná **škodní událost byla nafingována** nebo zda byli **některé informace zatajeny, zkresleny jedná se o pojistný podvod**. Což vede k **neuznání škodní události jako likvidní** a pojištěný ztrácí nárok na pojistné plnění.

2.4 Pojistné podvody v číslech

Při zpracování statistiky pojistného podvodu je čerpáno z údajů dostupných ke dni odevzdání diplomové práce. Ministerstvo vnitra ČR v rámci bezpečnostní politiky na základě statistických dat policie ČR každoročně sestavuje statistiky kriminality za předchozí uplynulý rok a následně z výsledků těchto statistik vyhodnotí stav bezpečnostní situace v aktuálně uplynulém roce v ČR. Poté na základě srovnání se statistikami z předchozích uplynulých let sestaví zprávu o současné bezpečnostní situaci v ČR. Sestavené zprávy o předchozím uplynulém roce, každoročně zveřejňuje na svých webových stránkách ministerstva vnitra ČR v sekci bezpečnostní politika.

Zpráva o bezpečnostní situaci za rok 2012 uvádí, že v roce 2012 v ČR byl zaznamenán **největší pokles o 4 % v počtu spáchaných trestných činů za posledních 20 let**, a také v oblasti dopravních nehod byl zaznamenán **výrazný pokles v počtu dopravních nehod, počtu usmrcených a těžce zraněných a to od roku 1995**. [14, s. 1] Dále zpráva za rok 2012 uvádí, že celkový počet spáchaných trestných činů byl v roce 2012 ve výši **304 528 trestných skutků** (viz tabulka č. 1), což je **nejnižší počet spáchaných trestných činů od roku 1992**. [14, s. 5] Meziroční změna v celkové kriminalitě mezi roky 2011 až 2012 vykazuje, že ve výši zjištěných škod byl zaznamenán nárůst o 10 264 mil. Kč v roce 2012 a v počtu zjištěných trestných činů bylo v roce 2012 o 12 649 spáchaných trestných činů méně (viz tabulka č. 1) než v roce 2011. **Celková kriminalita za posledních pět let zaznamenává téměř**

pravidelný pokles v celkovém počtu spáchaných trestných činů (průměrný meziroční počet pojistných podvodů za posledních pět let u zjištěných trestných skutků poklesl o 9 817 a u objasněných trestných skutků poklesl o 1 934) a zároveň je možné vypočítat téměř pravidelný nárůst v poměru mezi zjištěnými a objasněnými trestnými činy = **objasněnosti trestných činů je v průměru za posledních pět let 38,22 %** (viz tabulka č. 1).

Tabulka č. 1: Celková kriminalita v letech 2008 – 2012 v ČR

| Rok | Zjištěné a zajištěné škody (v mil. Kč) | | Podíl zjištěných a zajištěných škod (v %) | Spáchané trestné činy (celkový počet) | | Objasněnost (v %) |
|------|---|-----------|--|--|---------------|----------------------|
| | Zjištěné | Zajištěné | | Zjištěné* | Objasněné | |
| 2008 | 31 626 | 244 | 0,77 | 343 799 | 127 906 | 37,20 |
| 2009 | 26 013 | 154 | 0,59 | 332 829 | 127 604 | 38,30 |
| 2010 | 24 104 | 100 | 0,42 | 313 387 | 117 685 | 37,60 |
| 2011 | 23 951 | 67 | 0,28 | 317 177 | 122 238 | 38,50 |
| 2012 | 34 215 | 61 | 0,18 | 304 528 | 120 168 | 39,50 |
| | | | | | Průměr | 38,22 |

*Jedná se o počet skutků, kdy byla stanovena trestně právní kvalifikace a ve věci se vede řízení, probíhá prověřování, případně prověřování bylo již ukončeno.

Zdroj: [14, tabulková a grafická část č. 1, 3]

V evidenci statistického systému kriminality policie ČR je sestavena takticko statistická klasifikace (TSK) a tato TSK je používána pro rozřazení trestných činů podle jejich skutkové podstaty uvedené v zákoně č. 40/2009 Sb., trestního zákoníku do jednotlivých skupin kriminality. **Skupiny kriminality** podle statistického systému kriminality (viz **příloha A**: počet zjištěných a objasněných trestných činů v ČR 2012 a meziroční změna) jsou následující: **násilná kriminalita, mravnostní kriminalita, majetková kriminalita, ostatní kriminalita a hospodářská kriminalita**. [14, s. 95 - 98] Vývoj ve změnách podílů jednotlivých druhů kriminality na celkové kriminalitě ČR podle výše zjištěných škod v letech 2011 až 2012 je znárodněno na obrázku č. 4. Pojistný podvod podle statistik kriminality (podle své skutkové podstaty) spadá do oblasti hospodářské kriminality (viz příloha A).

„Hospodářská kriminalita je ve své podstatě kriminalitou nenásilnou s mimořádným sociálním a ekonomickým dopadem na vnitřní stabilitu státu. Značná část jejich projevů je složitým občansko právním, ekonomickým a trestně právním problémem, jehož řešení vyžaduje speciální odbornost a stále inovování znalostí jak u pracovníků příslušných orgánů státní správy, tak i orgánů kriminální policie. Pod pojem hospodářské kriminality spadají trestné činy z oblasti daní a poplatků, účetnictví, padělání peněz, směnek, šeků a platebních karet, korupce, legalizace výnosů z trestné činnosti neboli tzv. praní špinavých peněz,

úpadkové delikty, trestné činy související s veřejnými soutěžemi a dražbami, ale také protiprávní jednání v oblasti životního prostředí a ochrany autorských práv. Z majetkových deliktů jsou především známy případy tak zvaného tunelování bank a kampeliček, různé formy zpronevěry (defraudací) a podvodů (úvěrové podvody, dotační podvody, pojistné podvody). V souvislosti s rozvojem vědy a techniky nabývá v poslední době na význam i boj proti počítačové kriminalitě. Rozsah této trestné činnosti neustále roste, má charakter organizovaného zločinu s mezinárodním prvkem a charakteristickým rysem je jeho vysoká latence.“ [15]

Z obrázku č. 4: podíly jednotlivých druhů kriminality na zjištěných škodách v ČR 2011 až 2012 je zřejmé, že v roce 2012 měla hospodářská kriminalita největší podíl na celkové kriminalitě ČR. Podíl **hospodářské kriminality na celkové kriminalitě ČR** podle objemu zjištěných škod **v roce 2012 výrazně vzrostl na 70,5 % oproti roku 2011, kdy činil 58,0 %** (viz obrázek č. 4). Dle zprávy o bezpečnosti z roku 2012 (dle hodnot statistik kriminality policie ČR) měly největší podíl na vzrůstu hospodářské kriminality v roce 2012 trestné činy: **krácení daně nárůst o 30 %, úvěrové podvody nárůst o 6,2 % a podvod nárůst o 5,1 %**. [14, s. 10] Podle zprávy o bezpečnosti z roku 2012 jsem dále vyčetla, že v roce 2012 bylo páčáno 27 633 trestných činů v hospodářské kriminalitě a z toho bylo objasněno 47,9 %. [14, s. 6]

Obrázek č. 4: Podíly jednotlivých druhů kriminality na zjištěných škodách v ČR 2011 – 2012

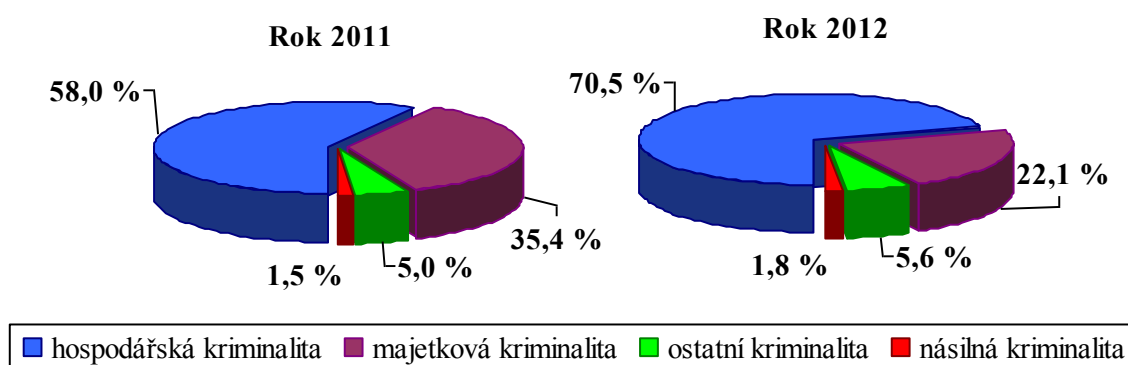

Zdroj: [14, tabulková a grafická část č. 3; 16, tabulková a grafická část č. 3]

Pojistný podvod je dle zákona č. 40/2009 Sb., trestního zákoníku klasifikován, jako **trestný čin proti majetku** a dle statistického systému kriminality policie ČR (tedy dle takticko statistické klasifikace = TSK uvedené v příloze A) **spadá pojistný podvod pod hospodářskou kriminalitu. Pojistný podvod se na hospodářské kriminalitě podílí podle počtu zjištěných trestných skutků od roku 2008 do roku 2012 v průměru 1,32 %** a podle

výše způsobených škod trestnými činy od roku 2008 do roku 2012 se pojistný podvod podílí na hospodářské kriminalitě v **průměru 0,77 %** (viz tabulka č. 2). Zajímavostí je rozdíl mezi statistickými hodnotami zaznamenanými v roce 2008 až 2012, kdy v roce 2012 počet pojistných odvodů oproti roku 2008 **poklesl o 32 trestných činů**, ale v roce 2012 **výše škod způsobených pojistnými podvody oproti roku 2008 vzrostl o 28 121 tis. Kč**. Největší podíl pojistných podvodů na hospodářské kriminalitě byl: podle **počtu zjištěných trestných skutků v roce 2009 ve výši 1,44 %** a podle **výše škod způsobených spácháním trestných činů v roce 2012 ve výši 1,28 %** (viz tabulka č. 2).

Tabulka č. 2: Podíly pojistných podvodů na hospodářské kriminalitě v ČR 2008 – 2012

| Rok | Pojistný podvod | | | | Hospodářské činy celkem | |
|---------------|-----------------|-------------|----------------|-------------|-------------------------|----------------------|
| | Zjištěné | | Škody | | Zjištěné (počet) | Škody (v tis. Kč) |
| | (počet) | podíl (v %) | (v tis. Kč) | podíl (v %) | | |
| 2008 | 408 | 1,26 | 92 409 | 0,47 | 32 474 | 19 473 591 |
| 2009 | 429 | 1,44 | 136 614 | 0,87 | 29 774 | 15 696 310 |
| 2010 | 354 | 1,25 | 102 858 | 0,73 | 28 371 | 14 153 834 |
| 2011 | 378 | 1,34 | 177 270 | 1,28 | 28 216 | 13 899 515 |
| 2012 | 376 | 1,33 | 120 530 | 0,50 | 27 633 | 24 135 981 |
| Průměr | 389 | 1,32 | 125 936 | 0,77 | | |

Zdroj: [14, tabulková a grafická část č. 15; 16, tabulková a grafická část č. 15; 17, tabulková a grafická část č. 15; 18, tabulková a grafická část č. 27; 19, tabulková a grafická část č. 27]

Objasněnost celkové kriminality v letech 2008 až 2012 je v **průměru 38,22 %** a v rámci tohoto období má **objasněnost rostoucí trend** (viz tabulka č. 1), ale vyčleníme-li objasněnost samostatných pojistných podvodů v období 2008 až 2012 zjistíme, že **objasněnost pojistných podvodů** byla v tomto období **průměrně 69,79 %** a jejich vývoj je **proměnlivý** (viz tabulka č. 3).

Z tabulky č. 3: počet zjištěných, objasněných pojistných podvodů v ČR 2008 až 2012 lze vyčíst, že v letech 2008 až 2012 bylo **průměrně 389 zjištěných pojistných podvodů** a **271 objasněných pojistných podvodů**, meziroční změna v počtu zjištěných a objasněných pojistných podvodů měl **vývoj úměrně klesající** a meziroční změna zjištěných pojistných podvodů se dle jejich počtu **průměrně snižuje o 41 pojistných podvodů**. Přičemž počet pojistných podvodů se v roce 2012 snížil o 2 zjištěné pojistné podvody. Počet zjištěných pojistných podvodů v letech 2008 až 2012 byl dle statistik kriminality policie ČR nejnižší v roce 2010 a to ve výši 354 pojistných podvodů a nejvyšší v roce 2009 a to ve výši 429 pojistných podvodů (viz tabulka č. 3).

Tabulka č. 3: Počet zjištěných, objasněných pojistných podvodů v ČR 2008 – 2012

| Rok | Zjištěné pojistné podvody (počet) | Objasněné pojistné podvody (počet) | Objasňenost (v %) | Meziroční změna zjištěných poj. podvodů | |
|---------------|-----------------------------------|------------------------------------|-------------------|---|--------------|
| | | | | (počet) | Podíl (v %) |
| 2008 | 408 | 303 | 74,26 | -174 | -29,90 |
| 2009 | 429 | 283 | 65,97 | 21 | 5,10 |
| 2010 | 354 | 245 | 69,21 | -75 | -17,50 |
| 2011 | 378 | 273 | 72,22 | 24 | 6,80 |
| 2012 | 376 | 253 | 67,29 | -2 | -0,50 |
| Průměr | 389 | 271 | 69,79 | -41 | -7,20 |

Zdroj: [14, tabulková a grafická část č. 2; 16, tabulková a grafická část č. 2; 17, tabulková a grafická část č. 2; 18, tabulková a grafická část č. 2; 19, tabulková a grafická část č. 2]

Výše uvedené statistické údaje o celkové kriminalitě, hospodářské kriminalitě a pojistném podvodu v ČR v letech 2008 až 2012 jsou údaje zaznamenané **statistickým systémem kriminality policie ČR** (uvedené ve zprávách o bezpečnostní situaci ČR z let 2008 až 2012). Statistické údaje o vývoji pojistného podvodu v ČR **dále sleduje Česká asociace pojišťoven** (dále jen ČAP).

Statistická data uváděná ČAP o pojistném podvodu za rok 2012 sestavila ČAP na základě dat o pojistném podvodu uváděných **komerčními pojišťovnami, které jsou členy ČAP**. Tabulku č. 4: srovnání statistiky pojistného podvodu policie ČR a ČAP za rok 2012 jsem sestavila pro názorné srovnání statistických údajů ukazatelů vztahujících se k pojistnému podvodu za rok 2012 vykazovanými policií ČR a ČAP. Toto srovnání jsem sestavila z důvodu, že jak policie ČR, tak i ČAP sledují stejné ukazatele pro vyjádření a popis vývoje pojistného podvodu.

Porovnáním údajů v tabulce č. 4: srovnání statistiky pojistného podvodu policie ČR a ČAP za rok 2012 mohu zcela jistě říci, že statistické hodnoty zaznamenaných ukazatelů vztahujících se k pojistným podvodům uváděné policií ČR a ČAP u stejných ukazatelů pojistného podvodu za rok 2012 jsou velice rozdílné. Počet zjištěných pojistných podvodů za rok 2012 uvádí ČAP o 5 767 pojistných podvodů více než policie ČR a výši zjištěných škod způsobených pojistnými podvody za rok 2012 uvádí ČAP o 944 046 tis. Kč více než policie ČR (viz tabulka č. 4). Tedy je zřejmé, že rozdíl mezi vykazovanými statistickými údaji policií ČR a ČAP je poměrně značný. **Příčinou rozdílu ve vykazovaných statistických hodnotách u pojistného podvodu mezi policií ČR a ČAP je princip zaznamenávání statistických dat o pojistném podvodu.**

Statistiky pojistného podvodu ČAP: ČAP sestavuje statistiky pojistného podvodu na základě dat vykazovaných členskými komerčními pojišťovnami ČAP, a to 31 komerčními pojišťovnami jejichž, podíl na pojistném v ČR je 98 %, které do statistik o vývoji pojistného podvodu **zanášejí veškeré hodnoty zjištěné a zaznamenané v rámci pojistného podvodu.**

Statistický systém kriminality policie ČR: „*evidence kriminality je prováděna na základě trestních oznámení i podnětů jiných osob a orgánů či policie ČR zjištěných a prověřených skutečností, nasvědčující tomu, že byl spáchán trestný čin. Podmínkou jejich zařazení do evidence kriminality je stanovení trestně právní kvalifikace.*“ [19, s. 5]

Tabulka č. 4: **Srovnání statistiky pojistného podvodu policie ČR a ČAP za rok 2012**

| | Zjištěné pojistné podvody (počet) | Zjištěné škody (v tis. Kč) |
|----------------------------------|--|-----------------------------------|
| Zprava o bezpečnostní situaci ČR | 376 | 120 530 |
| Statistika ČAP | 6 143 | 1 064 576 |
| Rozdíl | 5 767 | 944 046 |

Zdroj: [14, tabulková a grafická část č. 2, 15; 20, s. 2]

„*Pojišťovny sdružené v ČAP v roce 2012 prověřovaly 6 143 podezřelých pojistných událostí a prokázaly pojistné podvody za více než jednu miliardu korun. Odhalení pojistných podvodů ve výši 1 064 576 tis. Kč je důkazem, že se pojišťovny pojistným podvodům intenzivně věnují a o výši prokázané hodnoty úspěšně snižují negativní dopad jednání podvodníků na ekonomiku pojištění a zároveň na všechny poctivé pojistníky (viz tabulka č. 5).*“ [20, s. 1]

„*Celková prokázaná hodnota pojistných podvodů odhalená pojišťovnami v roce 2012 vzrostla meziročně o 27 %. Největší nárůst ve výši prokázaných hodnot pojistných podvodů zaznamenaly pojišťovny v oblasti pojištění majetku a odpovědnosti a to s nárůstem o 30 %. Mírný meziroční pokles celkového počtu šetřených případů o 8 % svědčí v kontextu s nárůstem celkové prokázané hodnoty o narůstající schopnost pojišťoven detekovat závažné případy pojistných podvodů.*“ [20, s. 1]

„*Pojišťovny v rámci prevence proti pojistným podvodům investují prostředky do nového softwarového vybavení, detekčních a analytických systémů, které pomáhají specialistům v pojišťovnách ty nejzávažnější podvody odhalovat. Systematickou a efektivnější prací tak dosahují vyšší průměrné prokázané hodnoty na jeden odhalený případ, říká Ondřej Karel, specialista pro prevenci pojistných podvodů.*“ [20, s. 1]

Tabulka č. 5: **Pojistný podvod v jednotlivých druzích pojištění v roce 2012**

| Druh pojištění | Zjištěné poj. podvody (počet) | Pojistné podvody (v tis. Kč) | |
|--|--------------------------------------|-------------------------------------|---------------|
| Pojištění vozidel | 3 855 | 371 495 | |
| Pojištění přepravy | 38 | 19 079 | |
| Pojištění majetku a odpovědnosti | 954 | 562 831 | |
| Pojištění osob | 1 296 | 111 171 | |
| Celkem | 6 143 | 1 064 576 | |
| Sestupné pořadí jednotlivých druhů pojištění: | | | |
| podle počtu zjištěných pojistných podvodů | | | |
| Poj. vozidel | Poj. osob | Poj. maj. a odpo. | Poj. přepravy |
| podle výše prokázané hodnoty pojistných podvodů | | | |
| Poj. maj. a odpo. | Poj. vozidel | Poj. osob | Poj. přepravy |

Zdroj: [20, s. 2]

Sestupné pořadí jednotlivých druhů pojištění podle počtu pojistných podvodů, které byly v rámci daného druhu pojištění spáchány je (viz tabulka č. 5): pojištění vozidel, pojištění osob, pojištění majetku a odpovědnosti, pojištění přepravy. Sestupné pořadí jednotlivých druhů pojištění podle výše prokázané hodnoty pojistných podvodů v tis. Kč je (viz tabulka č. 5): pojištění majetku a odpovědnosti, pojištění vozidel, pojištění osob, pojištění přepravy. Na základě tabulky č. 5: pojistný podvod v jednotlivých druzích pojištění v roce 2012 mohou říci, že i když **nejvíce pojistných podvodů podle jejich počtu** v roce 2012 bylo spácháno v rámci **pojištění vozidel**, tak pokud posuzují **výši prokázané hodnoty pojistných podvodů**, největší podíl pojistného podvodu byl spáchán v rámci **pojištění majetku a odpovědnosti**. Tedy **nejvyšší hodnota škod připadající na jeden pojistný podvod spadá na pojištění majetku a odpovědnosti** (viz tabulka č. 6).

Pokud budu porovnávat **pojistné podvody podle výše vypočtených průměrů škod v tis. Kč připadající na jeden pojistný podvod** u jednotlivých druhů pojištění, tak sestupné pořadí by bylo následující (viz tabulka č. 6): pojištění majetku a odpovědnosti, pojištění přepravy, pojištění vozidel, pojištění osob.

Srovnáním pořadí jednotlivých druhů pojištění podle ukazatelů pojistných podvodů (podle pořadí uvedených v tabulkách č. 5 a č. 6) mohou říci, že **nejvíce pojistných podvodů v roce 2012 bylo spácháno v pojištění vozidel a nejvíce škod způsobených pojistnými podvody bylo zjištěno u pojištění majetku a odpovědnosti**.

Tabulka č. 6: Průměrná škoda na poj. podvod u jednot. druhů pojištění za rok 2012

| Druh pojištění | Průměrná škoda připadající na pojistný podvod (v tis. Kč / 1 pojistný podvod) |
|----------------------------------|---|
| Pojištění majetku a odpovědnosti | 589,97 |
| Pojištění přepravy | 502,08 |
| Pojištění vozidel | 96,37 |
| Pojištění osob | 85,78 |

Zdroj: autor na základě [20, s. 2]

„Největší počty případů pojistného podvodu odhalované specialisty pojišťoven jsou pravidelně v pojištění motorových vozidel (viz tabulka č. 5), a to i přesto že v roce 2012 tento ukazatel poklesl téměř o pětinu oproti roku 2011. Výše prokázané hodnoty pojistného podvodu u pojištění motorových vozidel však přesáhla částku 371 495 tis. Kč, což je o 13 % více než v předchozím roce 2011. Příčinu tohoto trendu spatřuje ČAP jednak ve výše uvedeném zefektivnění činnosti odhalující pojistný podvod, ale také zejména v přesunu agendy odhalování některých typově jednodušších podvodů v pojištění motorových vozidel na pracovníky odpovědné za likvidaci škod. Tato situace umožňuje zaměřit kapacity specializovaných útvarů na typově složitější, závažnější a také finančně nákladnější podvody. Dále specialisté členských pojišťoven ČAP odhalili, že největší objem prokázaných hodnot byl dosažen v pojištění majetku a odpovědnosti za 562 831 tis. Kč (viz tabulka č. 5), což je o 137 262 tis. Kč více než v předchozím roce 2011. „Významný podíl na dosaženém výsledku má odhalení jednoho závažného pojistného podvodu spojovaného s požárem skladu, u které prokázaná hodnota přesáhla částku 100 mil. Kč,“ říká Ondřej Karel. Celkem pojistitelé členských pojišťoven ČAP prošetřovali v pojištění majetku a odpovědnosti 954 případů podvodů (viz tabulka č. 5), jejichž pachateli byli podnikatelé retailoví klienti.“ [20, s. 1 - 2]

Dále pro ucelení informací o pojistném podvodu, jsem vypočetla **podíly hodnot pojistných podvodů na výši nárokovaných pojistných plnění** v rámci jednotlivých druhů pojištění (viz tabulka č. 7). Celkový podíl hodnoty pojistného podvodu na výši nárokovaných pojistných plnění byl 67,89 % v roce 2012. Hodnota 67,89 % obecně poukazuje na fakt, že v roce 2012 bylo zaznamenáno **67,89 % celkové hodnoty pojistných plnění** tj. 1 064 576 tis. Kč (viz tabulka č. 7), **které pojištění (pojistníci) protiprávně nárokovali na své pojišťovně s cílem uvést pojistitele v omyl a tím získat finanční hodnoty klamavým protiprávním jednáním.** Z porovnání pojistných podvodů v tis. Kč u jednotlivých druhů pojištění, a to **podle jejich podílu na hodnotě nárokovaných pojistných plnění** u dané pojišťovny (členské komerční pojišťovny ČAP) je možné říci, že

největší pravděpodobnost páchaní pojistného podvodu vzniká při nárokování pojistného plnění u pojištění osob ve výši 90,52 % a nejméně při pojištění vozidel ve výši 60,10 %.

Tabulka č. 7: Podíl pojistného podvodu na nárokováných pojistných plnění za rok 2012

| Druh pojištění | Nárokováná poj. plnění (v tis. Kč) | Pojistný podvod (v tis. Kč) | Podíl (v %) |
|----------------------------------|------------------------------------|-----------------------------|--------------|
| Pojištění osob | 122 814 | 111 171 | 90,52 |
| Pojištění přepravy | 21 748 | 19 079 | 87,73 |
| Pojištění majetku a odpovědnosti | 805 430 | 562 831 | 69,88 |
| Pojištění vozidel | 618 120 | 371 495 | 60,10 |
| Celkově | 1 568 112 | 1 064 576 | 67,89 |

Zdroj: [20, s. 2]

Pro vyhodnocení vývoje současného stavu pojistných podvodů a shrnutí získaných údajů vykazovaných členskými pojišťovnami ČAP vztahující se k pojistným podvodům za rok 2012 na území ČR, jsem sestavila tabulku č. 8: Sestupné pořadí druhů pojištění podle výskytu poj. podvodu za rok 2012, ve které uvádím sestupné pořadí jednotlivých druhů pojištění podle zvolených ukazatelů popisující jejich vývoj.

Pojistné podvody u pojištění vozidel v roce 2012 byly páhány ve statisticky největším počtu a to 3 855 pojistných podvodů (viz tabulka č. 5), ale hodnota těchto pojistných podvodů k jejich počtu je druhá nejnižší (viz tabulka č. 6). To znamená, že pojistné podvody u pojištění vozidel mají největší pravděpodobnost výskytu, za to se pohybují v nízkých hodnotách cca 96 tis. Kč na jeden pojistný podvod (viz tabulka č. 6) a zároveň vykazují nejnižší podíl hodnoty pojistného podvodu na nárokováných pojistných plněních (viz tabulka č. 7).

Oproti tomu **pojistné podvody u pojištění přepravy** v roce 2012 byly páhány ve statisticky nejmenším počtu a to 38 pojistných podvodů (viz tabulka č. 5), ale hodnota těchto pojistných podvodů k jejich počtu je druhá největší (viz tabulka č. 6). Tedy pojistné podvody u pojištění přepravy mají nejnižší pravděpodobnost výskytu, za to jejich hodnota se pohybuje ve sta tisících korun (viz tabulka č. 6) cca 502 tis. Kč na jeden pojistný podvod.

Vývoj **pojistných podvodů u pojištění majetku a odpovědnosti** v roce 2012 je obdobný jako u pojištění přepravy. Pojistné podvody u pojištění majetku a odpovědnosti byly v roce 2012 v počtu do jednoho tisíce trestných skutků (viz tabulka č. 5), za to jejich hodnota se pohybovala cca 589 tis. Kč na jeden pojistný podvod (viz tabulka č. 6).

Vývoj **pojistných podvodů u pojištění osob** byl v roce 2012 obdobný jako u pojištění vozidel. Pojistné podvody u pojištění osob byly v roce 2012 ve statisticky druhém největším počtu a to 1 296 pojistných podvodů (viz tabulka č. 5), ale hodnota těchto pojistných podvodů k jejich počtu je nejnižší, což znamená, že pojistné podvody u pojištění osob jsou páčány v nízkých hodnotách cca 85 tis. Kč na jeden pojistný podvod (viz tabulka č. 6), ale vykazují největší podíl hodnoty pojistného podvodu na výši nárokovaných pojistných plnění (viz tabulka č. 7) u pojištění osob.

Tabulka č. 8: Sestupné pořadí druhů pojištění podle výskytu poj. podvodu za rok 2012

| Podle počtu zjištěných pojistných podvodů | Podle prokázané hodnoty pojistných podvodů | Podle průměrné škody na jeden pojistný podvod | Podle podílu hodnoty poj. podvodu na výši nárokovaných pojistných plnění |
|---|--|---|--|
| Poj. vozidel | Poj. maj. a odpo. | Poj. maj. a odpo. | Poj. osob |
| Poj. osob | Poj. vozidel | Poj. přepravy | Poj. přepravy |
| Poj. maj. a odpo. | Poj. osob | Poj. vozidel | Poj. maj. a odpo. |
| Poj. přepravy | Poj. přepravy | Poj. osob | Poj. vozidel |

Zdroj: autor na základě [20, s. 2]

„Celosvětové statistiky uvádějí, že zhruba 14 % všech pojistných událostí mohou vykazovat příznaky pojistného podvodu. Údajně až 35 % pojištěných (pojistníků) v oblasti pojištění motorových vozidel se pokusí pojistitele (pojišťovnu) podvést. Pojistné podvody u pojištění motorových vozidel pojištění (pojistníci) páchají v podobě například: fingované dopravní nehody nebo se pokoušejí předkládat nadhodnocené faktury za opravu vozidla, na jejímž základě žádají větší pojistná plnění. Lidé pokoušející se o pojistný podvod, si možná ani neuvědomují, že se jedná o trestný čin s horní hranicí sazby nepodmíněného odnětí svobody až 10 let.“ [21]

2.5 Prevence proti pojistným podvodům v dopravě

Do prevence proti pojistným podvodům se jednak zapojují **různé organizace**, a jednak **samotné pojišťovny**. Dále tyto orgány jsou podpořeny **zákonem č. 40/2009 Sb., trestního zákoníku**, kde v § 210 je specifikována skutková podstata pojistného podvodu a stanovení trestu (viz strana 10, 19) za jeho spáchání a dále **zákonem 277/2009 Sb., o pojišťovnictví** v § 129, odstavci 6.

2.5.1 Prevence pojišťoven proti pojistným podvodům v dopravě

Pojišťovny v rámci prevence proti pojistným podvodům se nemohou zaměřovat pouze **na své klienty**, ale také musí čelit faktu, že poměrně velké procento pojistných podvodů bylo spácháno **zaměstnanci pojišťovny** nebo s jejich pomocí. Základním problémem, že pachatelem nebo spolupachatelem pojistného podvodu se stává zaměstnanec pojišťovny, je jeho přístup k informacím pojišťovny a znalost různých skulinek jak je možné z určité škody vytvořit pojistnou událost. Poměrně časté je, že na pojistném podvodu se podílejí spolu s pachatelem pojistného podvodu také **příslušníci policie České republiky** (vyjíždějící k dopravním nehodám) nebo **likvidátoři** pojistných událostí (osoba pracující od stolu, jejíž činností je sepsání škodní události s pojištěným a odpovídá za vydání rozhodnutí o ne/uznání škodní události likvidní, čímž dává potvrzení, zda ne/má být vyplaceno pojistné plnění) či **smluvní technici** pojišťovny (osoba vyjíždějící ke škodným událostem, jejíž činností je: nafocení, sepsání potřebných dokumentů pro likvidátora).

Prevence pojistných podvodů pojišťoven se provádí v rámci:

- „*vnitřní struktury pojišťovny: zaměstnanci, likvidátoři, smluvní technici,*
- *vnější struktury pojišťovny: klienti*“ [22, s. 42],
- sdílení informací o pojištěných mezi pojišťovnami na základě § 129, odstavci 6, zákona 277/2009 Sb., o pojišťovnictví,
- podezřelých škodných událostí využívá konzultací s kriminalisty,
- přezkoumání podezřelých škodných událostí využívá speciálních počítačových programů.

Prevence pojišťoven (pojistitelů) proti páčání pojistných podvodů ze strany zaměstnanců pojišťovny je především zakládána na vytváření dobrého vztahu se zaměstnancem. V tomto případě jde především o **podpoření věrnosti zaměstnance vůči pojišťovně** a to prostřednictvím: vytváření dobrého pracovního prostředí a prestiže společnosti, zajišťování a poskytování různých rekvalifikací, kurzů zakončených možným získáním certifikátů, školení, soutěží, benefitů apod. Především jde o „*nastavení platů a odměn tak, aby zaměstnanec neměl důvod si přilepšovat jinak, a také aby viděl, že loajalita a správné chování je řádně ceněno.*“ [22, s. 42]

*„Pro pojišťovny boj s podvody začíná jejich vyšetřováním, ale neprobíhá zde výrazná preventivní činnost. Základním úkolem pojišťoven v rámci **prevence zaměřené na klienty** je především změna chápání pojistného podvodu veřejností. Společnost má spojen trestný čin*

*s jednoznačnou existencí oběti. U pojistného podvodu není na první pohled oběť známa, ale přesto existuje. U lidí proto převládá názor, že se stejně jedná o jejich peníze, které pojišťovně zaplatily a tak mírné navýšení škody nevádí. Takového podvodu se dopouští i lidé, kteří jsou jinak bezúhonní a jiné trestné činnosti by se nikdy nedopustili. Úkolem pojišťoven tedy je **změnit chápání a pohled lidí na pojistné podvody.***“ [22, s. 42 - 43]

Zákon č. 277/2009 Sb., o pojišťovnictví v § 129 odstavci 6 uvádí, že „za účelem prevence a odhalování pojistného podvodu a dalšího protiprávního jednání se pojišťovny vzájemně informují a sdílejí informace o skutečnostech týkajících se pojištění fyzických a právnických osob a jeho zprostředkovávání, včetně informací o zmocněncích účastníků pojištění a dalších osobách zúčastněných na škodné nebo pojistné události, a to i prostřednictvím právnické osoby, která není pojišťovnou, zajišťovnou ani pojišťovacím zprostředkovatelem.“ [23, § 129, odst. 6]

Dále v rámci zvýšení prevence a odhalování pojistného podvodu pojišťovny úzce spolupracují s policií ČR a to prostřednictvím konzultací mezi pojišťovnou a kriminalisty při zjištění podezřelých nahlášených škodných událostech. Pojišťovny dále pro zvýšení prevence proti pojistným podvodům zajišťují odborná školení svým zaměstnancům pro rozpoznání vznikajícího pojistného podvodu.

V oblasti boje pojišťoven proti pojistným podvodům je nejen důležitá samotná prevence, ale také úroveň a rychlost odhalení možného vzniku pojistného podvodu či jeho prvotních náznaků. Úroveň procesu odhalení pojistného podvodu závisí například na skutečnostech, zda má pojišťovna ve své organizační struktuře začleněn risk management (na základě informačního systému odhaluje a předvídá nesprávnost uvedených informací v uzavíraných, měněných smlouvách) a při zkoumání vzniku škodných událostí využívá pokročilých počítačových systémů a simulátorů: „*Virtual Cash Systém na základě zanesených údajů (dle svědeckých výpovědí, stav počasí, místo nehody, technický stav vozovky, vozidla a tyto údaje systém kombinuje s fyzikálními zákony a předešlými znalostmi z jiných nehod) dokáže detailně analyzovat průběh dopravní nehody a pomocí animace zobrazit její skutečný průběh (nevýhodou je vysoká pořizovací cena počítačového programu); AFMS slouží pro detekci a podporu šetření pojistných podvodů, ale neodhaluje pojistné podvodu pouze jen upozorňuje na podezřelé případy (na vstup je třeba velké množství spolehlivých dat z: poj. smluv, bankovních účtů, registru vozidel).*“ [22, s. 55 - 56]

2.5.2 Organizace zapojené do prevence proti pojistným podvodům

Do systému prevence a odhalování pojistného podvodu v dopravě se zapojuje **Česká asociace pojišťoven (ČAP)**. ČAP je zájmovým sdružením komerčních pojišťoven (sdružuje 31 komerčních pojišťoven, jejichž podíl na pojistném v ČR je 98 %), jehož posláním je hájit a zastupovat zájmy svých členů proti: orgánům státní správy, osobám ČR, také vůči orgánům, osobám zahraničním. ČAP se do prevence a odhalování pojistného podvodu v dopravě na základě zákona č. 277/2009 Sb., o pojišťovnictví § 129, odstavce 6 zapojuje tím, že:

- sdílí informace o uzavíraných, uzavřených pojištění mezi pojistiteli,
- zavedla pro všechny členské komerční pojišťovny systém pro výměnu informací o podezřelých okolnostech (SVIPO). [3; 25]

„SVIPO umožňuje systémově identifikovat pojistné události, u nichž existuje vysoká pravděpodobnost, že se jedná o pojistné podvody. Systém identifikuje sofistikované případy pojistného podvodu, které bývají zpravidla dopředu připravovány a páčány organizovanými skupinami pachatelů. Jde například o pokusy získat pojistná plnění za stejnou škodu u více pojišťoven současně (při zatajení více násobného pojištění) nebo opakovaně (při zatajení předchozí škody), případy příliš častých škod subjektu nebo předmětu pojištění (např. vozidla), pokud jejich četnost překračuje statistickou pravděpodobnost nahodilosti, nebo případy opakovaného výskytu stejných subjektů v různých škodných událostech, v nichž se střídají jejich role. SVIPO tyto podezřelé okolnosti identifikuje a automatiky předá informace dotčeným pojišťovnám. Pojišťovny podezřelé pojistné události dále prověřují za účelem potvrzení nebo vyvrácení podezření a přijetí náležitých opatření.“ [26, s. 1]

„Ve SVIPO jsou zpracována data o škodných / pojistných událostech FO a PO z pojištění odpovědnosti za škodu způsobenou provozem vozidla a havarijního pojištění motorových vozidel. Příjemci informací ze SVIPO jsou komerční pojišťovny, které se systému účastní. Délka období, po které jsou data o likvidovaných škodných / pojistných událostech ve SVIPIO zpracována, je 10 let od vzniku škodné / pojistné události.“ [26, s. 1]

Další důležitou organizací zapojující se do prevence proti pojistným podvodům v silniční dopravě je **Česká kancelář pojistitelů (ČKP)** při pojištění odpovědnosti s provozu sil. vozidla. ČKP byla zřízena, jako profesní organizace pojistitelů poskytující povinné ručení, na základě zákona č. 168/1999 Sb., o pojištění odpovědnosti z provozu silničního vozidla. Členy organizace ČKP mohou být pouze ty pojišťovny mající povolení poskytovat povinné ručení silničních vozidel. Posláním ČKP je „*správa garančního fondu, provozovat zahraniční*

pojištění (uzavírá cizinec vstupující do systému zelené karty), uzavírá dohody s komerčními pojišťovnami cizích států, spravuje státní orgány ve věcech týkající se pojištění odpovědnosti z provozu silničního vozidla a spolupracuje s BESIP. Garanční fond je tvořen pojistným z hraničního pojištění a sankcemi, ČKP jej využívá na úhradu pojistných plnění za specifické případy škod způsobených druhým dopravní nehodou v rámci povinného ručení, a to při škodě způsobené provozem: nezjištěného vozidla, osobou bez povinného ručení nebo je jeho pojistitel v úpadku, zahraničního vozidla pojištěné zahraničním pojištěním, nepojištěným, ČKP vyplacená pojistná plnění za tyto škodní události, pak vymáhá po jejich vinících.“ [27]

Do prevence proti pojistným podvodům je možné dále zařadit European Insurance and Reinsurance Federation (CEA) a International Association of Insurance Fraud Agencies (IAIFA). „CEA evropská federace pojišťoven a zajišťoven vytváří kontaktní místa pro veškeré pojišťovací a zajišťovací organizace, tvoří infrastrukturu pro výměnu informací a zkušeností mezi jednotlivými členy poradenství, spolupráce při řešení problémů a především tvoří jednotné strategie na všech pojistných trzích (za ČR je členem ČAP). IAIFA je mezinárodní organizace, která se zabývá prevencí a odhalováním pojistných podvodů, jejíž cílem je zlepšení dostupnosti veškerých údajů, spolupráce se všemi společnostmi a vyšetřovacími orgány, koordinace úsilí pomocí školení a každoročních výročních schůzí, omezení a zlepšení byrokracie, kterou zkušení podvodníci využívají ve svůj prospěch, či například motivace všech organizací ke sdílení informací.“ [22, s. 46]

3 DOPRAVA A PŘEPRAVNÍ PROCES V KONTEXTU S POJISTNÝMI PODVODY

Cílem, mé diplomové práce na téma problematika pojistných podvodů vztažených k oblasti dopravy, je sestavení map pojistných podvodů pro jednotlivé druhy doprav, a to pro dopravu: silniční, železniční, vodní, leteckou jak osobní, tak i nákladní dopravu. A na základě těchto map pojistných podvodů vytvořit celistvou **mapu oblastí, kde by mohly vznikat pojistné podvody v oboru dopravy** a následně sestavit **návrh prevence proti pojistným podvodům v dopravě vycházející z této celkové mapy**.

Důležité a zcela zásadní co chci zdůraznit a předem předestřít je, že následující **mapy pojistných podvodů** zmíněných výše budu sestavovat jako **přehled oblastí, ve kterých u daného druhu dopravy může vzniknout pojistný podvod**, protože konkrétních podob, variant pojistných podvodů může být celá řada a zcela záleží na vzdělání, zkušenostech, kreativitě, nápadu, možnostech každého **konkrétního pachatele co a jak provede**. Zaměřím se na přepravu věcí i cestujících, tedy pohyb dop. prostředků po dopravních cestách v osobní i nákladní dopravě.

Třetí kapitola: Doprava a přepravní proces v kontextu s pojistnými podvody je zaměřena na zpracování rozborů a zmapování přepravního procesu a přímo souvisejících činností u jednotlivých druhů doprav. Dále rozborů přepravních procesů včetně rozborů přímo souvisejících činností s vlastním přemístěním zboží, lidí u jednotlivých druhů doprav budou použity, jako základní data pro odhalení možných příčin a vytyčení rizikových oblastí vzniku škod = škodných událostí u jednotlivých druhů doprav a následně vypracovat analýzu motivů, proč by potenciální pachatel pojistného podvodu využil tyto škodní události ke spáchání pojistného podvodu. Výstupem této třetí kapitoly budou rozborů: procesů a souvisejících činností přepravy, rizika, příčiny škod, škodných událostí a motivů ke spáchání poj. podvodu.

Toto vše bude zpracováno ve třetí kapitole a spolu s informacemi získanými analýzou pojistného podvodu z pohledu pojišťovnictví i zákona (viz kapitola jedna i dvě) bude použito, jako základní kámen pro vypracování vytyčeného cíle diplomové práce (sestavení oblastí, kde by mohli vznikat pojistné podvody a návrhu prevence proti pojistným podvodům) a uvedeno v kapitole čtyři: Syntéza údajů a zpracování mapy rizik vztažených k pojistným událostem v dopravě. Je zřejmé, že jde o značný rozsah úkonů a zpracování velkého množství dat a tedy je důležité stanovit postup, kterým je nutné se zabývat, aby bylo dosaženo stanovených výsledků a nedošlo k odvrácení se od vytyčeného cíle této diplomové práce.

3.1 Postup pro sestavení mapy oblastí pojistných podvodů a návrhu prevence proti pojistným podvodům v dopravě

Postup pro sestavení mapy oblastí pojistných podvodů a návrhu prevence proti pojistným podvodům v dopravě jsem sestavila do následujících kroků:

1. **rozbor přepravního procesu a rozbor činností přímo souvisejících s tímto procesem** vypracovaným samostatně u jednotlivých druhů doprav,
2. **rozbor a zmapování možných míst, kde mohou vznikat příčiny a rizika škod** vypracovaných samostatně u jednotlivých druhů doprav,
3. **rozbor a zmapování možných míst, kde mohou vznikat škodní události** vypracovaných samostatně u jednotlivých druhů doprav,
4. **analýza motivů = pohnutek vedoucích pachatele ke spáchání pojistného podvodu,**
5. na základě sestavených rozborů a map z předchozích bodů jedna až čtyři tohoto postupu a dále spolu s využitím získaných informací a dat z kapitol jedna až dvě této diplomové práce, **zmapovat pojistné podvody v rámci uzavření a změny pojištění,**
6. na základě sestavených rozborů a map z předchozích bodů jedna až čtyři tohoto postupu a dále spolu s využitím získaných informací a dat z kapitol jedna až dvě této diplomové práce, **vytvořit mapy oblastí, kde mohou vznikat pojistné podvody (proti pojištěním kryjící škody v dopravě) v souvislosti s přepravním procesem a přímo souvisejících činností s přepravou** samostatně u jednotlivých druhů doprav,
7. **sestavení celkové mapy oblastí, kde mohou vzniknout pojistné podvody v oboru dopravy** na základě syntézy sestavených map oblastí pojistných podvodů vytvořených u jednotlivých druhů doprav podle bodu pět a šest tohoto postupu,
8. na základě syntézy získaných informací zpracováním předchozích bodů jedna až sedm tohoto postupu a dále spolu se skutečnostmi získanými zpracováním kapitol jedna až dvě této diplomové práce **sestavit návrh na prevenci proti pojistným podvodům.**

Přehledy oblastí, kde by mohly vznikat pojistné podvody a návrh prevence proti pojistným podvodům v oboru dopravy, tedy zpracuji na základě výše zmíněného postupu uvedeného v bodech jedna až osm. V kapitole tři: Doprava a přepravní proces v kontextu s poj. podvody, zpracuji body jedna až čtyři a body pět až osm v kapitole čtyři: Syntéza údajů a zpracování mapy rizik vztažených k poj. událostem v dopravě. **Postup pro sestavení mapy oblastí pojistných podvodů a návrhu prevence proti pojistným podvodům v dopravě** v bodech jedna až osm jsem cíleně sepsala v takovém pořadí, že vypracování každého následujícího bodu vychází ze skutečností získaných zpracováním předchozího bodu.

U **bodů jedna, dva, tři a šest** jsem stanovila, že budou vypracovány zvláště pro jednotlivé druhy doprav, protože **každá doprava** (soubor činností, kterými se uskutečňuje pohyb dopravních prostředků po dopravních cestách) **má svá specifika a odlišnosti** (zvláště osobní doprava, nákladní má své podobnosti), a tedy si myslím, že v těchto případech bude **dosáženo lepších výsledků, když je zpracuji samostatně a pak sestavím podle jejich shodných rysů do jednoho celku** při zpracovávání celkové mapy pojistných podvodů v dopravě. Při vypracovávání těchto bodů, tedy nebudu dokola uvádět předmluvu postupu pro jejich vypracování, protože postup je identický pro každou dopravu.

Pro vypracování **bodu jedna** (rozbor přepravního procesu a činností přímo souvisejících s ním) u jednotlivých **druhů nákladních doprav** je několik skutečností, která jsou obecně charakteristická pro každou nákladní dopravu (ty zde souhrnně definuji, aby nebylo nutné je neustále opakovat při vypracování bodu jedna, protože z nich též bude vycházeno při vypracování dalších bodů u nákladních i osobních doprav). Tyto fakta se týkají obecně celého přepravního procesu (soubor časově navazujících činností nutných pro realizaci přepravy = přemístění zboží, lidí, zahrnující i vlastní přemístění což je pohyb: jízda, let, plavba dop. prostředku po dop. cestě) především procesu balení, skladování, na/vyložení zboží. U přepravních procesů jednotlivých nákladních doprav rozlišujeme pojmy nakládka, překládka a vykládka. Procesy nakládka, překládka, vykládka jsou identické, stejně jako přímo souvisejících činností vykonávané v rámci těchto procesů. Jediné čím se tyto procesy liší, je to, v jakém vztahu k přepravě se objevují. **Vykládka** je proces během, kterého je zásilka vyložena z vozidla po dokončení přepravy a předána v místě určení. **Nakládka** je proces během, kterého je zásilka naložena na vozidlo v místě odeslání před započatím přepravy. **Překládka** je proces během, kterého je zásilka přeložena na jiný nebo stejný druh dopravního prostředku, které přemístí zásilku do místa určení nebo do dalšího místa, kde bude přeložena (logistická centra, překladiště). **Činnosti procesu manipulace** s nákladem či zásilkou **i činnosti procesu skladování** nákladu či zásilky u jednotlivých druhů nákladních doprav se odvíjejí od **manipulační metody** (paletizace, kontejnerizace) použité pro manipulaci s danou přepravní jednotkou. **Přepravní jednotka** je bedna, krabice, paleta nebo kontejner využívaná pro ucelení zásilky, nákladu pro zjednodušení její nakládky, vykládky, překládky i přepravy (včetně zajištění vyšší ochrany nákladu). **Paletizace** je manipulační metoda, která využívá paletu pro ucelení zásilky, nákladu a k jejich manipulaci se využívá vysokozdvížných, nízkozdvížných vozíků. **Kontejnerizace** je manipulační metoda, která využívá kontejner pro ucelení zásilky a k její manipulaci využívá vysokozdvížných vozíků,

jeřábů a auto - kontejnerových systémů. Dalším společným rysem jednotlivých druhů nákladních doprav je využití **celního řízení** při dovozu / vývozu cizího či českého zboží do / z ČR. Při dovozu cizího zboží (zboží, které není tuzemské) musí projít celní deklarací, tedy musí být procleno (propuštěno do volného oběhu) pokud s ním má být na českém trhu volně obchodováno, nebo jsou na něj vystaveny celní doklady pro možnost přepracování pod celním dohledem, pokud má být zboží zhodnoceno, sestaveno, dokončeno a po té zpětně vyvezeno nebo následně propuštěno do volného oběhu. Pro propuštění zboží do volného oběhu musí být pro toto zboží vystaveno JSD = jednotný správní doklad.

Sestupné pořadí jednotlivých druhů nákladních doprav v ČR **podle jejich výkonů** (viz **příloha B**: výkony nákladní a osobní dopravy na území ČR v letech 2005 až 2011 – čerpáno z údajů dostupných ke dni odevzdání diplomové práce) je následující: **silniční, železniční, vodní, letecká nákladní doprava**. Nejvyužívanější nákladní dopravou v ČR je tedy silniční nákladní doprava (viz **příloha B**), protože délka dopravních cest a infrastruktury pro jednotlivé druhy nákladních doprav v ČR není dostatečná k tomu, aby se dalo využít pro přepravu zásilek, nákladu jiných druhů doprav než silniční a zároveň, aby nedošlo k nárůstu nákladů za přepravu. Pokud bychom vyjádřili fixní náklady na jednotlivé druhy doprav, tak dostaneme výsledek, že nejnižší fixní náklady na přepravu má silniční doprava pak železniční doprava a nejvyšší fixní náklady na přepravu vykazuje letecká doprava. V současné době je statistiky vypočteno, že při přepravě v rozmezí od 300 km až 400 km do 600 km je finančně výhodné přesunout přepravu zásilky, nákladu ze silniční dopravy na železniční dopravu, což vychází z jejich vývoje variabilních a fixních nákladů. Železniční doprava má fixní náklady vyšší jak silniční doprava, ale variabilní náklady železniční dopravy mají lineární vývoj oproti rostoucímu vývoji variabilních nákladů silniční dopravy. Výše uvedené v tomto odstavci mne vedlo k závěru, že při vypracovávání výše uvedeného postupu v rámci nákladních doprav v bodech stanovených pro samostatné vypracování u jednotlivých druhů doprav (viz **postup pro sestavení mapy oblastní poj. podvodů a návrhu prevence proti pojistným podvodům** – str. 45) nejpodrobněji popíši právě pro silniční nákladní dopravu, protože ta jako jediná je v České republice nejvíce využívána. A právě proto postup pro sestavení mapy oblastí pojistných podvodů a návrhu prevence proti pojistným podvodům popíši nejpodrobněji pro silniční nákladní dopravu, aby bylo názorně vidět, jak jsem postupovala i u ostatních nákladních doprav a nemusím tak pokaždé u nich podrobně rozepisovat vypracování postupu.

Body čtyři a pět zpravují celkově a nikoliv samostatně v rámci jednotlivých druhů doprav z důvodu, že: jediná odlišnost u motivů = pohnutek vedoucí pachatele ke spáchání

pojistného podvodu (bod čtyři) je v konkrétní podobě spáchaného pojistného podvodu u daného pojištění a druhu přepravy, v rámci kterého je pojistný podvod spáchán, ale motiv pro spáchání pojistného podvodu je **obecně vždy stejný** a to **bud' obohatit se** na úkor pojišťovny nebo **získat různé výhody**, na které by nepodvodným jednáním neměl nárok. **Pojistné podvody v rámci uzavření a změny pojištění** jsou vždy jen o zatajení, zkreslení informací pro **získání určitých výhod v rámci pojistné smlouvy** a je jedno, v rámci jaké dopravy byl spáchán, protože tyto podvody **nevycházejí z přepravního procesu, ale z principu pojištění** (viz obrázek č. 1 – str. 15).

Zpracování mapy oblastí pojistných podvodů jsem dle výše uvedeného postupu rozdělila do **tří fází** (bodu pět, šest a sedm) a to **podle úhlu pohledu na vznik pojistného podvodu**. Vypracování pojistných podvodů z pohledu: uzavření změny pojištění, protože tato oblast pojistných podvodů nesouvisí s přepravním procesem, ale je její nedílnou součástí; průběhu přepravního procesu u jednotlivých druhů doprav. Poslední fází je sloučení výsledků získaných v bodech pět a šest pro získání celistvosti a přehlednosti informací a z důvodů již uvedených výše.

3.2 Zmapování škodných událostí v silniční dopravě

Charakteristickým rysem silniční dopravy je, že jakmile se občan České republiky stane majitelem silničního vozidla, má ze zákona povinnost uzavřít na své vozidlo **pojištění odpovědnosti za škodu způsobenou provozem vozidla = povinné ručení**, pokud jej chce provozovat na pozemních komunikacích. Tuto povinnost ukládá **zákona č. 168/1999 Sb., o pojištění odpovědnosti za škodu způsobenou provozem vozidla**. Z této skutečnosti vyplývá, že jde o **pojištění smluvní povinné**.

Pojištění odpovědnosti za škodu způsobenou provozem vozidla podle zákona č. 168/1999 Sb. kryje škody, které způsobil provozovatel vozidla na pozemních komunikacích (dálnicích, silnicích, místních komunikacích, účelových komunikacích) druhému účastníku (účastníkům) dopravní nehody. V § 6, odstavci jedna až dvě, zákona č. 168/1999 Sb., o pojištění odpovědnosti za škodu způsobenou provozem vozidla je uveden „*rozsah pojištění odpovědnosti*“:

- 1. pojištění odpovědnosti se vztahuje na každou osobu, která odpovídá za škodu způsobenou provozem vozidla uvedeného v pojistné smlouvě,*
- 2. nestanoví-li tento zákon jinak, má pojištěný právo, aby pojistitel za něj uhradil v rozsahu a ve výši podle zákona č. 40/1964 Sb., občanského zákoníku poškozenému:*

- a) způsobenou škodu vzniklou poškozením, zničením nebo ztrátou věci, jakož i škodu vzniklou odcizením věci, pozbyla-li fyzická osoba schopnost ji opatrovat,
- b) způsobenou škodu na zdraví nebo usmrcením,
- c) ušlí zisk,
- d) účetně vynaložené náklady spojené s právním zastoupením.“ [35, § 6, odst. 1 - 2]

Dále je možno v rámci provozování silničního vozidla uzavřít **havarijní pojištění**, které je charakterizováno jako **pojištění smluvní dobrovolné**. „*Havarijní pojištění je sestaveno na krytí škod způsobených poškozením, zničením nebo odcizením motorového vozidla a to jak zaviněného, tak nezaviněného vlastníkem vozidla. Havarijní pojištění se vztahuje na všechna vozidla s platným technickým průkazem a českou SPZ, kromě vozidel historických. Havarijní pojištění motorového vozidla je pojištění vozidla v rozsahu „all risks“, to je pojištění, které se sjednává na pojistná nebezpečí pro případ havárie, živelné události odcizení eventuelně pohřešování.*“ [12, s. 152; 36, s. 55 - 56]

„*Havarijní pojištění se vztahuje na rizika:*

- *havárie a živelné události,*
- *odcizení popřípadě pohřešování,*
- *vandalismus, vloupání, vykradení.*“ [36, s. 55]

3.2.1 Rozbor přepravního procesu i činností souvisejících s přepravou v silniční nákladní dopravě

Přepravní proces silniční nákladní dopravy vymezují **od parkování vozidla ve vozovém parku až po vyložení nákladu v cílovém místě přepravy** (viz obrázek č. 5 – grafické znázornění přepravního procesu pro účely zpracování následujících obrázků = map, kde bude tento proces zobrazen v modrých polích – platí pro všechny dopravy). **Na počátek přepravního procesu** jsem položila **pojištění**, protože bez něj by vlastník vozidla (FO, PO) nemohl provozovat silniční vozidlo na pozemních komunikacích. **Celý přepravní proces a související činnosti** s ním jsem rozložila do fází (viz obrázek č. 5): **pojištění, parkování, příprava přepravy a skladování, nakládka, vlastní přemístění a vykládka**.

Parkování vozidla značí proces zařazení vozidla do vozového parku po dobu jeho nečinnosti, patří sem: zjetí na parkovací místo (popředu, pozadu), ponechání vozidla v klidu s vypnutým motorem. Přípravu přepravy a zároveň skladování materiálu, zboží jsem sloučila na jednu úroveň a to z důvodu, že probíhají současně (viz obrázek č. 5). Pod **přípravu přepravy** jsem zařadila stanovení vyhovujícího nákladního vozidla popřípadě sestavení jízdní

soupravy podle charakteru a množství zásilky, nákladu (např. tekutiny přepravovány nákladním vozidlem s cisternou, zboží podléhající rychlé zkáze vyžadují přepravu nákladním vozem s chladírenským vybavením, apod.), přípravu zásilky (balení) a **plánování trasy** podle druhu přepravovaného zboží. **Příprava zásilky** představuje výběr vhodného obalového materiálu, vhodné přepravní jednotky (tedy obecně proces balení) především podle charakteru a množství nákladu, zásilky. Každá zásilka má specifické požadavky na přepravu, skladování a to: teplotu, způsob uložení a upevnění na vozidlo nebo ve skladu, obalový materiál, přepravní jednotka apod. Podle tohoto charakteru zásilky se dále odvíjí stanovení vhodného nákladního automobilu popřípadě využití přípojného vozidla tedy sestavení jízdní soupravy. **Proces skladování** zahrnuje: manipulaci se zásilkou, nákladem a uložení zásilky, nákladu.

Obrázek č. 5: Mapa přepravního procesu a souvisejících činností v silniční nákladní dop.



Zdroj: autor

Jestliže máme připravenou zásilku a k ní vhodně zvolený nákladní automobil popřípadě přípojné vozidlo (tedy jízdní soupravu), je možné přistoupit k nakládce. **Nakládka je proces uložení zásilky do nákladového prostoru** nákladního automobilu nebo přípojného vozidla. Při **procesu nakládky** musí být pro naložení sestavené zásilky na jízdní soupravu využito správné manipulační techniky, která odpovídá specifickým vlastnostem zvolené zásilky (včetně jejího obalu nebo přepravní jednotky) a nákladního vozidla (případně přípojného vozidla), jinak by mohlo dojít k poškození: zásilky, nákladu, nákladního vozidla, přípojného vozidla, manipulační techniky, přepravní jednotky, obalového materiálu.

Po naložení nákladního vozidla (případně jízdní soupravy) je zahájeno **vlastní přemístění** (viz obrázek č. 5, spadá sem jízda, odstavení, stání, zastavení vozidla), při kterém je možné náklad během přepravy překládat na jiné druhy dopravních prostředků, popřípadě překládat zásilku v jednotlivých logistických centrech z důvodu, že část nákladu od daného centra putuje do jiného místa určení než zbytek nákladu (konsolidace, dekonsolidace).

Mezinárodní silniční doprava se řídí dohodou **AETR**, která mimo jiné stanovuje **povinné přestávky osádky vozidla**. Tedy posádka vozidla má povinnost po stanovené době odstavit vozidlo a z toho mohou plynout jistá rizika jako: odcizení, poškození, zničení vozidla (nákladního, přípojného) nebo zásilky, nákladu. Z tohoto důvodu **do vlastního přemístění zařazují také odstavení vozidla** (viz obrázek č. 5). **Odstavení vozidla** představuje povinnost řidiče při mezinárodní nákladní silniční dopravě, nechat stát silniční vozidlo na místě k tomu určeném (parkoviště, odpočívadla, apod.). Během **vlastního přemístění** rozlišují **stání a zastavení vozidla** (viz obrázek č. 5). **Stání vozidla** stanovují, jako stav kdy vozidlo je zastaveno pro vykládku, nakládku, překládku nákladu, zásilky a **zastavení vozidla** stanovují, jako stav zastavení silničního vozidla při zastavení silničního provozu na pozemních komunikacích z důvodu kongescí nebo kde to stanovují pravidla silničního provozu např. dopravní značení (stopky, světla, apod.). Do přepravy také zařazují **celní deklaraci** (viz obrázek č. 5), protože jedná-li se o přepravu cizího zboží, musí být procleno, tedy propuštěno do volného oběhu, aby s ním mohlo být obchodováno na tuzemském trhu.

3.2.2 Rozbor možných míst, kde mohou vzniknout příčiny, rizika škod v silniční nákladní dopravě

Rozbor možných míst, kde mohou vznikat příčiny, rizika škod v silniční nákladní dopravě (viz graficky zmapováno na obrázku č. 6: modrá pole – části přepravního procesu; oranžová pole – příčiny, rizika škod; zeleně ohraničená pole – upřesňující výčet příčin škod; stejně pro obr. č. 9), jsem založila na **rozboru přepravního procesu a činností přímo souvisejících s ním** u silniční nákladní dopravy (viz kapitola tři, oddíl 3.2.1 – graficky zmapováno na obrázku č. 5). Dále pro **rozbor rizik, příčin škod v rámci pojištění** v silniční nákladní dopravě jsem použila: výzkum Chmelíka (viz str. 24 – 27) a způsoby výpočtů pojištění určených pojišťoven (oprávněných poskytovat pojištění pro sil. nákladní dopravu), a také především využitím skutkové podstaty § 210 zákona č. 40/2009 Sb., trestní zákoník.

Jak jsem již uvedla, že podle Chmelíka **nejvíce rizik, příčin vedoucích ke vzniku pojistného podvodu v dopravě** vznikají právě v rámci **uzavírání nebo změny pojištění** odpovědnosti za škodu způsobenou provozem vozidla (povinné ručení) a havarijního pojištění. [12, s. 152 - 153] Právě z tohoto důvodu **mapa příčin, rizik vedoucích k možnému vzniku škody v silniční nákladní dopravě** (viz obrázek č. 6) **začíná právě riziky** plynoucími z pojištění a ty mohou vzniknout především při **uzavírání, změny pojištění** jako jsou: **povinné ručení** nebo **havarijní pojištění**, dále se může jednat

o **pojištění podnikatelů** (podstatou pojištění podnikatelů je sjednat pojištění v takové výši umožňující zajištění pořízení zničených věcí, technických a technologických zařízení či opravu poškozených věcí, technických a technologických zařízení) nebo **pojištění přepravy** (zásilky nebo nákladu) i **pojištění odpovědnosti silničního dopravce** (důležité je mít uzavřeno pojištění odpovědnosti silničního dopravce i přepravy, protože škody na nákladu, zásilce, vozidle, které nezavinil dopravce, pojišťovna dopravci neproplatí) nebo také **pojištění zasilatele**. Všechna uvedená pojištění pro provozování silniční nákladní dopravy nemusí být uzavřena (pojištění přepravy – smluvní dobrovolné, pojištění odpovědnosti silničního dopravce – smluvní dobrovolné, pojištění zasilatele – smluvní dobrovolné), ale v rámci provozování silniční nákladní dopravy je doporučeno mít je sjednané. Rizika vyplývající z uzavírání, změny uvedených pojištění jsou na obrázku č. 6: mapě příčin, rizik škod v silniční nákladní dopravě shrnuta pod jednotný název **pojištění**. Rizika vznikající při uzavírání, změny výše uvedených pojištění se týkají sdělování informací a především se jedná o uvádění neúplných, nepravdivých, zkreslených informací nebo zamlčení podstatných informací, jak vyplývá z § 210 zákona č. 40/2009 Sb. Jde o informace týkající se **majetku** (vozidel, budov, přeprav. věcí, zařízení, vybavení) a **vlastníka majetku**, které mají vliv na:

- výpočet výše pojistného,
- výši limitu možného pojistného plnění,
- rozsah pojistitelných rizik,
- skutečnost zda daný majetek (např. vozidlo) je pojistitelný a to například z hlediska technického stavu vozidla.

Pro uvedení příkladu jaké informace u pojištění vztažených k silniční nákladní dopravě mohou být uváděny klamavě, jsem si vybrala informace, ze kterých vyplývá konkrétní podoba povinného ručení, protože právě k tomuto pojištění se vztahuje největší riziko vzniku pojistného podvodu. Pro tento účel jsem zvolila pět pojišťoven (ČSOB, Česká pojišťovna, Generali, Kooperativa, Uniqa), které jsou podle České kanceláře pojistitelů oprávněny poskytovat povinné ručení. Na stránkách výše uvedených pojišťoven jsem vyhledala kalkulačky pro výpočet povinného ručení a údaje, které jsou vyžadovány pro jeho výpočet, jsem navzájem porovnála a ty údaje, které jsou shodně vyžadovány pojišťovnami, uvádím jako potenciálně možné informace, které mohou být uváděny klamavě:

- *„typ vozidla, rok výroby a datum uvedení do provozu,*
- *výkon motoru a objem válců, počet sedadel,*
- *stav vozidla: ojeté, nové a technický stav vozidla,*

- *užití vozu (např. taxi, přeprava nebezpečného nákladu, půjčovna, autoškola, apod.),*
- *typ osoby (PO, FO), místo působení, předmět podnikání,*
- *počet měsíců bez nehody (předchozí bezeškodní průběh).* “ [37; 38; 39; 40; 41]

Obecně **rizika, příčiny vzniku škod způsobených pojišťovně** vycházející z uzavírání, změny pojištění a to při sdělování informací důležitých pro uzavření tohoto pojištění, tedy **pojistník úmyslně uvede pojistitele v omyl.**

Rizika, příčiny vedoucí ke vzniku škod na: stojícím silničním vozidle (nákladním, přípojném) **a to jak ve vozovém parku, tak i při odstavení** (a to nejen pro dodržení povinných přestávek), **stání, zastavení, jízdy vozidla, uskladnění zboží, materiálu** vycházejí z působení: **přírodních jevů, lidského faktoru** (již definováno na počátku druhé kapitoly str. 15 – 16) a **poruchy a technicky nevyhovujícího zařízení:** vodovodní, elektronické, technické, technologické (viz obrázek č. 6). Tyto faktory jsou z velké části **ovlivněny nahodilostí**, jak již bylo vysvětleno na obrázku č. 1: princip pojištění a základ vzniku pojistného podvodu v první kapitole. Tyto příčiny, rizika způsobené lidským faktorem nejsou jen způsobeny nepozorným, nedbalým, neodborným jednáním zaměstnanců, ale jde i o úmyslné trestní činy jak zaměstnanců, tak i ostatních a to: odcizení (krádež, vloupání, loupež), vandalismus, zhářství (viz obrázek č. 6). Provedená specifikace, definice přírodních jevů = objektivního rizika a lidského faktoru (jednání lidí) = subjektivního rizika bude platit i pro následující rozbor dalších činností silniční nákladní přepravy i u ostatních doprav.

Příčiny, rizika vzniku škod v silniční nákladní dopravě **spojené s procesem balení** vycházejí z účelu jednotlivých fází (ochranná, reklamní, informační, ekologická, manipulační) tohoto procesu, tedy vycházejí z: **ochrany zboží, dostupných informací o složení a vlastnostech zboží, dostupných informací o způsobu manipulace a skladování daného zboží, způsobu manipulace, skladování a balení vztahující se ke konkrétnímu zboží, zvolených obalových materiálů a přepravních jednotek. Proces balení a příprava trasy přepravy je ovlivněna charakterem a množstvím zboží, materiálu**, což znamená, že to jaký obalový materiál, přepravní jednotka nebo metoda balení bude použita pro daný náklad, zásilku musí odpovídat specifickým požadavkům na její uskladnění, manipulaci a přepravu (např.: sypký materiál nevyžaduje balení a pro uložení do nákladového prostoru silničního vozidla stačí použít pásového dopravníku, ale proces balení nebezpečného zboží podléhá požadavkům na skladování, manipulaci a přepravu stanovené dohodou ADR a zboží podléhající rychlé zkáze podle ATP, nadrozměrné náklady, tedy jde o požadavky na druh, výbavu karoserie sil. vozidla a trasu, aby nedošlo k poškození nákladu, zásilky nebo vozidla).

Ze **specifických požadavků na manipulaci, balení, přemístění a skladování** různých druhů zásilek je možné vidět různé **příčiny, rizika vedoucí ke vzniku škody, které mohou vznikat během procesu balení** a to jak na **nákladu** nebo **zásilce, silničním vozidle** (nákladním, přípojném), **obalovém materiálu, přepravní jednotce, technických zařízeních** (viz obrázek č. 6) a to tím, že bylo použito:

- **nevhodně zvoleného** obalového materiálu nebo přepravní jednotky,
- **poškozeného** obalového materiálu nebo přepravní jednotky,
- pro zvolený náklad, zásilku **špatné metody** balení, manipulace, skladování.

Proces balení zahrnuje stejně důležitý **proces značení** zboží (viz obrázek č. 6), v rámci kterého může vzniknout **příčina, riziko vzniku poškození nákladu, zásilky** z důvodu uvedení **špatných údajů** o: složení nákladu, zásilky, specifických požadavcích pro manipulaci a balení zásilky (obalový materiál, přepravní jednotka, neklopit, křehké, hořlavé, jedovaté, apod.) nebo pro uskladnění zásilky (teplota, vlhkost vzduchu, obalový materiál, přepravní jednotka).

Obalový materiál, přepravní jednotka nákladu, zásilky a jejich vlastnosti, množství mají vliv na **výběr** použití konkrétního typu **nákladního automobilu** nebo **sestavení jízdní soupravy a přípravu trasy**. Tato činnost spadá pod **proces přípravy přepravy** (viz obrázek č. 6). Z této části přepravního procesu hrozí příčiny, rizika vedoucí k **poškození nákladu, zásilky** nebo **vozidla** (případně majetku druhých – špatná trasa škoda na majetku silnic, dálnic) a to tím, že dojde k:

- zvolení **špatného typu vozidla** (nákladního, přípojného) s jeho nosností a rozměry nákladního prostoru,
- zvolení **druhu karoserie a výbavy** náklad. prostoru **neshodující se specifiky zásilky** (prvky na uchycení, uložení nákladu, chladírenské, mrazírenské zařízení, apod.),
- zvolení **trasy přepravy** nevyhovující pro bezpečný průjezd s daným nákladem,
- použití **technicky nevyhovujících** nákladních automobilů, přípojných vozidel, výbavy vozidel s nevyhovujícím technickým stavem.

Z **procesů vykládky, nakládky, překládky** (tedy z manipulace s nákladem, zásilkou, které působí i během stání, zastavení, odstavení a jízdy vozidla) vznikají možné **příčiny, rizika vzniku škod na majetku** (škody na: nákladu nebo zásilce, nákladním automobilu, přípojném vozidle, obalovém materiálu, přepravní jednotce, skladovacích prostorách, budovách, manipulační technice) a **zdraví, životech zaměstnanců** (viz obrázek č. 6). Příčiny, rizika způsobující škody v procesu vykládky, nakládky, překládky mohou vyplývat z:

- **nesprávně zvoleného typu manipulační metody** (paletizace, kontejnerizace) vůči použité: přepravní jednotce, obalovému materiálu, charakteru a množství nákladu nebo zásilky,
- použití **poškozené manipulační techniky** (nízkozdvižné, vysoko zdvižné vozíky, jeřáby, autokontejnerové systémy, dopravníky),
- použití **nesprávně zvolené manipulační techniky** k použité manipulační metodě a charakteru nákladu, zásilky,
- **nedbalého, nepozorného ovládní manipulační techniky** (nízkozdvižné, vysoko zdvižné vozíky, jeřáby, autokontejnerové systémy, dopravníky),
- používání manipulační techniky zaměstnanci **bez řádného vyškolení** nebo **neoprávněnými** osobami,
- použití **poškozených, neprávě zvolených prvků** pro uložení, upevnění nákladu (pásy, lana, apod.),
- **neprávě uloženého, upevněného** nákladu, zásilky.

Při **vlastním přemístění** rizika, příčiny vzniku škod vycházejí z **přírodních jevů** a **lidského faktoru**. Přírodní jev zde představuje především rizika vznikající výkyvem počasí jako sníh, déšť, vítr (viz obrázek č. 6). Lidský faktor zde může být charakterizován, jako prvek, jehož jednáním byla škoda způsobena (viz obrázek č. 6), a to z:

- **nedbalosti** (úmyslná, neúmyslná),
- **neodbornosti** (řízení bez: profesního průkazu, školení pro danou přepravu),
- **nepozornosti** (způsobené: únavou, požitím alkoholu a omamných látek, požitím léků ovlivňující pozornost),
- **nedodržení** (úmyslné, neúmyslné – z nedbalosti nebo nepozornosti): pravidel silničního provozu, pracovního řádu, zákoníku práce a dalších předpisů, zákonů,
- **nedodržení** (úmyslné, neúmyslné – z nedbalosti nebo nepozornosti): pravidel vyplývajících z dohody AETR v rámci mezinárodní silniční dopravy, což znamená nedodržení: bezpečnostních přestávek, časů odpočinku, časů řízení motorového vozidla, podmínek bezpečnosti silničního provozu, povinnosti posádek vozidel,
- **nedodržení** stanovených pracovních postupů, pracovního řádu, zákonů,
- **podcenění** podmínek silničního provozu, technického stavu vozidla a vozovky, psychického stavu řidiče,
- **vynechání, oddalování** pravidelných či nutných **kontrol, oprav** tech. stavu vozidla,
- **vynechání** zaměstnance pravidelných **zdravotních kontrol a školení**.

Při odstavení vozidla nebo stání, zastavení vozidla během jízdy nákladního automobilu působí na silniční vozidlo mnoho negativních vlivů, které mohou **zapříčinit poškození samotného vozidla, nákladu, zásilky nebo způsobit škody na životě, zdraví řidiče vozidla, posádky vozidla**. Při **odstavení, stání i zastavení vozidla** mohou vznikat **příčiny, rizika způsobující škody** na vozidle, nákladu, zásilce, posádce vozidla jako: objektivní rizika, lidský faktor, poruchy a technicky nevyhovující zařízení, použití poškozených nebo nevhodných manipulačních zařízení, přepravních jednotek, obalových materiálu, poutacích prvků, použití nevhodných manipulačních metod (viz obrázek č. 6).

Další rizika, příčiny vzniku škod v silniční nákladní dopravě mohou vycházet z **celního řízení** (viz obrázek č. 6) a to buď v rámci dovozu cizího zboží do ČR, nebo vývozu zboží do zahraničí. V tomto bodě vzniká buď **teoretická škoda** vycházející z celního řízení, nebo **úmyslné vytvoření škody**. Teoretická škoda může vzniknout ve chvíli, kdy celní deklarant při vytváření JSD nebo jiných dokladů pro vývoz a dovoz, má pouze doklady o přepravě zboží (nákladní list: bill of lading, air waybill, faktury, apod.), ale to zda daný **náklad, zásilka na dokladech souhlasí se skutečně naloženým** v nákladním automobilu, deklarant **fyzicky nekontroluje**. A to je teoretická škoda, protože deklarant může vystavit JSD na zboží v konkrétní kvalitě, hodnotě a množství uvedené v předložených dokladech, ale ve skutečnosti to nemusí odpovídat a dopravce pak může po pojišťovně žádat plnění za poškozený náklad, který nemusí být skutečně poškozen. Rizika vyplývající z celní deklarace se týkají uvedení reality neodpovídajících údajů v rámci kvality, hodnotě, množství zboží.

V této části rozebírám **rizika ovlivňující výsledky činností** spojené se silniční nákladní dopravou, ale pro vypracování poj. podvodů je třeba tyto rizika přiřadit rizikům, které kryje pojišťovnictví a takto definovaná budou platit i pro ostatní dopravy. Pojišťovnictví definuje dvě skupiny **rizik = příčin s negativními důsledky způsobené nahodilostí** (viz obrázek č. 1): subjektivní riziko (příčina vzniku škod je jednáním lidí) a objektivní riziko (**příčina vzniku škod je přírodní jev, živelní událost** = živelní rizika). Pod subjektivní riziko v dopravě lze zařadit: „*havarijní rizika – příčina vzniku škod na přepravované věci, dopravním prostředku je srážka, náraz motorových vozidel (nebo s překážkou); rizika odcizení: krádež, vloupání, loupež*“ [36, s. 60] dále příčiny úmyslného (zničení, poškození), neodborného jednání lidí (viz obrázek č. 6). Pod rizika v dopravě lze také zařadit: „*vodovodní rizika – příčina vzniku škod na majetku je vytékání vody z vodovodních zařízení; rizika přerušení provozu – příčiny přerušení provozu jsou živelní události, havárie, výpadku dodávek energie.*“ [36, s. 61]

Obrázek č. 6: Mapa příčin, rizik vzniku škod v silniční nákladní dopravě

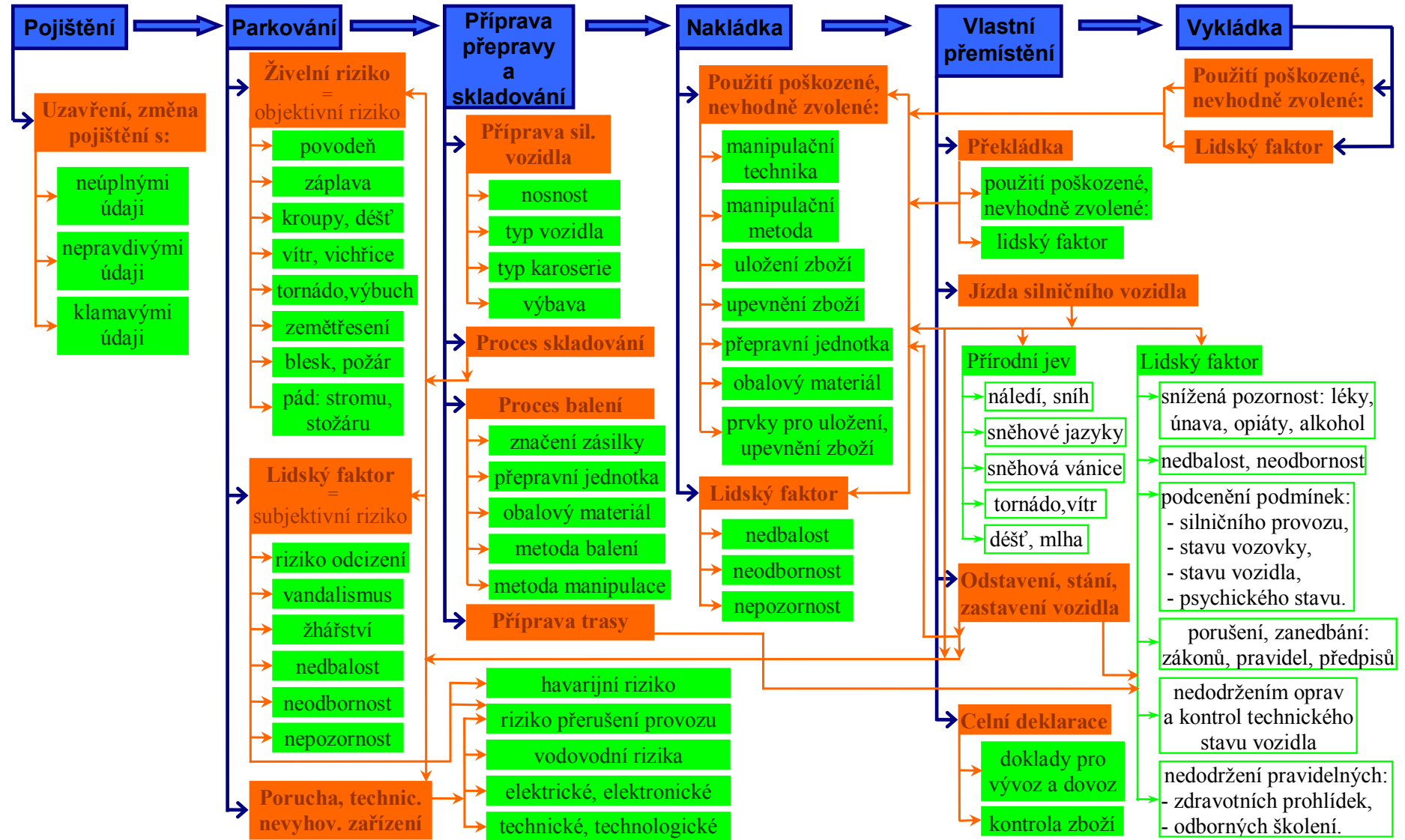

Zdroj: autor

3.2.3 Rozbor možných míst, kde mohou vzniknout škodní události v silniční nákladní dopravě

Předposledním krokem potřebným pro vypracování mapy pojistných podvodů v silniční nákladní dopravě (viz kapitola čtyři, oddíl 4.1.3 - graficky zpracováno na obrázku č. 13), je provedení: rozboru možných míst vzniku škodných událostí v silniční nákladní dopravě (graficky zpracováno na obrázku č. 7) a analýzy motivů vedoucích pojištěného (pojistníka) ke spáchání pojistného podvodu (viz kapitola tři, oddíl 3.5). Zmapování možných míst vzniku škodných událostí v silniční nákladní dopravě vychází z rozboru příčin, rizik vzniku škod v silniční nákladní dopravě (graficky zpracováno na obrázku č. 6). Mapa škodných událostí v silniční nákladní dopravě (viz obrázek č. 7) sice začíná **škodnými událostmi vznikajícími v rámci uzavření, změny pojištění**, ale v tomto bodě **nevzniká fyzická škoda** jako v rámci přepravního procesu nebo přímo souvisejících činností s přepravou v silniční nákladní dopravě. Tento prvek jsem zachovala z důvodu, že jde o **finanční škodu, kterou utrpí pojišťovna** sepsáním pojistné smlouvy pro klienta výhodnější (vyšší limit poj. plnění, nižší pojistné, pojištění nepojistitelných rizik a další výhody které by nepodvodným jednáním nezískal) z důvodu, že uvedl neúplné, nepravdivé, klamavé údaje o předmětu pojištění i sobě (pojištěném). Z toho vyplývá, že při takto uzavřené, změněné pojistné smlouvě vzniká **pojistný podvod uvedením pojistitele v omyl**.

Příčiny, rizika škod (viz obrázek č. 6) jako objektivní riziko, lidský faktor, porucha a technicky nevyhovující zařízení (vodovodní, technické, technologické, elektrické, elektronické) vedou ke vzniku **škod na** (viz obrázek č. 7): **zaparkovaném** silničním vozidle (nákladním, přípojném) **ve vozovém parku, odstaveném, stojícím, zastaveném** silničním vozidle (nákladním, přípojném) nebo na nákladu (či zásilce) naložené v silničním vozidle během **jízdy vozidla, procesu skladování**. Dále sem spadají **škody** způsobené **zajížděním vozidla na místo parkování nebo na/vyložení nákladu**. Tyto škody jsou **poškození, zničení, odcizení** silničního vozidla, nákladu, zásilky, zařízení (manipulační, vybavení skladu, vozidel), obalů a přeprav. jednotek (viz obrázek č. 7). **Škodní události při parkování** jsou podrobně popsány v rámci IAD, protože tam je tato činnost specifitější, ale spadají i sem. Dále **škody** (poškození, zničení) **na odstaveném, stojícím, zastaveném silničním vozidle** (včetně škod na nákladu, zásilce v náklad. prostoru vozidla – obrázek č. 7) jsou způsobeny použitím poškozené, nevyhovující technice a metodě manipulace, kotvicích prvků, obalů, přepravních jednotek, apod. (viz obrázek č. 6).

Ke škodám způsobeným během přípravy přepravy, nákladu, zásilky a skladování může dojít v rámci: nesprávné manipulace, skladování, balení, použití nevhodné, poškozené manipulační techniky, přepravních jednotek, obalového materiálu, použití nesprávně zvolené manipulační, skladovací metody nebo metody balení (tedy v rámci uvedených příčin, rizik škod zmapovaných na obrázku č.6), dojít k: **poškození, zničení, odcizení majetku firmy** uvedené na obrázku č. 7. **Škody vyplývající z plánování trasy** jsou způsobeny nedbalostí, nedodržením pravidel, dohod pro přepravu daného typu zboží, jejímž důsledkem jsou škody při přepravě poškození, zničení majetku silnic, dálnic, na přepravovaných věcech.

Z rozboru možných příčin, rizik vedoucích ke vzniku škod v silniční nákladní dopravě (viz obrázek č. 6) jsem vyhodnotila, že **škody** v rámci **nakládky, vlastního přemístění a vykládky** (jde o činnosti na/vyložení zboží, jízda, zjetí na místo parkování) **jsou téměř identické**. Důvodem tohoto faktu je, že pod vlastní přemístění jsem zahrнула překládku a překládka, nakládka a vykládka jsou naprosto identické procesy, jediným jejich rozlišným faktorem je jejich vztah k procesu přepravy, jak již bylo uvedeno na začátku třetí kapitoly v rámci vymezení stejných faktů pro nákladní dopravu. Tedy v rámci těchto činností vznikají **škody** jako (viz obrázek č. 7) **poškození, zničení, odcizení majetku** firmy, a to: manipulační techniky, přepravní jednotky, obalového materiálu, nákladního automobilu, přípojného vozidla, skladovacích prostor a budov. Z mapy rizik, příčin vzniku škod při nakládce, vlastním přemístění a vykládce (viz obrázek č. 6) vyplývá, že z nedbalosti, nepozornosti, nedodržení pracovního zákoníku, pracovního řádu, nedodržení pracovního postupu může dojít nejen ke škodám na majetku, ale také na životech a zdraví.

Škody na majetku, zdraví i životech zaměstnanců i ostatních účastníků silničního provozu během vlastního přemístění jsou způsobeny lidským faktorem (zaměstnancem nebo jiným účastníkem silničního provozu), přírodními jevy nebo poruchou zařízení, jako například poruchou zařízení řídicí silniční provoz nebo technicky nevyhovující zařízení vozidla (viz obrázek č. 6). **Škody na majetku i zdraví, životech zaměstnanců v rámci (činností na/vyložení zboží, jízda, zjetí na místo parkování, na/vyložení zboží) nakládky, vlastního přemístění a vykládky** (viz obrázek č. 7) jsou způsobeny:

- pádem, posunutím špatně upevněného, uloženého nákladu, zásilky,
- použitím poškozené, nevhodné manipulační metody, manipulační techniky, přepravní jednotky, obalového materiálu, uchycujících a upevňujících prvků (pásky, háky, lana),
- použitím nevyhovující manipulační techniky k přepravní jednotce, obalu,
- nedodržení pravidel silničního provozu, předpisů pro danou přepravu,

- použití přepravní jednotky, obalového materiálu, dopravního prostředku s vybavením neshodujícím se s přepravovaným nákladem, zásilkou,
- nedodržením pracovního postupu, pracovního řádu, předpisů, zákonů může dojít k poškození, zničení budov, přepravní jednotky, obalového materiálu, vozidel, manipulační techniky nebo k usmrcení, zranění zaměstnanců.

Škodní událostí při vlastním přemístění v silniční dopravě je především **dopravní nehoda**. „*Silniční dopravní nehoda je nahodilá událost související s provozem vozidel, při které dojde ke škodlivému následku na zdraví, životě či majetku. Základními znaky jsou:*

- ***nepředvídatelnost, ale v zásadě předvídatelnost.*** Předvídatelnost je důležitý znak z hlediska trestněprávního, neboť předvídatelnost nachází svůj výraz v subjektivní stránce trestného činu, tzn. nedbalosti nepřímé. Nepředvídatelnost spočívá v momentu překvapení pro všechny účastníky události, že k silniční dopravní nehodě došlo právě v daný okamžik, s čímž je souvislá i nemožnost odvracení a zabránění nehodě,
- ***událost v provozu na pozemních komunikacích,***
- ***způsobení škodlivého následku:*** usmrcení, zranění osoby (osob), škody na, majetku,
- ***přímá souvislost s provozem vozidla.***“ [42, s. 11]

Dopravní nehody můžeme rozlišovat podle jejího průběhu na:

- ***„srážky – jde o střet dvou či více účastníků silničního provozu (i pevné překážky) z nichž se alespoň jeden pohyboval,***
- ***havárie – zde je typická účast pouze jediného silničního vozidla, se vznikem škody právě na tomto vozidle,***
- ***jiné nehody – jde o události, které nejdou zařadit ani do jediné z výše uvedených, specifikují typickými příklady (např. vypadnutí z jedoucího vozidla).***“ [42, s. 12]

Příčiny vzniku dopravní nehody jsou objektivní rizika (viz obrázek č. 6: déšť, vítr, sníh, námraza, apod.) a lidský faktor (viz obrázek č. 6: únava, nedbalost, nepozornost, nedodržení předpisů, zákonů, podcenění dopravní situace, apod.) nebo kombinace obojího. Především v zimním období se střetávají oba faktory, kdy přes noc namrzne vozovka a účastníci silničního provozu podcení danou situaci. K dopravním nehodám dochází, a to nejen v rámci řízení vozidla, ale i v nedodržení pravidel silničního provozu a dané přepravy.

Na obrázku č. 7 jsou pomocí odstínů modré (odstíny použity pro grafickou přehlednost a vyznačení společných rysů) vyznačeny vazby mezi částmi přepravního procesu (modrá pole) a příčinami, riziky vzniku škod. Na ně navazují vazby vyznačeny zeleně, růžově, černě podle typu potencionální škody, která z nich může vyplynout.

Obrázek č. 7: Mapa škodných událostí v silniční nákladní dopravě

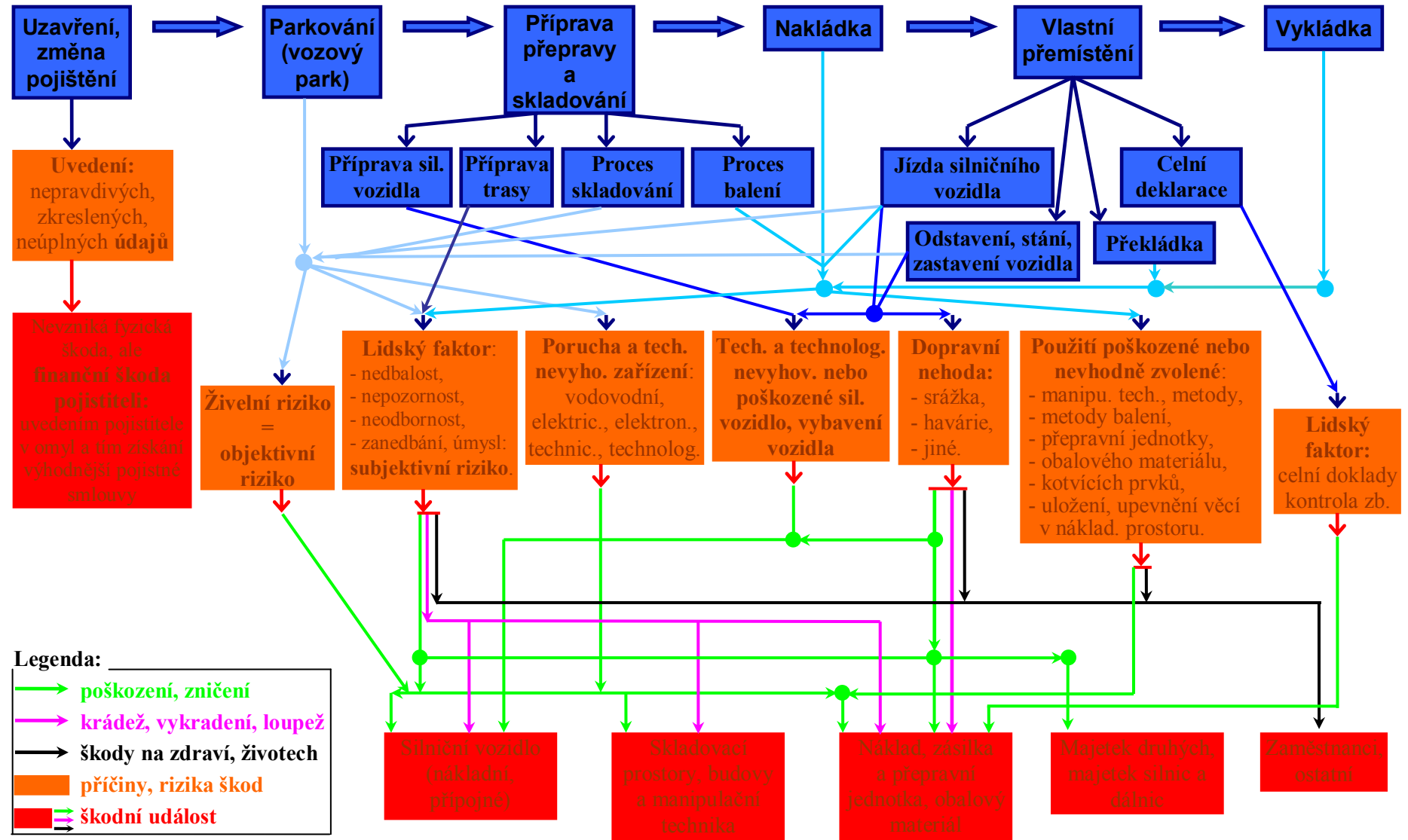

Zdroj: autor

3.2.4 Rozbor přepravního procesu i činností souvisejících s přepravou v silniční osobní dopravě

Pojistné podvody v silniční osobní dopravě budu sestavovat pouze pro individuální automobilovou dopravu (přemístění osobním automobilem pro vlastní potřebu, zkratka IAD) nejen z důvodu, že za posledních sedm let vykazuje největší přepravní výkon o cca 80 % více než ostatní osobní dopravy (viz příloha B). Pořadí osobních silničních doprav podle přepravního výkonu je: IAD, MHD, autobusová doprava a podle počtu přepravených cestujících je: MHD, IAD a autobusová doprava (viz příloha B). Podstatným faktem mého rozhodnutí vypracovat pojistné podvody v silniční osobní dopravě jen pro IAD je, že MHD stejně jako autobusová doprava neumožňuje takovou možnost páchaní pojistného podvodu jako IAD, protože jde o přepravu cestujících a nezávažnější škody zde jsou na jejich zdraví, životech a takováto přeprava podléhá zákonu č. 194/2010 Sb., o veřejných službách v přepravě cestujících. Pojistné podvody, které při přepravě cestujících lze páchat je v rovině pojištění přepravních prostředků (nebo dopravců), a to jak v silniční, železniční nebo vodní osobní dopravě, proto tyto podvody zpracuji pak souhrnně pod přepravu cestujících.

Přepravní proces IAD (viz obrázek č. 8) vymezují od parkování silničního vozidla buď na pozemku (v garáži) majitele vozu nebo na veřejném parkovišti (parkovacím domě) až do parkování v cílovém místě přemístění (parkoviště, parkovací dům, pozemek jiné FO, PO). Na začátek přepravního procesu jsem stejně jako u silniční nákladní dopravy zařadila pojištění, protože i u silniční osobní dopravy může vlastník vozidla (FO, PO) provozovat silniční motorové vozidlo na pozemních komunikacích pouze pokud má na něj uzavřené povinné ručení. Plus v silniční osobní dopravě je doporučeno mít uzavřena i další pojištění pro ochranu svých zájmů. Pod vlastní přemístění spadá jízda, stání a zastavení silničního vozidla.

V rámci IAD musí být ze zákona č. 168/1999 Sb., o pojištění odpovědnosti za škodu způsobenou provozem vozidla, uzavřeno tzv. **povinné ručení** pro případ krytí škod způsobených druhému provozem silničního osobního automobilu na pozemních komunikacích. A dále je možné uzavřít **havarijní pojištění** pro případ krytí škod na vlastním vozidle zaviněných nebo nezaviněných majitelem vozidla (charakterizovaných výše str. 48 – 49). Dále pro účely vymezení vlastního přemístění v silniční osobní dopravě definuji stání a zastavení. **Stání** v IAD určují pro vyložení naložení věcí nebo pro nastoupení a vystoupení osob. **Zastavení vozidla** stanovují, jako stav zastavení silničního vozidla při zastavení silničního provozu na pozemních komunikacích z důvodu dopravní situace

(např. kongescí, dopravních nehod) nebo kde to stanovují pravidla silničního provozu, jako jsou dopravní značení (stopky, světla, apod.). **Parkování** vozidla značí proces zajetí na parkovací místo (popředu, pozadu) a ponechání vozidla v klidu s vypnutým motorem.

Obrázek č. 8: Mapa přepravního procesu a souvisejících činností v IAD

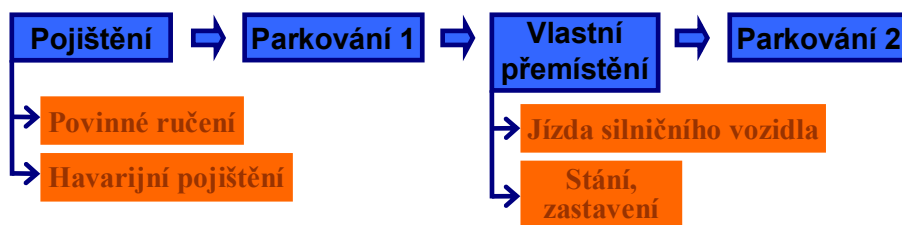

Zdroj: autor

3.2.5 Rozbor možných míst, kde mohou vzniknout příčiny, rizika škod v silniční osobní dopravě

Rozbor pro vymezení výskytu možných příčin, rizik, které mohou způsobit škody v souvislosti s provozováním individuální automobilové dopravy jsem graficky zpracovala do obrázku č. 9: mapa příčin, rizik škod v IAD, která bude následně podkladem pro vypracování škodných událostí, které mohou vzniknout při realizaci IAD. Při tomto rozboru vycházím z vytyčeného přepravního procesu IAD (viz kapitola tři, oddíl 3.2.4 graficky zmapováno na obrázku č. 8) a činností souvisejících s ní. Dále pro rozbor příčin, rizik vzniku škod v IAD v rovině uzavření, změny pojištění vycházím z výzkumu Chmelíka (viz str. 24 – 27), a také především využitím skutkové podstaty § 210 zákona č. 40/2009 Sb., trestní zákoník.

Jak jsem již uvedla výše prvek pojištění je postaveno na počátku přepravního procesu IAD, protože podmínkou pro provozování silničního vozidla je uzavření povinného ručení a tedy pole pojištění zde nepředstavuje jen existenci pojištění (nepředstavuje pouze jen uzavřenou pojistnou smlouvu na krytí určených škod), ale skutečnost (proces) uzavření pojištění nebo změnu již uzavřeného pojištění. **Příčiny, rizika vzniku škod při uzavírání, změny pojištění** je uvedení: **neúplných, zkreslených údajů** nebo **zamlčení podstatných údajů**, což vyplývá ze skutkové podstaty pojistného podvodu § 210 zákona č. 40/2009 Sb.

Příčiny, rizika vzniku škod při parkování, stání, zastavení silničního vozidla jsem shrnula do tří skupin (viz obrázek č. 9): objektivní rizika, subjektivní rizika (jednání lidí) a porucha nebo technicky nevyhovující zařízení. Pod objektivní rizika spadají veškerá rizika způsobená přírodními jevy jako povodeň, záplava, kroupy, déšť, tornádo, zemětřesení, blesk, požár nebo další skutečnosti spadající pod živelní události jako pád stromu, stožáru, letadla, jde zde o rizika objektivní povahy, které jsou způsobené působením přírodních jevů = živelné

pohromy. Pod subjektivní rizika spadají veškerá rizika způsobená lidským jednáním, chováním jako riziko odcizení (krádež, vykradení, loupež již specifikované u silniční nákladní dopravy), vandalismus, zhářství což jsou trestné činy nebo dále to mohou být rizika vzniku škod vyplývající z nedbalého, neodborného, nepozorného jednání lidí (jak již bylo uvedeno u silniční nákladní dopravy a toto samé tvrzení platí i pro ostatní dopravy).

Při vlastním přemístění rizika, příčiny vzniku škod vycházejí z přírodních jevů a lidského faktoru. Přírodní jev zde představuje především rizika vznikající výkyvem počasí jako sníh, déšť, vítr (viz obrázek č. 9). Lidský faktor zde může být charakterizován, jako prvek, jehož jednáním byla škoda způsobena (viz obrázek č. 9) a to z:

- **nedbalosti** (úmyslná, neúmyslná), **neodbornosti** řízení bez řidičského oprávnění,
- **nepozornosti** (způsobené: únavou, požitím alkoholu, omamných látek, léků),
- **nedodržení** (úmyslné, neúmyslné – z nedbalosti nebo nepozornosti): pravidel sil. provozu a dalších pravidel, předpisů, zákonů, **vynechání** nutných zdravotních kontrol,
- **podcenění** podmínek silničního provozu, technického stavu vozidla a vozovky, psychického stavu řidiče,
- **vynechání, oddalování** pravidelných či nutných **kontrol, oprav** tech. stavu vozidla.

Obrázek č. 9: Mapa příčin, rizik vzniku škod v IAD

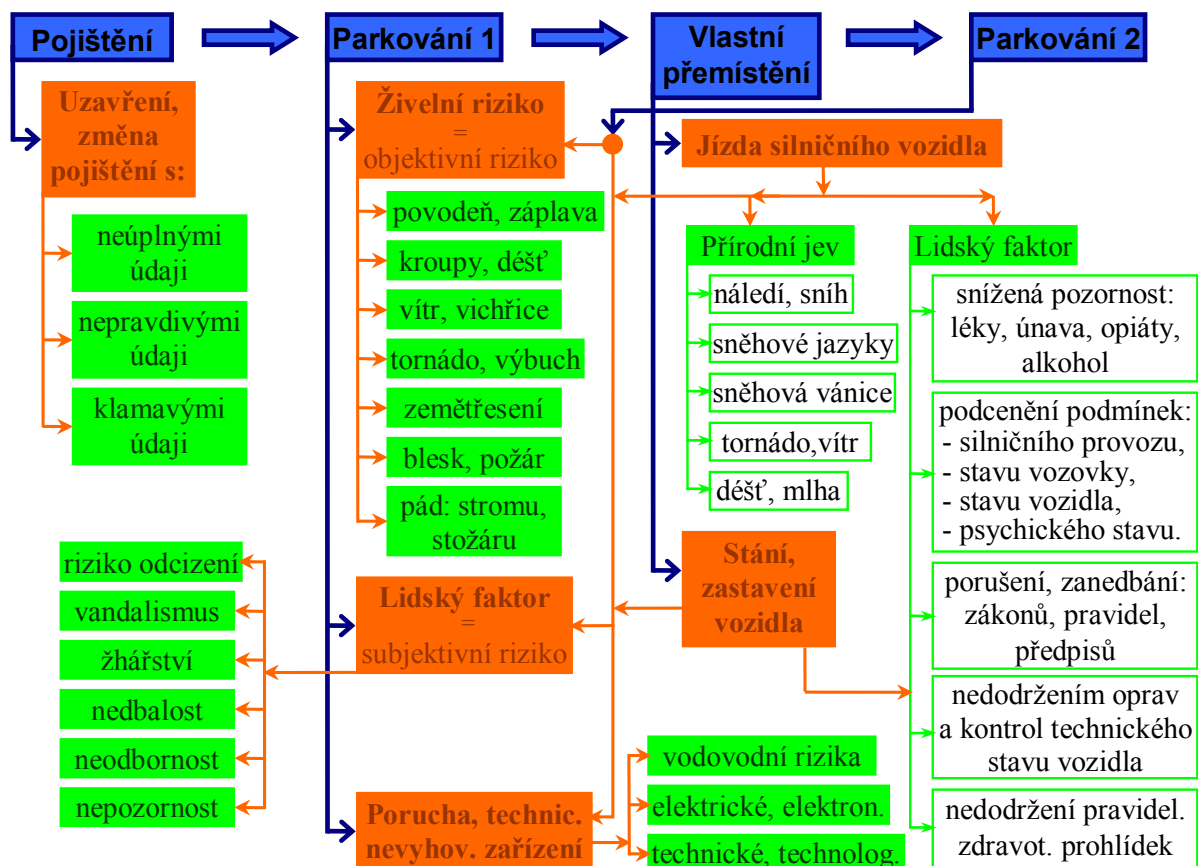

Zdroj: autor

3.2.6 Rozbor možných míst, kde mohou vzniknout škodní události v silniční osobní dopravě

Možné škodní události v IAD (graficky zpracované v obrázku č. 10) vycházejí z výše definovaných částí (činností) přepravního procesu IAD (viz obrázek č. 8) a možných příčin, rizik vzniku škod (viz obrázek č. 9), které mohou ovlivňovat výsledky těchto činností. Mapa škodných událostí v IAD (viz obrázek č. 10), stejně jako v silniční nákladní dopravě sice začíná **škodnými událostmi vznikajícími v rámci uzavírání, změny pojištění**, ale v tomto bodě nevzniká fyzická škoda jako při realizaci a přímo souvisejících činnostech IAD. Tento prvek jsem zachovala z důvodu, že jde o finanční škodu, kterou utrpí pojišťovna sepsáním pojistné smlouvy pro klienta výhodnější (vyšší limit pojistného plnění, nižší pojistné, pojištění nepojistitelných rizik, pojištění rizik ve větším rozsahu a další výhody které by nepodvodným jednáním nezískal) z důvodu, že uvedl neúplné, nepravdivé, klamavé údaje o předmětu pojištění i sobě (pojištěném).

Škody vznikající při realizaci všech činností individuální automobilové dopravy mohou být zapříčiněny objektivními riziky, jednáním lidí nebo poruchou a technicky nevyhovujícím zařízením (vodovodním: topenářské zařízení, kanalizace; elektrickým; elektronickým; technickým; technologickým), jak je na první pohled zřejmé z mapy škodných událostí v IAD (viz obrázek č. 10). Během **parkování** (jak před započítáním vlastního přemístění, tak po jeho dokončení) mohou být způsobeny **škodní události** (viz obrázek č. 10):

- **stáním vozidla na parkovacím místě** ne/krytém v důsledku objektivních rizik, lidského jednání, poruchy a technicky nevyhovujícího zařízení (např. elektroinstalace parkovacích budov - požár, vodovodního zařízení – vytékající voda) může dojít k:
 - přímému poškození, zničení, odcizení silničního osobního automobilu,
 - poškození, zničení silničního osobního automobilu v důsledku poškození, zničení parkovacích budov,
- **zajížděním vozidla na parkovací místo** (popředu, pozadu) v důsledku lidského jednání (řidiče vozidla, majitele či správce parkovacích budov, ostatními), přírodních jevů při nekrytém (na parkovišti bez zastřešení) parkování, poruchy a technicky nevyhovujících zařízení (systém otevírání vrat, další ovlivňující pohyb po parkovacích prostorech) při krytém parkování (parkovací domy, garáže) může dojít k:
 - poškození, zničení silničního osobního automobilu,
 - poškození, zničení budov (garáží ve vlastnictví majitele vozidla, jehož vozem byla škoda způsobena nebo parkovacího domu),

- poškození, zničení přepravovaných věcí,
- újmě na zdraví, životech spolucestujících či ostatních osob, které se buď pohybují po parkovacích prostorách pěšky, nebo jiným osobním automobilem,
- poškození, zničení, odcizení ostatního majetku (např. vybavení parkovacích budov).

Nejcharakterističtější **škodní událostí při vlastním přemístění v IAD** je **dopravní nehoda** (blíže popsána a charakterizována v rámci škodných událostí v silniční nákladní přepravě). Škodlivým důsledkem dopravní nehody mohou být odcizení přepravovaných věcí, poškození, zničení vozidla, škody na zdraví či životech. **Příčiny vzniku dopravní nehody** jsou objektivní rizika (viz obrázek č. 9: déšť, vítr, sníh, námraza, apod.) a lidský faktor (viz obrázek č. 9: únava, nedbalost, nepozornost, nedodržení předpisů, zákonů, podcenění dopravní situace, apod.) nebo kombinace obojího. Především v zimním období se střetávají oba faktory, kdy přes noc namrzne vozovka a účastníci silničního provozu podcení danou situaci, dochází k dopravním nehodám a to nejen v rámci řízení vozidla, ale i v nedodržení povinného přezutí na zimní pneu. Ke vzniku dopravní nehody může také přispět porucha a technicky nevyhovující zařízení řídicí silniční provoz nebo technicky nevyhovující zařízení vozidla. V důsledku těchto příčin dochází ke **škodám na: silničním osobním automobilu** (způsobené řidičem toho vozidla nebo jiným), **majetku druhých** (pozemních komunikacích nebo na jejich stavbách, vybaveních, zařízeních patřících k nim, budovách), **přepřav. věcech, životech, zdraví** účastníků dop. nehody způsobeným provozem sil. osobního automobilu.

Dále **škodní události při vlastním přemístění** (jak při jízdě silničního vozidla, tak i při stání, zastavení vozidla) mohou být zapříčiněny poruchou a technicky nevyhovujícím zařízením řídicí silniční provoz nebo technicky nevyhovujícím zařízením vozidla, vodovodním zařízením (vodou vytékající z kanalizace, hasicích zařízení), výbuchem plynových potrubí, lidským jednáním (úmyslné, neúmyslné, z nedbalosti, nepozornosti), objektivních rizik jako např. pádem stožáru, stromu, přírodních jevů (viz obrázek č. 9). V důsledku těchto příčin může dojít ke škodám na (viz obrázek č. 10): **silničním vozidle** (zapříčiněné poruchou a technicky nevyhovujícím zařízením toho vozidla nebo jiného vozidla), **přepřavovaných věcech, životech a zdraví** (účastníků silničního provozu, cestujících), majetku druhých.

Na obrázku č. 10 jsou pomocí odstínů modré (odstíny použity pro grafickou přehlednost a vyznačení společných rysů) vyznačeny vazby mezi částmi přepravního procesu (modrá pole) a příčinami, riziky vzniku škod. Na ně navazují vazby vyznačeny zeleně, růžově, černě podle typu potencionální škody, která z nich může vyplynout.

Obrázek č. 10: Mapa škodných událostí v IAD

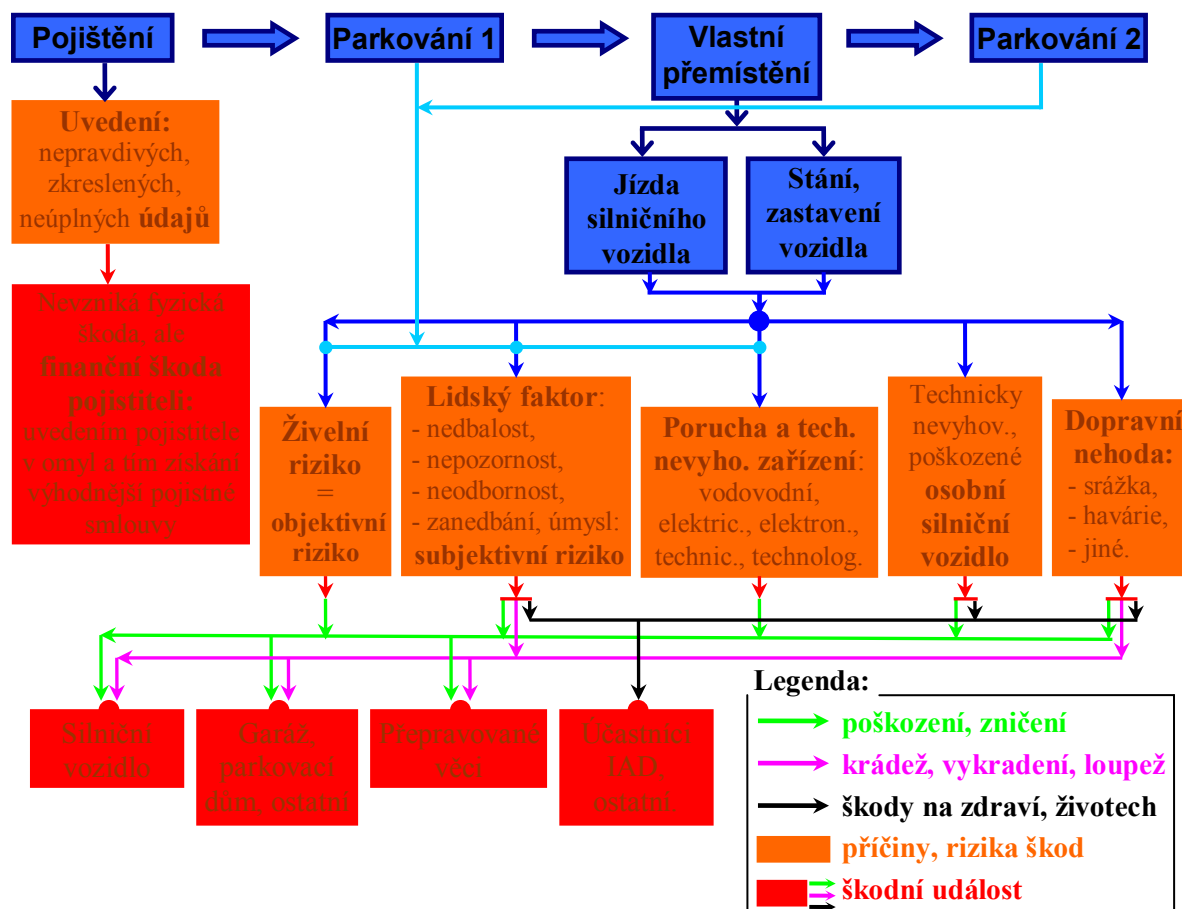

Zdroj: autor

3.3 Zmapování škodných událostí u ostatních nákladních doprav

Následující vypracování postupu pro sestavení mapy oblastní pojistných podvodů (body jedna až tři, šest – viz str. 45) v rámci železniční (přeprava po žel. trati), letecké (přeprava ve vzdušném prostoru) a vodní (přeprava na vodní cestě) nákladní dopravy jsem zpracovala na základě sestaveného postupu pro silniční nákladní dopravu. Tedy princip je následující, vypracované rozbory a mapy: přepravního procesu a přímo souvisejících činností, příčin, rizik vzniku škod, škodných událostí, pojistných podvodů v silniční nákladní dopravě včetně jejich popisu, obsahu platí a spadají i pod železniční, leteckou, vodní nákladní dopravu, protože části přepravního procesu (procesu balení, procesu skladování, na/vyložení nákladu, zásilky, manipulace) jsou identické až na určité charakterové odlišnosti daných nákladních doprav, tedy například jaký druh dopravního prostředku, po jaké dopravní cestě je přepravován a pod jaké pojištění, zákon přeprava spadá. Níže vypracovaný postup pro sestavení map poj. podvodů v železniční, letecké, vodní nákladní dopravě je jen uvedení odlišností od sil. nákladní dopravy, jinak vše u této dopravy platí i pro tyto výše uvedené.

3.3.1 Rozbor přepravního procesu a souvisejících činností v ostatních nákladních dopravách

Přepravní proces a přímo související činnosti pro železniční, leteckou, vodní dopravu je složen (viz obrázek č. 11) ze stejných prvků jako v silniční nákladní dopravě (viz oddíl 3.2.1 - str. 49 – 51). Následující odlišnosti jsou v bodech:

- **pojištění:**

- železniční nákladní doprava: pro krytí škod způsobených železničním vozem (odpovědnost držitele železničních vozů, které své vozy pronajímají) - **pojištění odpovědnosti za škodu držitele železničních nákladních vozů**, pro provozovatel drážní dopravy – **pojištění odpovědnosti za škodu v oblasti drážní dopravy**,
- letecká nákladní doprava: pro poškození, zničení, odcizení letadel – **havarijní pojištění**, pro krytí škod způsobených provozem letadel – **pojištění odpovědnosti za škodu způsobenou provozem letadel**,
- vodní nákladní doprava: pro poškození, zničení, odcizení plavidel – **havarijní pojištění**, pro krytí škod způsobených provozem plavidel – **pojištění odpovědnosti za škodu způsobenou provozem plavidel**,
- železniční, letecká, vodní nákladní doprava: škody na majetku podnikatele – **pojištění podnikatelů**, škody na přepravované zásilce, nákladu – **pojištění přepravy**, škody způsobené zasilatelskou činností – **pojištění odpovědnosti zasilatele**,

- **parkování dopravního prostředku:**

- v železniční dopravě značí proces zařazení železničního vozu do vozového parku (zastřešeného – depa, nezastřešeného) a ponechání jej v klidu,
- v letecké dopravě značí proces zařazení letadel do vozového parku (zastřešeného: hangár, nezastřešeného) a ponechání v klidu,
- ve vodní dopravě značí proces ukotvení plavidel do vodních doků,

- **vlastní přemístění:**

- železniční nákladní doprava přemísťuje železniční vozy po želez. dop. cestách, kde se řídí pravidly železničního přepravního řádu a smluvních přepravních podmínek,
- letecká nákladní doprava využívá vzdušného letového prostoru (let), kde v rámci vzdušného prostoru ČR je provoz řízen Řízením letového provozu, „v ČR je vnitrostátní provozována značně omezeně a kombinovaná přeprava leteckých zásilek spočívající v kamionové přepravě již letecky odbavených zásilek na základě

přepravní smlouvy uzavřené s leteckým dopravcem, tedy kombinace letecké a silniční nákladní dopravy“ [43, s. 226 - 227],

→ všechny nákladní dopravy se řídí smlouvami, dohodami, úmluvami vztahující se k dané přepravě (např. při přepravě nebezpečných věcí: ADR - silniční, RID – železniční, přeprava rychle zkazitelného zboží – ATP, mezinárodní přeprava zboží: CMR – silniční, CIM – železniční), u odpovědnost mezinárodního vodního dopravce se řídí danými smlouvami, které se vztahují k vlajce, pod kterou pluje,

- **proces balení** je specifický pro leteckou nákladní dopravu: „je celosvětově zaměřena především na přepravu kusového zboží, které je patetizováno či kontejnerizováno s využitím speciálních palet a kontejnerů – Unit Load Device přepravních jednotek lišící se od v jiných oborech používaných přepravních prostředků jednak tvarem, rozměry, ale vzhledem k použití odlehčených konstrukčních materiálů i hmotností, tak aby dovolily maximální využití prostoru a nosnosti letadla“ [43, s. 226],

- **stání, zastavení žel. vozu, letadel, plavidel a odklon letadla:**

→ stání dopravního prostředku (železničního vozu, letadla, lodě) stanovují jako stav, kdy vozidlo je zastaveno pro vykládku, nakládku, překládku,

→ železniční nákladní doprava: zastavení železničního vozu při zastavení železničního provozu (z důvodu nehod na trati),

→ letecká nákladní doprava: zastavení zde nepředstavuje fyzické zastavení, ale skutečnost, že letadlo z povětrnostních podmínek, podmínek na přistávací ranvei nemůže přistát a musí vyčkat na vyzvání k přistání nebo odklon na jiné letiště,

→ vodní doprava: zastavení plavidla z důvodu - nechání proplutí jiného úsekem kde dvě plavidla neproplují, vyčkání na zlepšení počasí pro bezpečnou plavbu.

Obrázek č. 11: Mapa přepravního procesu pro ostatní nákladní dopravy

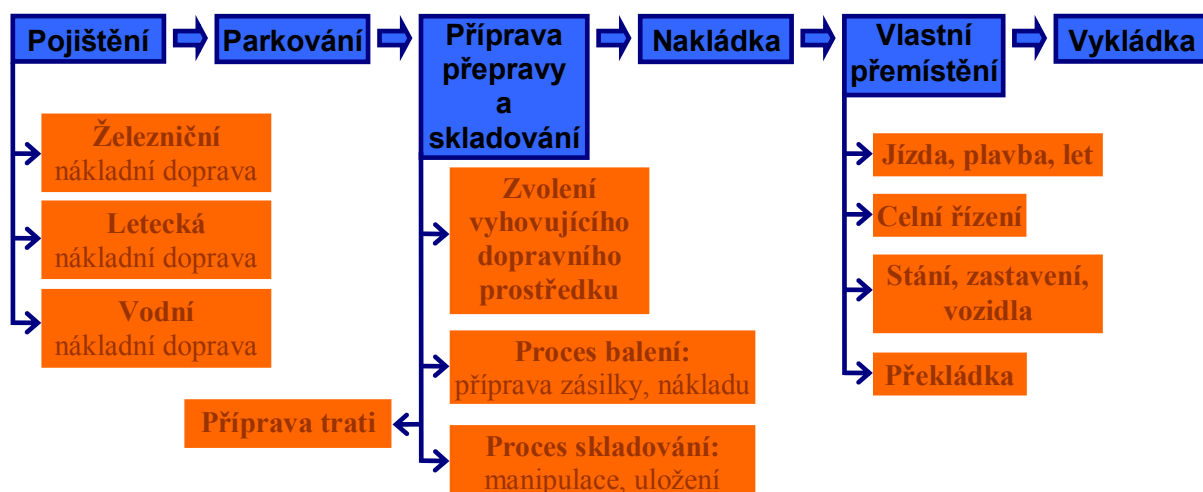

Zdroj: autor

3.3.2 Rozbor možných míst, kde mohou vzniknout příčiny, rizika škod, škodní události v ostatních nákladních dopravách

Stanovené příčiny, rizika vzniku škod v silniční nákladní dopravě (viz oddíl 3.2.2 – str. 51 až 57, graficky zpracováno na obrázku č. 6: mapa příčin, rizik vzniku škod v silniční nákladní dopravě) jsou naprosto dostatečně vypracovány pro vhodné připodobnění k železniční, letecké a vodní nákladní dopravě. **Příčiny, rizika vzniku škod v železniční, letecké, vodní nákladní dopravě** viz strana 51 až 57 (graficky zpracováno - obrázek č. 6) plus odlišnosti u stanovených příčin, rizik vzniku škod v silniční nákladní dopravě bych uvedla v rámci:

- **příprava trati:**
 - letecká doprava: plánování trasy dle přírodních jevů, povolených vzdušných prostorů pro bezpečný let (nejsou riziková: válečný konflikt, terorismus), z důvodu pádu letadla jde o škody na zásilce, nákladu, letadla, majetku, zdraví druhých,
 - lodní doprava: plánování trasy dle přírodních jevů, povolených plavebních prostorů pro bezpečnou přepravu (nejsou riziková: válečný konflikt, terorismus), z důvodu havárie plavidla jde o škody na zásilce, nákladu, plavidle, majetku, zdraví druhých,
 - železniční doprava: má přesně stanovený průjezdný profil trati (rozměry prostoru pro bezpečný průjezd železničního vozu bez poškození majetku železnice) z čehož plyne, že SŽDC nepřidělí daný spoj, pokud dopravce nemá vyhovující železniční vozy,
- v rámci bodu **podcenění podmínek:**
 - železniční doprava: podcenění podmínek mající vliv na stav železniční tratě, železničního vozu a psychického stavu strojvedoucího,
 - letecká doprava: podcenění podmínek povětrnostních podmínek, stavu letadla a psychického stavu pilota,
 - vodní doprava: podcenění podmínek mající vliv na bezpečnou plavbu a psychického stavu kapitána plavidla,
- u **letecké nákladní dopravy bych rozdělila pohyb letadla (let)** podle prostoru pohybu a to na vzdušný a pozemní (přistávací, vzletová dráha) prostor, protože zde nefigurují naprosto stejné přírodní jevy: při pohybu ve vzdušném prostoru – povětrnostní podmínky, tlak vzduchu, déšť, mlha, blesky, sněhová vánice; při pohybu na zemi – náledí, sníh, sněhové jazyky, sněhová vánice, déšť, mlha.

Škodní události v silniční nákladní dopravě (viz oddíl 3.2.3 – str. 58 až 61, graficky zpracováno na obrázku č. 7: Mapa škodných událostí v silniční nákladní dopravě) se shodují i se škodnými událostmi, které mohou, vzniknou v železniční, letecké i vodní nákladní přepravě. Důležitým rozdílem je v definici dopravní nehody (viz str. 60). Jediným rozdílem v definici dopravní nehody, aby jí bylo možné klasifikovat jako železniční, leteckou nebo vodní dopravní nehodu je **vztah dopravní nehody k dopravní cestě**.

3.4 Zmapování škodných událostí v přepravě cestujících

Rozbory přepravních procesů a související činnosti, příčin a rizik vzniku škod, škodných událostí v rámci přepravy cestujících není třeba definovat, vypracovávat samostatně, pouze postačí využití již sestavených těchto rozborů pro silniční, železniční, leteckou, vodní nákladní dopravu a silniční osobní dopravu (viz obrázek č. 5: přepravní proces, č. 6: příčiny, rizika vzniku škod, č. 7: škodných událostí v sil. nákladní dop.; obrázek č. 8: přepravní proces, č. 9: příčin, rizik vzniku škod, č. 10: škodných událostí v IAD; obrázek č. 11: přepravní proces pro ostatní nákladní dop.), protože přeprava cestujících stejně jako přeprava zboží je procesem přemístění prvku z bodu A do bodu B vhodným dopravním prostředkem (slučitelným s danou přepravou dané komodity) po vyhovující dopravní cestě za podmínek stanovených předpisy, zákony. Pouze pro dodržení terminologie bych zaměnila termíny nakládka, překládka, vykládka za **nástup** a **výstup cestujících**. Nástup, výstup cestujících (cestující je osoba přijatá k přepravě dopravcem na základě přepravních řádů, zákonů) je proces nastoupení (vystoupení) osob a naložení (vyložení) zavazadel (zavazadlo přenositelný prostředek: kufr, batoh, taška určený pro přenos věcí cestujících) do dopravního prostředku (určeného pro přepravu osob v rámci daného druhu dopravy). Přeprava cestujících v silniční (pohyb silničních osobních dopravních prostředků: osobní automobil, autobus, trolejbus po pozemních komunikacích), drážní (pohyb drážních osobních vozu po dráze), vodní (pohyb plavidel po vodní cestě) osobní dopravě se řídí: zákonem č. 194/2010 Sb., o veřejných službách v přepravě cestujících, v letecké dopravě zákonem č. 49/1997 Sb., o civilním letectví, ve vodní dopravě zákonem č. 114/1995 Sb., o vnitrozemské plavbě.

Příčiny, rizika vzniku škod, které mohou mít vliv pouze na výsledky přepravy cestujících příčiny vyplývající z jednání cestujících: úmyslné poškození dopravního prostředku, při silniční přepravě vyrušení řidiče, porušení přepravního řádu. Škodní události specifické pro přepravu cestujících jsou škody na přepravovaných věcech (poškození, zničení, odcizení) a životech, zdravích cestujících.

3.5 Analýza motivů páchaní pojistného podvodu a pachatele pojistného podvodu v oboru dopravy

V této části jde o analýzu motivů = pohnutek vedoucích pachatele ke spáchání pojistného podvodu v oboru dopravy. Analýza motivů = pohnutek vedoucích pachatele ke spáchání pojistného podvodu v oboru dopravy, je klíčová pro dosažení vytyčených cílů této diplomové práce (tedy pro sestavení mapy oblastí možného vzniku pojistných podvodů v oboru dopravy a následně spolu s informacemi, daty shromážděnými v kapitolách jedna až tři této diplomové práce vypracovat návrh prevence proti pojistným podvodům, které mohou vznikat v těchto oblastech dopravy – zpracováno viz kapitola čtyři diplomové práce). Analýzu motivů spolu s vypracovanými rozbory a zmapováním možných míst vzniku škodných událostí zpracovaných pro jednotlivé druhy doprav (viz bod tři: oddíl 3.1 Postup pro sestavení map a návrhu prevence proti poj. podvodům v oboru dopravy – str. 45) použiji pro uvědomění si souvislostí, **proč a z jakého důvodu** by pojištěný (pojistník) současný, budoucí = potencionální pachatel pojistného podvodu mohl chtít **provést pojistný podvod**. Propojení **rozborů a map možných škodných událostí** u jednotlivých druhů doprav spolu s **analýzou motivů páchaní poj. podvodů** použiji, jako základ pro **rozbor a vytvoření map možných oblastí vzniku pojistných podvodů při uzavírání, změně pojištění** nebo **během přepravního procesu** u jednotlivých druhů doprav.

Analýzu motivů = pohnutek vedoucích pachatele ke spáchání pojistného podvodu, **neprovádím zvláště pro jednotlivé druhy doprav, jako rozbory u bodů jedna až tři** (viz str. 45 – oddíl 3.1: postup pro sestavení map a návrhu prevence proti poj. podvodům v dopravě), protože **důvody proč pojištění (pojistníci) současní i potencionální a důvody zapojení spolupachatelů (zaměstnanců pojišťovny, příslušníků policie ČR a další)** do páchaní pojistných podvodů jsou **vždy stejné**, a to **uvést pojistitele (pojišťovnu) v omyl**, a tím získat pro sebe nebo druhé: **finanční obohacení** nebo **různé výhody**, které by nepodvodným jednáním nezískali. Jediný rozdíl je pouze v tom, v rámci jakého druhu pojištění byl pojistný podvod spáchán. **Toto mé tvrzení** a zároveň i **koncepti analýzy motivů** zakládám na samotné **definici, klasifikaci skutkové podstaty pojistného podvodu**, jak jí vymezuje zákon č. 40/2009 Sb., § 210, který říká, že pojistný podvod spáchá ten:

1. *„kdo uvede nepravdivé nebo hrubě zkreslené údaje nebo podstatné údaje zamlčí:*
 - a) *v souvislosti s uzavíráním nebo změnou pojistné smlouvy,*
 - b) *v souvislosti s likvidací pojistné události nebo,*
 - c) *při uplatnění práva na plnění z pojištění nebo jiné obdobné plnění,*

2. *kdo v úmyslu opatřit sobě nebo jinému prospěch vyvolá nebo předstírá událost, sniž je spojeno právo na plnění z pojištění nebo jiné obdobné plnění, nebo stav vyvolaný pojistnou událostí udržuje, a způsobí tak na cizím majetku škodu nikoliv nepatrnou.*“
[2, § 210, odst. 1 - 2]

Z výše uvedeného vyplývá, že **pachatelem pojistného podvodu** nejen v oboru dopravy je ten:

- **kdo má z pojistného podvodu prospěch**, tedy ten který obdrží finanční obohacení, různé výhody plynoucí z pojistné smlouvy uzavřené, změněné s nepravdivými, zkreslenými, zatajenými údaji = **pojištění** (oprávněná osoba, obmyšlený),
- **kdo napomůže sobě nebo druhému** k finančnímu obohacení nebo získání různých výhod, které lze získat z pojistné smlouvy tím, že uvede nepravdivé, zkreslené, neúplné údaje. Pod tento bod můžeme zařadit **zaměstnance pojišťovny** (likvidátory pojistné události, smluvní techniky, agenty, makléře, apod.), **příslušníky policie ČR** (sepisují doklady o škodní události) a **doktory** (sepisující doklady o škodě na zdraví) a toto mé tvrzení vychází z následně uvedeného oddíl: 2.5: prevence proti pojistným podvodům v dopravě (viz str. 39 – 43).

Jak jsem již uvedla výše, tak **analýzu motivů** (pohnutek páčání poj. podvodu) nebudu provádět jednotlivě u každého druhu dopravy, ale **celkově z pohledu pachatele** (spolupachatele) **pojistného podvodu**, tedy proč by pojištěný (pojistník) nebo zaměstnanec pojišťovny, příslušník policie ČR (další kdo napomáhají ke páčání poj. podvodu) chtěli páchat nebo se zapojit do páčání pojistného podvodu. A to z důvodu, aby podvod proti mohl být klasifikován, jako pojistný podvod **musí být naplněna jeho skutková podstata a je jedno na jaký pojistný produkt nebo druh dopravy se specifikujeme**. Analýzu motivů = pohnutek páčání pojistného podvodu zakládám na klasifikaci skutkové podstaty pojistného podvodu dle zákona č. 40/2009 Sb., trestního zákoníku. A tedy mým tvrzením v rámci motivů páčání pojistného podvodu je, že pojistné podvody jsou páčány pro získání finančního obohacení nebo získání různých výhod plynoucích z pojistné smlouvy získané podvodným jednáním (uvedením nepravdivých, zkreslených a neúplných údajů) ze strany pojistníka, kterému k tomu mohou napomoci zaměstnanci pojišťovny (nebo v rámci likvidace pojistné události - při vystavování protokolu o škodě to mohou dále být příslušníci policie ČR).

Motiv pachatele = pojištěného (oprávněné osoby, obmyšleného, a to jak potenciálního nebo stávajícího) **pro spáchání pojistného podvodu je uvést pojistitele v omyl**, a tím získat:

- **finanční obohacení** – vychází ze skutkové podstaty pojistného podvodu uvedeného v zákoně č. 40/2009 Sb., trestního zákoníku v § 210:
 - odstavci číslo jedna a písmeno b), a to v podobě **pojistného plnění**, na které nemá nárok dle pojistné smlouvy, všeobecných podmínek pojišťovny,
 - odstavci číslo jedna a písmeno c), a to v podobě **pojistného plnění** nebo **obdobného plnění**, na které nemá nárok dle pojistné smlouvy, všeobecných podmínek pojišťovny,
 - odstavci číslo dvě, a to v podobě **pojistného plnění** nebo **obdobného plnění** pro sebe nebo jiného, na které nemá nárok dle pojistné smlouvy, všeobecných podmínek pojišťovny,
- **získání různých výhod** (výhodnější pojistné, získání vyššího pojistného plnění, vyšší pojistný limit, pojištění většího rozsahu rizik, pojištění nepojistitelného, získání bonusů, apod.) vychází ze skutkové podstaty pojistného podvodu uvedeného v zákoně č. 40/2009 Sb., trestního zákoníku v § 210:
 - odstavci číslo jedna a písmeno a), a to v podobě získaných: **bonusů, nižšího pojistného, vyššího pojistného limitu, pojištění většího objemu a rozsahu rizik,**
 - odstavci číslo jedna písmeno b), a to v podobě **získání bonusů** v rámci systému bonus a malus zatajením pojistiteli předchozí škody.

A dále **motiv spolupachatele = zaměstnance pojišťovny** (nebo příslušníka policie ČR, apod.) je, že **za úplatu napomáhají ke spáchání pojistného podvodu** a to tím, že **ve prospěch pojištěného** (oprávněné osoby, obmyšleného) **vedou pojistitele v omyl** a pomohou tak pojištěnému získat finanční obohacení nebo různé výhody (větší rozsah a objem pojištěných rizik, pojištění nepojistitelného, bonusy, nižší pojistné, vyšší pojistný limit, apod.). Toto mé tvrzení zakládám na klasifikaci skutkové podstaty pojistného podvodu uvedeného v zákoně č. 40/2009 Sb., trestního zákoníku v § 210 a odstavci číslo dvě.

Podle Pavla Východského: **základním důvodem páchaní pojistného podvodu** je, že pojistný podvod **není ve společnosti chápán jako trestný čin**. Motivem pro spáchání pojistného podvodu většiny pojistitelů je:

- kompenzace za placení **příliš vysokého pojištění,**
- získání vyššího pojistného plnění pokud za způsobenou škodu neobdrží **pojistné plnění, v takové výši co byla škoda způsobena,**
- získání pojistného plnění z důvodu **neuznání pojistného plnění pro něj nerelevantních.** [44]

V souhrnu motivy pro páchání pojistných podvodů jsou:

- **snadné obohacení se,**
- **získání pojistného plnění** na pokrytí celé škody z důvodu:
 - získání pojistného plnění za neuznání již vzniklé škodní události likvidní,
 - získání vyššího pojistného plnění za neuznání vzniklé škodní události ve výši skutečně vzniklé škody,
- **získání různých výhod:**
 - levnější pojištění,
 - vyšší pojistný limit,
 - získání pojištění rizik (nebo získání pojištění rizik v rozsahu), na které by pojištěný neměl nárok při udání pravdivých informací o majetku i sobě,
 - získání bonusu přesto, že v rámci jeho historie nehod na něj nemá nárok.

4 SYNTÉZA ÚDAJŮ A ZPRACOVÁNÍ MAPY RIZIK VZTAŽENÝCH K POJISTNÝM UDÁLOSTEM V DOPRAVĚ

Pojistný podvod je možné **spáchat pouze tam**, kde je **uzavřeno** (se **uzavírá** nebo **provádí změna**) **pojištění** na krytí zaviněné, nezaviněné škody za kterou pojištěný požaduje pojistné planění (případně jiná plnění, výhody) nebo je využito jiné pojistné smlouvy (jiného pojistníka nebo na obdobný pojistný produkt), které tuto škodu kryje, **což vyplývá z § 210 zákona č. 40/2009 Sb., trestní zákoník. Pojištění je nástroj sestavený na krytí možných rizik vznikajících působením nahodilosti, jejíž pravděpodobnost výskytu roste spolu s vývojem techniky, technologií a ovlivňuje ji ve velké míře společnost, a to především důsledky jednání lidí.**

Kapitolu, syntéza údajů a zpracování mapy rizik vztažených k pojistným událostem v dopravě, zakládám na vypracování cíle diplomové práce, tedy na vypracování posledních bodů pět až osm (viz str. 45 – oddíl 3.1: postup pro sestavení map poj. podvodů a návrhu prevence proti poj. podvodům v dopravě) zaměřených na sestavení mapy pojistných podvodů v oboru dopravy = **celkové mapy oblastí, kde by mohly vznikat pojistné podvody** v rámci jednotlivých druhů dopravy, a následně tuto mapu a rozboru poj. podvodů u jednotlivých druhů dopravy použiji pro vypracování **návrhu prevence proti pojistným podvodům** v dopravě.

Mapu pojistných podvodů v oboru dopravy **vypracuji ve třech fázích** pro dosažení efektivnějšího výsledku (rozpracované do bodů pět, šest a sedm viz str. 45 – oddíl 3.1). Především samostatné vypracování bodu pět a šest (viz str. 45 – oddíl 3.1) je klíčové z důvodu, že **na vznik pojistných podvodů je třeba nahlížet z více úhlů pohledu**: jeden směr je, kde by mohl pojistný podvod vzniknout proti pojištění (poskytující krytí škod v oboru dopravy) **během přepravního procesu** a druhý je v rámci **uzavření, změny pojištění** z důvodu, že před započítáním jednotlivých částí přepravního procesu (především vlastního přemístění) se nejdříve musí (by mělo být, je doporučeno) uzavřít určitý pojistný produkt (např. silniční vozidlo nemůže být provozováno na pozemních komunikacích bez povinného ručení nebo při přepravě je dopravcům doporučeno uzavřít pojištění odpovědnosti dopravce dané dopravy). Proto v první fázi vypracování pojistných podvodů budu rozebírat pojistné podvody, které mohou vzniknout z pohledu uzavření, změny pojištění a v druhé fázi vypracování rozboru, zmapování pojistných podvodů (proti pojištění v dopravě) z pohledu přepravního procesu. Třetí fáze bude syntéza těchto dvou fází a jejich zpracování do celkové mapy pojistných podvodů v oboru dopravy.

Celkovou mapu oblastí možného vzniku pojistných podvodů a návrhu prevence proti pojistným podvodům v oboru dopravy sestavím na základě syntézy informací, dat zpracovaných v kapitolách jedna až tři spolu vypracovanými rozborů, mapami škodných událostí, pojistných podvodů a analýzou motivů páchaní pojistných podvodů (spolu s body jedna až šest - viz str. 45 – oddíl 3.1).

4.1 Mapa oblastí pojistných podvodů v oboru dopravy

Sestavení celkové mapy oblastí možného vzniku pojistného podvodu, je především založen na výstupech kapitoly tři, kde jsem na základě rozboru procesu přepravy a přímo souvisejících činností zpracovala rozbor poukazující na možná místa výskytu rizik, příčin vzniku škod u jednotlivých druhů doprav. A tento podklad jsem využila pro následný rozbor, zda zmapovaná daná rizika, příčiny možného vzniku škod, by vedly ke vzniku škodných událostí u jednotlivých druhů doprav. Následně jsem z tohoto rozboru sestavila mapu vazeb vyjadřujících, v jakých částech přepravního procesu působí určitá rizika, příčiny škod a ty pak mohou vést ke vzniku určitých škodných událostí u jednotlivých druhů doprav (viz obrázky č. 7 – pro silniční, železniční, leteckou, vodní nákladní přepravu, č. 10 pro IAD, přepravu cestujících: mapy škodných událostí v dopravě).

Jaký pojistný podvod a v jaké části přepravního procesu a přímo souvisejících činnostech může být spáchán, dostanu propojením rozboru možných míst vzniku škodných událostí v dané části přepravního procesu a motivů proč by pojištěný chtěl v těchto případech spáchat pojistný podvod. Z čehož rovnou i vyplývá, že takto stanovené oblasti pojistných podvodů pojímají i pojistné podvody vycházející z nafingovaných, poupravených škodných událostí, protože sestavením **škodných událostí, které by mohli vzniknout, logicky i vyplývá, že přesně takové mohou být nafingovány nebo případně poupraveny**, aby odpovídali daným skutečnostem (např. aby mohli být klasifikovány jako dopravní nehoda, tak musí vypadat, že vznikli nahodile apod.) a také předmětu pojištění. Tedy **postup pro sestavení mapy pojistných podvodů v oboru dopravy bude následující:**

- 1. tvorba map oblastí možného vzniku pojistného podvodu u jednotlivých druhů doprav** na základě syntézy informací, dat zpracovaných v kapitolách jedna až tři této diplomové práce. Při sestavování map pojistných podvodu pro jednotlivé druhy doprav budu především vycházet ze syntézy výsledků získaných zpracováním bodů tři a čtyři postupu pro sestavení map pojistných podvodů a návrhu prevence proti pojistným podvodům v dopravě (viz str. 45 – oddíl 3.1). Což je propojení rozboru

rizik, příčin vzniku pojistných podvodů (tedy motivů = pohnutek vedoucích pachatele ke spáchání pojistného podvodu) a rozboru škodných událostí, vypracovaných v rámci jednotlivých druhů doprav. Důležitým prvkem pro uvědomění si, jaký pojistný podvod může vyplynout ze škodní události, je analýza motivů páčání pojistných podvodů. Tento bod bude vypravován ze dvou pohledů, a to pojistné podvody vznikající při:

- a) **sestavování, změny pojistné smlouvy,**
 - b) **přepravním procesu a přímo souvisejících činností** u jednotlivých druhů doprav,
2. sestavení **celkové mapy oblastí možného vzniku pojistných podvodů v oboru dopravy** na základě syntézy sestavených rozborů a map pojistných podvodů vytvořených zvláště pro jednotlivé druhy doprav a sestavování, změny pojištění.

Mapy pojistných podvodů v oboru dopravy (jak mapy pojistných podvodů vypracovaných pro jednotlivé druhy doprav, tak i pro celkovou mapu pojistných podvodů v dopravě) vypracuji, jako **přehledy oblastí ve kterých u daného druhu dopravy může vzniknout pojistný podvod**, protože **konkrétních podob, variant pojistných podvodů může být celá řada a záleží na vzdělání, zkušenostech, kreativité, nápadu, možnostech každého konkrétního pachatele co a jak provede.**

4.1.1 Pojistné podvody při uzavírání, změně pojištění

V bodech předcházejících vypracování celkové mapy pojistných podvodů jsem vždy začínala rozbohem v rámci uzavírání, změny pojištění, protože před započítím přepravy musí být nejdříve uzavřeno (nebo je vhodné, je doporučeno nejdříve uzavřít) konkrétní druh pojištění (poj. produkt) charakteristický pro daný druh dopravy. Pojištěný má zájem na tom, aby pojištění bylo pro něj co nejvýhodnější (platit co nejnižší pojistné, ale mít zaručen v případě vzniku škody co nejvyšší pojistný limit což je protichůdné) a pojistitel má zájem na tom, aby pojištěnému zaručil případnou výplatu co nejnižšího pojistného limitu.

Rozbor pojistných podvodů v oblasti uzavírání, změny pojištění **nebudu vypracovávat u jednotlivých druhů doprav zvláště**, protože vždy v této oblasti pojistných podvodů jde o uvedení nepravdivých, zkreslených, zatajených údajů pro získání **finančního obohacení** (buď pro pokrytí neuznalé škodní události za likvidní, nebo pro snadné obohacení) nebo **různých výhod** vyplývajících z pojistné smlouvy jakéhokoliv pojistného produktu sepsaného pro určitý druh dopravy. **Důvodem je, že tyto pojistné podvody nevycházejí z přepravního procesu, ale z principu pojištění** (viz obrázek č. 1: princip pojištění a základ vzniku pojistného podvodu – str. 15).

Pojistné podvody při uzavírání, změně pojištění mají charakter **uvedení pojistitele v omyl**, a to tím, že pojištěný (pojistník) stávající i potenciální při uzavírání nebo změny pojištění **uvede nepravdivé, zkreslené, neúplné údaje nebo podstatné údaje zamlčí s cílem získat výhodné pojištění** (tedy získat různé výhody, plnění vyplývající z pojistné smlouvy), **kteří by jinak nezískal**. Pojištěný (pojistník) stávající, potenciální, zaměstnanec pojišťovny (sepisující, upravující smlouvu, likvidátor škodných událostí, smluvní technik, agent, apod.) neboli potenciální pachatel (spolupachatel) pojistného podvodu v dopravě páchá trestný čin proti majetku – pojistný podvod **uvedením pojistitele v omyl**.

Motivy pro tuto oblast pojistných podvodů přebíráme ze zákona č. 40/2009 Sb., trestního zákoníku, § 210 a odstavce jedna písmeno a) nebo odstavci dvě a jsou následující:

- získání **výhodnějšího pojištění** (např. získání nižšího pojistného, vyššího pojistného limitu tím, že uvede nepravdivé, zkreslené, neúplné údaje nebo poupraví skutečnosti měnící charakter rizik a to jeho pravděpodobnost, příčinu, nositele apod.),
- získání různých **výhod plynoucích z pojištění** (např. získání bonusů při zatajení vzniklých škod z minulosti nahlášením bežeškodného průběhu),
- uzavření **pojištění majetku z pojistného hlediska nepojistitelného**.

Pojistné podvody při uzavírání, změny pojištění mohou být (viz obrázek č. 12):

- **získání výhodnějšího pojištění** (nižší pojistné, vyšší pojistný limit, pojištění rizik ve větším rozsahu, získání pojištění předmětu pojištění nepojistitelný) na základě uvedení pojistitele v omyl **sdělením nepravdivých, zkreslených, neúplných informací** při uzavírání, změně pojištění vztahující se k:
 - technickým parametrům a technickému stavu dopravního prostředku,
 - majiteli, provozovateli dopravního prostředku,
 - technickým parametrům a technickému stavu majetku (budov, technických, technologických, elektrických, elektronických zařízení),
 - fyzickému a technickému stavu nebo charakteru nákladu a zásilky,
 - zaměření a oboru podnikání,
- **uzavření pojištění na již odcizený, poškozený, zničený dopravní prostředek** (případně jiný majetek) pro získání zpětné kompenzace za odcizení, poškození, zničení vozidla (tento bod je především charakteristický pro silniční dopravu). Například v silniční dopravě v tomto bodě je charakteristickým důvodem, že pojistník potenciální i stávající (= pachatel pojistného podvodu) neměl uzavřené povinné ručení (kryje škody způsobené provozem silničního vozidla na pozemních komunikacích

druhému účastníku dopravní nehody) nebo havarijní pojištění (kryje škody poškození, zničení, odcizení na silničním vozidle způsobené nebo nezpůsobené vlastníkem vozidla) a nemohl tak uplatnit potřebu kompenzace za škodu pojistným plněním nebo se jedná o organizovaný zločin s cílem finančního obohacení,

- **uzavření pojištění na smyšlený dopravní prostředek** (případně jiný majetek) s úmyslem pozdějšího čerpání pojistného plnění za údajnou krádež (tento bod je především charakteristický pro silniční dopravu),
- **uzavření pojištění na již poškozený, zničený popřípadě odcizený majetek** (budovy, náklad, zásilky, zásoby technické, technologické, elektrické, elektronické zařízení) **doprovce, přepravce, zasílatele** pro získání finanční kompenzace za takovýto majetek v případě:
 - neuzavření pojištění pro krytí škod na majetku těmito riziky,
 - neuznání škodní události (poškození, zničení, odcizení majetku) za likvidní a tím nezískání potřebného pojistného plnění,
 - neuznání škodní události (poškození, zničení, odcizení majetku) v plném rozsahu za likvidní a tím získání jen částečného pojistného plnění,
- **uzavření, změna pojištění s uvedením nepravdivých, zkreslených, neúplných informací** nebo **úprava, do vybavení majetku** pro nadhodnocení majetku (budovy, dopravní prostředky, náklad, zásilky, zásoby, technické, technologické, elektrické, elektronické zařízení) a jeho následné nafingované poškození, zničení, odcizení pro získání finančního obohacení nebo výhodnějšího pojištění.

Obrázek č. 12: **Pojistné podvody při uzavírání, změně pojištění**

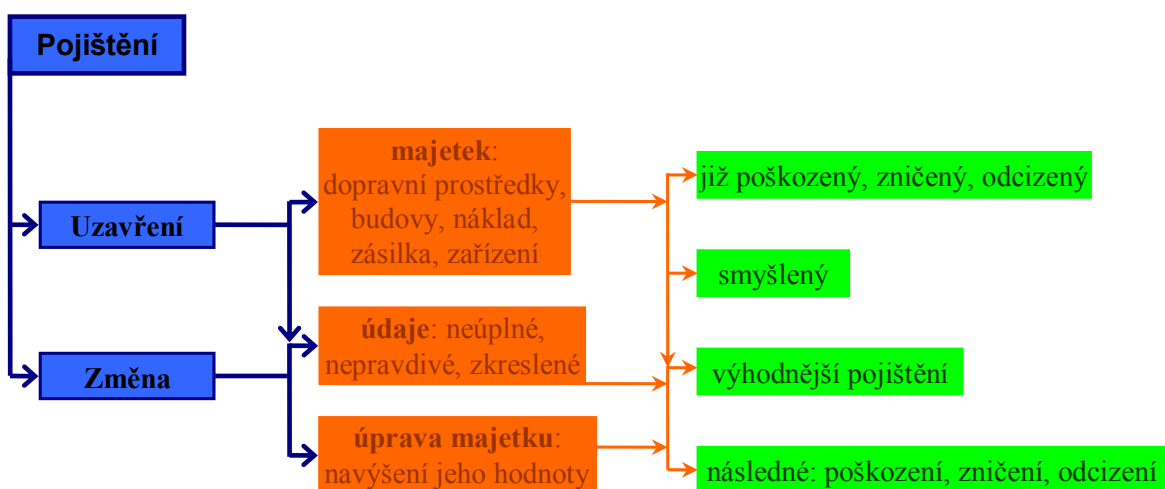

Zdroj: autor

4.1.2 Pojistné podvody vztažené k oboru dopravy

K oblasti dopravy je možné vztáhnout ty pojistné podvody, které byly spáchány vůči pojištění vytvořeného pro krytí určitých škod (na majetku, životech a zdravích) v oboru dopravy. Určení a rozdělení pojištění vztažených k dopravě přejímám z výpisu pojistných produktů existujících na českém trhu uváděných Českou asociací pojišťoven (ČAP) z důvodu, že ČAP sdružuje pojišťovny na českém trhu poskytující 97 % pojistného plnění. Pojistné podvody vztažené k oblasti dopravy mohou být spáchány vůči pojištění:

- **smluvní dobrovolné** (pojištění uzavírá vybraný pojistný produkt na základě vlastního uvážení a vlastní potřeby):
 - **pojištění přepravy** jinak nazýváno pojištění dopravy je pojištěním majetkovým, kryje riziko **poškození, zničení, ztrátu, odcizení** a předmět pojištění je **odpovědnost za škody**: na **zásilce** (poj. zásilky) nebo na **nákladu** (poj. nákladu), vztahuje se na všechny druhy dopravních prostředků vhodných pro přepravu,
 - **pojištění odpovědnosti silničního dopravce**: předmětem pojištění je odpovědnost silničního dopravce (vyplývající z přepravní smlouvy nebo mezinárodní smlouvy), tedy za škodu na přepravované svěřené věci při provozování tuzemské, mezinárodní silniční nákladní dopravy,
 - **pojištění odpovědnosti zasílatele**: předmětem pojištění je odpovědnost zasílatele (z porušení odpovědností ze zasílatelského příkazu), tedy za škody způsobené zprostředkováním přepravy nebo objednáním přepravy,
 - **pojištění odpovědnosti za škodu držitele železničních nákladních vozů**: předmět pojištění je odpovědnost držitele vozu za škody způsobené jeho vozem,
 - **havarijní pojištění**: kryje rizika: havárie, živelné události, odcizení, pohřešování, vloupání, vykradení, vandalismus a předmětem pojištění je krytí škod na silničním dopravním prostředku nebo letadle, plavidle způsobené jeho provozovatelem,
 - **pojištění podnikatelů**: kryje riziko subjektivní (škody způsobené lidským faktorem tedy způsobené jednáním lidí: nedbalost, úmysl) i objektivní (živelní rizika, vodovodní rizika: škody způsobené vodou vytékající z vodovodních zařízení, kanalizace, apod.) a předmětem pojištění jsou **věci ve vlastnictví pojištěného i věci cizí** (nemovitosti, vybavení, zásoby, ceniny). Podstatou pojištění je poskytnout pojistné plnění na pořízení poškozených, zničených, odcizených věcí. U pojištění podnikatelů v rámci dopravy by bylo využito pojistného produktu: pojištění majetku, odpovědnosti za škodu, strojů, přerušeni provozu,

- **smluvní povinné** (pojištěný je povinen jej uzavřít, nastanou-li dané skutečnosti):
 - **pojištění odpovědnosti za škodu v oblasti drážní dopravy**: uzavírají provozovatelé drážní dopravy, předmětem pojištění je krytí škod způsobené při přepravě (podle zákona č. 266/1994 Sb., zákon o drahách),
 - **pojištění odpovědnosti za škodu způsobenou provozem silničního vozidla** (povinné ručení) v OD i ND: předmětem pojištění je krytí škod na jiných způsobených provozem silničního vozidla na pozemních komunikacích druhému (podle zákona č. 168/1999 Sb., o pojištění odpovědnosti z provozu vozidla),
 - **pojištění odpovědnosti za škodu způsobenou provozem letadel, plavidel** v OD i ND: předmětem pojištění je krytí škod způsobených provozem letadel (plavidel) druhému (u letadel: podle zákona č. 49/1997 Sb., o civilním letectví, u plavidel: podle zákona č. 114/1995 Sb., o vnitrozemské plavbě),
 - **poj. odpovědnosti zaměstnavatele za škodu při pracovním úrazu**. [35, § 6, odst. 1 - 2; 36, s. 13, 55 - 56, 103 - 105, 112, 123; 45; 46; 47; 48]

Pro následující vypracování pojistných podvodů v rámci daných doprav je důležité stanovit, že **obecně odpovědnost dopravce** (vlastníka nebo provozovatele dopravního prostředku) za škody na svěřené zásilce (nákladu) se řídí **podmínkami přepravní smlouvy**: silniční - CMR, železniční - CIM, letecká - Air Waybill, vodní - Bill of Lading (neboli smlouvou o přepravě věci, která podléhá zákonu č. 513/1991 Sb., obchodní zákoník) nebo při mezinárodní přepravě se řídí **podmínkami mezinárodní smlouvy**. **Doprovce odpovídá za úplné nebo částečné poškození, zničení, ztrátu, odcizení zásilky (nákladu)** způsobenou v rozmezí **od převzetí k přepravě až do předání příjemci**, pokud dopravce neprokáže, že škodě nedokázal zabránit ani při vynaložení odborné péče nebo pokud škoda byla způsobena vadou obalu, přirozenou povahou zásilky (nákladu), působením vyšší moci (působení nepředvídatelných okolností). Dopravce se může vyvinit, pokud byla způsobena přírodními jevy nebo lidským faktorem (např. posádkou vozidla) pojišťovna tuto škodu neuhradí, proto je vhodné mít sjednáno pojištění přepravy, které se na toto zaměřuje. V souhrnu mohu říci, že odpovědnost dopravce je za škody způsobené během přepravy na svěřené věci, tedy jde o **odpovědnost věcnou a zaviněnou**. „*Zasílatel odpovídá za obstarání a nikoliv za provedení přepravy. Za provedení přepravy odpovídá dopravce.*“ [43, s. 266]

„Pojištění silničních dopravců a zasílatelů pokrývá rizika spojená s činností silničního dopravce či zasílatele jako: pojištění odpovědnosti za škodu na přepravovaných věcech při vnitrostátní i mezinárodní dopravě, pojištění pro případ poškození, zničení (např.

při nesprávném zajištění zásilky na vozidle, použitím nevhodného dopravního prostředku), pohřešování, odcizení zásilek či loupežné přepadení, pojištění motorových vozidel, pojištění odpovědnosti za škodu způsobenou třetím osobám, pojištění majetku. **Pojištění odpovědnosti silničního dopravce** za škodu na přepravované věci se vztahuje také na škodu vzniklou: na zboží podléhající rychlé zkáze přirozenou povahou, na přepravovaných použitých či porouchaných strojích a zařízeních nebo nadrozměrných nákladech, na přepravovaném zboží v důsledku prodlení, **při nakládce a vykládce** zboží určeného k přepravě, **při dopravní nehodě a havárii vozidla.** „Dále **pojištění na činnost zasilatelskou či zprostředkování přepravy příkazcem** kryje škody vzniklé při obstarání přepravy a zahrnuje základní rizika škod způsobených v důsledku poskytnutí **chybných informací dopravci, včasným nezajištěním přepravy, havárie dopravních prostředků,** a také kryje škody vzniklé při **skladování, paletizaci, balení či signování zboží.** Pojištění odpovědnosti zasilatele zahrnuje odpovědnost za škodu vzniklou na zdraví (úraz a jiné poškození zdraví) a věci (poškození, zničení nebo odcizení). **Pojištění majetku** (kanceláří, dílny, garáže, včetně vybavení, zařízení) kryje **rizika poškození, zničení** (rizika: živelní, mechanická, nedbalost) a **odcizení.**“ [46]

„**Pojištění odpovědnosti provozovatele drážní dopravy a držitele železničních nákladních vozů** kryje škody na zdraví a věcech i náhradu účelně vynaložených nákladů na odvrácení škod. **Pojištění odpovědnosti provozovatele drážní dopravy** je určeno všem drážním dopravcům, kteří mají ze zákona **povinnost toto pojištění sjednat** a zahrnuje odpovědnost za škodu vzniklou: při přepravě osob (poškození zdraví, živote cestujících i třetích osob), na převáženém zboží, z provozu drážního vozidla. **Pojištění odpovědnosti držitele železničních nákladních vozů** je určeno držitelům železničních nákladních vozů (všech typů), kteří své vozy pronajímají (zařazují), jako přepravní prostředky do vozových parků jiných drážních dopravců a kryje škody způsobené jeho vozem na zdraví, věcech (poškození, zničení, pohřešování).“ [47]

Obecně podstatou pojištění přepravy je možnost krytí škod (**poškození, zničení, odcizení, ztráty**) na zásilce (nákladu), které vznikly během přepravního procesu (i při nakládce, vykládce, překládce zboží), jde zde o odpovědnost věcnou za skutečně způsobenou škodu. Pojištění přepravy se vztahuje na škody způsobené během přepravy od chvíle přijetí k přepravě do chvíle předání zásilky (nákladu) v místě předání. Pojištění přepravy se obecně poskytuje na krytí: všech rizik nebo s omezením určitých rizik. Pojištění přepravy může uzavřít, každý kdo nese odpovědnost za škodu na zásilce (nákladu) během přepravy.

*„Pojištění přepravy zásilek je all-risks pojištěním (kryje soubor rizik: všechny přírodní živly i chybu v obsluze) pro kupující, prodávající i přepravce zboží a kryje rizika poškození, zničení, pohřešování, odcizení, loupež, standardních i unikátních věcí způsobených nahodilými událostmi, jako je požár, záplava, vichřice, havárie dopravního prostředku či zřícení letadla. Pojištění platí po celou dobu přepravy z domu do domu nebo ze skladu do skladu včetně případných **nakládek, překládek, vykládek** či **manipulace s ní, skladování a neplánovaných zdržení**. Dále se vztahuje na škody způsobené přirozenou povahou zásilky, zřícením skladovacích budov, vandalismus.“ [47]*

4.1.3 Pojistné podvody vztahující se k přepravnímu procesu

V této části vypracuji druhou fázi důležitou pro sestavení celkové mapy pojistných podvodů v oboru dopravy (tedy vypracování bodu šest viz str. 45 – oddíl 3.1: postup pro sestavení map pojistných podvodů a návrhu prevence proti pojistným podvodům v dopravě), která spočívá v tvorbě map oblastí možného **vzniku pojistných podvodů proti pojištěním kryjící škody během přepravního procesu a přímo souvisejících činností s ním** u jednotlivých druhů doprav (na základě vypracovaných informací, dat, analýz v kapitolách jedna až tři diplomové práce). Při vypracování rozboru a map pojistných podvodů sestavených jednotlivě v rámci doprav silniční, železniční, letecké, vodní, budu především vycházet ze zpracovaných škodných událostí vznikajících u daných doprav spolu s analýzou motivů = pohnutek, které pojištěného mohou vést ke spáchání pojistného podvodu.

Podstatným prvkem pro uvědomění si, **jakou škodní událost by pojištěný mohl využít, poupravit s cílem spáchat pojistný podvod**, je propojení možných škodných událostí s motivy páchaní pojistných podvodů. A na základě této úvahy je i možné si zpětně přestavit, že by pachatel pojistného podvodu tyto škody nevyužil, ale **vytvořil je úmyslně**.

Mapy oblastí, kde by mohly vznikat pojistné podvody u jednotlivých druhů doprav, budu zpracovávat z pohledu, kde v rámci přepravního procesu a přímo souvisejících činností s danou přepravou by **mohly vznikat škody a tedy zda by tyto škodní události mohly být využity** pro získání finančního obohacení, různých výhod vyplývajících z pojistné smlouvy získané protiprávním jednáním proti pojišťovně = pojistný podvod. Nebo **zpětně tyto situace využít pro úvahu, kde by potenciální pachatel pojistného podvodu mohl nahrát, vytvořit nebo poupravit situaci**, tak aby tuto škodní událost bylo možné klasifikovat jako likvidní a následně z ní čerpat pojistné plnění nebo jiná plnění.

Pojistné podvody vztahované k silniční nákladní dopravě

Pojistné podvody v silniční nákladní dopravě páchané v rámci **pojištění kryjící škody vznikající během jeho přepravního procesu** jsem podle charakterově stejných znaků škodných událostí (viz obrázek č. 7: stejných příčin, rizik škod vyústějící ve stejné škodní události) sloučila na **poj. podvody páchané v pojištění** spadajícího do: **prostoru podniku** (na/vykládka, příprava přepravy, skladování), **vlastního přemístění** nebo pojistné podvody spadající **pod obě tyto kategorie**. Některé pojistné podvody, které jsem stanovila jak v rámci podniku, tak v rámci vlastního přemístění jsou svým charakterem (příčinou škody, rizikem, nositelem rizika) stejné, což vyplývá z rozboru škodných událostí (viz str. 58 – 61) a na obrázku č. 7 jsem znázornila vazby vyjadřující jaké příčiny, rizika škod mohou vznikát, působit v určitých částech přepravního procesu a jaké škody tím mohou být způsobeny.

Pojistné podvody v rámci prostoru podniku i vlastního přemístění (viz obrázek č. 13) charakterizují, jako pojistné podvody s **motivem získání nároku na pojistné plnění** (a to jak pro finanční obohacení, tak pro pokrytí vzniklých škod neuznatelných likvidními):

- za **nahrané odcizení** majetku (silničního nákladního, přípojného vozu, přepravní jednotky, nákladu, zásilek, vybavení, zařízení: technické, technologické, elektrické, elektronické) s cílem získání finančního obohacení, údajně způsobené třetí osobou,
- za **nahrané zničení, poškození** majetku (silničního nákladního, přípojného vozu, přepravní jednotky, nákladu, zásilek, zařízení: technické, technologické, elektrické, elektronické, budov, staveb) s cílem získání finančního obohacení, údajně způsobené:
 - poškozením, zničením majetku **přírodními jevy** nebo **třetí osobou**,
 - poškozením, zničením majetku **poruchou zařízení** (technické, technologické, elektrické, elektronické, vodovodní),
- **poupravením skutečností, okolností** (pojistné riziko a nebezpečí, pojistná událost: charakter a nositel rizika) **souvisejících se vznikem škody na: majetku** (sil. vozidla nákladního, přípojného, budov, manipulační techniky, přepravní jednotky, nákladu, zásilky, zařízení: technické, technologické, elektrické, elektronické), **zdraví, životě zaměstnanců s cílem získání finanční kompenzace za vzniklou škodu** z důvodu:
 - škoda vznikla v rámci: **špatné, nedbalé, neodborné manipulace** s nákladem (nebo zásilkou, zařízením, dopravním prostředkem, přepravní jednotkou), **neodborného, nedbalého vykonávání náplně práce, nedodržením předpisů, postupů, zákonů** nebo **použitím poškozených, nevhodných zařízení** (nebo přeprav. jednotek, doprav. prostředků, obalů, kotvicích prvků) a tím **došlo k poškození majetku**

nebo života, zdraví a takováto škodní událost by nebyla uznána: likvidní (nevznikne nárok na poj. plnění), v plném rozsahu (poj. plnění nepokryje škodu),
→ **neuzavření poj. produktu** (případně **uzavřené pojištění nezahrnuje charakter rizika** = poj. nebezpečí (příčina) nebo **podobu realizovaného rizika** = poj. událost), a tím by nekrylo vzniklou škodu (nevznikl by nárok na poj. plnění), což vede pachatele poj. podvodu k úpravě skutečností figurujících při vzniku škody, aby škodu bylo možné krýt z již existujícího pojištění, které kryje tyto skutečnosti.

Pojistné podvody vnikající v prostorách podniku (proti pojištěním: spadajícím pod pojištění podnikatelů a odpovědnosti zaměstnavatele za pracovní úraz, nemoc z povolání; při nakládce, vykládce – pojištění odpovědnosti sil. dopravce, zasilatele a přepravy; při skladování, manipulaci se zásilkou – pojištění přepravy; při skladování, balení, paletizaci – pojištění odpovědnosti zasilatele; při nevhodně zvoleném silničním nákladním vozidle a jeho vybavení nebo nesprávné uložení do vozidla – poj. odpovědnosti dopravce a zasilatele; havárie – poj. odpovědnosti sil. dopravce, zasilatele, přepravy, havarijního poj.; při prudkém zabrzdění – poj. odpovědnosti sil. dopravce; škody na zdraví – povinné ručení; uvedených výše) jsou pojistné podvody s **motivem získání pojistného plnění** (viz obrázek č. 13) za:

- **poupravení skutečností, které vedly ke vzniku škodní události** (škody na majetku nebo zdraví, životech zaměstnanců) pro získání finanční kompenzace z důvodu:
 - škodní událost **by nebyla uznatelná likvidní** (z důvodu: škodní událost není zahrnuta v pojistné smlouvě, není uzavřena pojistná smlouva a je využito jiné již sepsané), tedy není pojistnou událostí a tím lze čerpat pojistné plnění,
 - **neuznání pojistného plnění ve výši vzniklé škody** (důvod: pojistný limit na danou škodní událost není pojištěn v takové výši, co vznikla škoda, není uzavřena pojistná smlouva na všechna rizika, která byla realizovaná při vzniku škody), tedy je pojistnou událostí z čehož pojištěný nemá možnost čerpání pojistného plnění ve výši vzniklé škody, protože pojistný limit je nižší,
 - ke škodě (na majetku nebo životech, zdraví zaměstnanců) došlo **úmyslným jednáním** nebo z **nedbalosti, neodbornosti, porušení podmínek, předpisů, zákonů** zaměstnance a tedy událost by nebyla uznána likvidní,
 - spolu s **příslušníkem policie ČR** nebo **doktorem** sepsán protokol o škodě na majetku nebo životech, zdravích pro nadhodnocení škody, uznání, vytvoření škody,
- **nahrané poškození, zničení, odcizení** majetku podnikatele (vlastním i svěřením),
- **nadhodnocení, předstírání škody na životě** (žádání doživotní renty, odškodnění).

Pojistné podvody spadající pod vlastní přemístění (proti pojištěním: při provedení přepravy – pojištění odpovědnosti sil. dopravce, přepravy, povinného ručení, havarijního pojištění; při obstarání přepravy – pojištění odpovědnosti zasilatel; při překládce a manipulaci se zbožím – pojištění přepravy; při způsobení škodě druhému (majetek, život) – povinné ručení; při dopravní nehodě škoda na přepravované věci – pojištění odpovědnosti sil. dopravce, zasilatele; při havárii škoda na vozidle – havarijní pojištění; při havárii škoda na přepravované věci – pojištění odpovědnosti silničního dopravce, zasilatele, pojištění přepravy; při nevhodně zvoleném silničním nákladním vozidle a jeho vybavení nebo nesprávné uložení do vozidla – pojištění odpovědnosti dopravce a zasilatele; při prudkém zabrzdění – pojištění odpovědnosti dopravce; při skladování, balení, na/vykládce – pojištění odpovědnosti zaměstnance vůči zaměstnavateli, zaměstnavatele vůči zaměstnanci; uvedených výše) jsem charakterizovala, jako poj. podvody s motivem získání poj. plnění (viz obrázek č. 13) za:

- **poupravení, nahrání skutečností**, kterými lze **klasifikovat nehodu jako silniční dopravní nehodu** (vznikla nahodile, na pozemní komunikaci, způsobená provozem silničního vozidla), aby bylo možné za skutečnou, nahranou škodu čerpat pojistné plnění z pojištění (proti pojištěním: škoda na přepravované věci při dopravní nehodě – pojištění odpovědnosti sil. dopravce; škoda na přepravované věci při havárii silničního vozidla – pojištění odpovědnosti sil. dopravce, pojištění přepravy; škody při dopravní nehodě druhému – povinné ručení; škody při havárii vozidla (např. při parkování, jízdě, zastavení vozidla – havarijní pojištění) z důvodu získání:
 - **snadného finančního obohacení**,
 - **pojistného plnění na pokrytí celé škodní události** způsobené srážkou, jinou nehodou (kryje: škodu způsobenou druhému – povinné ručení; škodu na přepravovaných věcech – pojištění odpovědnosti silničního dopravce; škodu na přepravovaných věcech prudkým zastavením – pojištění odpovědnosti silničního dopravce) nebo havárií (kryje: škody na silničním vozidle – havarijní pojištění; škody na přepravovaných věcech – pojištění odpovědnosti silničního dopravce a zasilatele nebo pojištění přepravy), které **nelze vyhodnotit jako likvidní** a tím neobdrží pojistné plnění (nejsou uvedeny v pojistné smlouvě, není uzavřena pojistná smlouva) nebo **neuznání pojistného plnění ve výši vzniklé škody** a pojištěnému vznikne nárok jen na částečnou úhradu škody ve výši sjednaného pojistného limitu (v pojistné smlouvě nejsou zahrnuta všechna rizika, která zapříčinila škodu nebo sjednaný pojistný limit není ve výši skutečně vzniklé škody), např.:

- vytvoření skutečností, kterými je možné stanovit silniční dopravní nehodu, a to **srážku** silničního nákladního vozidla s jiným silničním vozidlem nebo **jinou nehodu**, aby jí bylo možné klasifikovat likvidní a získat krytí škody (a to jak skutečně vzniklé nebo nahrané), jde o **škody způsobené druhému** (škody na domech, pozemcích, majetku jiných občanů, majetku silnic, dálnic, měst, obcí, životě, zdraví) kryté z povinného ručení dle zákona č. 168/1999 o pojištění odpovědnosti za škodu způsobenou provozem vozidla, tedy pojistný podvod proti povinnému ručení (vytvořené tak, že dopravce vytvoří, poupraví skutečnosti vzniku škody na jeho vozidle, aby škoda byla kryta z povinného ručení jiného pojištěného) nebo **škoda na zásilce** proti pojištění odpovědnosti silničního dopravce, zasilatele, pojištění přepravy, protože tyto pojištění mají také krytí proti dopravním rizikům,
- vytvoření, nahrání skutečností, kterými je možné stanovit silniční dopravní nehodu, a to **havárii** silničního nákladního vozidla, aby jí bylo možné klasifikovat likvidní a získat krytí **škody na silničním vozidle, na majetku druhých** (škody na domech, pozemcích, majetku jiných občanů, majetku silnic, dálnic, měst, obcí), a to jak vzniklé skutečně nebo nahrané z havarijního pojištění nebo krytí **škody na přepravované věci** z pojištění odpovědnosti silničního dopravce, zasilatele, pojištění přepravy a krytí škody způsobené na vlastním vozidle z havarijního poj.,
- vytvoření skutečností, kterými je možné stanovit, že **škody** (na silničním vozidle, nákladu, zásilce, vybavení vozidla) byly způsobeny **přírodními jevy, lidským jednáním**: odcizení, vandalismus, zničení, poškození (a to jak vzniklé skutečně nebo nahrané) při přepravě, a to škody na přepravované věci z důvodu použití nevhodného, poškozeného dopravního prostředku a jeho vybavení nebo nesprávného uložení věcí v nákladním prostoru budou kryty z pojištění odpovědnosti silničního dopravce, pojištění přepravy,
- **silniční vozidlo bylo nabouráno v areálu, účelové komunikaci FO nebo PO** a nikoliv na pozemních komunikacích čímž se na něj nevztahuje povinné ručení, a pro uznání škodní události bylo přemístěno na komunikaci, aby nehodu bylo možné klasifikovat jako srážku a pojištěný mohl získat právo na pojistné plnění z povinného ručení, tím že např. nafarije srážku se zvěří, nebo nabourání od pachatele, který ujel od nehody,
- spolu se **spoluprací příslušníka policie ČR** byl sestaven protokol o silniční dopravní nehodě, na základě kterého se škodní událost stává likvidní a pojištěný má možnost čerpání pojistného plnění (nebo nárok na bezplatnou opravu),

- spolu se **spoluprací zaměstnance pojišťovny** (likvidátor škodní události, smluvní technik) jsou sepsány doklady o silniční dopravní nehodě, a to tak aby bylo možné ji klasifikovat jako srážku, havárii nebo jinou nehodu, kde její škodlivý následek (škodní událost) je možné klasifikovat likvidní a čerpat za ní pojistné plnění,
- spolu se **spoluprací lékaře** (vlastního i pojišťovny) byl sepsán protokol o zdravotním stavu, na základě kterého se škodní událost stává likvidní a pojištěný má možnost čerpání pojistného plnění (placená léčba, doživotní renta, odškodnění),
- **nadhodnocení škod na silničním vozidle** spolu s pracovníky opraven dochází k nadhodnocení cen oprav nebo výměny dílů co nebyli poškozeni, aby za danou nehodu bylo získáno vyššího poj. plnění z povinného ručení, havarijního poj.,
- **poupravení, nahrání skutečností**, kterými lze uznat škodu **úplné nebo částečné poškození, zničení, ztrátu, odcizení zásilky (nákladu)** způsobenou v rozmezí **od převzetí k přepravě až do předání příjemci**, aby bylo možné za skutečnou, nahranou škodu čerpat pojistné plnění z pojištění (silničního dopravce, přepravy silničním nákladním vozidlem, zasilatele) z důvodu získání pojistného plnění za:
 - za nesprávně zvolený, technicky nevyhovující dopravní prostředek nebo vybavení vozidla dojde k poškození přepravované věci a je čerpáno pojistné plnění z pojištění odpovědnosti silničního dopravce, zasilatele,
 - při skladování vznikla škoda na zásilce (nákladu) a bylo získáno pojistné plnění z pojištění odpovědnosti zasilatele, pojištění přepravy,
 - při procesu balení (zahrnuje značení věci, paletizaci, kontejnerizaci) vznikla škoda na zásilce (nákladu) a bylo získáno pojistné plnění z pojištění zasilatele,
 - při naložení, vyložení vznikla škoda na věci určené k přepravě – kryje pojištění odpovědnosti silničního dopravce, zasilatele nebo pojištění přepravy,
 - při přepravě z důvodu dopravní nehody nebo havárie silničního vozidla došlo ke škodě na přepravované věci – kryje pojištění odpovědnosti silničního dopravce,
 - při přepravě z důvodu havárie silničního vozidla došlo ke škodě na přepravované věci – kryje pojištění odpovědnosti zasilatele, pojištění přepravy,
 - při prudkém zastavení silničního vozidla došlo k poškození přepravované věci – kryje pojištění odpovědnosti silničního dopravce,
- **poupravení, nahrání skutečností**, kterými lze uznat škodu na majetku (budov, technickém, technologickém, elektrickém, elektronickém zařízení, vybavení), kryje pojištění podnikatelů (pojištění majetku, odpovědnosti zaměstnanců) a životech,

zdravých zaměstnanců, kryje pojištění odpovědnosti zaměstnavatele za škodu při pracovním úrazu zaměstnanci (podle zákona 262/2006 Sb., zákoník práce),

- **poupravení, nahrání skutečností**, kterými lze uznat škodu na zásilce (nákladu, sil. vozidle, majetku druhých) způsobenou poškozením, zničením majetku (budov, technického, technologického, elektrického, elektronického zařízení, vybavení) – kryje pojištění: havarijní, odpovědnosti sil. dopravce, zasilatele, přepravy např.:
 - při plánování trasy přepravy je trasa naplánována tak, aby bylo možné přepravované zboží ukrást a následně žádat o pojistné plnění o ztrátu zásilky proti pojištění odpovědnosti sil. dopravce, zasilatele, havarijního pojištění,
 - nahrání havárie vozidla pro získání pojistného plnění za zničení přepravované věci proti havarijnímu pojištění.

Mapa pojistných podvodů v silniční nákladní dopravě je sestavena do tří úrovní: první úroveň představuje pole v modré barvě, druhá úroveň představuje pole v oranžové barvě a třetí úroveň představuje pole v červené barvě. Modrá pole vyobrazují přepravní proces v silniční nákladní dopravě a související činnosti tohoto procesu již vymezené a definované v kapitole tři oddílu 3.2.1: rozbor přepravního procesu i činností souvisejících s přepravou v sil. nákladní dopravě. Oranžová pole představují příčiny, rizika vzniku možných škod vymezených, definovaných v kapitole tři oddílu 3.2.2: rozbor příčin, rizik škod v sil. nákladní dopravě, které mohou vznikat v již definovaných činnostech procesu silniční nákladní dopravy. Červená pole představují možné škodní události vymezené a definované v kapitole tři oddílu: 3.2.3: rozbor škodní události v sil. nákladní dopravě, které mohou být způsobeny působením daných již definovaných příčin, rizik vzniku škod. Dané **příčiny škod** (= pojistná nebezpečí) a **škodní události** (= konkrétní podoby, nositelé realizovaných rizik a jeho důsledky – pojistné události) jsem zredukovala pouze jen na ty, které jsou **kryty z pojištění možného uzavřít pro danou dopravní, přepravní, zasilatelskou a podnikatelskou činnost** v sil. nákladní dop. Důvodem zaměření se pouze na tyto poj. nebezpečí a poj. události je, aby mohl být pojistný podvod zařazen pod silniční nákladní dopravu musí být spáchán, proti pojištění (konkrétní barva cesty) kryjící faktory v rámci této dopravy. Daný pojistný podvod je znázorněn cestou, která značí, **kde** (modrá pole) a **jaké pojistné nebezpečí** (oranžové pole) **bylo příčinou vzniku pojistné události** (červené pole), **za které požaduje pojistné plnění**, na které nemá nárok, protože danou situaci nahrál nebo poupravil skutečnosti, tak aby dle uzavřené pojistné smlouvy (pojištění: dopravce, zasilatele, přepravy, podnikatelů) **získal nárok na pojistné plnění**. Tento odstavec platí i pro všechny následující mapy poj. podvodů.

Obrázek č. 13: Mapa pojistných podvodů v silniční nákladní dopravě

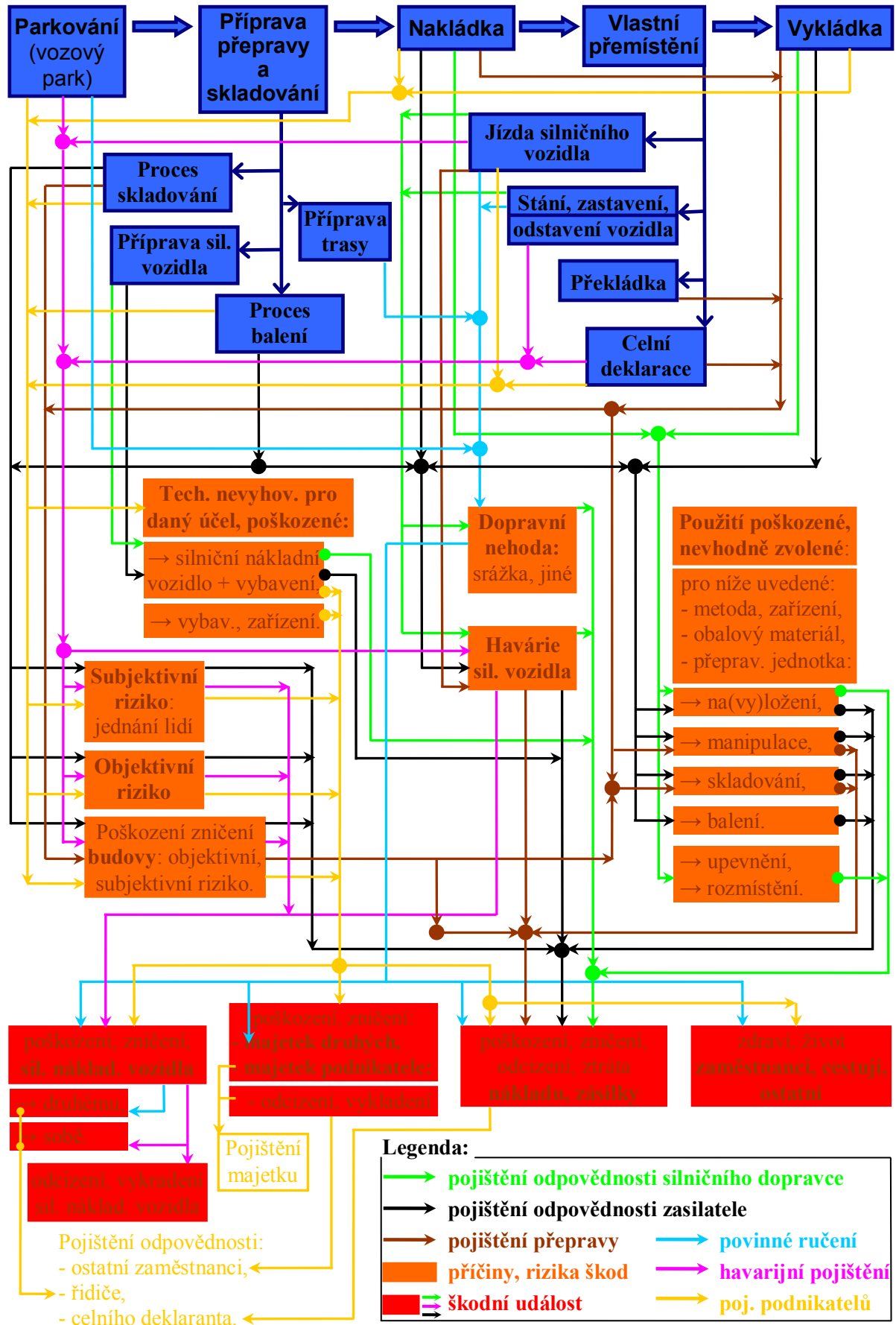

Zdroj: autor

Pojistné podvody vztahované k silniční osobní dopravě

Pojistné podvody v rámci IAD bych shrnula jako pojistné podvody, které mohou být spáchány v rámci oblasti **parkování** nebo **vlastního přemístění** (je to obdobné připodobnění jako u sil. nákladní dop.), a to díky podobnosti stanovených příčin, rizik způsobující škody (viz obrázek č. 6, 9) v jednotlivých činnostech IAD. **Pojistné podvody v rámci parkování i v rámci vlastního přemístění** mohou být páčány jak proti **povinnému ručení**, tak proti **havarijnímu pojištění** (viz obrázek č. 14). Pojistný podvod proti povinnému ručení může být páčán tehdy, když škoda byla způsobena druhému provozem motorového vozidla. Pojistný podvod proti havarijnímu pojištění může být páčán tehdy, když škoda na vozidle byla způsobena řidičem toho vozidla. Při tvorbě pojistných podvodů v silniční osobní dopravě (stejně jako u sil. nákladní dop.) vycházím nejen ze skutkové podstaty pojistného podvodu (§ 210, zákon č. 40/2009 Sb.), ale především z vypracovaných předchozích kroků a také se opírám o výzkum Chmelíka (viz str. 24 – 27), kde říká, že možné příčiny vzniku pojistných podvodů vycházejí především z havarijního pojištění a povinného ručení (příklady poj. podvodů v sil. dop. viz str. 24 – 25). Pojistné podvody vypracované pod IAD řadím také pod silniční nákladní dopravu, ale jsou vypsány pod IAD, protože zde jsou více specifické.

V **oblasti parkování** mohou vzniknout **pojistné podvody**, které lze charakterizovat jako pojistné podvody s **motivem získání pojistného plnění** (viz obrázek č. 14):

- **poupravením skutečností, které vedly ke vzniku škodní události** (poškození, zničení, odcizení sil. osobního vozidla) **pro získání finanční kompenzace z důvodu**:
 - škodní událost by **nebyla uznatelná likvidní** (z důvodu: škodní událost není zahrnuta v pojistné smlouvě, není uzavřena pojistná smlouva a je využito jiné již sepsané), tedy není pojistnou událostí a tím lze čerpat pojistné plnění,
 - **neuznání pojistného plnění ve výši vzniklé škody** (důvod: pojistný limit na danou škodní událost není pojištěn v takové výši, co vznikla škoda, není uzavřena pojistná smlouva na všechna rizika, která byla realizovaná při vzniku škody), tedy je pojistnou událostí, z čehož pojištěný nemá možnost čerpání pojistného plnění ve výši vzniklé škody, protože pojistný limit je nižší,
 - ke škodě na silničním osobním vozidle došlo: **úmyslným** jednáním řidiče (jiného pachatele) nebo **osobou žijící ve společné domácnosti** (kdokoliv s kým majitel poškozeného vozidla soustavně žije déle jak jeden rok) a tedy událost by nebyla uznána likvidní,
- **nafingované poškození, zničení, odcizení sil. osobního vozidla a získat poj. plnění.**

V **oblasti vlastního přemístění** mohou vzniknout **pojistné podvody**, které lze charakterizovat jako poj. podvody s **motivem získání pojistného plnění** (viz obrázek č. 14):

- **poupravením skutečností**, kterými lze **klasifikovat nehodu jako silniční dopravní nehodu**, aby bylo možné za skutečnou škodu na silničním osobním vozidle, přepravovaných věcech, účastnících nehody čerpat pojistná plnění z pojištění kryjící danou škodu, pro získání finanční kompenzace, z důvodu **získání pojistného plnění na pokrytí celé škodní události** způsobené srážkou, havárií, jinou nehodou, které:
 - **nelze vyhodnotit jako likvidní** a tím neobdrží pojistné plnění (nejsou uvedeny v poj. smlouvě, není uzavřena poj. smlouva je využité poj. smlouvy jiné osoby),
 - nebo **neuznání pojistného plnění ve výši vzniklé škody** a pojištěnému vznikne nárok jen na částečnou úhradu škody ve výši sjednaného limitu pojištění (v pojistné smlouvě nejsou zahrnuta všechna rizika, která zapříčinila škodu nebo sjednaný pojistný limit není ve výši skutečně vzniklé škody), příklady uvedeny u silniční nákladní dopravy,
- **poupravením skutečností**, které vedly ke vzniku škodní události (škody způsobené druhému na majetku či zdraví, životě) z důvodu, že spadají pod rizika nehrazena z povinného ručení vyplývající ze zákona č. 168/1999 Sb., pro získání finanční kompenzace z důvodu, že škoda na silničním osobním vozidle, účastnících dopravní nehody, ostatních byla způsobena:
 - **řidičem toho vozidla**,
 - **osobou žijící ve společné domácnosti** (kdokoliv s kým majitel poškozeného vozidla soustavně žije déle jak jeden rok) a tedy událost by nebyla uznána likvidní,
 - provozem vozidla při účasti na **organizovaném motoristickém závodu nebo soutěži** a tedy událost by nebyla uznána likvidní,
- **nafingované dopravní nehody** se škodlivým důsledkem poškození, zničení silničního osobního vozidla, života, zdraví účastníků a tím získat poj. plnění z povinného ručení.

V mapě pojistných podvodů v IAD modrá barva polí značí činnosti přepravního procesu v IAD, ze kterých vycházejí barevně odlišené cesty (podle pojištění), značící jaká rizika (oranžová pole) působí na výsledky těchto činností a vedou ke škodě (červená pole), která může být způsobena. Tyto cesty vedou pouze k těm škodným událostem (červená pole), která pokrývají stanovená pojištění.

Obrázek č. 14: Mapa pojistných podvodů v IAD

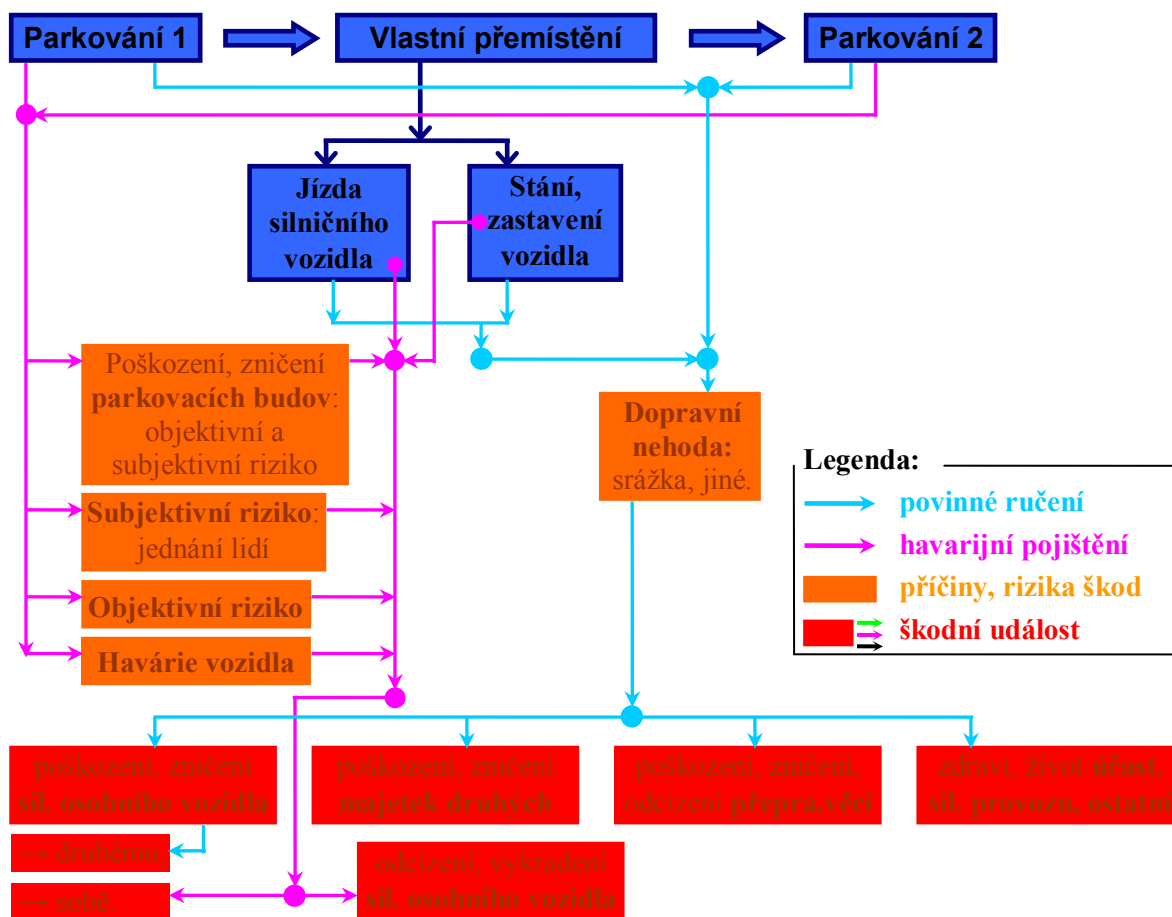

Zdroj: autor

Pojistné podvody vztahované k železniční, letecké a vodní nákladní dopravě

Pojistné podvody, které lze vztáhnout k železniční, letecké i vodní nákladní dopravě, při obrazují poj. podvodům u sil. nákladní dopravy: vznikající v prostorách podniku a zároveň vlastním přemístění nebo pouze v prostorách podniku či vlastním přemístění (viz str. 85 – 91, graficky zpracováno na obrázku č. 13: mapa poj. podvodů v sil. nákladní dop.) plus rozdíly uvedené v oddíle 3.3: zmapování škodných událostí u ostatních nákladních doprav.

Pojistné podvody v rámci prostoru podniku i vlastního přemístění železniční, letecké, vodní přepravy (viz obrázek: pro železniční – č. 15, pro leteckou a vodní – č. 16) charakterizují, jako pojistné podvody s **motivem získání nároku na pojistného plnění z pojištění pokrývající danou škodní událost**, a to poupravením skutečností, které vedly ke vzniku škodní události pro získání finanční kompenzace z důvodu, že by škodní událost nebyla uznána likvidní (nebo neuznání pojistného plnění ve výši skutečně vzniklé škody, a další plnění) nebo nafingované poškození, zničení, odcizení majetku (dopravních prostředků, přepravních jednotek, budov, zařízení, vybavení budov, dopravních prostředků).

Pojistné podvody v rámci těchto doprav mohou být spáchány proti pojištění:

- **silniční, železniční, letecké, vodní nákladní dopravy:**
 - pojištění přepravy,
 - pojištění odpovědnosti zasilatele,
 - pojištění podnikatelů,
- **železniční nákladní dopravy:**
 - pojištění odpovědnosti za škodu držitele železničních nákladních vozů,
 - pojištění odpovědnosti za škodu v oblasti drážní dopravy (provozování),
- **letecká a vodní (obecně) nákladní dopravy:**
 - havarijní pojištění letadel a plavidel,
 - pojištění odpovědnosti za škodu způsobenou provozem letadel a plavidel.

Dále pod železniční, leteckou, vodní nákladní dopravu spadají pojistné podvody s motivem získání nároku na pojistné plnění z pojištění pokrývající škodní událost, kterou pojištěný vytvořil **poupravením skutečností, které vedly ke vzniku škodní události pro získání finanční kompenzace** z důvodu, že by škodní událost nebyla uznána likvidní (nebo neuznání pojistného plnění ve výši skutečně vzniklé škody, a další plnění) nebo **nahrané škodní události pro získání pojistného plnění:**

- železniční nákladní doprava (viz obrázek č. 15):
 - za poškození, zničení přepravovaných věcí a škody způsobené provozem drážního nákladního vozu zapříčiněné: železniční dopravní nehodou způsobenou objektivním, subjektivním rizikem, technicky nevyhovujícím železničním vozem, železniční tratí a jejím vybavením – proti pojištění odpovědnosti provozovatele drážní dopravy (tedy **škody způsobené během přepravy**),
 - za poškození, zničení, ztrátu přepravovaných věcí, za škody způsobené na majetku druhého dopravce zařazením železničního vozu do jeho vozového parku – proti pojištění odpovědnosti držitele železničních nákladních vozů (tedy **škody způsobené jeho vozem**),
- vodní, letecká nákladní doprava (viz obrázek č. 16):
 - za škodu způsobenou druhému provozem letadel nebo lodí – proti pojištění odpovědnosti za škodu způsobenou provozem letadel, plavidel,
 - za poškození, zničení, odcizení na letadle, lodi – proti havarijnímu pojištění.

Obrázek č. 15: Mapa pojistných podvodů vztahovaných k železniční nákladní dopravě

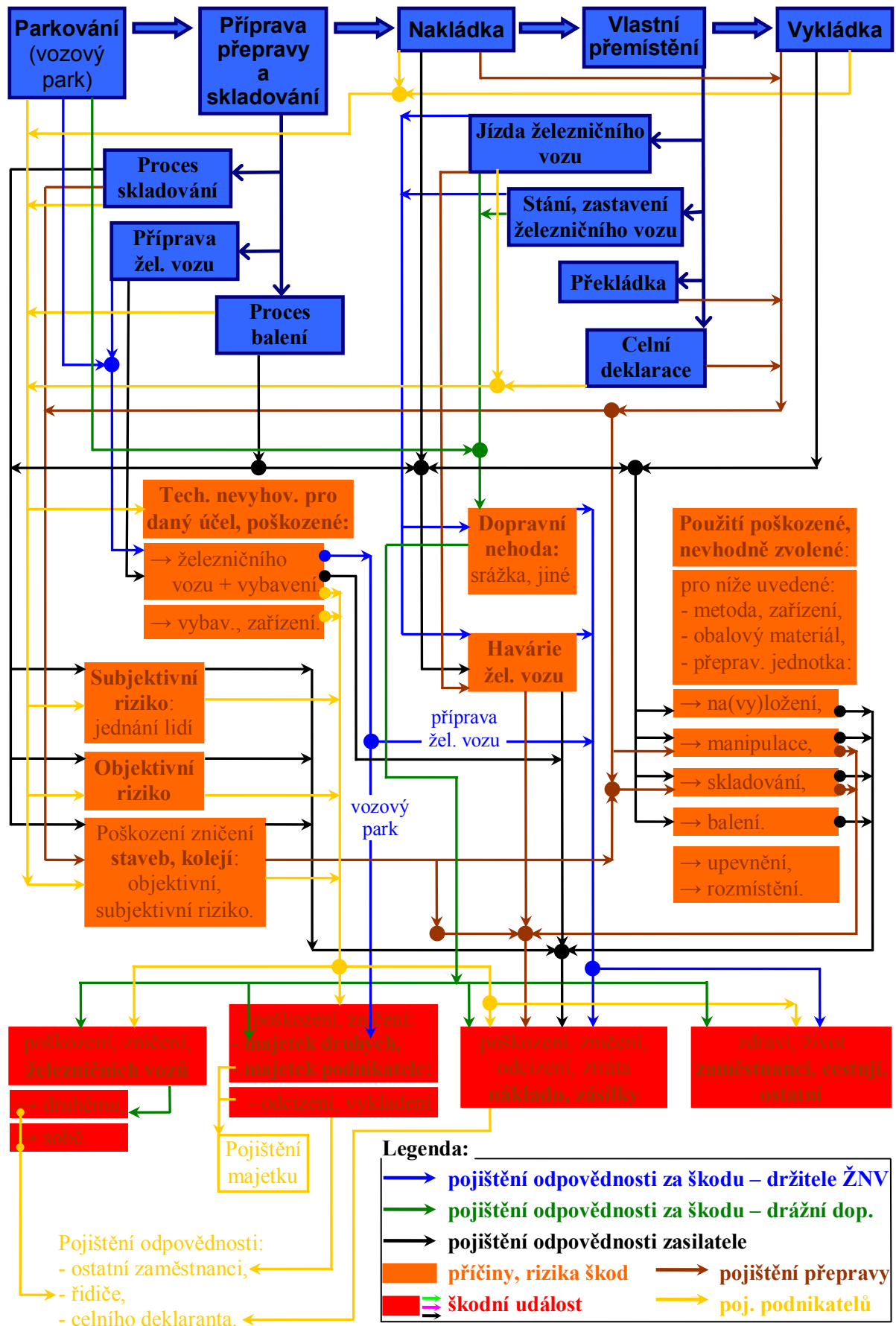

Zdroj: autor

Obrázek č. 16: Mapa pojistných podvodů vztahených k letecké, vodní nákladní dopravě

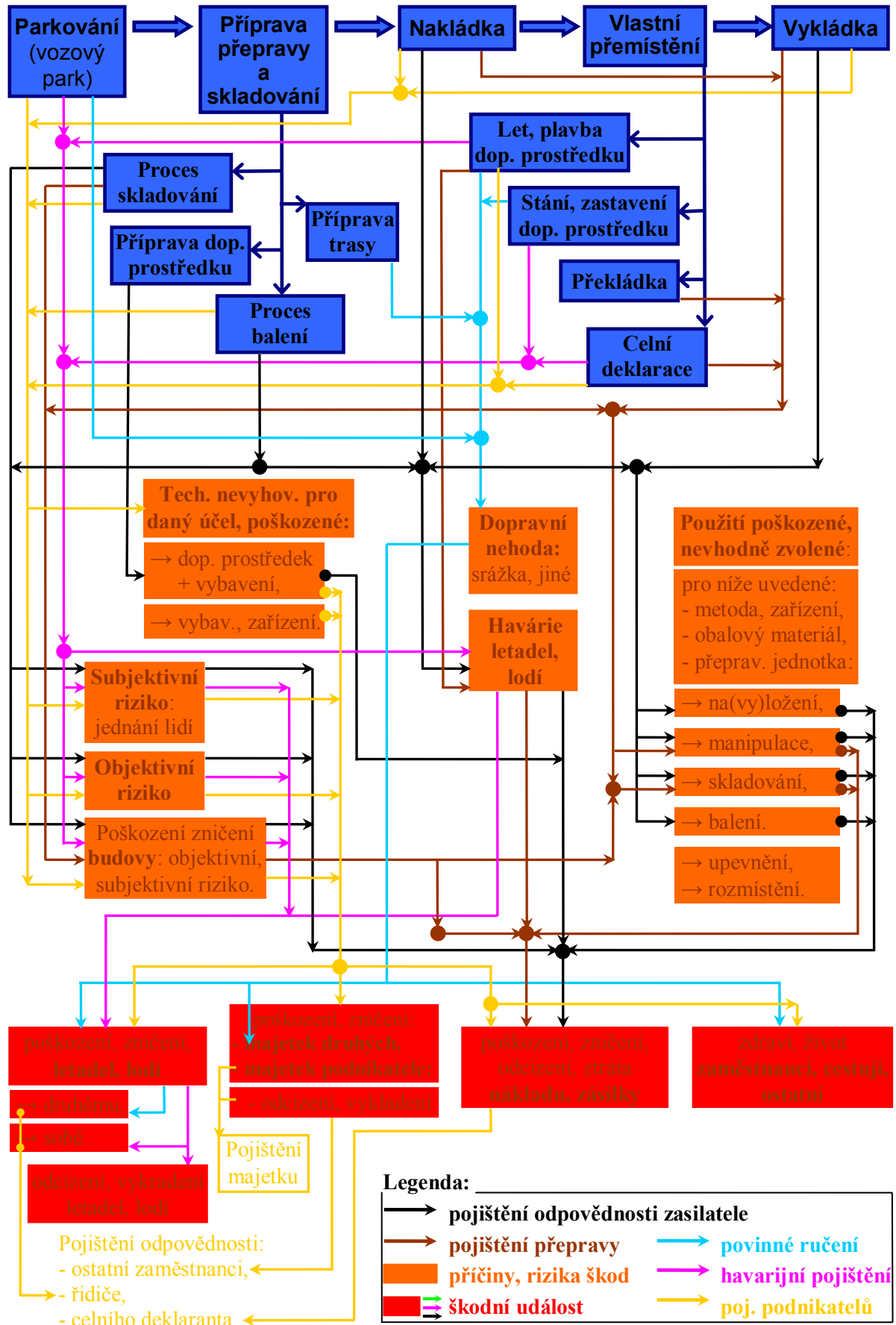

Zdroj: autor

Pojistné podvody vztahované k přepravě cestujících

Pojistné podvody v přepravě cestujících (také sem spadají poj. podvody výše uvedené pro dané dopravy) jsou s **motivem získání nároku na pojistné plnění z pojištění pokrývající škodní událost**, kterou pojištěný vytvořil **poupravením skutečností**, které vedly ke vzniku škodní události pro získání finanční kompenzace z důvodu, že by škodní událost nebyla uznána likvidní (nebo neuznání pojistného plnění ve výši skutečně vzniklé škody, a další plnění) nebo **nařinované škodní události** pro získání pojistného plnění za:

- **škody** (poškození, zničení, ztrátu) **na přepravovaných věcech** během přepravního procesu:
 - v silniční přepravě proti povinnému ručení (způsobené druhým účastníkem provozu), havarijnímu pojištění, pojištění odpovědnosti sil. dopravce,
 - v drážní dopravě proti pojištění odpovědnosti provozovatele drážní dopravy,
 - v letecké dopravě proti pojištění odpovědnosti za škodu způsobenou provozem letadel a havarijnímu pojištění letadel,
 - ve vodní dopravě proti pojištění odpovědnosti za škodu způsobenou provozem plavidla a havarijnímu pojištění plavidel,
- **škody** (poškození, zničení) **na majetku druhých** (majetku vlastníka dopravní cesty, majetku jiných občanů) během vlastního přemístění:
 - v silniční přepravě proti povinnému ručení,
 - v drážní dopravě proti pojištění odpovědnosti provozovatele drážní dopravy,
 - v letecké dopravě proti poj. odpovědnosti za škodu způsobenou provozem letadel,
 - ve vodní dopravě proti poj. odpovědnosti za škodu způsobenou provozem plavidla.

Celková mapa pojistných podvodů v oboru dopravy

Celková mapa pojistných podvodů v oboru dopravy (viz příloha C) je rozčleněna do tří úrovní: první úroveň představují pole označena modrou barvou znázorňující přepravní proces (jak jsem si ho vymezila na začátku třetí kapitoly), druhá úroveň jsou pole označena oranžovou barvou znázorňující možné příčiny, které se mohou vyskytovat, ovlivňovat přepravní proces a způsobit škodu = škodní událost, což je třetí úroveň pole označena červenou barvou. Těmito úrovněmi prochází vždy barevně označena cesta, která představuje kde a v jaké části přepravního procesu se mohou objevit příčiny rizika vzniku škod vedoucí k realizaci určité škodní události, za níž pojištěný může čerpat pojistné plnění a různé výhody. Každá barva je přiřazena k danému pojištění podle toho, jaké škodní události pokrývá, tedy které příčiny škod = pojistná nebezpečí a pojistné události = nositel, charakter rizika

(konkrétní podoba možného realizovaného rizika – škodní události) kryje a proti těmto pojištěním v dané části přepravního procesu daného druhu dopravy, může být spáchán pojistný podvod pojištěným, který může být pojistníkem.

Pojistný podvod v dopravě může být spáchán pouze proti těm pojištěným produktům, kde je možné uplatnit nárok na pojistné plnění za danou pojistnou událost způsobené v rámci dané dopravy, uvedenou v uzavřené pojistné smlouvě popřípadě všeobecných podmínkách pojišťovny. V souhrnu pojistné plnění, jiná plnění a různé výhody proti pojištěním v oboru dopravy (viz příloha C: mapa pojistných podvodů v oboru dopravy) lze získat za škody vzniklé při:

- **nákladní dopravě:**

- **nakládce, vykládce** proti pojištění: odpovědnosti silničního dopravce, zasilatele,
- **nakládce, vykládce, překládce** proti pojištění přepravy,
- **skladování, manipulaci** proti pojištění přepravy,
- **skladování, balení, paletizaci, signováním** proti pojištění odpovědnosti zasilatele,
- **uložení do dopravního prostředku, nevhodný, poškozený dopravní prostředek a vybavení** proti pojištění: odpovědnosti silničního dopravce, zasilatele a držitele železničních nákladních vozů,
- **škoda na přepravované věci při silniční dopravní nehodě** proti pojištění odpovědnosti silničního dopravce,
- **škoda na přepravované věci při havárii silničního vozidla** proti pojištění: odpovědnosti silničního dopravce a zasilatele, pojištění přepravy,
- **škoda na přepravované věci způsobená loupežným přepadením během přepravy** proti pojištění: odpovědnosti sil. dopravce a zasilatele,
- **škoda na přepravované věci v důsledku prudkého zabrzdění** proti pojištění odpovědnosti silničního dopravce,
- **škoda na přepravované věci vloupáním, vykradením dopravního prostředku v důsledku dopravní nehody** proti povinnému ručení,
- **škoda na přepravované věci způsobená řidičem vozidla přepravující danou věc** proti profesní pojištění řidiče z povolání,
- **škody (na majetku, zdraví, životě) způsobené provozovatelem silničního vozidla na pozemních komunikacích druhému účastníku (poškozenému) dopravní nehody podle zákona č. 168/1999 Sb., proti pojištění: povinné ručení,**

- **škody** (na majetku, zdraví, životě) **způsobené provozem letadel druhému účastníku** (poškozenému) letecké nehody podle zákona č. 49/1997 Sb., o civilním letectví proti pojištění odpovědnosti za škodu způsobenou provozem letadel,
- **škody** (na majetku, zdraví, životě) **způsobené provozem plavidel druhému účastníku** (poškozenému) nehody podle zákona č. 114/1995 Sb., o vnitrozemské plavbě proti pojištění odpovědnosti za škodu způsobenou provozem plavidel,
- **škody (poškození, zničení, odcizení) při havárii vozidla** na silničním dopravním prostředku nebo letadle, plavidle proti pojištění: havarijní pojištění (silničního vozidla, letadel, lodí),
- **škody způsobené během železniční nákladní přepravy** – škody na přepravovaném zboží a škody způsobené provozem železničního vozu (škody na majetku a životech, zdraví) proti pojištění odpovědnosti provozovatele drážní dopravy podle zákona č. 266/1994 Sb., zákon o drahách,
- **škody způsobené nákladním železničním vozem** - za poškození, zničení, ztrátu přepravovaných věcí, za škody způsobené na majetku druhého dopravce zařazením železničního vozu do jeho vozového parku proti pojištění odpovědnosti držitele železničních nákladních vozů,
- **škody na majetku druhých** (majetku vlastníka dopravní cesty, majetku jiných občanů) **během realizace přepravy** (parkování a vlastní přemístění dopravního prostředku = provoz dopravního prostředku) proti pojištění dle daného druhu přepravy: pojištění odpovědnosti za škodu způsobenou provozem letadel, plavidel nebo silničním vozidlem,
- **škoda na dopravním prostředku způsobená během parkování nebo vlastním přemístění** způsobená řidičem toho vozidla proti pojištění: havarijnímu (silničního vozidla, letadel, plavidel), profesní odpovědnost řidiče,
- **škoda na dopravním prostředku: poškození, zničení** (vandalismus), **vykradení, vloupání** proti havarijnímu pojištění (silničního vozidla, letadel, plavidel),
- **škoda na dopravním prostředku v důsledku poškození parkovacích budov, prostor a jeho zařízení** proti havarijnímu pojištění (silničního vozidla, letadel, plavidel),
- **škody na životech a zdravích účastníků dopravní nehody** proti pojištění: odpovědnosti z provozu silničního vozidla, letadel, lodí, odpovědnosti držitele žel. nákladních vozů a provozovatele drážní dopravy,

- **škody na životech a zdraví zaměstnanců během manipulace se zbožím** (skladování, balení, na/vyložení) proti pojištění odpovědnosti zaměstnavatele vůči zaměstnanci za pracovní úraz, nemoc z povolání (podle zákona č. 262/2006 Sb., zákoník práce), odpovědnosti zaměstnance,
- **individuální automobilové dopravě:**
 - **škody** (na silničním vozidle, přepravovaných věcech, pozemních komunikací a jejich součástí) způsobené **provozovatelem silničního vozidla** na pozemních komunikacích **druhému** účastníku (účastníkům) dopravní nehody podle zákona č. 168/1999 Sb., proti povinnému ručení,
 - **škody** (poškození, zničení, odcizení) **při havárii vozidla** na silničním osobním automobilu proti havarijnímu pojištění,
 - **škody na majetku druhých** (majetku vlastníka dopravní cesty, majetku jiných občanů) **při dopravní nehodě** proti pojištěním při daném druhu přepravy: poj. odpovědnosti za škodu způsobenou provozem silničního vozidla,
 - **škody na životech a zdravích účastníků silniční dopravní nehody** proti povinnému ručení,
- **přepravě cestujících:**
 - **škody způsobené během drážní dopravy** – poškození, zničení, ztrátu přepravovaných věcí proti pojištění odpovědnosti provozovatele drážní dopravy,
 - **škody na majetku druhých** (majetku vlastníka dopravní cesty, majetku jiných občanů) **při dopravní nehodě** proti pojištěním při daném druhu přepravy: poj. odpovědnosti za škodu způsobenou provozem letadel, plavidel nebo sil. vozidlem,
 - **škody** (poškození, zničení, odcizení) **na přepravovaných věcech při havárii vozidla** proti havarijnímu pojištění silničních vozidel, letadel, plavidel,
 - **škody na životech a zdravích cestujících** proti pojištění: odpovědnosti z provozu silničního vozidla, letadel, lodí, odpovědnosti provozovatele drážní dopravy. [12, s. 152; 35, § 6, odst. 1 - 2; 36, s. 13, 55 - 56, 103 - 105, 112, 123; 45; 46; 47; 48]

4.2 Návrh prevence proti pojistným podvodům v dopravě

Při sestavování návrhů prevence proti pojistným podvodům v dopravě vycházím především z rozboru prevence proti pojistným podvodům uvedeného v oddíle 2.5 (viz strana 39 až 43). Dále při vypracování návrhů prevence používám sestavené statistiky pojistného podvodu v oddíle 2.4 (viz strana 30 až 39) a kapitoly tři a čtyři této diplomové práce.

Sestavováním statistik pojistného podvodu především v tabulce č. 4 (srovnání statistiky poj. podvodu policie ČR a ČAP za rok 2012 – oddíl 2.4: poj. podvody v číslech) se objevil zásadní rozpor ve vykazovaných ukazatelích mezi policií ČR a ČAP. ČAP uvádí o 5 767 poj. podvodů více a škodu jimi způsobenou o 944 046 tis. Kč více v roce 2012. Příčinou tohoto rozdílu je princip zaznamenávání statistických dat poj. podvodu policií ČR a ČAP. Jedním z důvodů je, že pojišťovny **hlásí pojistné podvody až od určité výše** škody způsobené poj. podvodem a dále **pojistné podvody nižších hodnot řeší likvidátor pojišťovny přímo na místě se svým pojištěným pouze jeho upozorněním na podvodné jednání**, čímž mu dá možnost stáhnout svůj požadavek na poj. plnění. Dle mého názoru, tímto **přístupem pojišťoven dochází ke zmírňování vážnosti páchaní pojistného podvodu**, protože díky tomu se pojištěnému dostává do podvědomí myšlenka, že žádat pojistné plnění za nadhodnocené škody, škody vytvořené poupravením, nahráním skutečností co k ní vedly, **nic neztratí, pouze to přinejhorším nebude uznáno**. Tato příčina dle mého názoru vede k tomu, že společnost toleruje a zlehčuje vážnost páchaní pojistného podvodu a k páchaní pojistného podvodu se snižují jak bezúhonní občané, tak i ti co mají sklon k trestné činnosti (více oddíl 2.2.4: pachatel poj. podvodu). V tomto bodě je mým **návrhem prevence proti pojistným podvodům** vytvoření buď formou dodatku k § 210, zákona č. 40/2009 Sb., nebo prováděcího předpisu, který by pojednával o bezprostředním oznamování každého pojistného podvodu, překračující hranici 5 000 Kč (hodnota vychází z § 210, zákona č. 40/2009 Sb., kde je uvedeno, že poj. podvodu se dopustí ten, kdo svým jednáním způsobí pojistiteli škodu nikoliv nepatrnou, trestní zákoník škodu nikoliv nepatrnou = 5 000 Kč). Další příčinou tolerování pojistných podvodů společností je ve výkonné moci policie ČR, protože v současné době není mnoho odborníků, kteří rozumí problematice řešení pojistných podvodů a ani struktura policie ČR **nemá začleněn odbor pro řešení pojistných podvodů**, což často vede k **odložení nahlášených pojistných podvodů nebo ke zproštění ze spáchání pojistného podvodu**. Dle mého názoru by **zajištění zvýšení vážnosti páchaní pojistného podvodu** v první řadě odradilo jej páchat vysoce morální a zásadové občany a ti co mají sklony k páchaní trestné činnosti, by více zvažovali jeho páchaní. **Návrh pro zajištění netolerování pojistného podvodu = zvýšení vážnosti páchaní pojistného podvodu je: návrh na novelu zákona č. 40/2009, § 210, odstavec 8 – zavedení oznamovací povinnosti pojišťovnám** – pokutou ve výši pojistného podvodu bude potrestán ten, kdo chrání pachatele pojistného podvodu, tím že neoznámí jeho trestnou činnost naplňující skutkovou podstatu pojistného podvodu; **návrh reorganizace struktury oddělení policie ČR** – zavedení oddělení pro řešení pojistných podvodů.

Na základě rozborů příčin vzniku škod (viz obrázek č. 6 a 9) mohu říci, že nejvíce škodných událostí může vzniknout při samotném procesu přepravy a z přílohy C: mapy pojistných podvodů v oboru dopravy nejvíce pojistných podvodů může být spácháno pro získání pojistného plnění nebo jiných výhod z pojištění kryjící škodu na přepravovaných věcech. Mým doporučením v rámci **prevence proti pojistným podvodům** v oboru dopravy (bez rozlišování druhu dopravy) **založeném na mapě pojistných podvodů** je, že pojišťovny poskytující pojištění na krytí škod spojené s podnikáním v oboru dopravy by měly věnovat velkou pozornost při přezkoumávání hlášených poškození, zničení, odcizení či ztrát přepravovaných věcí vzniklých při procesu přepravy. Pokud bych vyčlenila **pojistné podvody pouze v silniční dopravě**, doporučila bych na základě rozboru pojistných podvodů v silniční dopravě graficky zpracovaných na obrázcích č. 13 a 14: mapy pojistných podvodů v silniční nákladní, osobní dopravě, aby pojišťovny věnovaly zvýšenou pozornost prozkoumávání reálnosti poškození, zničení, odcizení silničních vozidel (tedy při přezkoumávání nárokování pojistných plnění z povinného ručení). **Návrh prevence proti pojistným podvodům páchaným proti pojištěním kryjící škody na přepravovaných věcech** (nebo při přepravě), **na silničních vozidlech je nastavení vyšší rizikivosti při přezkoumávání průběhu těchto škodných událostí**, tedy nastavení vyšší citlivosti pro odhalení možných nesrovnalostí. A dále **upravení všeobecných podmínek pojišťovny** a to zavedením dodatku pojednávající o skutečnosti, že pokud pojištěný nahlásí danou škodní událost, která bude klasifikována jako podezřelá a následně neuznána z důvodů manipulace se skutečnostmi vedoucími k dané škodě, pojistitel vypoví poj. smlouvu. Možnost vypovězení pojistné smlouvy na základě podvodného jednání vůči pojišťovně je již dnes v zákoně o pojistné smlouvě a nově bude v novém občanském zákoníku. Mým záměrem zavedení takovéto možnosti do všeobecných podmínek je z důvodu, že většina pojištěných nepročítá potřebné zákony.

Jednou z příčin tolerování pojistného podvodu společností je honba pojistitelů za získáním co největšího počtu pojištěných oproti konkurenci. Tento problém je způsoben tím, že pojišťovny své zaměstnance (prodejce pojištění) motivují pro získání vyšších odměn za získání více poj. smluv, pak tito prodejci využívají pojišťovací hantýrku pro zmatení pojištěných, kteří v dobré víře si sjednají pojištění pro ochranu svého majetku podepíší poj. smlouvu, která ve skutečnosti nekryje, to co prodejce prezentoval. **Návrhem prevence proti pojistným podvodům v rámci pojištěných pro pojišťovny** je zavést nový přístup při školení zaměstnanců pro komunikaci s pojištěným, a to zavést **pravidlo přizpůsobení prezentace pojistného produktu k reakci zákazníka** (mluvit jeho jazykem).

ZÁVĚR

Při uvádění právních skutečností se zabývám zákony platnými ke dni odevzdání diplomové práce a tedy i zákonem č. 40/1964 Sb., který bude od 1. 1. 2014 nahrazen novým občanským zákoníkem označený jako zákon č. 89/2012 Sb. Novela občanského zákoníku v oboru pojišťovnictví způsobí velké změny v právní rovině. Tato novela ruší zákon č. 37/2004 Sb., o pojistné smlouvě a jeho obsah bude včleněn do nového občanského zákoníku. Především dle nového občanského zákoníku bude změněno ujednání o pojistném plnění, škodovém pojištění a obnosovém pojištění. Například pokud pojišťovna zjistí, že pojištěný nadhodnotí způsobenou škodu, tak podle právní úpravy platné ke dni odevzdání diplomové práce nemá nárok na pojistné plnění, ale od 1. 1. 2014 podle zákona č. 89/2012 Sb., občanský zákoník bude mít pojištění nárok na pojistné plnění bez nadhodnocené části.

Statistiky o pojistném podvodu jednoznačně poukazují na fakt, že v roce 2012 nejzávažnější pojistné podvody jsou páchany v rámci pojištění odpovědnosti a majetku. Jejich výskyt je sice početně nejmenší, zato škody jimi spáchané vysoce převyšují (doloženo v tabulce č. 8: nejvyšší prokázaná hodnota poj. podvodu i průměrná škoda na pojistný podvod u pojištění majetku, odpovědnosti) pojistné podvody páchané proti jiným pojištěním. Zaměřením se na pojištění specifické pro dopravu, tak páchání pojistných podvodů je nejpočetnější proti pojištění vozidel. Pojistné podvody proti pojištění přepravy jsou v početně nejmenším výskytu i škody jimi způsobené, za to poměr mezi hodnotou poj. podvodů a nárokovaných poj. plnění přesahuje 80 %.

Vypracování pojistných podvodů v oboru dopravy by se dalo pojmout mnoha způsoby. Rozbory pojistných podvodů pro jednotlivé druhy doprav v této diplomové práci jsem založila na principu, že pojistný podvod lze spáchat pouze v té části procesu daného druhu přepravy, kde dané škody jsou způsobeny těmi příčinami (tedy kde mohou vzniknout dané škodní události), které by byly kryty z určitého pojištění. Sestavená mapa pojistných podvodů v oboru dopravy (viz příloha C) vychází ze základních specifík pojištění, které kryjí škodní události získané rozborem možných rizik vzniku škod v daných částech přepravních procesů jednotlivých druhů doprav. V souhrnu mohu říci, že (viz příloha C) nejvíce rizikových míst pro spáchání pojistného podvodu v oboru dopravy může být proti pojištění přepravy, nejvíce příčin vzniku škod, které by bylo možné využít pro spáchání pojistného podvodu, lze uplatnit proti pojištění odpovědnosti zasilatele a nejvíce nahaných, poupravených škodných událostí může být spácháno proti pojištění odpovědnosti z provozu

dopravních prostředků a pojištění podnikatelů. Pojistné podvody, které lze vztáhnout k osobní silniční dopravě jsou pouze omezeny na dvě pojištění: povinné ručení, havarijní pojištění oproti rozmanitosti pojistných podvodů v rámci silniční nákladní dopravy.

Vypracovaná mapa pojistných podvodů je graficky zpracovaným nástrojem pro optimalizaci procesu odhalování pojistných podvodů v oboru dopravy. Tento nástroj je sestaven tak, aby poukázal na riziková místa v přepravním procesu, kde by mohl být páchan pojistný podvod. Tato procesní mapa je určena především zaměstnancům pojišťoven i policie ČR, kteří se zabývají řešením a odhalováním pojistných podvodů v oboru dopravy.

Při probírání se § 210, zákona č. 40/2009 Sb., trestního zákoníku jsem zjistila, že za spáchání trestného činu proti majetku se skutkovou podstatou pojistného podvodu může být uložen trest odnětí svobody od 6 měsíců až po 10 let a i přesto je společností hojně páchan. Problémem této skutečnosti je v chápání pojistných podvodů společností a také v tom, že do páchaní pojistného podvodu jsou i často zapleteni příslušníci policie České republiky a zaměstnanci pojišťoven, což je dáno tím, že jak příslušníci policie a zaměstnanci pojišťoven se za odváděnou práci cítí podhodnoceni. Velkým problémem proč pojištěný (i ten, který by jinak nikdy žádný trestný čin nespáchal) klesne ke spáchání pojistného podvodu je: tolerování pojistného podvodu veřejností, pojištění to berou jako získání svých peněz zpět za placení příliš vysokého pojištění nebo neuznání skutečné, pravdivé škodní události likvidní.

Prevence proti pojistným podvodům je důležitá a to především z důvodu, že má dopad na zdraví pojistného trhu a ostatní poctivé pojištěné. V boji proti pojistným podvodům se zapojují různé organizace, samotné pojišťovny a jejich boj je podpořen zákonodárnou mocí státu (zákon č. 40/2009 Sb., zákon č. 277/2009 Sb.) a výkonnou mocí policie ČR. Prevence pojišťoven proti pojistným podvodům ze strany zaměstnanců je dle mého názoru dostačující, ale ze strany pojištěných je zdaleka nevyřešena. Pojišťovny začínají prevencí až při odhalování poj. podvodu, což dle mého názoru není ani tak prevencí, jako spíše zmírnění následků spáchání pojistného podvodu. Velkým problémem v boji proti pojistným podvodům je, že spolupachatelé pojistných podvodů jsou zaměstnanci pojišťoven (likvidátoři, smluvní technici, smluvní doktoři), doktoři pojištěných a příslušníci policie, kteří při sepisování protokolů o škodách (na majetku či zdraví) nadhodnotí daný stav tak, aby byl uznán za pojistnou událost nebo bylo získáno vyššího pojistného plnění.

Mým doporučením v boji proti pojistným podvodům je především zajistit změnu v chápání pojistného podvodu společností a přístupu pojišťoven k pojištěným tzn. nemá pojištěné při sepisování smlouvy pojišťovací hantýrkou pro dosažení uzavření smlouvy nebo

nepředhánět se v konkurenčním boji masovým uzavíráním pojišťovacích smluv, které mohou být pochybné. Dle mého názoru prevence proti pojistným podvodům v oblasti pojištěných i jejich spolupachatelů by byla nejlépe zajištěna zvýšením vážnosti páchaní pojistného podvodu, což by v první řadě odradilo jej páchat vysoce morální a zásadové občany a následně i ty co mají sklony k páchaní trestné činnosti. Zvýšení vážnosti páchaní pojistného podvodu by napomohla výše uvedená novela zákona č. 40/2009, která by zajistila nevstupování pojišťoven do řešení pojistných podvodů, ale jejich absolutní hlášení, větší medializace dopadů páchaní pojistných podvodů a dále zavedení oddělení pro řešení pojistných podvodů do struktury policie ČR. V rámci návrhu novely zákona by ještě stálo za zvážení, zda by toto opatření nepřineslo příliš velké zvýšení nákladů na soudní výlohy ze strany pojišťovny nebo na administrativní činnost s tím spojenou. Podstatné především je zajistit, aby společnost netolerovala pojistné podvody a pojišťovny nezasahovali do řešení pojistných podvodů.

POUŽITÁ LITERATURA

- [1] DUCHÁČKOVÁ, Eva. *Principy pojištění a pojišťovnictví*. 3. aktualiz. vyd. Praha: Ekopress, 2009. 224 s. ISBN 978-80-86929-51-4.
- [2] ČESKO. Zákon č. 40 ze dne 8. ledna 2009 trestní zákoník. In: *Sbírka zákonů, Česká republika*. 2009, částka 11, s. 354-461. ISSN 1211-1244. Dostupný také z: <http://www.zakonyprolidi.cz/cs/2009-40>
- [3] Pojistný podvod. *Česká asociace pojišťoven* [online]. © ČAP 2010 [cit. 2013-03-15]. Dostupné z: <http://www.cap.cz/Item.aspx?item=Pojistn%C3%BD+podvod&typ=HTML>
- [4] ČESKO. Zákon č. 40 ze dne 26. února 1964 občanský zákoník. In: *Sbírka zákonů, Česká republika*. 1964, částka 19, s. 201-248. ISSN 1211-1244. Dostupný také z: <http://portal.gov.cz/app/zakony/zakonPar.jsp?idBiblio=30446&fulltext=&nr=&part=19~2F1964&name=&rpp=15#local-content>
- [5] ČESKO. Zákon č. 37 ze dne 17. prosince 2003 o pojistné smlouvě a o změně souvisejících zákonů (zákon o pojistné smlouvě). In: *Sbírka zákonů, Česká republika*. 2004, částka 12, s. 582-599. ISSN 1211-1244. Dostupný také z: <http://www.zakonyprolidi.cz/cs/2004-37>
- [6] Účastníci. *Česká asociace pojišťoven* [online]. © ČAP 2010 [cit. 2013-03-16]. Dostupné z: <http://www.cap.cz/Item.aspx?item=%C3%9A%C4%8Dastn%C3%ADci&typ=HTML>
- [7] NOVOTNÝ, Oto, Adolf DOLENSKÝ, Jiří JELÍNEK aj. *Trestní právo hmotné: obecná část*. 4. přeprac. vyd. Praha: ASPI, 2003. Uvedeno v: JANKO, Bohumír. *Znaky skutkové podstaty trestného činu podle nového trestního zákoníku*. Bakalářská práce. Brno: Masarykova univerzita, Právnická fakulta, Katedra trestního práva, 2010. Vedoucí bakalářské práce Vladimír Kratochvíl. Dostupné z: http://is.muni.cz/th/285288/pravf_b/bakalarka2.pdf
- [8] FRYŠTÁK, Marek, Michal GALÁT, Roman HEINZ aj. *Trestní právo hmotné: obecná část*. Ostrava: KEY, 2009. Uvedeno v: JANKO, Bohumír. *Znaky skutkové podstaty trestného činu podle nového trestního zákoníku*. Bakalářská práce. Brno: Masarykova univerzita, Právnická fakulta, Katedra trestního práva, 2010. Vedoucí bakalářské práce Vladimír Kratochvíl. Dostupné z: http://is.muni.cz/th/285288/pravf_b/bakalarka2.pdf

- [9] DOLEŽALOVÁ, Eva. *Pojistní podvody a jejich prevence*. Bakalářská práce. Brno: Masarykova univerzita, Fakulta ekonomicko - správní, Katedra financí, 2008. Vedoucí bakalářské práce Svatopluk Nečas. Dostupné z: http://is.muni.cz/th/51851/esf_b/Bakalarska_prace.pdf
- [10] ZUZAŇÁK, Aleš, Jaroslava ŠULCOVÁ a Jan HORA. *Příručka pro zprostředkovatele pojištění: praktická příručka*. 2. vyd. Praha: Linde Praha, 2011. ISBN 978-80-7201-838-3.
- [11] CHMELÍK, Jan, Viktor PORADA a Vlastimil PRŠAL. *Pojistné podvody*. Praha: Policie ČR - úřad vyšetřování pro ČR, 2000. Uvedené v: KOMÁREK, Zdeněk. *Analýza pojistných podvodů v ČR*. Bakalářská práce. Pardubice: Univerzita Pardubice, Fakulta ekonomicko - správní, Ústav matematiky, 2011. Vedoucí bakalářské práce Pavla Jindrová. Dostupné z: <http://dspace.upce.cz/handle/10195/38905>
- [12] CHMELÍK, Jan. Charakteristika pojistných podvodů: příspěvek XV. mezinárodní konference soudních znalců. In: *Soudní inženýrství: časopis pro soudní znalectví v technických a ekonomických oborech* [online]. 2006, č. 3 [cit. 2013-03-25]. ISSN 1211-443X. Dostupný také z: <http://www.sinz.cz/archiv/docs/si-2006-03-152-157.pdf>
- [13] ČESKÁ KANCELÁŘ POJISTITELŮ. Pro motoristy - postup pro účastníky dopravní nehody v ČR: způsobil jste svým vozidlem škodu v ČR? In: *Česká kancelář pojistitelů* [online]. (2013) [cit. 2013-08-16]. Dostupné z: <http://www.ckp.cz/motoriste/PostupProUcastnikyDopravniNehodyVcr/index.php>
- [14] MINISTERSTVO VNITRA ČESKÉ REPUBLIKY. Zpráva o bezpečnostní situaci na území České republiky za rok 2012. In: *Ministerstvo vnitra České republiky: bezpečnostní politika (kriminalita - dokumenty)* [online]. Praha: 2013, © 2010 Ministerstvo vnitra České republiky, 16. 5. 2013 [cit. 2013-08-24]. Dostupné z: <http://www.mvcr.cz/clanek/statistiky-kriminality-dokumenty.aspx>
- [15] Útvary Policie ČR: odbor hospodářské kriminality. *Policie České republiky* [online]. © 2010 Policie ČR [cit. 2013-08-26]. Dostupné z: <http://www.policie.cz/clanek/odbor-hospodarske-kriminality-adresa-pro-pisemny-styk.aspx>

- [16] MINISTERSTVO VNITRA ČESKÉ REPUBLIKY. Zpráva o bezpečnostní situaci na území České republiky za rok 2011. In: *Ministerstvo vnitra České republiky: bezpečnostní politika (kriminalita - dokumenty)* [online]. Praha: 2012, © 2010 Ministerstvo vnitra České republiky, 16. 5. 2013 [cit. 2013-08-24]. Dostupné z: <http://www.mvcr.cz/clanek/statistiky-kriminality-dokumenty.aspx>
- [17] MINISTERSTVO VNITRA ČESKÉ REPUBLIKY. Zpráva o bezpečnostní situaci na území České republiky za rok 2010. In: *Ministerstvo vnitra České republiky: bezpečnostní politika (kriminalita - dokumenty)* [online]. Praha: 2011, © 2010 Ministerstvo vnitra České republiky, 16. 5. 2013 [cit. 2013-08-24]. Dostupné z: <http://www.mvcr.cz/clanek/statistiky-kriminality-dokumenty.aspx>
- [18] MINISTERSTVO VNITRA ČESKÉ REPUBLIKY. Zpráva o bezpečnostní situaci na území České republiky za rok 2009. In: *Ministerstvo vnitra České republiky: bezpečnostní politika (kriminalita - dokumenty)* [online]. Praha: 2010, © 2010 Ministerstvo vnitra České republiky, 16. 5. 2013 [cit. 2013-08-24]. Dostupné z: <http://www.mvcr.cz/clanek/statistiky-kriminality-dokumenty.aspx>
- [19] MINISTERSTVO VNITRA ČESKÉ REPUBLIKY. Zpráva o bezpečnostní situaci na území České republiky za rok 2008. In: *Ministerstvo vnitra České republiky: bezpečnostní politika (kriminalita - dokumenty)* [online]. Praha: 2009, © 2010 Ministerstvo vnitra České republiky, 16. 5. 2013 [cit. 2013-08-24]. Dostupné z: <http://www.mvcr.cz/clanek/statistiky-kriminality-dokumenty.aspx>
- [20] ČESKÁ ASOCIACE POJIŠŤOVEN. Tiskové centrum - tiskové zprávy: pojišťovny odhalily pojistné podvody za miliardu korun! In: *Česká asociace pojišťoven* [online]. © ČAP 2010, 22. 7. 2013 [cit. 2013-08-29]. Dostupné z: http://cap.cz/ItemF.aspx?od=10&list=DOKUMENTY_01&view=pro%20web%20tiskov%C3%A9%20zpr%C3%A1vy
- [21] HYPOINDEX.CZ. Pojištění - pojistné podvody nadále skokově rostou. In: *Fincentrum* [online]. © 2008 – 2013 Fincentrum a. s., 19. 4.2011 [cit. 2013-10-13]. ISSN 1805-0662. Dostupný také z: <http://www.hypoindex.cz/pojistne-podvody-nadale-skokove-rostou/>

- [22] ZAJÍC, Jan. *Odhalování a prevence pojistných podvodů v neživotním pojištění*. Diplomová práce. Pardubice: Univerzita Pardubice, Fakulta ekonomicko – správní, Ústav matematiky, 2011. Vedoucí diplomové práce Bohdan Linda. Dostupné z: <http://dspace.upce.cz/handle/10195/39690>
- [23] ČESKO. Zákon č. 277 ze dne 22. července 2009 o pojišťovnictví. In: *Sbírka zákonů, Česká republika*. 2009, částka 85, s. 3918 - 3993. ISSN 1211-1244. Dostupný také z: <http://www.zakonyprolidi.cz/cs/2009-277>
- [24] GLOBAL EXPERT. Pozor na pojistný podvod. In: *Global expert: člen skupiny Vienna Insurance Group* [online]. © 2010 Global Expert [cit. 2013-08-16]. Dostupné z: <http://www.globalexpert.cz/cs/uzitecne-rady/pozor-na-pojistny-podvod.shtml>
- [25] O nás. *Česká asociace pojišťoven* [online]. © ČAP 2010 [cit. 2013-08-12]. Dostupné z: <http://cap.cz/Folder.aspx?folder=Lists%2fMenu%2fO+n%C3%A1s>
- [26] ČESKÁ ASOCIACE POJIŠŤOVEN. Systém pro výměnu informací o podezřelých okolnostech (SVIPO). In: *Česká asociace pojišťoven: průvodce pojištěním - pojistný podvod* [online]. © ČAP 2010 [cit. 2013-08-12]. Dostupné z: <http://cap.cz/Item.aspx?item=Pojistn%C3%BD+podvod&typ=HTML>
- [27] *Česká kancelář pojistitelů* [online]. (2012) [cit. 2013-11-01]. Dostupné z: <http://ckp.cz/home.php>
- [28] ČESKÝ STATISTICKÝ ÚŘAD. Veřejná databáze: výkony nákladní dopravy podle druhu dopravy 2006. In: *Český statistický úřad* [online]. © Český statistický úřad 2013, 31. 7. 2013 [cit. 2013-08-14]. Dostupné z: http://vdb.czso.cz/vdbvo/tabparam.jsp?cislotab=DOP0040UU&kapitola_id=40&voa=tabulka&go_zobraz=1&cas_1_22=2006&aktualizuj=Aktualizovat
- [29] ČESKÝ STATISTICKÝ ÚŘAD. Veřejná databáze: výkony nákladní dopravy podle druhu dopravy 2007. In: *Český statistický úřad* [online]. © Český statistický úřad 2013, 31. 7. 2013 [cit. 2013-08-14]. Dostupné z: http://vdb.czso.cz/vdbvo/tabparam.jsp?cislotab=DOP0040UU&kapitola_id=40&voa=tabulka&go_zobraz=1&cas_1_22=2007&aktualizuj=Aktualizovat

- [30] ČESKÝ STATISTICKÝ ÚŘAD. Veřejná databáze: výkony nákladní dopravy podle druhu dopravy 2008. In: *Český statistický úřad* [online]. © Český statistický úřad 2013, 31. 7. 2013 [cit. 2013-08-14]. Dostupné z:
http://vdb.czso.cz/vdbvo/tabparam.jsp?cislotab=DOP0040UU&kapitola_id=40&voa=tabulka&go_zobraz=1&cas_1_22=2008&aktualizuj=Aktualizovat
- [31] ČESKÝ STATISTICKÝ ÚŘAD. Veřejná databáze: výkony nákladní dopravy podle druhu dopravy 2009. In: *Český statistický úřad* [online]. © Český statistický úřad 2013, 31. 7. 2013 [cit. 2013-08-14]. Dostupné z:
http://vdb.czso.cz/vdbvo/tabparam.jsp?cislotab=DOP0040UU&kapitola_id=40&voa=tabulka&go_zobraz=1&cas_1_22=2009&aktualizuj=Aktualizovat
- [32] ČESKÝ STATISTICKÝ ÚŘAD. Veřejná databáze: výkony nákladní dopravy podle druhu dopravy 2010. In: *Český statistický úřad* [online]. © Český statistický úřad 2013, 31. 7. 2013 [cit. 2013-08-14]. Dostupné z:
http://vdb.czso.cz/vdbvo/tabparam.jsp?cislotab=DOP0040UU&kapitola_id=40&voa=tabulka&go_zobraz=1&cas_1_22=2010&aktualizuj=Aktualizovat
- [33] ČESKÝ STATISTICKÝ ÚŘAD. Veřejná databáze: výkony nákladní dopravy podle druhu dopravy 2011. In: *Český statistický úřad* [online]. © Český statistický úřad 2013, 31. 7. 2013 [cit. 2013-08-14]. Dostupné z:
http://vdb.czso.cz/vdbvo/tabparam.jsp?cislotab=DOP0040UU&kapitola_id=40&voa=tabulka&go_zobraz=1&cas_1_22=2011&aktualizuj=Aktualizovat
- [34] KASTLOVÁ, Olga a Milan BRICH. In: *Ročenka dopravy České republiky 2011* [online]. Praha: Ministerstvo dopravy, 2012, roč. 14 [cit. 2013-10-13]. ISSN 1801-3090. Dostupný také z: <https://www.sydos.cz/cs/rocenka-2011/index.html>
- [35] ČESKO. Zákon č. 168 ze dne 13. července 1999 o pojištění odpovědnosti za škodu způsobenou provozem vozidla a o změně některých souvisejících zákonů (zákon o pojištění odpovědnosti z provozu vozidla). In: *Sbírka zákonů, Česká republika*. 1999, částka 57, s. 3158-3168. ISSN 1211-1244. Dostupný také z:
<http://www.zakonyprolidi.cz/cs/1999-168>
- [36] VOŽENÍLEK, Václav a Alexandr CHLAŇ. *Pojišťovnictví*. Pardubice: Univerzita Pardubice, 2003. ISBN 80-7194-564-1.
- [37] Rychlá kalkulace povinného ručení. *ČSOB Pojišťovna* [online]. (2013) [cit. 2013-03-22]. Dostupné z: <https://app2.csobpoj.cz/iv/MobilKalkulace>

- [38] Pojištění motorových vozidel. *Česká pojišťovna* [online]. © 2013 Česká pojišťovna a. s. [cit. 2013-03-23]. Dostupné z:
<https://online.ceskapojistovna.cz/povinne-ruceni?vstup?mkthide=true>
- [39] Povinné ručení online. *GENERALI Pojišťovna* [online]. © Generali Pojišťovna a.s. 2013 [cit. 2013-03-23]. Dostupné z:
<https://www.general.cz/Portal/Online/ipov.nsf/step01?OpenForm>
- [40] Rychlá kalkulace. *Kooperativa* [online]. © 2013 Kooperativa pojišťovna, a.s. [cit. 2013-03-23]. Dostupné z: <https://insure.koop.cz/CalcOnline/>
- [41] Výpočet pojistného: pojištění POV. *Uniqa* [online]. (2013) [cit. 2013-08-12]. Dostupné z: <https://pojisteni.uniqa.cz/frmVozidlo.aspx>
- [42] BOŘEK, Pavel. *Nedbalostní dopravní nehody a vybrané otázky jejich dokazování*. Bakalářská práce. Brno: Masarykova univerzita, Právnická fakulta, Katedra trestního práva, 2007. Vedoucí bakalářské práce Vladimír Kratochvíl. Dostupné z:
http://is.muni.cz/th/135018/pravf_b/BP-Nedbalostni_dopravni_nehody_a_vybrane_otazky_jejich_dokazovani-Pavel_Borek.pdf
- [43] NOVÁK, Radek, Lubomír ZELENÝ, Petr PERNICA a Petr KOLÁŘ. *Přepravní, zasilatelské a logistické služby*. Praha: Wolters Kluwer ČR, 2011. 392 s. ISBN 978-80-7357-735-3.
- [44] VÝCHODSKÝ, Pavel. Češi tolerují pojistné podvody. In: *Ekonom - hospodářské noviny* [online]. © 1996-2013 Economia, a.s., 13. 2. 2007 [cit. 2013-10-13]. ISSN 1213 - 7693. Dostupný také z:
<http://ekonom.ihned.cz/c1-20417950-z-ciziho-krev-tece>
- [45] *Česká asociace pojišťoven* [online]. © ČAP 2010 [cit. 2013-10-05]. Dostupné z: <http://cap.cz/>
- [46] ČESKÁ POJIŠŤOVNA. Pojištění dopravců a zasílatelů: Flotilové pojištění na míru. In: *Česká pojišťovna: firmy - dopravci a zasílatelé* [online]. © 2013 Česká pojišťovna a. s. [cit. 2013-10-10]. Dostupné z:
<http://www.ceskapojistovna.cz/documents/10262/50015/dopravni-pojisteni.pdf>
- [47] Firmy - pojistné programy: dopravci a zasílatelé. *Česká pojišťovna* [online]. © 2013 Česká pojišťovna a. s. [cit. 2013-10-10]. Dostupné z:
<http://www.ceskapojistovna.cz/dopravci-a-zasilatele>

[48] ČESKO. Zákon č. 262 ze dne 21. dubna 2006 zákoník práce. In: *Sbírka zákonů, Česká republika*. 2006, částka 84, s. 3146-3241. ISSN 1211-1244. Dostupný také z:
<http://www.zakonyprolidi.cz/cs/2006-262>

SEZNAM TABULEK

| | |
|---|--------|
| Tabulka č. 1: Celková kriminalita v letech 2008 – 2012 v ČR | - 31 - |
| Tabulka č. 2: Podíly pojistných podvodů na hospodářské kriminalitě v ČR 2008 – 2012 | - 33 - |
| Tabulka č. 3: Počet zjištěných, objasněných pojistných podvodů v ČR 2008 – 2012 | - 34 - |
| Tabulka č. 4: Srovnání statistiky pojistného podvodu policie ČR a ČAP za rok 2012 | - 35 - |
| Tabulka č. 5: Pojistný podvod v jednotlivých druzích pojištění v roce 2012 | - 36 - |
| Tabulka č. 6: Průměrná škoda na poj. podvod u jednot. druhů pojištění za rok 2012 | - 37 - |
| Tabulka č. 7: Podíl pojistného podvodu na nárokovaných pojistných plnění za rok 2012 | - 38 - |
| Tabulka č. 8: Sestupné pořadí druhů pojištění podle výskytu poj. podvodu za rok 2012 | - 39 - |

SEZNAM OBRÁZKŮ

| | |
|---|--------|
| Obrázek č. 1: Princip pojištění a základ vzniku pojistného podvodu | - 15 - |
| Obrázek č. 2: Členění pojištění a pojistného podvodu | - 20 - |
| Obrázek č. 3: Proces likvidace škodní události v dopravě | - 28 - |
| Obrázek č. 4: Podíly jednot. druhů kriminality na zjištěných škodách v ČR 2011 – 2012 | - 32 - |
| Obrázek č. 5: Mapa přepravního procesu a souvisejících činností v silniční nákladní dop. | - 50 - |
| Obrázek č. 6: Mapa příčin, rizik vzniku škod v silniční nákladní dopravě | - 57 - |
| Obrázek č. 7: Mapa škodných událostí v silniční nákladní dopravě | - 61 - |
| Obrázek č. 8: Mapa přepravního procesu a souvisejících činností v IAD | - 63 - |
| Obrázek č. 9: Mapa příčin, rizik vzniku škod v IAD | - 64 - |
| Obrázek č. 10: Mapa škodných událostí v IAD | - 67 - |
| Obrázek č. 11: Mapa přepravního procesu pro ostatní nákladní dopravy | - 69 - |
| Obrázek č. 12: Pojistné podvody při uzavírání, změně pojištění | - 80 - |
| Obrázek č. 13: Mapa pojistných podvodů v silniční nákladní dopravě | - 91 - |
| Obrázek č. 14: Mapa pojistných podvodů v IAD | - 94 - |
| Obrázek č. 15: Mapa pojistných podvodů vztahených k železniční nákladní dopravě | - 96 - |
| Obrázek č. 16: Mapa pojistných podvodů vztahených k letecké, vodní nákladní dopravě | - 97 - |

SEZNAM ZKRATEK

| | |
|-------|---|
| AD | Autobusová doprava |
| ADR | Úmluva o přepravě nebezpečných věcí po silnici |
| AETR | Evropská dohoda o práci osádek v mezinárodní silniční dopravě |
| ATP | Úmluva o přepravě věcí podléhajících rychlé zkáze |
| CEA | European Insurance and Reinsurance Federation |
| CIM | Dohoda o přepravní smlouvě v železniční dopravě |
| CMR | Dohoda o přepravní smlouvě v mezinárodní nákladní dopravě |
| ČAP | Česká asociace pojišťoven |
| ČKP | Česká kancelář pojistitelů |
| ČR | Česká republika |
| FO | Fyzická osoba |
| IAD | Individuální automobilová doprava |
| IAIFA | International Association of Insurance Fraud Agencies |
| JSD | Jednotný správní doklad |
| LD | Letecká doprava |
| MHD | Městská hromadná doprava |
| ND | Nákladní doprava |
| OD | Osobní doprava |
| PO | Právnícká osoba |
| SD | Silniční doprava |
| SVIPO | System pro výměnu informací o podezřelých okolnostech |
| TSK | Takticko statistická klasifikace |
| VVD | Vnitrozemská vodní doprava |
| ŽD | Železniční doprava |

SEZNAM PŘÍLOH

Příloha A: Počet zjištěných a objasněných trestných činů v ČR 2012 a meziroční změna

Příloha B: Výkony nákladní a osobní dopravy na území ČR v letech 2005 – 2011

Příloha C: Mapa pojistných podvodů v oboru dopravy

Příloha A: Počet zjištěných a objasněných trestných činů v ČR 2012 a meziroční změna

| TSK | § tr. zákoníku | Název | 2 012 | | Změna | |
|---------|------------------------|--|---------------|---------------|-------------------|-------------|
| | | | Zjištěno | Objas. | Zjištěno fakt. | v % |
| 101 | /§ 140/ | Vraždy loupežné | 18 | 17 | 7 | 63,6 |
| 102 | /§ 140/ | Vraždy sexuální | 1 | 1 | -3 | -75,0 |
| 103 | /§ 140/ | Vraždy motivované osobními vztahy | 104 | 102 | -4 | -3,7 |
| 104 | /§ 140/ | Vraždy na objednávku | 1 | 1 | -3 | -75,0 |
| 105 | /§ 142/ | Vraždy novorozence matkou | 1 | 1 | 0 | 0,0 |
| 106 | /§ 140/ | Vraždy ostatní | 63 | 53 | 18 | 40,0 |
| 101-106 | | Vraždy celkem: | 188 | 175 | 15 | 8,7 |
| 111 | /§ 161, 162/ | Usmrcení lidského plodu - pomoc a svádění ženy | 1 | 1 | 1 | - |
| 112 | /§ 160/ | Usmrcení lidského plodu - se souhlasem ženy | 1 | 1 | 1 | - |
| 113 | /§ 159/ | Usmrcení lidského plodu - bez souhlasu ženy | 0 | 0 | 0 | - |
| 115 | /§ 141/ | Zabití | 2 | 2 | 2 | - |
| 116 | /§ 143/ | Usmrcení z nedbalosti | 68 | 27 | -11 | -13,9 |
| 121 | /§ 195/ | Opuštění dítěte | 14 | 7 | -4 | -22,2 |
| 122 | /§ 200/ | Únos | 8 | 7 | 0 | 0,0 |
| 131 | /§ 173/ | Loupeže | 3 283 | 1 585 | -478 | -12,7 |
| 132 | /§ 173/ | Loupeže na finančních institucích | 133 | 75 | 13 | 10,8 |
| 141 | /§ 323, 324, 325, 326/ | Násilí proti úřední osobě a orgánu veřejné moci - mimo policie a obecní policie | 99 | 76 | -14 | -12,4 |
| 142 | /§ 323, 324, 325, 326/ | Násilí proti úřední osobě a orgánu veřejné moci - na příslušníkovi Policie ČR | 615 | 572 | -71 | -10,3 |
| 143 | /§ 323, 324, 325, 326/ | Násilí proti úřední osobě a orgánu veřejné moci - na příslušníkovi obecní policie | 191 | 176 | 3 | 1,6 |
| 151 | /§ 145, 146, 146a/ | Úmyslné ublížení na zdraví | 5 240 | 3 895 | -24 | -0,5 |
| 161 | /§ 158/ | Rvačky | 29 | 28 | 16 | 123,1 |
| 171 | /§ 352/ | Násilí a vyhrož. proti skup. obyv. a jednotlivci | 40 | 26 | -45 | -52,9 |
| 172 | /§ 174/ | Braní rukojmí | 0 | 0 | -2 | -100,0 |
| 173 | /§ 353/ | Nebezpečné vyhrožování | 2 205 | 1 869 | -182 | -7,6 |
| 174 | /§ 354/ | Nebezpečné pronásledování | 485 | 349 | -50 | -9,3 |
| 181 | /§ 175/ | Vydirání | 1 472 | 1 160 | -50 | -3,3 |
| 182 | /§ 169, 170, 171/ | Omezování a zbavení osobní svobody | 260 | 182 | -17 | -6,1 |
| 183 | /§ 178/ | Porušování domovní svobody | 2 852 | 1 547 | -75 | -2,6 |
| 184 | /§ 208/ | Neoprávněný zásah do práva domu, bytu... | 348 | 277 | -35 | -9,1 |
| 185 | /§ 198/ | Týrání svěřené osoby | 175 | 110 | 7 | 4,2 |
| 186 | /§ 199/ | Týrání osoby žijící ve společném obydlí | 603 | 494 | -58 | -8,8 |
| 187 | /§ 176/ | Omezování svobody vyznání | 0 | 0 | 0 | - |
| 188 | /§ 177/ | Útlak | 37 | 25 | 3 | 8,8 |
| 189 | /§ 179/ | Porušování svobody sdružování a shrom. | 0 | 0 | 0 | - |
| 190 | /§ 144, 172/ | Ostatní násilné trestné činy | 9 | 6 | 6 | 200,0 |
| 101-190 | | Násilné činy celkem: | 18 358 | 12 672 | -1 051 | -5,4 |
| 201 | /§ 185/ | Znásilnění | 669 | 489 | -6 | -0,9 |
| 202 | /§ 186/ | Sexuální nátlak | 46 | 40 | 19 | 70,4 |
| 211 | /§ 187/2/ | Pohlavní zneužívání v závislosti | 91 | 74 | 9 | 11,0 |
| 212 | /§ 187/1,2,3/ | Pohlavní zneužívání ostatní | 604 | 478 | -68 | -10,1 |
| 213 | /§ 187/2/ | Komerční forma sexuálního zneuž. v závisl. | 0 | 0 | 0 | - |
| 214 | /§ 187/1,3,4/ | Komerční forma sexuálního zneuž. ostatní | 8 | 8 | 5 | 166,7 |
| 231 | /§ 358/ | Ostatní pohlavní úchylky | 218 | 143 | 7 | 3,3 |
| 241 | /§ 191/ | Šíření pornografie | 35 | 29 | -42 | -54,5 |
| 251 | /§ 155/ | Ohrožování pohlavní nemocí | 3 | 3 | -3 | -50,0 |
| 252 | /§ 145, 146, 152/ | Úmyslné ublíž. na zdraví nakažlivou lidskou nemocí | 12 | 9 | 10 | 500,0 |
| 253 | /§ 143, 147, 148, 153/ | Ublíž. na zdraví nakažlivou lidskou nemocí z nedbal. | 10 | 8 | 8 | - |
| 271 | /§ 189/ | Kuplířství | 42 | 30 | -2 | -4,5 |
| 280 | /§ 188/ | Soulož mezi příbuznými | 7 | 4 | 1 | 16,7 |
| 281 | /§ 168/ | Obchodování s lidmi | 24 | 18 | 5 | 26,3 |
| 290 | /§ 190, 192, 193, 194/ | Ostatní mravnostní trestné činy | 212 | 140 | -48 | -18,5 |
| 201-290 | | Mravnostní činy celkem: | 1 981 | 1 473 | -105 | -5,0 |

| TSK | § tr. zákoníku | Název | 2 012 | | Změna | |
|----------------|------------------------|--|----------------|---------------|-------------------|-------------|
| | | | Zjištěno | Objas. | Zjištěno fakt. | v % |
| 311 | /§ 205/ | Krádeže vloupáním do obchodů | 3 519 | 842 | -48 | -1,3 |
| 312 | /§ 205/ | Krádeže vloupáním do výkladních skříní | 140 | 41 | -51 | -26,7 |
| 321 | /§ 205/ | Krádeže vl. do restaurací a hostinců | 2 307 | 585 | -104 | -4,3 |
| 322 | /§ 205/ | Krádeže vl. do bytovacích objektů | 813 | 109 | 35 | 4,5 |
| 323 | /§ 205/ | Krádeže vloupáním do kiosků | 929 | 258 | -26 | -2,7 |
| 324 | /§ 205/ | Krádeže vl. do jíd. záv. kuch.strav. zař. | 60 | 22 | -4 | -6,3 |
| 331 | /§ 205/ | Krádeže vl. do obj. st. uměl. př.-ne 332 | 39 | 6 | 3 | 8,3 |
| 332 | /§ 205/ | Krádeže vl. do kult. objektů - ne 331 | 77 | 20 | -13 | -14,4 |
| 341 | /§ 205/ | Krádeže vl. do pokladen a panc. skříní | 78 | 17 | -23 | -22,8 |
| 350 | /§ 205/ | Krádeže vl. do výpočet. středisek | 1 | 0 | -1 | -50,0 |
| 351 | /§ 205/ | Krádeže vloupáním do škol | 607 | 136 | -24 | -3,8 |
| 371 | /§ 178, 205/ | Krádeže vloupáním do bytů | 4 239 | 927 | -72 | -1,7 |
| 372 | /§ 178, 205/ | Krádeže vl. do víkendových chat soukr. osob | 4 634 | 1 137 | -212 | -4,4 |
| 373 | /§ 178, 205/ | Krádeže vloupáním do rodinných domků | 5 479 | 1 122 | 222 | 4,2 |
| 390 | /§ 178, 205/ | Krádeže vl. do ostatních objektů | 32 632 | 5 900 | -3 800 | -10,4 |
| 311-390 | | Krádeže vloupáním celkem: | 55 554 | 11 122 | -4 118 | -6,9 |
| 411 | /§ 205/ | Krádeže prosté - kapesní | 15 430 | 790 | 916 | 6,3 |
| 412 | /§ 205/ | Krádeže prosté - při pohlavním styku | 13 | 6 | 10 | 333,3 |
| 413 | /§ 205/ | Krádeže prosté - jiné na osobách | 9 390 | 1 075 | -316 | -3,3 |
| 421 | /§ 205/ | Krádeže prosté - mezi zaměstnanci na pracovišti | 60 | 23 | -2 | -3,2 |
| 431 | /§ 205, 207/ | Krádeže motorových vozidel dvoustupých | 10 403 | 1 703 | -1 244 | -10,7 |
| 432 | /§ 205, 207/ | Krádeže motorových vozidel jednostupých | 724 | 145 | -22 | -2,9 |
| 433 | /§ 205/ | Krádeže věci z aut | 28 751 | 2 193 | -4 479 | -13,5 |
| 434 | /§ 205/ | Krádeže součástek motorových vozidel | 9 577 | 915 | -390 | -3,9 |
| 435 | /§ 205, 207/ | Krádeže jízdních kol | 7 746 | 1 090 | 350 | 4,7 |
| 441 | /§ 205/ | Krádeže domácího zvířectva | 85 | 14 | -30 | -26,1 |
| 451 | /§ 205/ | <i>Krádeže prosté - v bytech a rodinných domech</i> | 3 987 | 1 863 | -81 | -2,0 |
| 461 | /§ 205/ | Krádeže věci v prostorách nádraží - mimo zásilek | 154 | 37 | 28 | 22,2 |
| 462 | /§ 205/ | Krádeže věci během jízdy v DP - mimo zásilek | 136 | 5 | 35 | 34,7 |
| 471 | /§ 205/ | Krádeže v objektech se starožit. a uměl. předměty | 35 | 19 | 4 | 12,9 |
| 480 | /§ 205/ | Krádeže prosté v jiných objektech | 22 717 | 10 683 | 648 | 2,9 |
| 490 | /§ 205/ | Krádeže prosté ostatní | 10 159 | 3 117 | -334 | -3,2 |
| 411-490 | | Krádeže prosté celkem: | 119 367 | 23 678 | -4 907 | -3,9 |
| 511 | /§ 209/ | Podvod | 5 403 | 2 707 | 493 | 10,0 |
| 521 | /§ 206/ | Zpronevěra | 1 094 | 758 | 23 | 2,1 |
| 530 | /§ 207/ | Neoprávněné užívání cizí věci | 102 | 67 | 18 | 21,4 |
| 588 | /§ 219/ | Zatajení věci | 1 448 | 261 | 198 | 15,8 |
| 589 | /§ 228/ | Poškození cizí věci | 11 896 | 1 693 | -435 | -3,5 |
| 590 | /§ 304/ | Pytláctví a ostatní majtkové trestné činy | 106 | 13 | 23 | 27,7 |
| 311-590 | | Majtkové činy celkem: | 194 970 | 40 299 | -8 705 | -4,3 |
| 611 | /§ 358, 359/ | Výtržnictví | 3 343 | 2 686 | -147 | -4,2 |
| 612 | /§ 358/ | Výtržnictví na sportovních a veřejných akcích | 41 | 36 | -27 | -39,7 |
| 613 | /§ 228/2/ | Sprejerství | 3 025 | 531 | 194 | 6,9 |
| 614 | /§ 358/ | Výtržnictví - útoky na záchranáře | 1 | 1 | -2 | -66,7 |
| 631 | /§ 201, 202/ | Ohrož. vých. mládeže a svádění k pohl. styku | 964 | 812 | 5 | 0,5 |
| 632 | /§ 204/ | Podávání alkoholických nápojů mládeži | 101 | 79 | 30 | 42,3 |
| 633 | /§ 169/ | Obchodování s dětmi | 3 | 2 | 2 | - |
| 634 | /§ 339, 340, 341, 343/ | Nedovolené překročení státní hranice | 173 | 146 | 99 | 133,8 |
| 635 | /§ 283/ | Nedovol. výroba a držení psych. l. a jedů pro jiného | 3 261 | 2 842 | 164 | 5,3 |
| 636 | /§ 287/ | Šíření toxikománie | 25 | 23 | -6 | -19,4 |
| 637 | /§ 329/ | Zneužití pravomoci úřední osoby | 45 | 17 | -77 | -63,1 |
| 639 | /§ 180/ | Neoprávněné nakládání s osobními údaji | 20 | 8 | -5 | -20,0 |
| 640 | /§ 330/ | Maření úkolů úřední osoby z nedbalosti | 7 | 3 | 0 | 0,0 |

| TSK | § tr. zákoníku | Název | 2 012 | | Změna | |
|----------------|--|---|---------------|---------------|-------------------|-------------|
| | | | Zjištěno | Objas. | Zjištěno fakt. | v % |
| 641 | /§ 284/ | Nedovolená výroba a d. psych. látek a jedů pro sebe | 433 | 322 | 58 | 15,5 |
| 642 | /§ 286/ | Ned. výr. a d. psych. l. a jedů - předmět k výrobě | 120 | 95 | -43 | -26,4 |
| 643 | /§ 285/ | Nedovol. pěstování rostlin obsah. omam. látku | 193 | 141 | 25 | 14,9 |
| 644 | /§ 288/ | Výroba a nakládání s látkami s hormon. účinkem | 18 | 15 | 10 | 125,0 |
| 651 | /§ 228, 272, 273/ | Požáry | 976 | 133 | -144 | -12,9 |
| 652 | /§ 228, 272, 273/ | Výbuchy | 10 | 3 | -2 | -16,7 |
| 662 | /§ 662/ | Nedovolené ozbrojování | 499 | 384 | 42 | 9,2 |
| 663 | /§ 337/ | Maření výkonu úředního rozhodnutí | 12 936 | 12 450 | -860 | -6,2 |
| 664 | /§ 214, 215/ | Překupnictví a přechovávачi - podílíctví | 943 | 840 | 38 | 4,2 |
| 690 | /§ 338, 342/ | Ostatní kriminální trestné činy | 3 | 0 | -1 | -25,0 |
| 611-690 | | Ostatní krim. činy celkem: | 27 140 | 21 569 | -647 | -2,3 |
| 721 | /§ 366/ | Nadržování | 17 | 16 | -5 | -22,7 |
| 730 | /§ 145, 146, 228, 272, 274 aj./ | Veškeré nehody ... - úmyslné | 12 | 9 | -7 | -36,8 |
| 731 | /§ 143, 147, 148, 273, 274 aj/ | Dopravní nehody silniční - z nedbalosti | 6 734 | 5 345 | 109 | 1,6 |
| 732 | /§ 143, 147, 148, 273, 274 aj/ | Dopravní nehody letecké - z nedbalosti | 3 | 1 | 1 | 50,0 |
| 733 | /§ 143, 147, 148, 273, 274 aj/ | Dopravní nehody vodní - z nedbalosti | 2 | 0 | 1 | - |
| 741 | /§ 143, 147, 148, 273, 274 aj/ | Železniční nehody - z nedbalosti | 11 | 9 | -12 | -52,2 |
| 742 | /§ 143, 147, 148, 273, 274 aj/ | Nehody kombinované - železniční - sil. - z nedbalosti | 27 | 26 | 2 | 8,0 |
| 750 | /§ 143, 147, 148, 274, 360/ | Ublížení na zdraví z nedbalosti - pracovní úrazy | 137 | 79 | 14 | 11,4 |
| 751 | /§ 143, 147, 148, 274, 360/ | Ublížení na zdraví z nedbalosti - ostatní | 364 | 185 | -41 | -10,1 |
| 762 | /§ 222/ | Poškození věřitele | 26 | 16 | 10 | 62,5 |
| 763 | /§ 223/ | Zvýhodňování věřitele | 2 | 1 | -1 | -33,3 |
| 771 | /§ 274, 360/ | Ohrožení pod vlivem návykové látky, opilství | 9 661 | 9 386 | -693 | -6,7 |
| 772 | /§ 196/ | Zanedbání povinné výživy | 14 209 | 14 199 | -1 092 | -7,1 |
| 781 | /§ 290/ | Získání kontroly nad v zdušným dopravním prostředkem, plavidlem a pevnou plošinou | 0 | 0 | 0 | - |
| 782 | /§ 291/ | Sdělení nepravdivé informace - ohrožení bezpečnosti vzdušného dopr. prostř.a civil. plavidla | 0 | 0 | 0 | - |
| 783 | /§ 292/ | Zavlečení vzduš. dopr. prostředku do ciziny | 0 | 0 | 0 | - |
| 784 | /§ 302, 303/ | Týrání zvířat | 82 | 33 | 9 | 12,3 |
| 785 | /§ 357/ | Šíření poplašné zprávy | 209 | 83 | 1 | 0,5 |
| 786 | /§ 361/ | Účast na organizované zločinecké skupině | 9 | 5 | 3 | 50,0 |
| 787 | /§ 355/ | Hanobení národa, rasy, etnické nebo jiné skupiny | 33 | 26 | 0 | 0,0 |
| 788 | /§ 356/ | Podněcování k nenávisti vůči skup. osob ... | 5 | 1 | -10 | -66,7 |
| 789 | /§ 403, 404, 405/ | Podpora a propagace hnutí směř. k potlač. práv ... | 79 | 51 | -18 | -18,6 |
| 790 | /§ 140-151, 164-167, 181-184, 218, 230, 221, 227, 272, 273 aj./ | Ostatní trestná činnost | 2 812 | 1 428 | 179 | 6,8 |
| 721-790 | | Zbývající kriminalita celkem | 34 434 | 30 899 | -1 550 | -4,3 |
| 801 | /§ 248/ | Trestné činy proti předpisům o nekalé soutěži | 38 | 4 | 17 | 81,0 |
| 803 | /§ 251/ | Neoprávněné podnikání | 106 | 73 | -6 | -5,4 |
| 806 | /§ 253/ | Poškození spotřebitele | 10 | 5 | 7 | 233,3 |
| 807 | /§ 261/ | Pašování a kráčení cla | 0 | 0 | -6 | -100,0 |
| 808 | /§ 1254/ | Zkreslování údajů o stavu hospodaření a jmění | 304 | 209 | 68 | 28,8 |
| 809 | /§ 248/ | Porušení předpisů o pravidlech hosp. soutěže | 0 | 0 | 0 | - |
| 810 | /§ 225/ | Poruš. povinnosti v insolvenčním řízení | 71 | 39 | 22 | 44,9 |
| 811 | /§ 220, 221/ | Porušování pov. při správě cizího majetku | 234 | 84 | 57 | 32,2 |
| 812 | /§ 205/ | Krádež | 491 | 405 | -32 | -6,1 |
| 813 | /§ 207/ | Neoprávněné užívání cizí věci | 4 | 1 | 2 | 100,0 |
| 814 | /§ 228/ | Poškození cizí věci | 7 | 4 | 5 | 250,0 |
| 815 | /§ 209/ | Podvody proti sociál. zabezpečení a nem. pojištění | 408 | 360 | -143 | -26,0 |
| 816 | /§ 233/ | Padělání a pozměňování peněz | 2 036 | 185 | -1 173 | -36,6 |
| 817 | /§ 245, 246/ | Padělání známek, kolků a nálepek | 8 | 3 | 0 | 0,0 |
| 819 | /§ 240/ | Kráčení daně | 916 | 435 | 212 | 30,1 |
| 820 | /§ 329/ | Zneužití pravomoci úřední osoby | 162 | 101 | 44 | 37,3 |
| 821 | /§ 331/ | Úplatkářství - přijetí úplatku | 63 | 44 | -22 | -25,9 |
| 822 | /§ 222/ | Poškození věřitele | 248 | 70 | 38 | 18,1 |
| 823 | /§ 348/ | Padělání a pozměňování veřejné listiny | 737 | 511 | 36 | 5,1 |
| 824 | /§ 349/ | Nedovol. výr. a držení státní pečeti a úřed. razítka | 19 | 10 | 8 | 72,7 |
| 825 | /§ 156, 157/ | Ohrožování zdraví závadnými potravinami ... | 78 | 50 | 77 | 7700,0 |

| TSK | § tr. zákoníku | Název | 2 012 | | Změna | |
|---------|----------------------------------|--|----------------|----------------|-------------------|-------------|
| | | | Zjištěno | Objas. | Zjištěno fakt. | v % |
| 826 | /§ 259, 260/ | Vystavení nepravdivého potvrzení | 42 | 20 | 30 | 250,0 |
| 827 | /§ 207/ | Neoprávněné užívání motorového vozidla | 11 | 6 | 1 | 10,0 |
| 828 | /§ 182/ | Porušování tajemství dopravných zpráv | 43 | 28 | 21 | 95,5 |
| 829 | /§ 206/ | Zpronevěra | 2 661 | 1 902 | 105 | 4,1 |
| 830 | /§ 209/ | Podvod | 4 363 | 2 540 | 210 | 5,1 |
| 831 | /§ 256, 257, 258/ | Pletichy při veřejné soutěži a dražbě | 94 | 49 | 60 | 176,5 |
| 832 | /§ 262, 263, 264/ | Poruš. předpisů o nakl. s kontrolov. zbožím a techn. | 0 | 0 | 0 | - |
| 833 | /§ 128/ | Zneužívání informací v obchodním styku | 45 | 15 | 19 | 73,1 |
| 834 | /§ 252/ | Neoprávněné provozování loterie ... | 12 | 5 | 5 | 71,4 |
| 835 | /§ 244/ | Porušování předpisů o nálepkách k označení zboží | 99 | 84 | 21 | 26,9 |
| 836 | /§ 180/ | Neoprávněné nakládání s osobními údaji | 15 | 8 | 9 | 150,0 |
| 837 | /§ 235, 236, 237, 239/ | Ostatní tr. činy proti měně | 5 | 5 | -10 | -66,7 |
| 838 | /§ 234/ | Neoprávněné držení platebního prostředku | 7 844 | 1 589 | -425 | -5,1 |
| 839 | /§ 265, 266, 267/ | Poruš. předpisů o zahr. obchodu s vojen. materiálem | 7 | 2 | 5 | 250,0 |
| 840 | /§ 205, 206, 209 | Krádeže železničních zásilek | 53 | 2 | -10 | -15,9 |
| 841 | /§ 205, 206, 209 | Krádeže poštovních zásilek | 10 | 2 | -2 | -16,7 |
| 842 | /§ 205, 206, 209 | Krádeže silničních zásilek | 95 | 11 | -61 | -39,1 |
| 843 | /§ 205, 206, 209 | Krádeže leteckých zásilek | 1 | 0 | 0 | - |
| 844 | /§ 205, 206, 209 | Krádeže lodních zásilek | 0 | 0 | 0 | - |
| 845 | /§ 330/ | Maření úkolu úřední osoby z nedbalosti | 13 | 8 | -3 | -18,8 |
| 846 | /§ 332/ | Úplatkářství - podplacení | 221 | 197 | 52 | 30,8 |
| 847 | /§ 333/ | Úplatkářství - nepřímé úplatkářství | 8 | 7 | -5 | -38,5 |
| 848 | /§ 223/ | Zvýhodňování věřitele | 57 | 20 | 4 | 7,5 |
| 849 | /§ 226/ | Pletichy v insolvenčním řízení | 0 | 0 | 0 | - |
| 850 | /§ 293, 294a, 295, 297, 298 aj./ | Ohrožení nebo poškoz. živ. prostředí - úmyslné | 32 | 15 | 14 | 77,8 |
| 851 | /§ 294, 294a, 295, 297, 298 aj./ | Ohrož. nebo poškoz. živ. prostř. - nedbalostní | 9 | 2 | -6 | -40,0 |
| 852 | /§ 224/ | Způsobení úpadku | 22 | 11 | 4 | 22,2 |
| 853 | /§ 249/ | Neoprávněné vydání cenného papíru | 4 | 2 | - | - |
| 854 | /§ 250/ | Manipulace s kurzem investičních nástrojů | 1 | 0 | - | - |
| 855 | /§ 281, 282/ | Nedovol. vyr. a drž. radioaktiv. a jader. materiálu | 0 | 0 | -1 | - |
| 860 | /§ 214, 215/ | Podílnictví | 54 | 47 | -1 | -1,8 |
| 861 | /§ 268/ | Poruš. práv k ochranné známce, obchod. jménu ... | 427 | 388 | -200 | -31,9 |
| 862 | /§ 269/ | Porušování průmyslových práv | 10 | 10 | -36 | -78,3 |
| 863 | /§ 270, 271/ | Porušování autorského práva, práv k databázi ... | 459 | 285 | 47 | 11,4 |
| 864 | /§ 216, 217/ | Zastření původu věci, tzv. praní špin. peněz | 395 | 97 | 141 | 55,5 |
| 865 | /§ 230, 231, 232/ | Poškozování a zneuž. záznamu na nosiči informací | 178 | 45 | 44 | 32,8 |
| 866 | /§ 213/ | Provozování nepoctivých her a sázek | 2 | 1 | 2 | - |
| 870 | /§ 273, 274, 277, 294, 294a aj./ | Havárie a provoz poruchy ... - z nedbalosti | 20 | 8 | 9 | 81,8 |
| 871 | /§ 228, 272, 274, 276, 278 aj./ | Havárie a provoz poruchy ... - úmyslné | 51 | 10 | 26 | 104,0 |
| 880 | /§ 210/ | Pojistný podvod | 376 | 253 | -2 | -0,5 |
| 881 | /§ 211/ | Úvěrový podvod | 3 125 | 2 457 | 182 | 6,2 |
| 882 | /§ 212/ | Dotační podvod | 80 | 51 | 27 | 50,9 |
| 885 | /§ 243/ | Nesplnění oznamovací povinnosti v daňovém řízení | 0 | 0 | 0 | - |
| 886 | /§ 241/ | Neodvedení daně, pojistného na sociál. zabezpečení ... | 607 | 355 | -85 | -12,3 |
| 890 | /§ 181, 183, 218, 229, 247 aj./ | Ostatní hospodářské trestné činy | 142 | 117 | 10 | 7,6 |
| 801-890 | | Hospodářské činy celkem: | 27 633 | 13 247 | -583 | -2,1 |
| 901 | /§ 369-398, 417/ | Vojenské trestné činy | 9 | 8 | -11 | -55,0 |
| 902 | /§ 309-312, 314-322 aj./ | Trestné činy proti ústavnímu zřízení | 3 | 1 | 3 | - |
| 903 | /§ 406, 407, 409, 416/ | Trestné činy válečné a proti míru | 0 | 0 | - | - |
| 101-690 | | Obecná kriminalita celkem: | 242 449 | 76 013 | -10 508 | -4,2 |
| 101-903 | | CELKOVÁ KRIMINALITA: | 304 528 | 120 168 | -12 649 | -4,0 |

Poznámky:

TSK - takticko-statistická klasifikace Evidenčně statistického systému kriminality PČR.

Kódy TSK, u nichž byla od 1. 1. 2011 provedena změna ve skladbě paragrafů tr. zákoníku, jsou odlišeny kurzívou.

Zdroj: [14, tabulková a grafická část č. 2]

Příloha B: Výkony nákladní a osobní dopravy na území ČR v letech 2005 – 2011

| Přeprava věcí (v tis. tun) | 2006 | 2007 | 2008 | 2009 | 2010 | 2011 |
|---|-------------|-------------|-------------|-------------|-------------|-------------|
| Silniční doprava | 398 070,2 | 407 741,4 | 382 420,5 | 325 052,3 | 301 452,7 | 288 581,0 |
| Železniční doprava | 45 861,1 | 46 958,9 | 44 148,0 | 36 858,5 | 37 077,6 | 40 203,3 |
| Vnitrozemská vodní dop. | 418,8 | 630,4 | 388,3 | 335,3 | 371,4 | 509,9 |
| Letecká doprava | 0,8 | 0,7 | 0,7 | 0,7 | 0,5 | ● |
| Přepravní výkon (v mil. t km) | 2006 | 2007 | 2008 | 2009 | 2010 | 2011 |
| Silniční doprava | 16 085,2 | 15 783,4 | 15 755,2 | 13 502,4 | 14 775,7 | 14 995,5 |
| Železniční doprava | 6 911,8 | 7 267,0 | 6 510,3 | 5 484,9 | 5 714,1 | 6 238,9 |
| Vnitrozemská vodní dop. | 15,4 | 17,2 | 13,1 | 12,4 | 16,2 | 20,6 |
| Letecká doprava | 0,2 | 0,2 | 0,2 | 0,2 | 0,1 | ● |
| Přeprava cestujících (v mil.) | 2005 | 2007 | 2008 | 2009 | 2010 | 2011 |
| Městská hromadná dop. | 2 268,9 | 2 258,4 | 2 323,8 | 2 262,0 | 2 260,3 | 2 138,5 |
| Individ. automobil. dop. | 2 130,0 | 2 220,0 | 2 250,0 | 2 240,0 | 1 970,0 | 2 030,0 |
| Autobusová doprava | 388,3 | 375,0 | 373,4 | 367,6 | 372,5 | 364,6 |
| Železniční doprava | 180,3 | 184,2 | 177,4 | 165,0 | 164,8 | 167,9 |
| Letecká doprava | 6,3 | 7,0 | 7,2 | 7,4 | 7,5 | 7,5 |
| Vnitrostátní vodní dop. | 1,1 | 1,1 | 0,9 | 1,2 | 0,9 | 1,0 |
| Přepravní výkon (v mil. osobo. km) | 2005 | 2007 | 2008 | 2009 | 2010 | 2011 |
| Individ. automobil. dop. | 68 640,0 | 71 540,0 | 72 380,0 | 72 290,0 | 63 570,0 | 65 490,0 |
| Městská hromadná dop. | 14 934,8 | 14 352,5 | 15 880,5 | 15 555,1 | 15 617,4 | 15 281,5 |
| Letecká doprava | 9 735,7 | 10 477,3 | 10 749,0 | 11 330,9 | 10 902,0 | 11 585,6 |
| Autobusová doprava | 8 607,3 | 9 518,8 | 9 215,2 | 9 493,6 | 10 335,7 | 9 266,7 |
| Železniční doprava | 6 667,0 | 6 898,0 | 6 803,3 | 6 503,2 | 6 590,7 | 6 714,0 |
| Vnitrostátní vodní dop. | 18,1 | 12,8 | 17,3 | 10,5 | 12,8 | 14,8 |

Zdroj: [28; 29; 30; 31; 32; 33; 34]

| Pořadí nákladní a osobní dopravy v ČR podle ukazatelů přepravy v letech 2005 (2006) – 2011 (sestupně) | | | | | | |
|--|-----------|-----------|-----------|-----------|-----------|-----------|
| | 1. | 2. | 3. | 4. | | |
| Přeprava věcí | SD | ŽD | VVD | LD | | |
| Přepravní výkon v ND | SD | ŽD | VVD | LD | | |
| | 1. | 2. | 3. | 4. | 5. | 6. |
| Přeprava cestujících | MHD | IAD | AD | ŽD | LD | VVD |
| Přepravní výkon v OD | IAD | MHD | LD | AD | ŽD | VVD |

Zdroj: autor na základě [28; 29; 30; 31; 32; 33; 34]

Příloha C: Mapa pojistných podvodů v oboru dopravy (2/2)

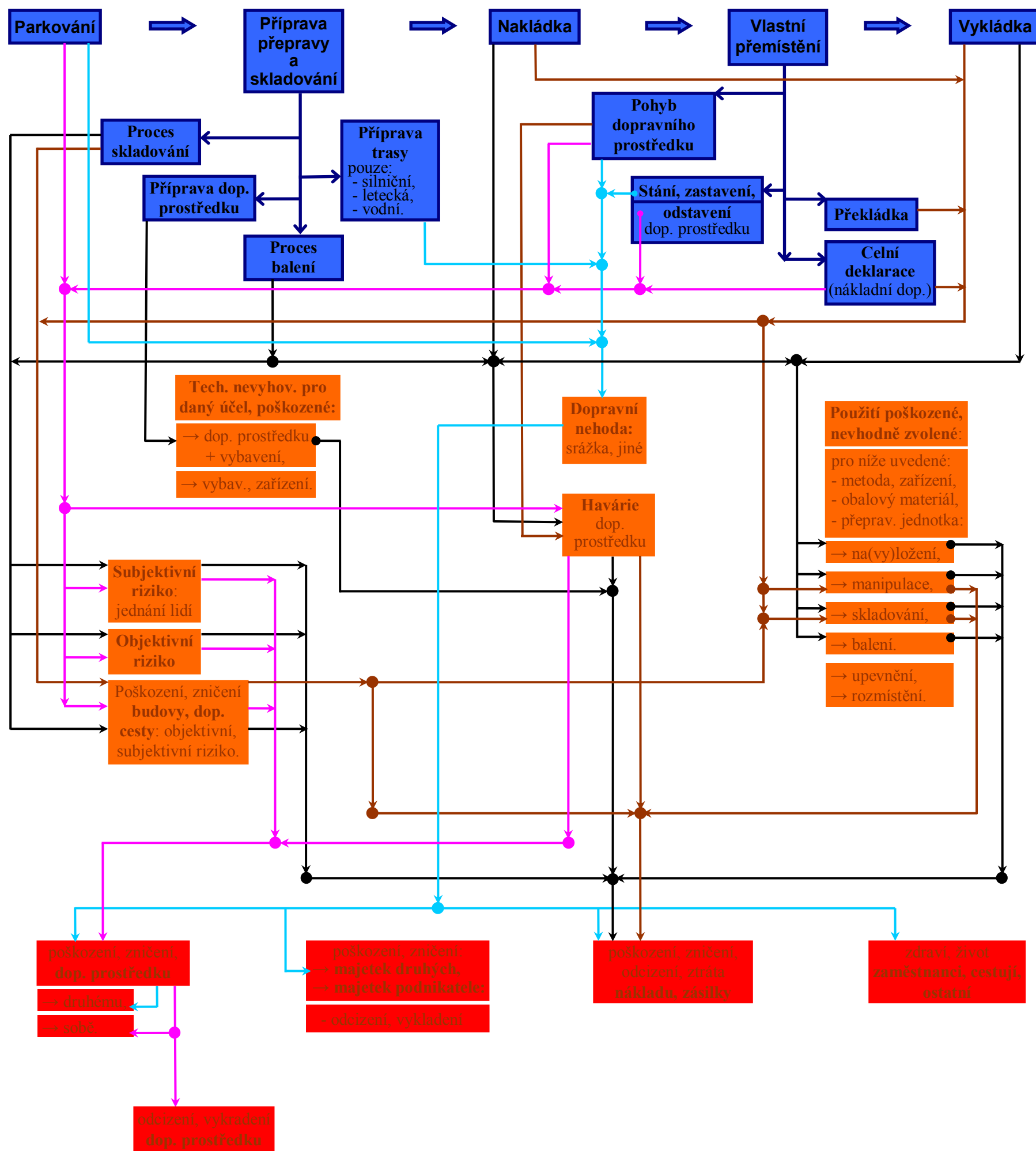

Legenda:

- **pojištění odpovědnosti silničního dopravce**
- **pojištění odpovědnosti držitele železničních nákladních vozů**
- **povinné ručení: silničního vozidla, letadel, lodí a pojištění odpovědnosti provozovatele drážní dopravy**
- **havarijní pojištění: silničního vozidla, letadel, lodí**
- **pojištění podnikatelů**
- **pojištění odpovědnosti zaslátel**
- **pojištění přepravy**
- **příčiny, rizika škod**
- **škodní událost**