

Univerzita Pardubice  
Fakulta ekonomicko-správní

## **Hospodářsko-politický vývoj Francie po 2. sv. válce**

Bakalářská práce

2011

## ZADÁNÍ BAKALÁŘSKÉ PRÁCE

(PROJEKTU, UMĚLECKÉHO DÍLA, UMĚLECKÉHO VÝKONU)

Jméno a příjmení: **Tereza ZLOSKÁ**  
Osobní číslo: **E07737**  
Studijní program: **B6202 Hospodářská politika a správa**  
Studijní obor: **Veřejná ekonomika a správa**  
Název tématu: **Hospodářsko-politický vývoj Francie po 2. sv. válce**  
Zadávající katedra: **Ústav ekonomie**

### Z á s a d y p r o v y p r a c o v á n í :

Cílem bakalářské práce bude zmapovat poválečný vývoj ekonomiky Francie v kontextu evropské ekonomiky a její poválečné integrace. Bakalářská práce bude obsahovat:

- vývoj ekonomiky a hospodářské politiky Francie po 2. sv. válce v jednotlivých obdobích
- postavení francouzské ekonomiky v evropském a světovém hospodářství
- Francie jako motor integračního procesu v Evropě

Rozsah grafických prací:

Rozsah pracovní zprávy: cca 30 stran

Forma zpracování bakalářské práce: tištěná/elektronická

Seznam odborné literatury:

BECKER, J. Histoire politique de la France depuis 1945. Armand Colin, Paříž 2000. ISBN 978-2200264758

BETTELHEIM, CH. Ekonomika Francie po druhé světové válce. SNPL, Praha 1958

ECK, J. Histoire de l' economie francaise depuis 1945, Armand Colin, Paříž, 2004, ISBN 9782200266851

FERRO, M. Dějiny Francie. NLN, Praha 2006, ISBN 80-7106-888-8

OLŠOVSKÝ, R. Stručné dějiny světového hospodářství, SPN, Praha 1978

ROSSER, J., B., ROSSER M., V. Comparative Economics in a Transforming Worls Economy, 2. vydání, Massachusetts Institute of Technology, 2004

TOMEŠ, Z. a kol. Hospodářská politika 1900-2007. C.H. Beck, Praha 2008, ISBN 978-80-7400-002-7

Vedoucí bakalářské práce:

Ing. Pavla Kořátková Stránská  
Ústav ekonomie

Datum zadání bakalářské práce: 1. října 2010

Termín odevzdání bakalářské práce: 6. května 2011



doc. Ing. Renáta Myšková, Ph.D.

děkanka

L.S.



doc. Ing. Jolana Volejníková, Ph.D.

vedoucí ústavu

V Pardubicích dne 4. října 2010

**Prohlašuji:**

Tuto práci jsem vypracoval samostatně. Veškeré literární prameny a informace, které jsem v práci využil, jsou uvedeny v seznamu použité literatury.

Byl jsem seznámen s tím, že se na moji práci vztahují práva a povinnosti vyplývající ze zákona č. 121/2000 Sb., autorský zákon, zejména se skutečností, že Univerzita Pardubice má právo na uzavření licenční smlouvy o užití této práce jako školního díla podle § 60 odst. 1 autorského zákona, a s tím, že pokud dojde k užití této práce mnou nebo bude poskytnuta licence o užití jinému subjektu, je Univerzita Pardubice oprávněna ode mne požadovat přiměřený příspěvek na úhradu nákladů, které na vytvoření díla vynaložila, a to podle okolností až do jejich skutečné výše.

Souhlasím s prezenčním zpřístupněním své práce v Univerzitní knihovně.

V Pardubicích dne 30.6.2011

Tereza Zloská

## **ANOTACE**

Bakalářská práce se zabývá hospodářsko-politickým vývojem Francie v období od roku 1945 do roku 2010. Ekonomický vývoj je analyzován pomocí čtyř základních makroekonomických ukazatelů – míry růstu HDP, míry inflace, míry nezaměstnanosti a salda běžného účtu platební bilance. Dále se práce zabývá evropskou integrací a postavením Francie v Evropě a ve světě.

## **KLÍČOVÁ SLOVA**

Francie, hospodářský vývoj Francie, evropská integrace

## **TITLE**

Economic and political development in France after the Second World War

## **ANNOTATION**

This work analyses economic and political development in France from 1945 to 2010 by force of four basic macroeconomic indicators – GDP growth rate, inflation rate, unemployment rate and current account balance. Further the work analyses the European integration and France's position in Europe and in the world.

## **KEYWORDS**

France, economic development of France, European integration

## **Poděkování**

Na tomto místě bych ráda poděkovala Ing. Pavle Kořátkové-Stránské za cenné připomínky a odborné rady, kterými přispěla k vypracování této bakalářské práce.

Dále děkuji Veronice Nachtergal za zaslání statistických ročenek z Ministerstva ekonomie a financí Francie, panu TJ Costellovi a panu Jojo Estradovi za pomoc při získávání statistických dat státu Texas.

V neposlední řadě bych chtěla poděkovat rodině za podporu a trpělivost.

# OBSAH

ÚVOD .....	10
1. Vývoj ekonomiky a hospodářské politiky Francie po 2. Sv. válce v jednotlivých obdobích.....	12
1.1 Čtvrtá republika (1945 – 1958).....	12
1.2 Pátá republika, období 1958 – 1972.....	19
1.3 Pátá republika, období 1973 - 1990 .....	24
1.4 Pátá republika, období 1990 - 2010 .....	32
2. Postavení francouzské ekonomiky v evropském a světovém hospodářství .....	41
2.1 Srovnání Francie s evropským a světovým státem dle magického čtyřúhelníku .....	45
2.1.1 Francie a Španělsko.....	45
2.1.2 Francie a Texas .....	49
3. Francie jako motor integračního procesu v Evropě .....	51
3.1 Historie.....	51
3.2 Současnost.....	52
ZÁVĚR .....	54
SEZNAM LITERATURY .....	58
SEZNAM ZKRATEK.....	62

## SEZNAM OBRÁZKŮ

Obrázek 1.1 Cena ropy .....	25
Obrázek 2.1 Spotřeba ropy za rok na obyvatele podle země, v tunách.....	44

## SEZNAM GRAFŮ

Graf 1.1 Magický čtyřúhelník Francie (%), rok 1946.....	13
Graf 1.2 Meziroční tempo růstu reálného produktu Francie (%), 1947 – 1958.....	15
Graf 1.3 Míra inflace ve Francii (%), 1945 – 1958.....	16
Graf 1.4 Saldo běžného účtu Francie (v mil. dolarů), 1945 – 1958.....	17
Graf 1.5 Obchodní bilance Francie (v mil. dolarů), 1945 - 1958 .....	18
Graf 1.6 Míra nezaměstnanosti ve Francii (%), 1952 – 1958.....	19
Graf 1.7 Magický čtyřúhelník Francie (%), rok 1958.....	20
Graf 1.8 Meziroční tempo růstu reálného produktu Francie (%), 1958 – 1972.....	21
Graf 1.9 Míra inflace ve Francii (%), 1958 – 1972.....	22
Graf 1.10 Saldo běžného účtu a obchodní bilance Francie (v miliardách euro), 1959 – 1972.....	23
Graf 1.11 Míra nezaměstnanosti ve Francii (%), 1959 – 1971.....	24
Graf 1.12 Magický čtyřúhelník Francie (%), rok 1973.....	25
Graf 1.13 Meziroční tempo růstu reálného produktu Francie (%), 1973 – 1990.....	26
Graf 1.14 Míra inflace ve Francii (%), 1973 – 1990.....	28
Graf 1.15 Míra nezaměstnanosti ve Francii (%), 1973 – 1990.....	29
Graf 1.16 Míra nezaměstnanosti ve Francii dle věkových skupin (%), 1975 – 1990.....	30
Graf 1.17 Saldo běžného účtu Francie včetně jeho složek (v mil. EUR), 1973–1990 .....	31
Graf 1.18 Energetické saldo Francie (v miliardách euro), 1973 – 1990.....	32
Graf 1.19 Magický čtyřúhelník Francie (%), rok 1990.....	32
Graf 1.20 Meziroční tempo růstu reálného produktu Francie (%), 1990 – 2010.....	33
Graf 1.21 Meziroční tempo růstu reálného produktu Francie včetně jeho složek (%), 1990 – 2010.....	35
Graf 1.22 Míra inflace ve Francii (%), 1990 – 2010.....	36



Graf 1.23 Míra nezaměstnanosti a míra růstu HDP ve Francii (%), 1990 – 2010.....	37
Graf 1.24 Míra nezaměstnanosti ve Francii dle věkových skupin (%), 1990 – 2010.....	39
Graf 1.25 Saldo běžného účtu Francie včetně jeho složek (v mil. EUR), 1990 – 2009.....	40
Graf 2.1 Příjmy ze zahraničního cestovního ruchu (v mil. dolarů).....	42
Graf 2.2 Emise CO <sub>2</sub> na osobu, rok 2005.....	43
Graf 2.3 Počet vojáků v Afghánistánu, rok 2009 a 2010.....	44
Graf 2.4 Magický čtyřúhelník Francie a Španělska (%), 2001.....	46
Graf 2.5 Magický čtyřúhelník Francie a Španělska (%), 2005.....	47
Graf 2.6 Magický čtyřúhelník Francie a Španělska (%), 2009.....	48
Graf 2.7 Magický čtyřúhelník Francie a Španělska (%), průměr 2001 – 2009.....	53
Graf 2.8 Magický čtyřúhelník Francie a Texasu (%), 2008.....	50
Graf 2.9 Magický čtyřúhelník Francie a Texasu (%), 2009.....	51

## **SEZNAM TABULEK**

Tabulka 2.1 Pořadí zemí podle HDP na obyvatele, v USD.....	41
Tabulka 2.2 Hodnoty magického čtyřúhelníku, rok 2001.....	45
Tabulka 2.3 Hodnoty magického čtyřúhelníku, rok 2005.....	46
Tabulka 2.4 Hodnoty magického čtyřúhelníku, rok 2009.....	48
Tabulka 2.5 Hodnoty magického čtyřúhelníku, průměr za roky 2001-2009.....	48
Tabulka 2.6 Hodnoty magického čtyřúhelníku, rok 2008.....	49
Tabulka 2.7 Hodnoty magického čtyřúhelníku, rok 2009.....	50

## ÚVOD

Francie je rozlohou největším státem západní Evropy. Člení se na metropolitní Francii a zámořské departementy, které jsou rozmístěny po celém světě. Francie si buduje své výsostné postavení od dob keltských, kdy území obývali Galové. Největšího ekonomického, společenského a kulturního vlivu země dosáhla v 18. století, za dob monarchie, vlády Ludvíka XIV. Následně, za vlády Napoleona Bonaparteho, ovládla téměř celou Evropu. Přestože Francie byla na vítězné straně v obou světových válkách, její vliv od počátku 20. století upadal.

Cílem této bakalářské práce je analýza poválečného vývoje ekonomiky Francie v kontextu evropské ekonomiky a její poválečné integrace. K analýze ekonomického vývoje bude využito čtyř základních makroekonomických ukazatelů - tempa reálného růstu HDP, míry inflace, míry nezaměstnanosti a salda běžného účtu platební bilance. Pro efektivnější následnou analýzu budou hodnoty těchto cílů zaneseny do grafu, magického čtyřúhelníku. Bakalářská práce je rozdělena do tří kapitol, přičemž teoretická část se prolíná s částí praktickou.

První kapitola je kapitolou stěžejní, nejobsáhlejší a je dále členěna na čtyři podkapitoly, dle jednotlivých období. Tyto podkapitoly budou obsahovat popis hospodářsko-politického vývoje Francie od roku 1945 do roku 2010, s detailnějším zaměřením na čtyři základní makroekonomické cíle, které následně budou graficky znázorněny v grafu, magickém čtyřúhelníku. Tento graf je umístěn vždy na začátku každé podkapitoly a graficky znázorňuje ekonomickou situaci v daném roce.

Druhá kapitola se zabývá postavením francouzské ekonomiky v evropském a světovém hospodářství. Je rozdělena do dvou částí, první část obsahuje stručný popis postavení Francie ve světě v souvislosti s růstem HDP, zahraničním obchodem, spotřebou ropy a emisemi CO<sub>2</sub>, výdaji na zbrojení a počtem vojáků v Afghánistánu. Druhá část se věnuje komparaci ekonomik Francie a jedním evropským a jedním mimoevropským státem opět z hlediska čtyř základních makroekonomických cílů, které jsou znázorněny v magických čtyřúhelnících.

Třetí a poslední kapitola se soustřeďuje na evropskou integraci. První část třetí kapitoly se bude zabývat postavením Francie v prvopočátcích evropské integrace, kdo z politických osobností stál u zrodu, a jaké byly hlavní důvody integrace. V druhé části bude

analyzována současná situace a pozice Francie v Evropské unii (dále jen EU). V neposlední řadě se práce zabývá otázkou, zdali by EU mohla i nadále fungovat bez francouzského členství.

Závěr práce se věnuje celkovému zhodnocení ekonomického poválečného vývoje Francie, porovnáním jednotlivých období, vytyčením podstatných událostí, které ovlivnily hospodářsko-politický vývoj země. Pozastavíme se nad zahraničním obchodem země, jeho slabými stránkami a výsledkem porovnání francouzské ekonomiky s ekonomikou země jednoho evropského státu a jednoho státu světového. Poslední část závěru bude věnována evropské integraci, historickému vývoji a současnému postavení Francie v Evropské Unii.

## **1. Vývoj ekonomiky a hospodářské politiky Francie po 2. sv. válce v jednotlivých obdobích**

Francie byla osvobozena v roce 1944 [8]. Země vyšla z druhé světové války všestranně oslabena a její velmocenské postavení bylo podlomeno. Došlo k hospodářským ztrátám způsobeným fašistickým vykořisťováním země, válečným pustošením a vojenskými výdaji. [7] Škody způsobené válečnými operacemi a německou okupací se odhadují na více než 1000 mld. předválečných franků. Počet obětí dosáhl 650 000 osob, byly zničeny statisíce závodů a mnoho obytných budov. Dopravní systém byl rozrušen, Francie ztratila válečné i obchodní loďstvo. Mzdy byly blokovány, životní úroveň pracujících se zhoršovala, podmínky pro příděly byly tvrdší než před válkou (přídělový systém trval do roku 1949). Vzkvétá černý trh a sociální napětí ve státě vzrůstá. [4] Celkový objem výroby v roce 1944 nedosahoval ani 40% úrovně hospodářské produkce z roku 1938. [5] Vlády se ujala prozatímní vláda v čele s generálem de Gaullem. Dominoval vliv levicových stran, které získaly širokou podporu obyvatelstva svým antifašistickým postojem, účastí v odboji a přitažlivým sociálním programem. [7]

### **1. Čtvrtá republika (1945 – 1958)**

Období Čtvrté republiky je charakterizováno vysokým hospodářským růstem (průměrný hospodářský růst v tomto období dosahuje 6,3%), vysokou mírou inflace a nízkou mírou nezaměstnanosti. Základní cíle hospodářské politiky země byly v tomto období nejvíce ovlivněny zejména Marshallovým program a hospodářskou obnovou země, plánováním, zestátněním velkých podniků, koloniálními válkami.

Graf 1.1, magický čtyřúhelník, zobrazuje ekonomickou situaci v roce 1946. Přerušovanou čarou je vyznačen čtyřúhelník optimální, plnou čarou potom čtyřúhelník skutečný. Magický čtyřúhelník přenáší základní cíle hospodářské politiky do grafického znázornění, přičemž čím větší je obsah obrazce, tím lepší je stav ekonomické prosperity [46].

Graf 1.1 – Magický čtyřúhelník Francie (%), rok 1946

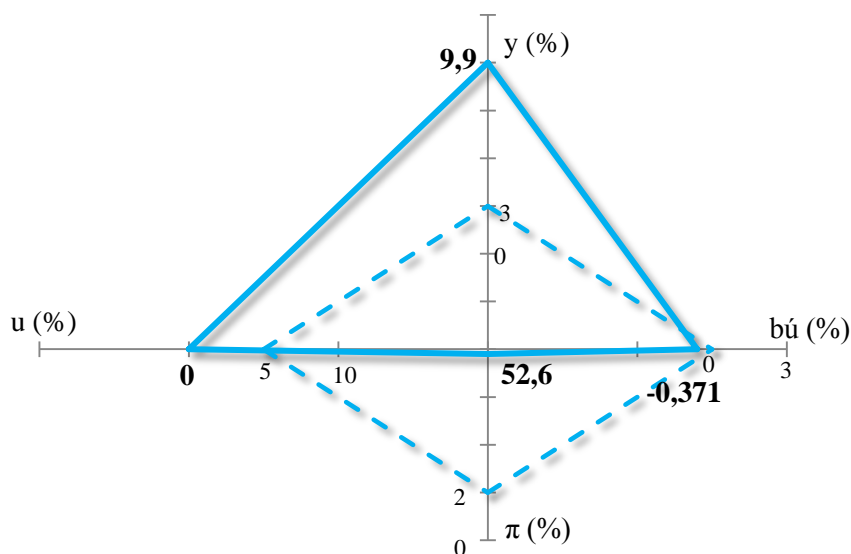

bú (%) – meziroční tempo růstu reálného produktu,  $\pi$  (%) – průměrná roční míra inflace  
 u (%) – průměrná roční míra nezaměstnanosti, y (%) – podíl salda běžného účtu PB na nominálním HDP

Zdroj: [6], [15], [35], vlastní výpočty

Čtvrtá republika vznikla v říjnu roku 1946 přijetím nové ústavy a odstoupením generála Charlese de Gaulla z postu předsedy vlády a skončila demisí vlády v roce 1958 díky válce v Alžírsku. Prezidentem se stal pravicový politik Vincent Auriol. Na tomto postu setrval do roku 1954, poté ho vystřídal René Coty. Čtvrtá republika byla politicky značně nestálá, během 12 let se hlava vlády vystřídala 28krát<sup>1</sup>, což nepřispívalo k ekonomické obnově země. Nová ústava zaručovala stejná práva žen i mužů, všeobecné právo na práci, odborová práva, účast zaměstnanců při stanovení pracovních podmínek či na řízení podniku a právo na stávkou. Upravovala zásady znárodňování veřejného sektoru, potvrzovala správnost zásady znárodňování veřejného sektoru, počítalo se s postupným omezováním koloniální správy a rozšiřováním práv bývalých kolonií. [8]

Vzhledem k rozsáhlému zpusošení státu je rekonstrukce převzata státem. Dochází ke znárodnění velkých šachet a posléze celého uhelného průmyslu, plynáren, elektráren, největších bank a pojišťoven, automobily Renault, námořní a letecké dopravy a leteckého průmyslu. Zestátněný sektor představuje důležitý nástroj hospodářské politiky státu. [5]

Důležitou součástí státních zásahů je specifická forma hospodářského plánování. Ve Francii má plánování indikativní charakter, tzn., že stát vytyčuje cíle, které mají být dosaženy, ale nezavazují nijak soukromé podniky. Plánování spravuje „Plánovací komise“,

<sup>1</sup> nejkratší dobu vládl Christian Pineau (1 den), nejdéle Guy Mollet (16 měsíců) [14].

kteřá vznikla v roce 1946 na popud Jeana Monneta [13]. V lednu 1947 byl přijat plán první, nazývaný také „Monnetův“ plán<sup>2</sup>. Jedná se o program investic, který se má uskutečnit v základních odvětvích průmyslu. Cílem bylo zvýšení životní úrovně a zvýšení hospodářské nezávislosti země na zahraničí<sup>3</sup>. Na období Čtvrté republiky byly sestaveny plány dva. Druhý plán (1954 – 1957) se zaměřuje na kvantitativní cíle. Rozšiřuje se do oblasti veřejných investic, včetně školských zařízení a nemocnic. Soustřeďuje se na zajištění větší efektivity materiálních a lidských zdrojů. [4]

Na grafu 1.2 je znázorněn hospodářský růst Francie od roku 1947 do roku 1958. Poválečný růst je relativně rychlý a pravidelný. Tempo růstu bylo během prvních let velmi vysoké. Výrazný vzestup v roce 1948 byl způsoben obnovou a novým restartováním ekonomiky. Pokles tempa růstu, který se začal projevovat od roku 1949, byl pouze symptomem postupného návratu k normálním výrobním podmínkám a brzy i k běžné spotřebě. Zvýšené tempo růstu v roce 1950 vyvolalo zvýšenou inflaci, která musela být zastavena pomocí deflační politiky. Tento vládní zásah vedl ke zpomalení tempa růstu v roce 1952. Poté nastoupil opět pravidelný roční růst HDP o 5 - 6%. Konec tohoto období se vyznačuje zpomaleným tempem růstu. Příčinou byla koloniální válka v Alžírsku. [6]

Na hospodářské obnově země má veliký podíl USA. Americká pomoc byla přijata nejprve ve formě odpuštění dluhů, následně finanční pomocí z Marshallova programu. Francie od USA přijala více než 2,6 miliardy dolarů. [5] Na správu Marshallova programu byla vytvořena Organizace pro Evropskou hospodářskou spolupráci (dále jen OEEC).

Jedním z hlavních cílů poválečné obnovy bylo zvýšit míru investic do poničené a zanedbané kapitálové zásoby. Investice směřovali do základních odvětví průmyslu za účelem zvýšení výstupů, exportů a produktivity. Hlavním investorem se stala vláda. Dochází tak k obnově a k rozvoji strategických odvětví. Základním problémem francouzského hospodářství byla jeho zastaralá struktura, technická zaostalost a nízký stupeň koncentrace výroby v průmyslu i zemědělství.

---

<sup>2</sup> Celkem bylo vypracováno a realizováno šest střednědobých plánů (1947-1952, 1954-1957, 1957-1961, 1962-1965, 1966-1970, 1970-1975) [13].

<sup>3</sup> Původně mělo připadnout na tento plán 32% předvídaných ročních investic. Několik měsíců po schválení „Monnetova plánu“ se Francie rozhodla přistoupit k „Marshalovu plánu“ a vláda na žádost OEEC, která byla pověřena k vypracování společné politiky pro evropské státy, byla nucena původní Monnetův plán přepracovat [4].

Graf 1.2 - Meziroční tempo růstu reálného produktu Francie (%), 1947 – 1958

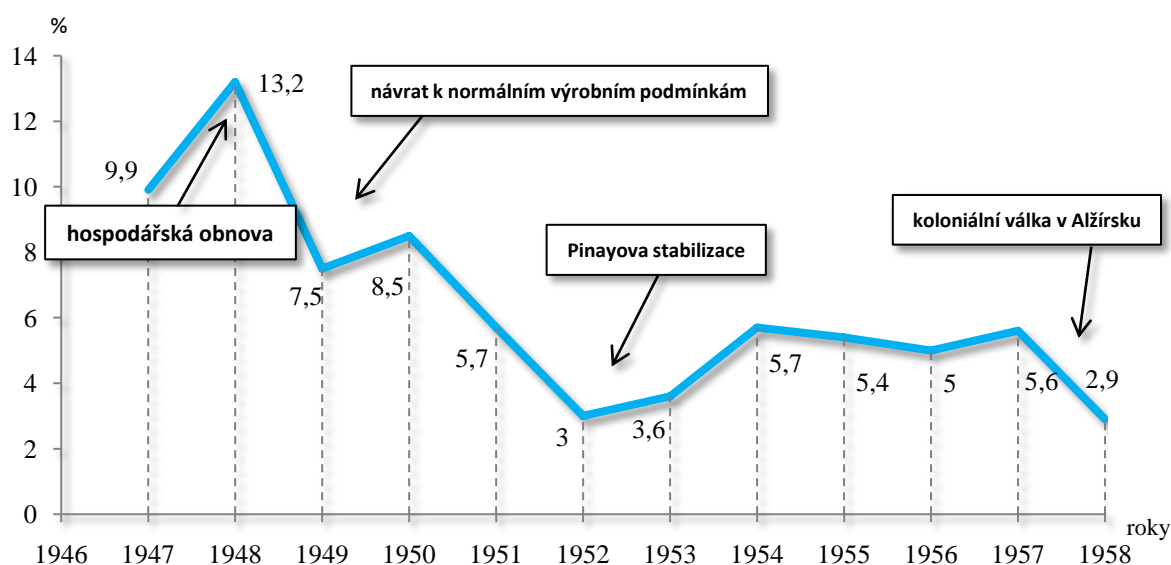

Zdroj: [6], [35]

V letech 1951 – 1954 poznamenala rozvoj ekonomiky všeobecná militarizace, vojenské výdaje na válku v Indočíně pohlcovaly až třetinu rozpočtu. Tyto zbrojní programy byly financovány převážně z amerických úvěrů, což vyvolalo ohromný rozpočtový deficit a stagnaci těch odvětví, která nemohla z armádních objednávek profitovat. V roce 1950 činily státní vojenské výdaje 21,4% z celkových státních výdajů, v roce 1951 to již bylo 28,95% a v roce 1952 vojenské výdaje představovaly 35,47% všech státních výdajů. [4]

Militarizace ovlivnila i zbytek období od roku 1955 do roku 1958 koloniálním konfliktem v Alžírsku. Postavení Alžírska mezi francouzskými koloniemi bylo výjimečné. Existovaly zde těsnější ekonomické vztahy. Francie nechtěla přijít o bohatá naleziště rud a ropy, obrovské ovocné sady, plantáže vinné révy a levnou pracovní sílu. Alžírský konflikt rozdělil obyvatele Francie na dvě skupiny a byl příčinou konce Čtvrté republiky. [5]

Na grafu 1.3 je zobrazena míra inflace v letech 1945 – 1958. Rychlý vzestup míry inflace bezprostředně po válce byla záležitost velmi komplikovaná, ovlivnilo ji mnoho různých faktorů. Mezi příčiny inflačního procesu můžeme zařadit nedostatek politické stability, nedostatek základních surovin, veliké státní finanční výdaje na financování obnovy válkou poškozeného hospodářství, peněžní operace a vysoké vojenské výdaje [29]. Militarizace ovlivnila růst míry inflace směrem vzhůru v letech 1951 a 1958. Naopak pokles míry inflace v roce 1953 byl způsoben deflační politikou.

Graf 1.3 - Míra inflace ve Francii (%), 1945 - 1958

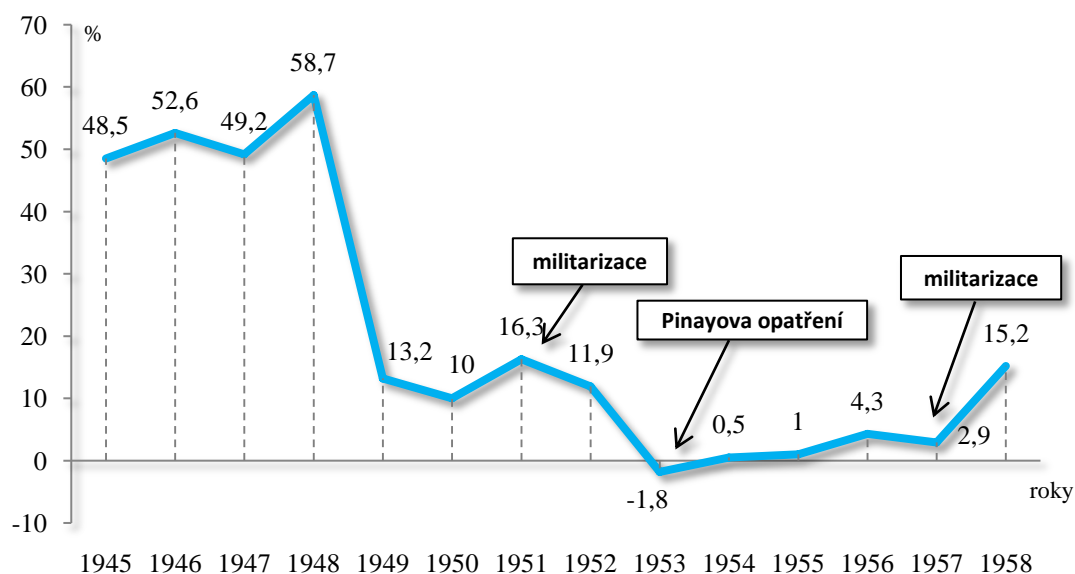

Zdroj: [35]

Úspěch v průmyslové výrobě po skončení druhé světové války byl doprovázen potížemi ve finanční oblasti, což negativně ovlivňovalo vývoj cen a mezd a následně vyvolalo sociální nepokoje a demonstrace [5]. Většinou však byla inflace v tomto období způsobena boji mezi jednotlivými společenskými skupinami, které nebyly schopny se dohodnout na politické soudržnosti se sociálními skupinami na úsporné politice [6]. Vysoká míra inflace napomáhala ke snížení dlouhodobých půjček a státního dluhu, který v období 1945 – 1947 dramaticky vzrostl. Do roku 1949 došlo celkem čtyřikrát k devalvaci franku [5]. Inflace živila řadu drobných obchodníků a řemeslníků. Náklady nesli lidé s fixním příjmem, tj. zaměstnanci, buď ve formě poklesu kupní síly, nebo v podobě zmrazení jejich reálných příjmů. Obzvláště utrpěli důchodci, příjemci minimálních mezd či zaměstnanci v zemědělství. Výška míry inflace se nepochybně zmenšovala s rostoucím časovým odstupem od období rekonstrukce. Pětileté tempo vývoje všeobecné cenové hladiny, který činil 42% v období 1949 – 1954, se zpomalil na 32% mezi lety 1954 – 1959. [6]

Zahraniční obchod Francie má vzhledem k slabé energetické a surovinové základně pro Francii veliký význam. Z grafu 1.4 je patrné, že saldo běžného účtu je v první polovině období záporné. Příčinou je zejména vysoký růst cen, který přinesl zdražení cizích nákupů ve Francii, a tedy ztížil exportní situaci země. Naopak mnoho cizích produktů zlevnilo, což podporovalo import. Stát podporoval export opakovanými devalvacemi franku, aby tak byl odstraněn rozdíl mezi vnitřními a světovými cenami. Účinek devalvace byl jen



dočasný, růst cen na vnitřním trhu a s tím spojené stoupání životních nákladů zvyšovaly výrobní náklady, a tak se opět zhoršila konkurenční způsobilost francouzských výrobků. To se znovu projevilo negativně na obchodní a platební bilanci. [13]

Graf 1.4 - Saldo běžného účtu Francie (v mil. dolarů), 1945 – 1958

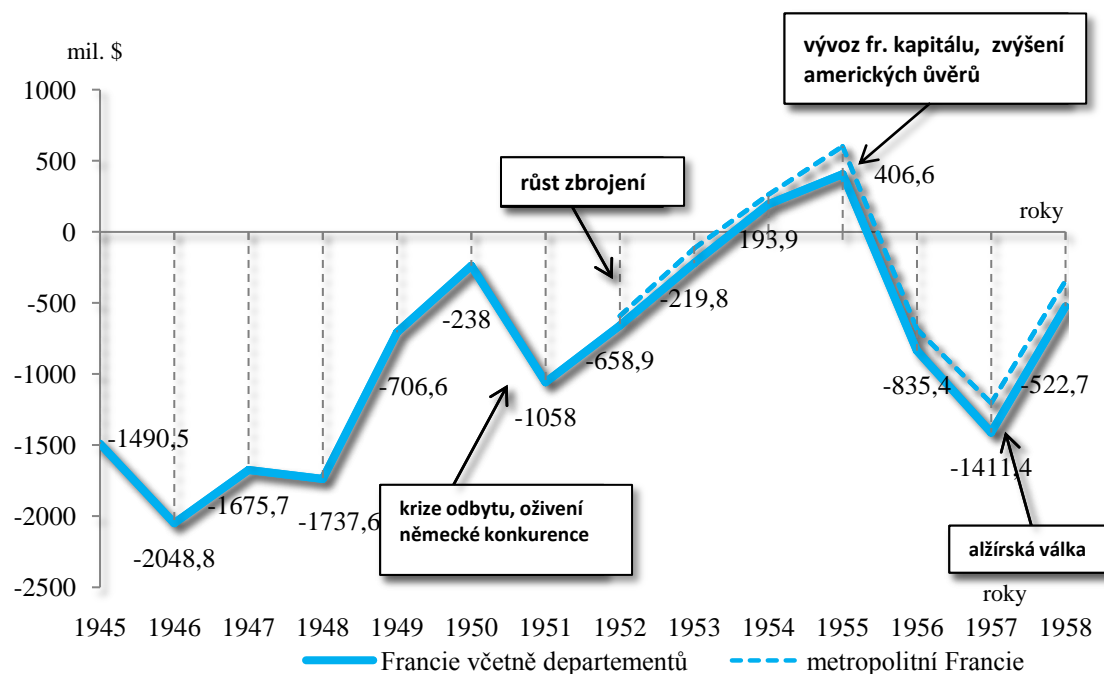

Zdroj: [1]

Od začátku roku 1952 objem vývozu klesl oproti roku 1951 zhruba o 27%, což vyvolalo krizi ve vývozním průmyslu. Zhoršení situace bylo způsobeno obnovením německé konkurence, prudkým vzestupem vnitřních cen ve Francii (nepříznivý účinek na vývoz, objem se značně zmenšil). V letech 1952 – 1955 se obchodní bilance Francie značně zlepšila. V roce 1954 hodnota dovozu ze zahraničí byla přibližně o 9,8% nižší než v roce 1952. K tomuto snížení došlo v důsledku prudkého poklesu světových cen surovin. Hodnota vývozu do zahraničí stoupla o 18%. Výše měsíčních schodků v letech 1954 – 1955 patří k nejnižším v poválečném období. V roce 1954 byla hodnota dovozu v zahraničním obchodě kryta hodnotou vývozu do 86,5% a v roce 1955 do 95% (graf 1.5).

Toto zlepšení bylo důsledkem jednak zpomalení vnitřní hospodářské činnosti, které nutilo vývozce hledat odbyt v zahraničí, jednak povolovacího dovozního řízení, které platilo od jara 1952 do jara 1954, a konečně i důsledkem zavedení systému vývozních podpor. V roce 1956 se situace opět zhoršila, hlavně díky pokračující alžírské válce a inflaci, která vznikla v souvislosti s vojenskými výdaji. [4]

Graf 1.5 - Obchodní bilance Francie (v mil. dolarů), 1945 – 1958

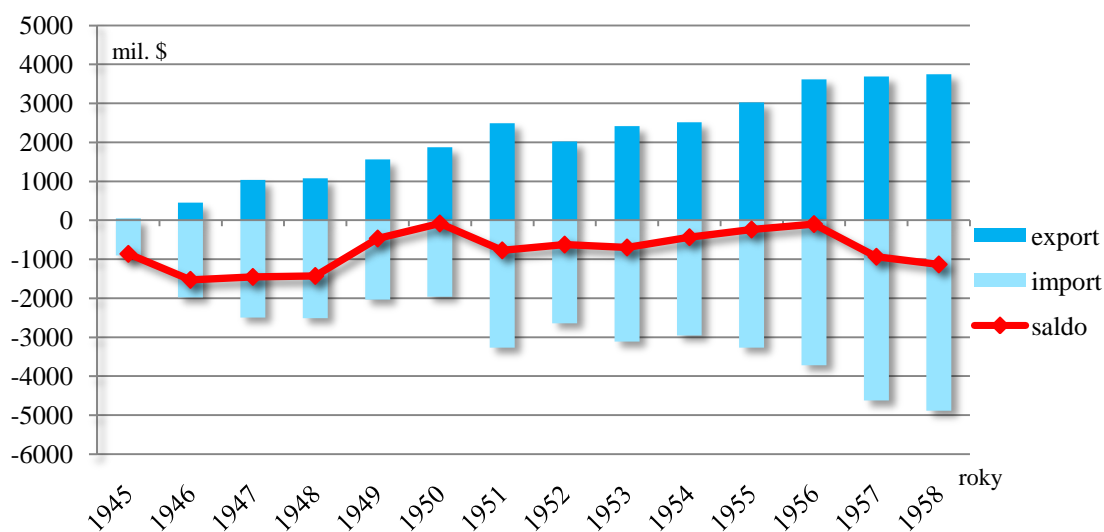

Zdroj: [1]

Přesnou výši míry nezaměstnanosti nemůžeme v tomto období pro nedostatek použitelných statistických údajů zachytit. Oficiální úřad pro nezaměstnané ANPE (L'Agence nationale pour l'emploi) vznikl až roku 1967, do té doby jsou statistiky značně nepřesné a počet nezaměstnaných můžeme zjistit podle statistik vyplácených podpor v nezaměstnanosti a podle statistik zprostředkovatelen práce.

Díky ztrátám ekonomicky aktivního obyvatelstva, které země utrpěla během druhé světové války a díky hospodářské obnově země, nemohla Francie na konci války udržet týdenní čtyřicetihodinovou pracovní dobu. Pracovní doba se zvýšila na 44 hodiny a v roce 1946 míra nezaměstnanosti dosáhla nulových hodnot [6]. V roce 1952 míra nezaměstnanosti dosahuje hodnoty 0,67%; v roce 1953 0,94%; v roce 1954 0,96%. Od roku 1955 míra nezaměstnanosti klesá, v důsledku války v Alžírsku, neboť podle všeobecně uváděných údajů 500 tis. až 600 tis. mladých francouzů odešlo bojovat do severní Afriky [4].

Musíme brát v úvahu také částečnou nezaměstnanost, tedy i osoby, které pracují méně jak 40 hodin týdně. Skutečná míra nezaměstnanosti tedy dosahuje o trochu vyšších hodnot (graf 1.6). V roce 1954 je skutečná míra nezaměstnanosti 1,65%; v roce 1955 1,5%; v roce 1958 1% [4].

Graf 1.6 - Míra nezaměstnanosti ve Francii (%), 1952 – 1958

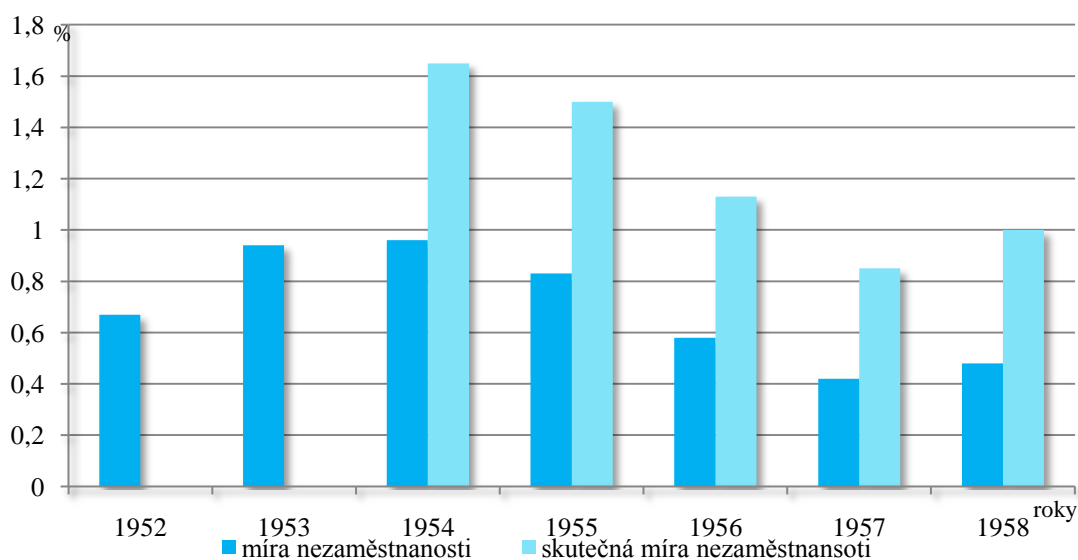

Zdroj: [37]

## 1.2 Pátá republika, období 1958 – 1972

Začátek období, rok 1958, poznamenal hospodářský vývoj Francie koloniální konflikt v severní Africe. Situace ve Francii byla napjatá, schylovalo se k občanské válce [10]. Současný prezident Coty požádal generála Charlese de Gaulla, aby se ujal moci a zabránil tak občanské válce. Generál de Gaulle se stal předsedou vlády a spolu s budoucím předsedou vlády Michelem Debréem připravil projekt nové ústavy. Ta byla schválena v referendu dne 28. září 1958. Tato ústava dala vznik Páté republice, Charles de Gaulle byl zvolen novým prezidentem [8]. Mandát je stanoven na 7 let, prezident disponuje vyšší výkonnou mocí [3].

Ekonomická situace Francie byla v roce 1958 velmi tíživá. Prostředky, určené k plnění plánů, byly využívány na válku v Alžírsku a na budování atomové bomby [10]. Hospodářská situace Francie v roce 1958 je znázorněna na grafu 1.7.

Graf 1.7 – Magický čtyřúhelník Francie (%), rok 1958

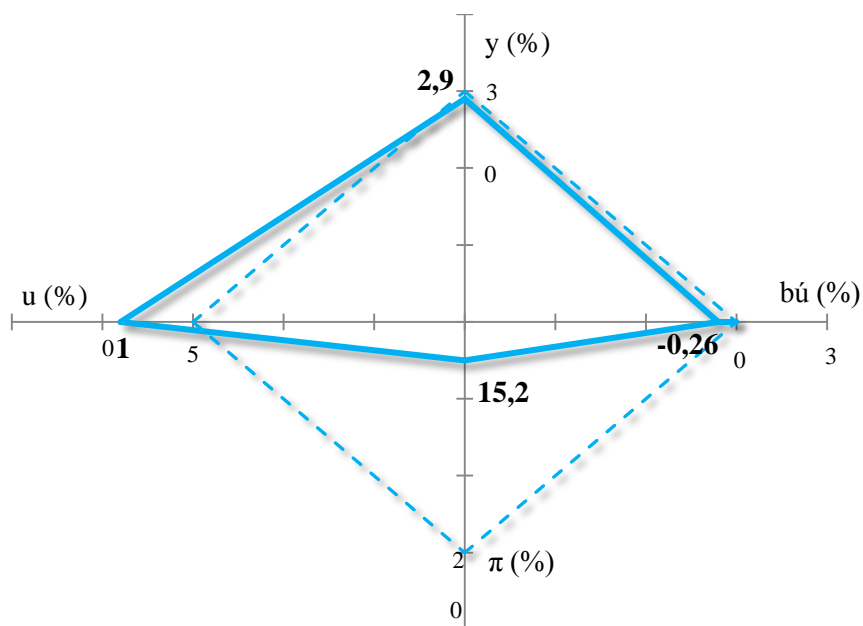

bú (%) – meziroční tempo růstu reálného produktu,  $\pi$  (%) – průměrná roční míra inflace  
 u (%) - průměrná roční míra nezaměstnanosti, y (%) – podíl salda běžného účtu PB na nominálním HDP

Zdroj: [35], [15], vlastní výpočty

Na grafu 1.8 je znázorněno meziroční tempo růstu reálného produktu Francie od roku 1958 do roku 1972. Míra růstu HDP v roce 1959 nepřesahovala 3%. Příčinou mírného růstu byla zejména probíhající válka v Alžírsku, veškeré investiční prostředky byly použity na zbrojení a na budování atomové bomby. Dalším důvodem byl celkový pokles konjunktury v kapitalistickém světě. [10] Proto bezprostředně po referendu o ústavě jmenovala vláda komisi expertů pod vedením Jacquese Ruefffa k vypracování návrhu na ozdravení francouzského hospodářství. Snížení rozpočtového deficitu v roce 1959 bylo dosaženo omezením půjček a státních výdajů, větším daňovým zatížením, zrušením či omezením státních podpor na železniční dopravu, uhelný průmysl, zemědělskou malovýrobu apod. Byly redukovány výdaje na sociální péči. Uvedená úsporná opatření vedly počátkem 60. let k oživení ekonomiky. [8]

Tíživá hospodářská situace se odrazila v konceptu třetího plánu (1957 – 1961). Dosavadní zaměření na růst za každou cenu bylo upuštěno, plán se zaměřil na celkovou ekonomickou vyrovnanost a růst produktivity práce. Třetí plán musel být přerušeno a na léta 1960-1961 byl vypracován zvláštní meziplán, nazývaný „plánem stabilizace“. Hlavním obsahem tohoto plánu byla úsporná opatření, která měla umožnit odstranění ekonomické nerovnováhy. [5]

Graf 1.8 - Meziroční tempo růstu reálného produktu Francie (%), 1958 – 1972

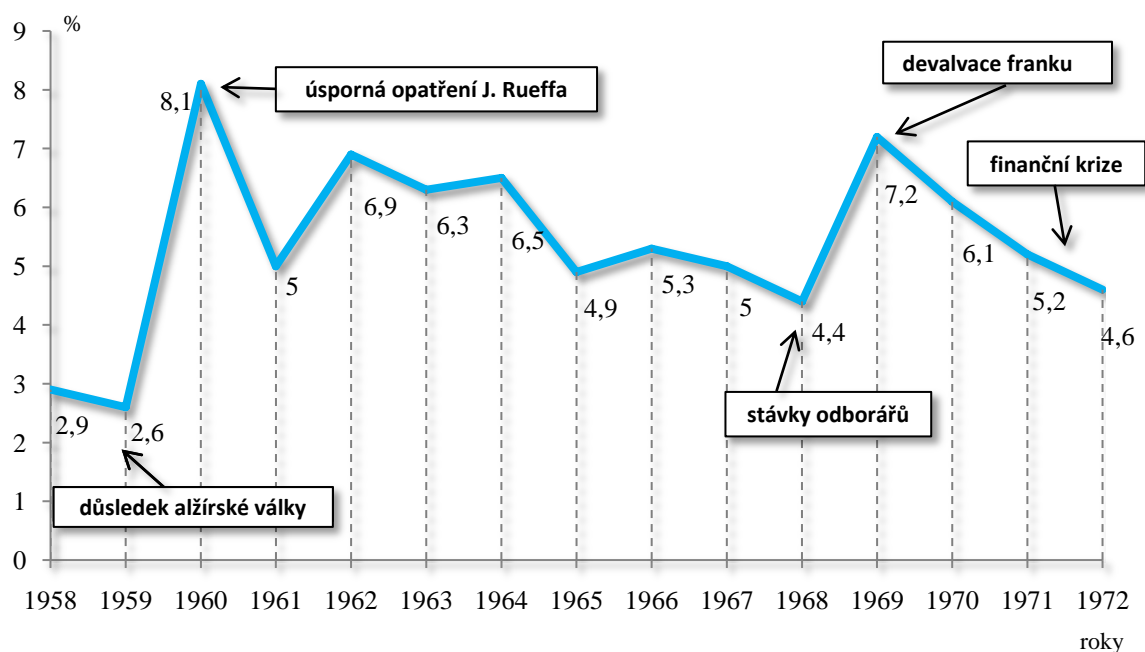

Zdroj: [35]

Od března 1959 se obnovil rychlý hospodářský růst v důsledku devalvace franku [6]. To zvýhodňovalo odbyt francouzského zboží na zahraničních trzích a celkově posílilo francouzskou ekonomiku.

Vyrovnaný ekonomický růst byl hlavním úkolem 4. plánu (1962 – 1965). Soustředil se na 3 následující faktory: nástup početné mladé generace, otevírání hranic v souvislosti se vstupem do Evropského hospodářského prostoru (dále jen EHS), změny vztahů Francie s africkými státy v důsledku všeobecné dekolonizace. Čtvrtý plán poprvé zdůraznil prioritu veřejné infrastruktury. [10]

Mírný pokles tempa růstu v roce 1965 byl důsledkem zpomalení mzdového nárůstu díky úsporným opatřením. Všechna tato úsporná opatření vyhovovala pouze velikým podnikatelům a monopolům, kteří těžili z existence EHS. Těžce doléhala na pracující. Ceny rostly, což při současné úsporné mzdové politice výrazně zhoršovalo postavení pracujících. Vysokou inflaci doprovázela nezaměstnanost, což vyvolávalo sociální napětí, které vyvrcholilo roku 1968 celostátní stávkou. [8] Za ostré sociální a politické krize stoupilo do stávky 10 mil. osob. Stávka po tři týdny paralyzovala hospodářský život Francie a měla za následek ztrátu 4% ročního objemu výroby [6], hodnota míry růstu HDP dosáhla v roce 1968 4,4%. Byly uzavřeny dohody ve prospěch pracujících (minimální mzdy se zvýšily z 35% na 56%, mzdy vzrostly v průměru o 13%, byly zavedeny srovnávací příplatky, čtyřicetihodinový pracovní týden, přijata opatření ke snížení nezaměstnanosti,

zlepšení postavení odporů apod.). Prohlubujícím se deficitu veřejných financí a zvýšené úrokové míře bylo možné čelit jen devalvací franku, což prezident de Gaulle odmítl. Výsledkem byla 28. dubna 1969 rezignace generála de Gaulla z postu prezidenta republiky. Politik, který nejvýrazněji ovlivnil francouzské poválečné dějiny tak definitivně odešel do ústraní.

Nová vláda v čele s prezidentem G. Pomidouem přijala nový plán (na 18 měsíců) na stabilizaci ekonomiky. Soustředila se na podněcování vývozu a omezování dovozu. Snížení rozpočtového deficitu mělo být dosaženo výrazným zvýšením daní. Účinek opatření byl anulován finanční krizí, která vznikla v souvislosti s ukončením Brettonwoodského systému a projevila se v měnové krizi franku. [5]

Graf 1.9 - Míra inflace ve Francii (%), 1958 – 1972

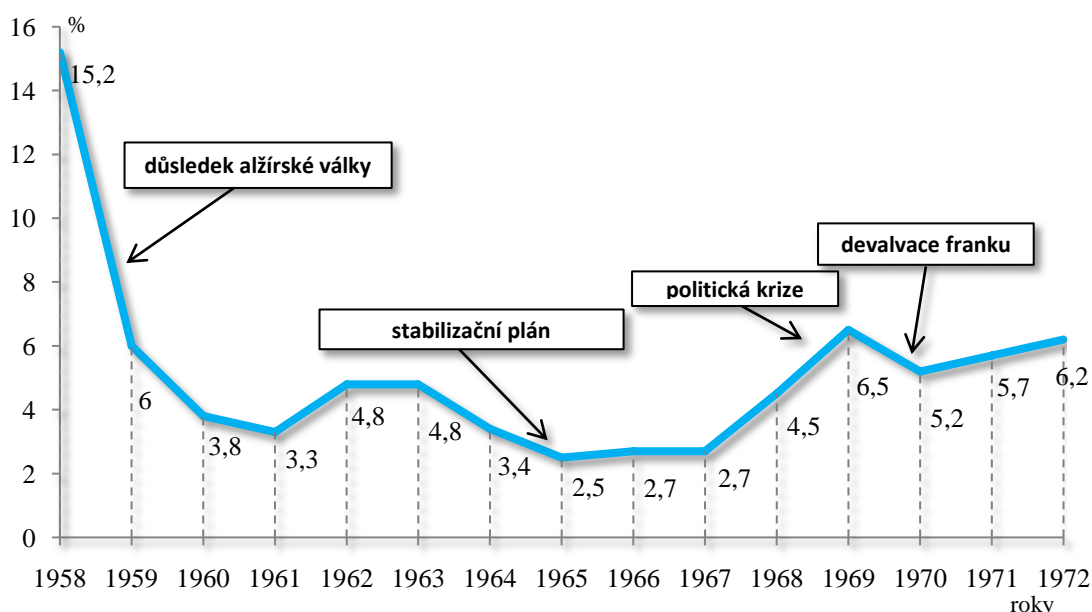

Zdroj: [35]

Míra inflace v letech 1958 – 1972 je znázorněna na grafu 1.9. Hodnota míry inflace v roce 1958 dosahuje 15,2%. Ceny v důsledku probíhající války nepřetržitě rostly, což vedlo k prohlubující se inflaci.

Inflační růst roku 1963 byl brzděn stabilizační politikou ministra financí Giscarda d'Estainga, který díky hrozící inflaci vypracoval plán na stabilizaci francouzské ekonomiky. Spočíval ve zmrazení volné tvorby cen průmyslových výrobků a v jednorázovém snížení o 15-20% celních poplatků u řady předmětů hromadné spotřeby. Zpřísnila se úvěrová politika, došlo ke zvýšení úrokové míry a k přímému omezení úvěrů. [5] Výsledky stabilizačního plánu se dostavily v roce 1965, kdy míra inflace

dosovala hodnoty 2,5%, nejnižší v tomto období. Přes všechna opatření ceny stejně rostly. Politická krize a následná stávka vedly k prudkému růstu inflace. Následnou devalvaci franku v roce 1969 došlo k mírnému poklesu [6]. V druhé polovině roku 1971 dolehla na francouzskou ekonomiku mezinárodní finanční krize, inflace prudce stoupala v důsledku růstu ceny zlata a ropy. [5]

Graf 1.10 - Saldo běžného účtu a obchodní bilance Francie (v miliardách eur), 1959 - 1972

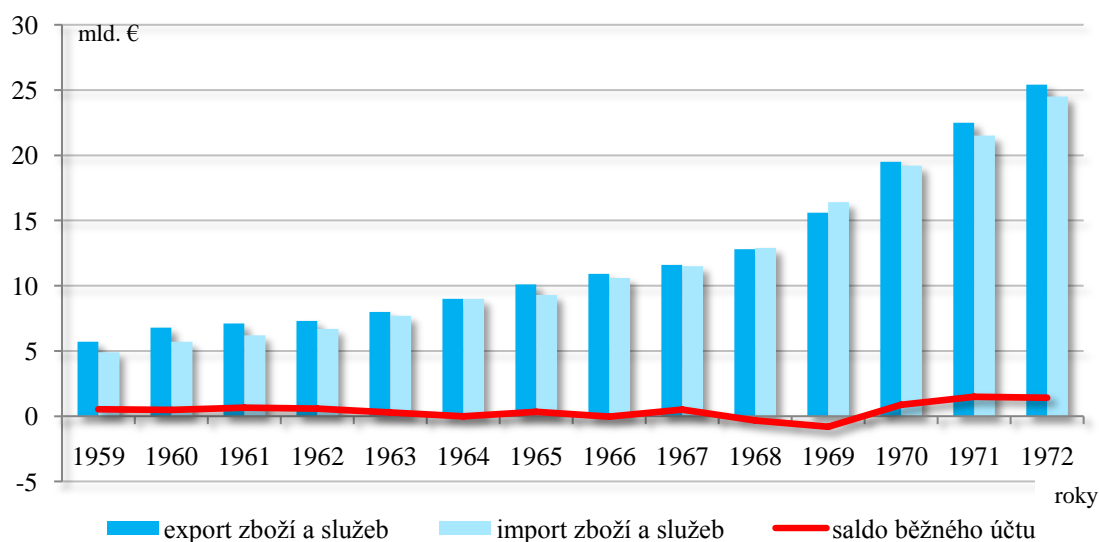

Zdroj: [15]

Se vznikem EHS nastalo pro francouzský zahraniční obchod nové období. Francie se více otevírá zahraničí, francouzské firmy všech hospodářských odvětví museli vyvinout velké usilí k tomu, aby jejich výrobky obstály jak na domácím trhu, tak aby pronikly do zemí společného trhu. [5] Členství v EHS si vynutilo masovou obnovu fixního kapitálu a modernizaci struktury výrobního aparátu. Došlo k reorientaci zahraničního obchodu Francie, v letech 1958 – 1968 stoupl její obchod se zeměmi EHS více jak 4 krát, zatímco s ostatními zeměmi 1,9 krát. V důsledku toho hluboce klesl podíl Velké Británie na francouzském zahraničním obchodě, která byla do vzniku EHS nejvýznamnějším obchodním partnerem. Na její místo nastoupilo Německo. [6]

Stát podpořil export devalvaci franku v roce 1959. Pozitivní saldo obchodní bilance přetrvávalo do roku 1967 (graf 1.10). V roce 1968 již bylo saldo deficitní, tato situace přetrvávala do roku 1969. V roce 1970 saldo obchodní bilance dosáhlo opět klaných hodnot, zejména díky stabilizačnímu plánu, který se soustředil na podněcování vývozu a omezování dovozu a opětovnou devalvaci franku. [6]

Graf 1.11 - Míra nezaměstnanosti ve Francii (%), 1959 – 1971

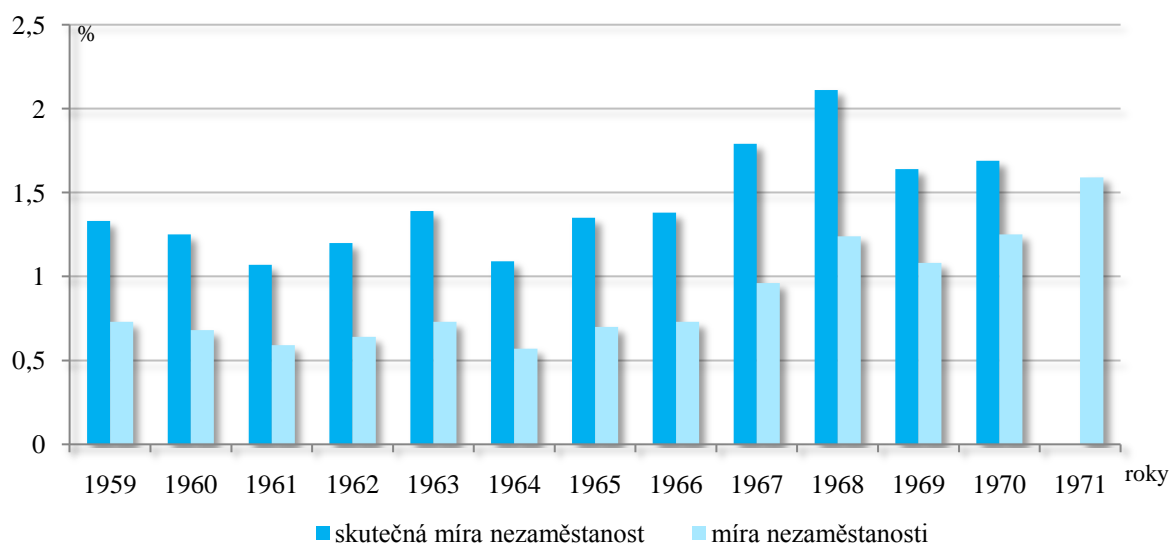

Zdroj: [37]

Míra nezaměstnanosti ve Francii zůstala pod hranicí 2% v průběhu poválečných let až do roku 1968 (graf 1.11). Tento jev byl dán nízkým počtem aktivního obyvatelstva. Do roku 1965, kdy začínají dospívat mladé ročníky, musela Francie tento nedostatek kompenzovat masivní imigrací. [6] Jak je vidět z grafu 1.11, od roku 1959 do roku 1961 má míra nezaměstnanosti klesající tendenci, z důvodu války v Alžírsku a odlivem aktivní části obyvatelstva do války. Stoupající trend do roku 1963 je způsoben příchodem starousedlíků z Alžírsku. Stoupající trend pokračuje po roce 1964 a vrcholí v roce 1968, kdy počet nezaměstnaných dosahuje půl milionu. Proto byla přijata opatření ke snížení nezaměstnanosti. Pracovní týden byl zkrácen na 40 hodin [5], zlepšilo se také postavení odborů. Opatření, bohužel, nebyla moc účinná a o rok později opět dochází k stoupající míře nezaměstnanosti.

### 1.3 Pátá republika, období 1973 – 1990

Průměrný hospodářský růst za celé období je 2,85%, největší pokles byl zaznamenán v roce 1975, kdy míra HDP klesla o 5,5%. Průměrná míra inflace dosahuje hodnoty 8,4%, průměrná míra nezaměstnanosti 6,7% a průměrná hodnota salda běžného účtu za celé období 1973 – 1990 dosahuje hodnoty -2246 milionů EUR. Pro toto období jsou charakteristické ropné šoky a období kohabitace.

Základní makroekonomické ukazatele prvního roku ze sledovaného období vidíme na grafu 1.12. Ve třech bodech magický čtyřúhelník přesahuje optimální hodnoty,



nejvýrazněji v růstu HDP. Saldo běžného účtu je pozitivní (1001 milionů EUR), největším problémem je míra inflace (9,2%).

Graf 1.12 Magický čtyřúhelník Francie (%), rok 1973

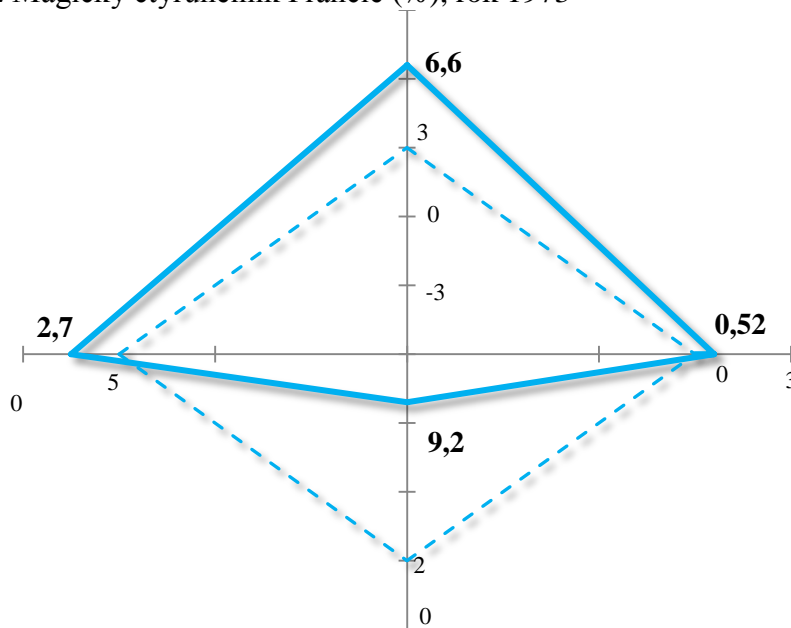

b<sub>t</sub> (%) – meziroční tempo růstu reálného produktu, π (%) – průměrná roční míra inflace,  
 u (%) - průměrná roční míra nezaměstnanosti, y (%) – podíl salda běžného účtu PB na nominálním HDP

Zdroj: [35], [15], vlastní výpočty

Konec roku 1973 je poznamenán prvním ropným šokem. Do roku 1974 Francie vstupuje s již prohlubující se energetickou krizí. Cena ropy šla strmě vzhůru (obrázek 1.1) a Francie, země chudá na suroviny, vzestup cen velmi pocítila.

Obrázek 1.1 – Cena ropy

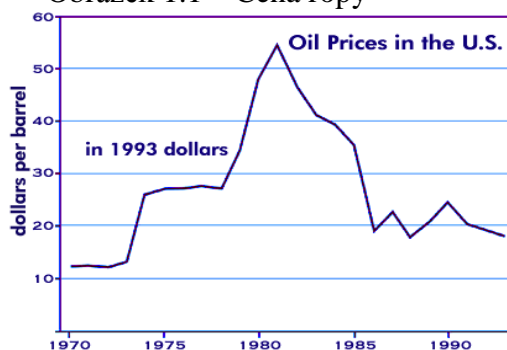

Zdroj: [34]

Volební období prezidenta Pompidoua ukončila jeho smrt 2. dubna 1974. Novým prezidentem se stal na 7 let Valéry Giscard d'Estaing. Jeho zvolením tak bylo ukončeno období přímé gaullistické vlády. Prezidentův program se soustředil na tři hlavní cíle: společensko-administrativní reformy, boj proti inflaci a úsilí o další rozvoj politické integrace v západní Evropě. Prezident byl liberálně zaměřený, ovlivnil a omezil státní

intervencionalismus, snažil se o posílení konkurenceschopnosti mezi podniky. Ministerským předsedou byl jmenován Jacques Chirac. [5]

Graf 1.13 - Meziroční tempo růstu reálného produktu Francie (%), 1973 – 1990

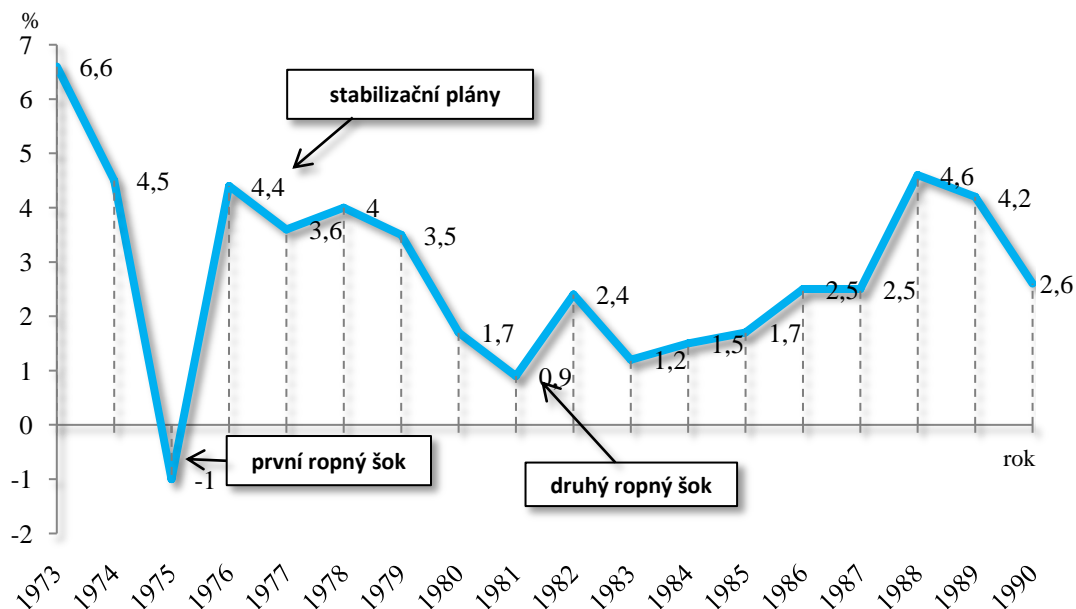

Zdroj: [35]

Na grafu 1.13 je znázorněna míra růstu HDP. V důsledku ropného šoku má křivka od roku 1973 klesající tendenci, ekonomika Francie se dostává do recese, v roce 1975 dosáhne svého dna. Ministr financí, Jean-Pierre Fourcade, vypracoval stabilizační plán na oživení ekonomiky. Zvýšil daň z příjmu, hospodářská krize tím sice byla zažehnána, stoupla ale nezaměstnanost a docházelo k sociálním nepokojům. V roce 1976 byl vypracován nový stabilizační Barreho plán (podle nového premiéra Raimonda Barra). Plán byl zaměřený na stabilizaci franku a rozpočtovou rovnováhu. Plán splnil očekávání, inflace byla zastavena, došlo i k ekonomické rovnováze, bohužel, stále přetrvávala nezaměstnanost. [5]

Vedle stabilizačních plánů byl vypracován na období 1976 – 1980 VII. indikativní plán, který se snažil reagovat na krizi vypracováním strategie zaměřené na realizaci prioritních úkolů, jež měla napravit velké hospodářské a sociální nerovnováhy: obchodní nerovnováhu, nezaměstnanost, zhoršování životních podmínek, inflaci, sociální nerovnost. Plán měl tedy těsněji spojit ekonomiku a sociální oblast. Nejdůležitější bylo nadále usilovat o hospodářský rozvoj a o nalezení místa francouzské ekonomiky v nové mezinárodní dělbě práce. [13] V roce 1981 proběhly prezidentské volby, v kterých zvítězil levicový kandidát F. Mitterand. Volby prezidenta v roce 1981 ovlivnila vysoká

nezaměstnanost a krizové jevy postihující ekonomiku země. Mitterrandovo vítězství tak bylo spíš odmítnutím d'Estaingovi politiky než výrazem podpory levice. Hlavním úkolem bylo urychlené řešení nezaměstnanosti, inflace a rozvoje ekonomiky. Vláda zvýšila minimální mzdy, nejnižší důchody a rodinné přídatky. Dochází k druhé vlně znárodnování. Byly zestátněny téměř všechny banky a pojišťovny a celkem jedenáct klíčových odvětví, jako jsou kosmický a letecký průmysl, výroba léčiv, oceli, ale i textilu. Manažery podniků osazoval do svých funkcí stát, existence zestátněného sektoru vytvářela ideální podmínky k dosažení plánovaných cílů. [6]

Od roku 1986 začíná ve Francii období „kohabitace“ levicového prezidenta s pravicovým premiérem. Právice usilovala o dosažení příznivých ekonomických výsledků, podporovala soukromé podnikání. V roce 1986 proběhla první vlna privatizace. Zákon z července 1986 vycházel z toho, že během 5 let bude privatizováno 65 průmyslových podniků a peněžních ústavů. Ústup od politiky státních intervencí se projevoval také tím, že pokračovalo uvolnění cen, klesalo daňové zatížení a v rozpočtu na rok 1987 byl snížen rozsah veřejných výdajů. [6] Průměrný hospodářský růst v tomto období dosahuje 3,28%, což je o 1,74% více než za celé období vlády levice. Zpomalení tempa růstu v roce 1990 je způsobeno mezinárodní situací, zpomalením světového obchodu a zvýšením ceny ropy.

Po prvním ropném šoku došlo k abnormálnímu zrychlení růstu cen průmyslových výrobků v důsledku zvýšení cen dovážené energie. V souvislosti se zvyšováním cen produkce (až o 70%) dochází ke zvyšování mezd. Od roku 1975 do poloviny roku 1979 míra inflace sice zpomaluje, zůstává ale na 9% - 9,5% (graf č. 1.14) [29]. Vláda dala absolutní přednost boji proti inflaci, kterou chápala jako nejnebezpečnější projev soudobé hospodářské krize [5]. V roce 1976 bylo zahájeno dočasné zmrazení cen všech produktů a služeb a byl pozastaven růst minimální mzdy. V roce 1977 došlo ke snížení základní sazby DPH z 20% na 17,6% [29].

Graf 1.14 - Míra inflace ve Francii (%), 1973 - 1990

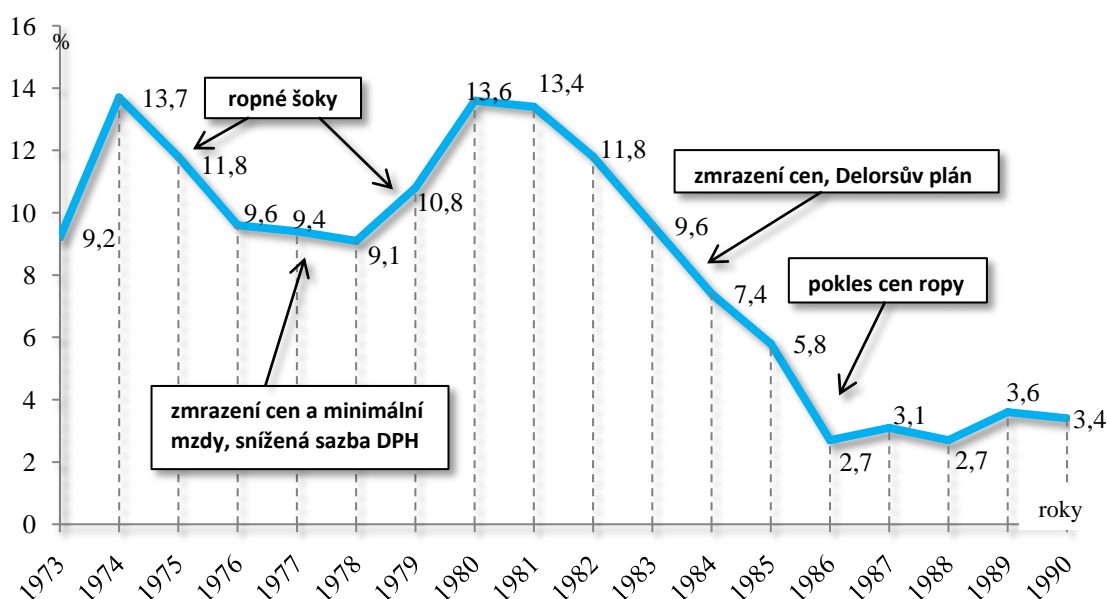

Zdroj: [35]

Od poloviny roku 1979, kdy udeřil druhý ropný šok, dochází k dalšímu zrychlení a v roce 1980 dosahuje míra inflace téměř 14%. V roce 1979 ceny energií vzrostly o 15,9%, v roce 1980 o 25,9%. Toto zvýšení se odráží v celkové cenové hladině, od roku 1979 do roku 1982 míra inflace neklesla pod 10% hranici. Zotavení po druhém ropném šoku bylo delší, protože ekonomika Francie byla oslabena a vláda dala přednost boji proti rostoucí nezaměstnanosti. [29]

Od roku 1981 dochází k výraznému poklesu domácích investic, kapitál byl vyvážen do zahraničí. Byla to reakce podnikatelů a francouzských monopolů na další vlnu zestátnění. V roce 1982 vláda najela na tvrdý úsporný režim. Došlo opět k přechodnému zmrazení cen, v roce 1983 byl přijat Delorsův<sup>4</sup> plán, který se mimo jiné zaměřoval na zmírnění inflace. [6]

V roce 1986 cena ropy klesla o 50%, což se odrazilo v poklesu ceny energií o 12,7% v roce 1986 a mírný pokles byl zaznamenán i v následujících dvou letech. Na konci sledovaného období, došlo 2x ke zvýšení cen ropných produktů a s tím související míry inflace, poprvé v roce 1989 po domluvě se zeměmi OPEC a podruhé v roce 1990 díky válce v Perském zálivu. [29]

<sup>4</sup> Jacques Delors – francouzský politik, v letech 1981 – 1984 byl ministrem pro hospodářství, financí a rozpočtu [2]

Graf 1.15 - Míra nezaměstnanosti ve Francii (%), 1973 – 1990

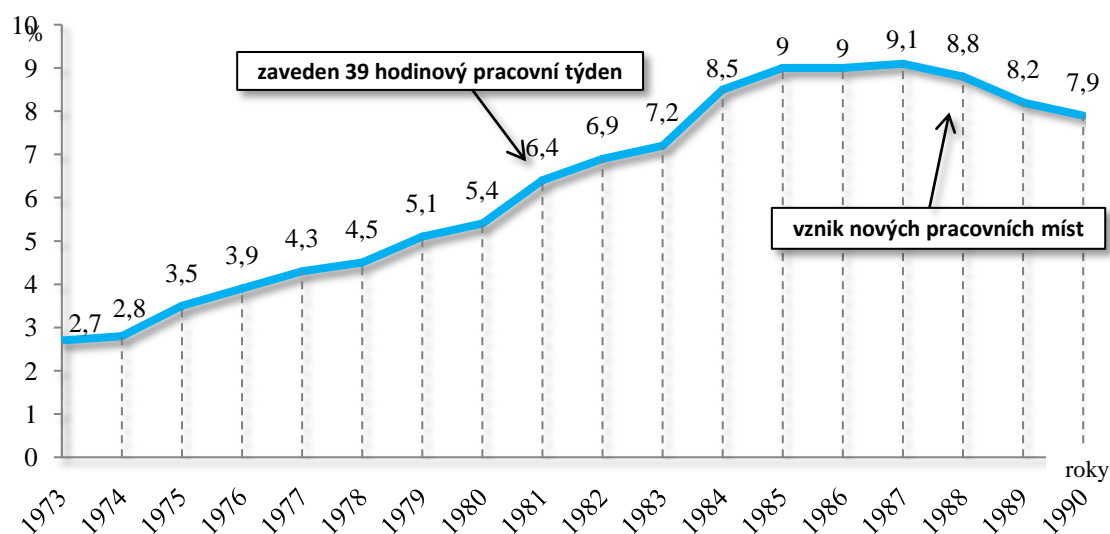

Zdroj: [35], [37]

Jak je vidět z grafu 1.15, křivka míry nezaměstnanosti má téměř po celé období stoupající tendenci. Pro nezaměstnanost hovořily následující argumenty: otevření ekonomiky v rámci EHS, prudký vzrůst produktivity práce, strukturální sociální přeměna. I když se nezaměstnanost na počátku 70. let vynořila na obzoru francouzské společnosti, pohlíželo se na ni tehdy jako na projev dočasné nerovnováhy mezi poptávkou po práci a její nabídkou. Od roku 1975 tomu tak není. V roce 1975 postihla 4,5% aktivní populace, v roce 1990 to bylo již 8 %. Až na několik výjimek rostla nezaměstnanost, aniž by nějak reagovala na růst HDP a míru inflace. Zvláště postiženi byli dělníci s nižší kvalifikací. Zhroucení nebo modernizace celých úseků francouzské ekonomiky v tradičních průmyslových sektorech (doly, hutnictví, stavba lodí, výroba automobilů, textilní průmysl, atd.) zasáhly jeden z hlavních zdrojů pracovních míst, neboť právě tyto oblasti vždy zaměstnávaly velký počet pracovníků. [6]

Nezaměstnanost též nepostihuje všechny věkové kategorie stejně. Postižena je především mládež: stupeň její nezaměstnanosti činí v případě 15 - 24 letých čtyřnásobné hodnoty týkající se osob starších 49 let (graf 1.16).

Pokus o zvládnutí nezaměstnanosti podnikla nová levicová vláda v roce 1981. Byl zaveden 39 hodinový pracovní týden, bylo zakázáno kumulovat důchod a zaměstnání, vláda se soustředila na oživení spotřeby cestou zvýšení průměrné hodinové mzdy a sociálních dávek (přídavky na děti, na bydlení, zaručené minimum ve stáří). Hromadně se vytvářela nová pracovní místa ve státních podnicích, masivní propouštění v průmyslu mělo

kompenzovat možnost předčasného odchodu do důchodu. Byl vypracován plán „budoucnost mladým“, zaručující zaměstnání po dobu 1 roku namísto 6 měsíců. To vše ale rychle vedlo k neúspěchu. Zatížilo to státní rozpočet a neúměrně zvýšilo zatížení podniků. Došlo ke zhroucení zahraničního obchodu a ke třem devalvacím. Zatímco inflace dosahovala 14% v letech 1981 a 1982, růst nezaměstnanosti se nezastavil.

Graf 1.16 - Míra nezaměstnanosti ve Francii dle věkových skupin (%), 1975 – 1990

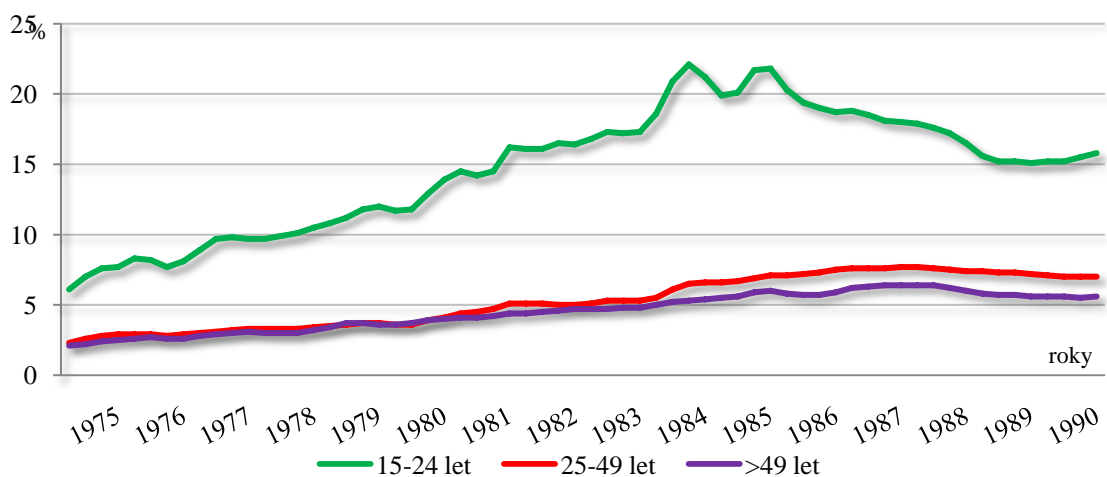

Zdroj: [35]

Míra nezaměstnanosti začíná mírně klesat až po roce 1987, v počátku období první „kohabitace“. Během období od roku 1987 do roku 1990 umožnil silný hospodářský růst (4,6% v roce 1988 a 4,2% v roce 1989) vznik 160 000 nových pracovních míst. Vznik nových pracovních míst a omezení počtu imigrantů způsobilo snížení nezaměstnanosti z 9% v roce 1987 na 8% v roce 1990. [6]

Saldo běžného účtu, včetně jeho složek, je znázorněno na grafu 1.17. Zahraniční obchod je ovlivněn vysokou inflací, která zhoršuje konkurenceschopnost francouzských výrobků.

V období od roku 1973 do roku 1990, poznamenaném ropnými šoky, došlo ke změně zahraničního obchodu Francie. Zejména se prohloubil energetický deficit (graf 1.18), obchodní bilanci částečně vyrovnává automobilový průmysl [35], který naopak dosahuje po celé období aktivního salda.

Graf 1.17 - Saldo běžného účtu Francie včetně jeho složek (v mil. EUR), 1973 – 1990

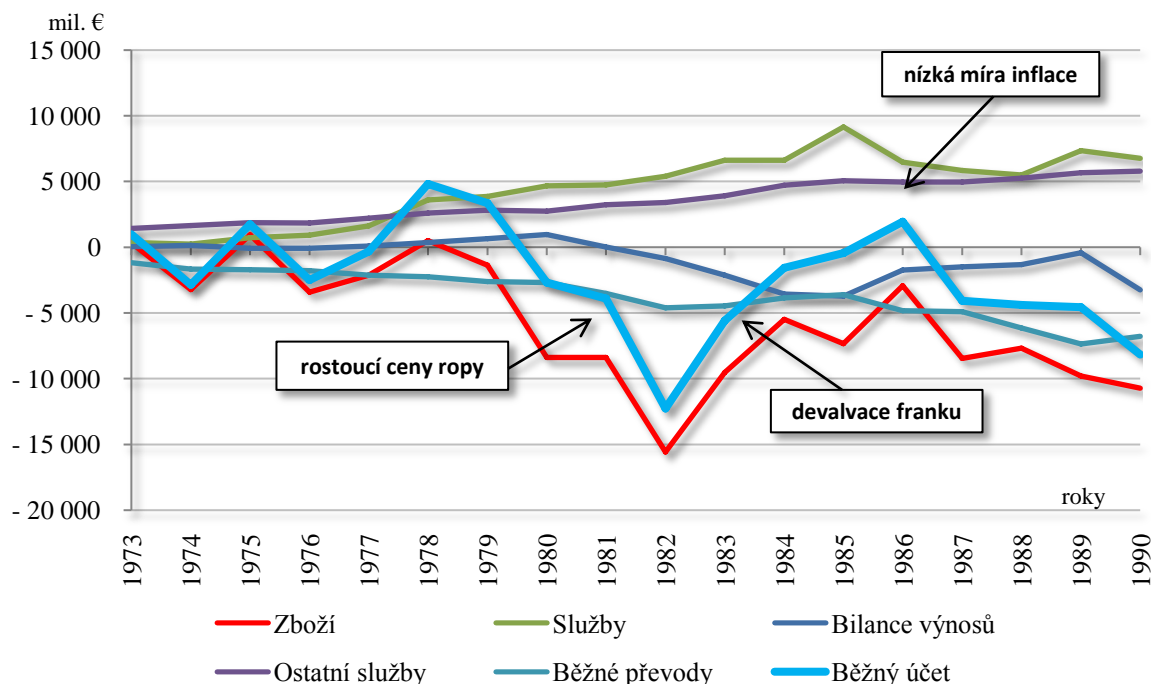

Zdroj: [15]

K aktivnímu saldu běžného účtu dále přispívá bilance služeb. Jedná se zejména o příjmy z turismu, které dosahují průměrné hodnoty 2384 milionů EUR za rok. Veliké sociální výdaje související s podporou nezaměstnanosti v počátku 80. let a vysoké ceny ropy způsobily prudký propad salda běžného účtu (-12263 milionů EUR v roce 1982). Během let 1981 – 1983 došlo ke třem devalvacím franku, o částečnou nápravu se zasloužil ministr ekonomiky a financí Pierre Bérégovoy. Na ofenzivní exportní politiku se soustředil VIII. indikativní plán, vypracovaný na období 1981 – 1985. Plán se stal v podstatě průmyslovou strategií, měl umožnit specializaci odvětví orientovaných na export. [6]

Nízká míra inflace od roku 1986 podporuje cenovou konkurenceschopnost francouzských výrobků. Koncem období dochází k oslabení dolaru a ke zpomalení cen u zahraničních konkurentů, což přispívá k poklesu aktivního salda obchodní bilance. Největšího deficitního salda dosahuje průmyslové zboží, meziproducty a energie. [30]

Graf 1.18 - Energetické saldo Francie (v miliardách euro), 1973 – 1990

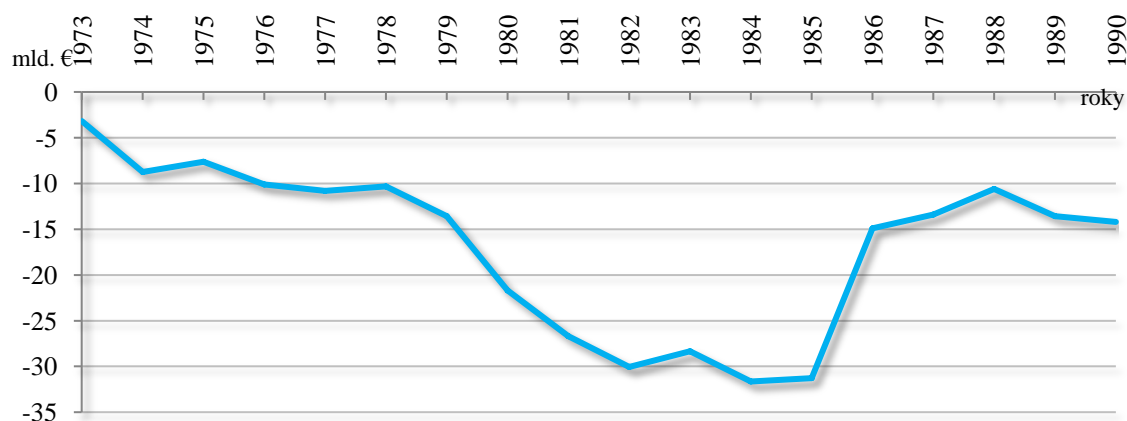

Zdroj: [35]

#### 1.4 Pátá republika, období 1990 - 2010

V období od roku 1990 – 2010 francouzskou ekonomiku nejvíce ovlivnilo vytvoření Evropské měnové unie (dále jen EMU) a světová hospodářská krize. Průměrná míra růstu HDP v tomto období dosahuje hodnoty 1,63%, střední hodnota (medián) s číslem 1,9% slabě převyšuje hodnotu průměrnou. Čtyři základní makroekonomické ukazatele Francie v roce 1990 jsou znázorněny na grafu 1.19.

Graf 1.19 – Magický čtyřúhelník Francie (%), rok 1990

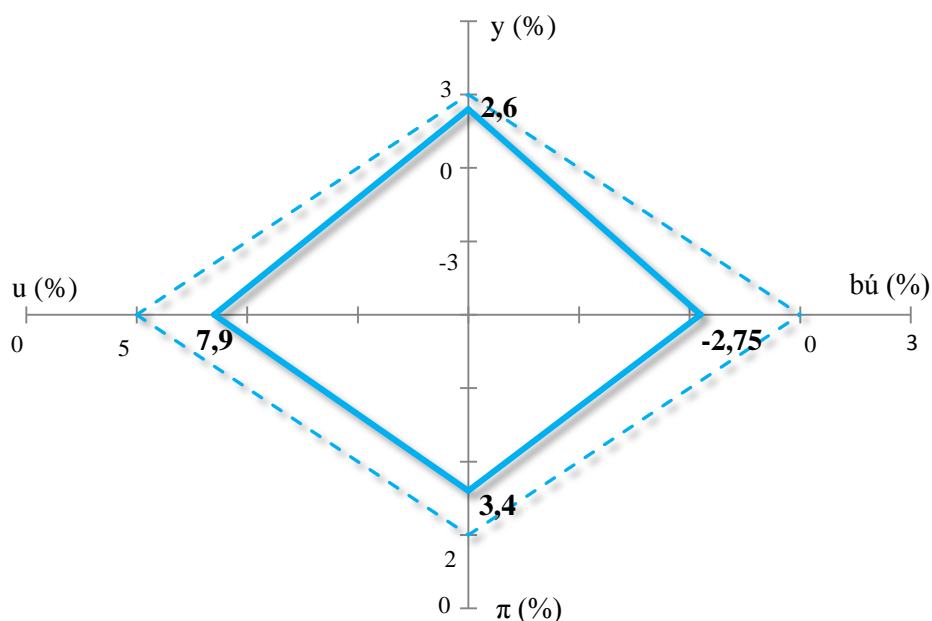

bú (%) – meziroční tempo růstu reálného produktu,  $\pi$  (%) – průměrná roční míra inflace  
 u (%) - průměrná roční míra nezaměstnanosti, y (%) – podíl salda běžného účtu PB na nominálním HDP

Zdroj: [15], [35], vlastní výpočty



Z grafu 1.19 je patrné, že Francie vstupuje do tohoto období s nízkým růstem míry HDP, vysokou mírou nezaměstnanosti, zvýšenou mírou inflace a záporným saldem běžného účtu. Plocha magického čtyřúhelníku v roce 1990 nedosahuje plochy čtyřúhelníku optimálního.

Graf 1.20 - Meziroční tempo růstu reálného produktu Francie (%), 1990 – 2010

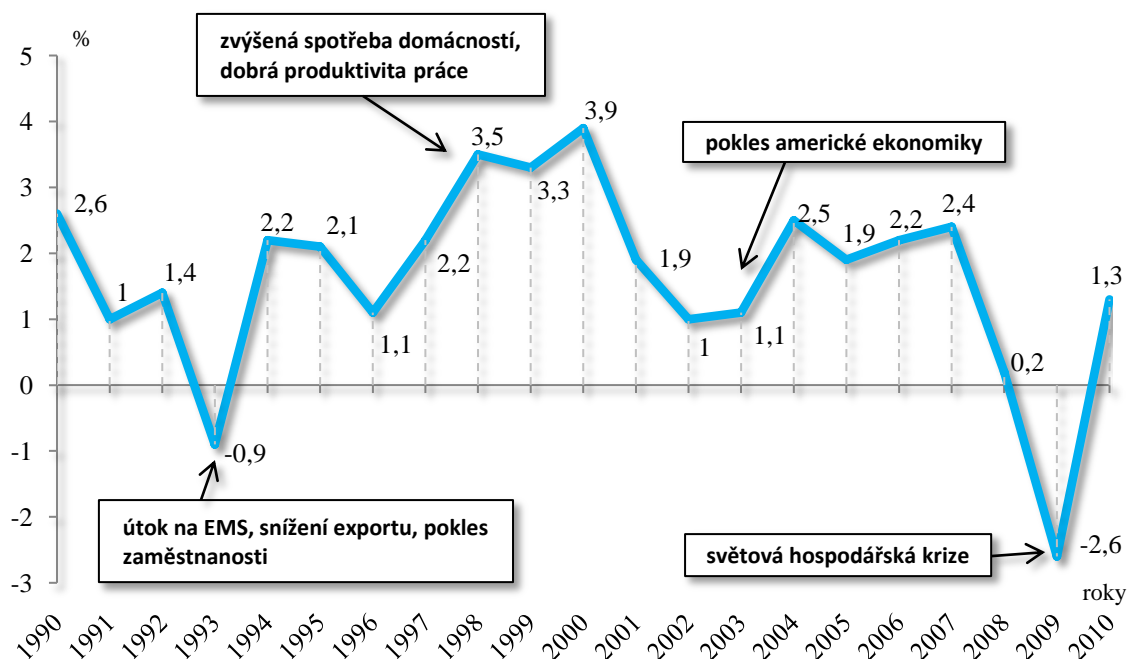

Zdroj: [35]

V posledních dvou desetiletích prošla francouzská ekonomika poměrně radikální transformací. Byla provedena kompletní reforma finančního systému kvůli vstupu do EMU. Nutnost respektovat maastrichtská kritéria před vstupem do Evropské měnové unie znamenala potřebu snižování rozpočtových deficitů a snížení inflace i úrokových měr. [50]

Na grafu 1.20 je znázorněna míra růstu HDP od roku 1990 do roku 2010. Průměrná hodnota růstu míry HDP je 1,63%, což je téměř o polovinu méně, než je hodnota optimální. Kromě vnějších faktorů, jako je zejména vývoj cen paliv energií, působily na úroveň dosaženého HDP ve Francii i domácí faktory v podobě vysoké míry nezaměstnanosti, která je od roku 2003 doprovázena klesající produktivitou práce. Rovněž záporná obchodní bilance snižuje úroveň hospodářského růst. Francouzské ekonomické vyhlídky jsou vysoce závislé na mezinárodním prostředí, a zejména na evropském vývoji. Ten je samozřejmě velmi nejistý. [20]

Pro ekonomické prostředí 90. let byly typické dvě fáze: fáze hospodářské stagnace a fáze hospodářského růstu. Od roku 1990 se Francie potýkala s nízkým hospodářským

růstem. Od roku 1990 do roku 1993 zaznamenáváme strnulý pokles, který vyústil v recesi francouzské ekonomiky. Recese začala na podzim 1992 a byla poměrně krátká. K oživení došlo v druhém čtvrtletí a na konci roku 1993 byl potvrzen konec recese. Jako jednu z hlavních příčin můžeme označit snížení exportu, došlo k poklesu poptávky v Evropě, dříve stimulované Německem. Pokles spotřeby na počátku roku 1993 pravděpodobně odráží pesimismus domácností v jejich budoucí příjmy, díky silnému poklesu zaměstnanosti na podzim a v zimě. Dalším důvodem recese byly útoky na EMS. [41] V roce 1993 došlo k další kohabitaci levicového prezidenta s pravicovým premiérem. S počátkem další kohabitace vstoupil ve Francii v platnost nový zákon o privatizaci. Tento zákon podpořil privatizační procesy ve francouzské ekonomice [12]. Po dvou letech pomalého růstu (1991-1992) následovaný recesí (1993), francouzské hospodářství se vrací zpět v roce 1994. Začíná doba expanze a vytváření pracovních míst. V roce 1996 dochází opět k mírnému poklesu na hodnotu 1,1%, což je o 1% méně, než v roce předešlém. Domácí poptávka je revidována směrem dolů, ve zpracovatelském průmyslu klesá výroba. Naopak výrobní náklady stoupají v důsledku vyšších cen dovozu.

Na konci 90. let se Francie řadila k nejúspěšnějším zemím EU a ve srovnání s obdobně velkými ekonomikami (Německem a Velkou Británií) zaznamenala Francie vyšší hospodářský růst. K ekonomickému růstu přispěly zejména zvýšená spotřeba domácností, investice domácností do bydlení a dobrá produktivita práce [12]. Od roku 1994 do roku 2000 je průměrná míra růstu HDP 2,6%. Rok 2001, 2002 a 2003 je poznamenán poklesem, v důsledku dramatického poklesu americké ekonomiky, poklesu na akciových trzích a rostoucích cen ropy. K obratu dochází až v roce 2004, kdy míra růstu HDP vzrostla oproti roku 2003 o 1,4%. Růst HDP byl poháněn poptávkou domácností (graf 1.21). [43]

V roce 2002 usedl do křesla prvního ministra pravicově orientovaný J.P.Raffarin. Prioritou se stal boj s nezaměstnaností. V souvislosti s přípravami EU na přijetí společné měny euro docházelo ke koordinaci měnových a fiskálních ukazatelů. Hlavním cílem, který byl vymezen na léta 2004-2006, bylo obnovit trvalý ekonomický růst zaměstnanosti aktivním prosazováním reforem v daňové a sociální oblasti. Fiskální opatření přijatá k podpoře zaměstnanosti ve Francii obsahovala snížení daně z příjmů, nižší poplatky na sociální zabezpečení pracujících, nižší daň z bohatství a tzv. „bonus zaměstnanosti“. Pokles daní a realizace strukturálních reforem měly podpořit podnikání a zajistit dlouhodobou stabilitu veřejných financí. Další stabilizační plán byl vytvořen na léta 2005 –

2007. Středem pozornosti se stala realizace nezbytných reforem penzijního systému a systému zdravotního pojištění. Hlavní zásadou bylo nezvyšovat veřejné výdaje nad úroveň růstu HDP. Stabilizační plán pro léta 2006 – 2008 se soustředil na snižování deficitu veřejných financí cestou kontroly veřejných výdajů. Strukturální deficit má být každým rokem snižován o 0,5% bodu. [6]

Graf 1.21 - Meziroční tempo růstu reálného produktu Francie včetně jeho složek (%), 1990 – 2010

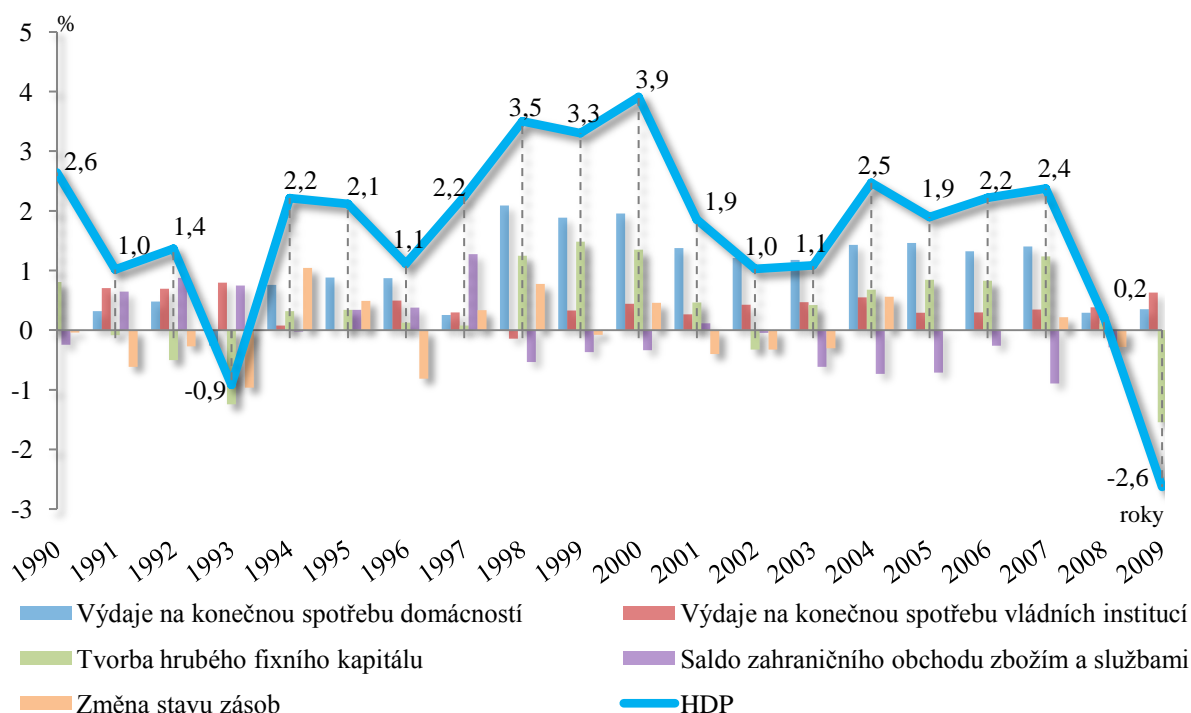

Zdroj: [35]

Roku 2008 na Francii stejně jako na ostatní státy dolehla hospodářská krize. Míra HDP klesla v roce 2008 o 2,2%, v roce 2009 o další 2,8%, tzn. pětiprocentní pokles za 2 roky. S hodnotou růstu míry HDP -2,6% (2009) se francouzská ekonomika dostává na své dno. Globální krize zasáhla Francii méně než většinu velkých ekonomik západu. Tahounem hospodářství země galského kohouta se stal zejména vývoz. Pozitivní je také rostoucí kupní síla obyvatelstva, kterou pohánějí vyšší platy a snížené daně. Francouzská ekonomika je na tom tedy mnohem lépe než velké evropské ekonomiky, jako Velké Británie nebo Španělska. Je to dáno tím, že mírně rostla spotřeba domácností, pomohly fiskální stimuly vlády a francouzským vývozcům pomohl mírný pokles eura. [32]

Francouzský podpůrný plán se nezaměřil na masivní podporu poptávky, ale na investice a inovace. Plán na podporu investic počítá s nákladem 26 mld. EUR. Zahrnuje

podporu domácností, automobilového průmyslu, dopravy, univerzitního vzdělávání, obrany, kulturního dědictví, stavebnictví a zaměstnanosti.

Ekonomika Francie vystoupila z recese způsobenou globální ekonomickou krizí ve třetím čtvrtletí roku 2009.

Graf 1.22 - Míra inflace ve Francii (%), 1990 - 2010

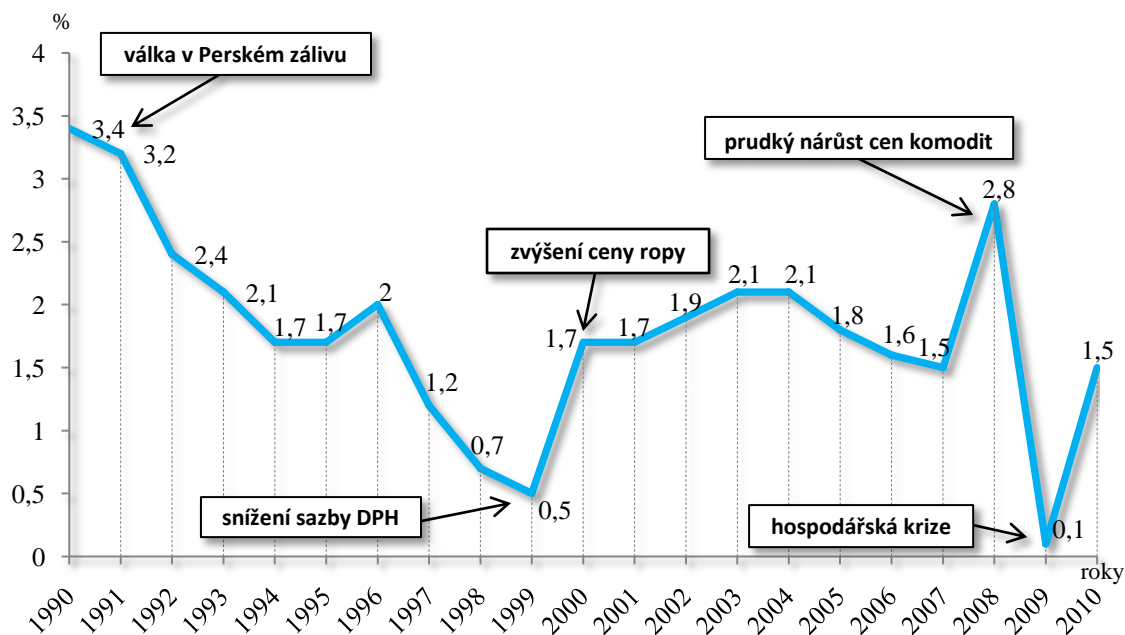

Zdroj: [35]

Průměrná míra inflace v období od roku 1990 do roku 2010 je 1,8 %. Nejvyšší hodnoty dosahuje míra inflace v roce 1990 (3,4%), nejnižší v roce 2009 (0,1%). Vývoj můžeme vidět v grafu č. 1.22. Vysokou míru inflace v roce 1990 a 1991 ovlivnil prudký nárůst cen ropy, z 13\$ na 40\$ za barel. Tento nárůst byl způsoben ozbrojeným konfliktem v Perském zálivu [18]. Od roku 1992, kdy byla podepsána Maastrichtská smlouva, vývoj cenové hladiny ovlivňuje konvergenční kritérium. Aby mohla Francie vstoupit do třetí fáze hospodářské měnové unie a přijmout společnou měnu EURO, musela zajistit udržitelný stupeň cenové stability a průměrnou roční míru inflace držet na úrovni 3 zemí s nejnižší mírou inflace. Oscilace byla povolena o 1,5% [18].

K poklesu míry inflace v roce 1999 došlo v důsledku snížení sazby DPH. To vedlo k poklesu cen služeb (z 1,6% v roce 1998 na 0,9% v roce 1999), dále došlo k poklesu cen u audiovizuálního vybavení (-7,0%) a v menší míře u nových vozů (-1,2%). Tento pokles cen částečně vyrovnával zvýšení cen ropy [18]. Výrazný skok v míře inflace v roce 2000 souvisel opět se zvýšenou cenou ropy, kdy barel ropy v roce 1998 stál 12,8\$, 17,9\$ v roce 1999 a 28,4\$ v roce 2000. Od roku 2000 nastalo období, kdy míra inflace celkem

nevýrazně osciluje kolem 2 %. Nejvyšší hodnoty zaznamenal francouzský růst cen v roce 2003, kdy meziroční míra inflace dosáhla 2,1 % v souvislosti s dopady dočasného zvyšování cen ropy na světových trzích a v souvislosti s přijetím eurobankovek. Míra inflace se pohybuje kolem 2 % od roku 2000 do roku 2006, což odpovídá inflačnímu cíli Evropské Centrální Banky. [33]

Na začátku roku 2008, prudký nárůst cen komodit, zejména ropy, způsobil rozsáhlé propuknutí inflace. Míra inflace se vyšplhala na hodnotu 2,8 %, což je nejvyšší hodnota za posledních 16 let. Poté následoval strmý pokles. S příchodem krize v globální ekonomice klesla poptávka, což způsobilo zhroucení cen komodit, zejména ropy, a pokles míry inflace. Globální ekonomická aktivita v roce 2009 podpořila vzrůst cen surovin, zejména ropy. Do konce roku 2010 míra inflace stoupla na hodnotu 1,5%. Toto zvýšení cen surovin se postupně šíří do jiných produktů prostřednictvím výrobních nákladů. Kromě toho, znehodnocení eura zvýšilo míru inflace prostřednictvím vyšších dovozních cen. Nicméně nezaměstnanost zůstává stále vysoká, což způsobuje zpomalení růstu mezd a nízkou poptávku. [28]

Graf 1.23 - Míra nezaměstnanosti a míra růstu HDP ve Francii (%), 1990 – 2010

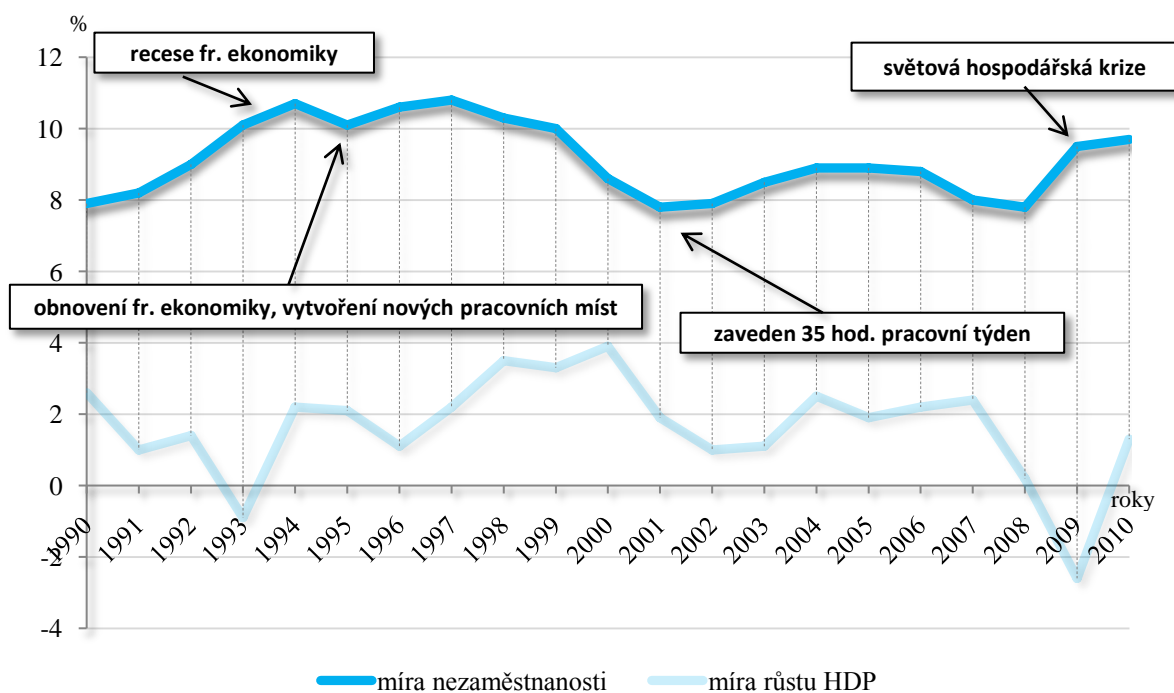

Zdroj: [35]

Nezaměstnanost ve Francii, v posledním sledovaném období, představuje jeden z nejzávažnějších hospodářských problémů. Francouzský trh práce je silně rigidní, s příliš vysokou mírou regulace. Podnikatelé mají velmi ztíženou možnost se v době recese zbavit

přebytečných zaměstnanců a náklady na pracovní síly jsou vysoké díky vysokým odvodům do sociálního systému. Zhoršování napětí na trhu práce je dáno tím, že převážná část francouzské nezaměstnanosti není cyklická, nýbrž strukturální [50]. Boj s nezaměstnaností se stal prioritou všech vlád, jak levicové, tak i pravicové. Průměrná míra nezaměstnanosti od roku 1990 do roku 2010 dosahuje 9,15%. Nejnižší hodnoty, 7,8%, dosahuje v letech 2001 a 2008, naopak nejvyšší míra nezaměstnanosti, s hodnotou 10,8%, je v roce 1997.

Z grafu 1.23 je zřejmé, že míra nezaměstnanosti je nepřímo úměrná míře růstu HDP. S rostoucí mírou růstu HDP klesá míra nezaměstnanosti a naopak<sup>5</sup>. Výjimkou je rok 2001, kdy dochází jak k výraznému poklesu míry nezaměstnanosti, tak i k poklesu míry HDP.

Od roku 1990 do roku 1994 roste míra nezaměstnanosti nepřetržitě, ze 7,9% na 10,7%. Hlavní příčinou je recese francouzské ekonomiky a ztráta pracovních míst. V roce 1995 je zaznamenán mírný pokles míry nezaměstnanosti, a to o 0,6%. Následuje další růst, který pokračuje až do roku 1997, kdy míra nezaměstnanosti dosahuje nejvyšší hodnoty, 10,8%. V tomto roce se francouzským premiérem stává Lionel Jospin, který hlavní pozornost věnoval otázce zaměstnanosti a růstu. Bylo podporováno vytváření nových pracovních míst v soukromém sektoru takovými opatřeními, jako jsou např. podpora práce na zkrácený pracovní úvazek, snižování příspěvků na sociální zabezpečení u málo kvalifikované práce, motivace podnikatelů k vyjednávání v otázce zkrácování pracovního času a podobně. Cílem bylo podpořit podnikání a tím zvýšit zaměstnanost ve Francii. Podpůrná opatření ze strany státu si vyžádala nemalé investice. Vláda se pokusila zvýšit zaměstnanost zkrácením pracovního týdne. Pro podniky to bylo nepopulární opatření, neboť to znamenalo zvýšení nákladů. Zákon byl implementován ve dvou etapách. První etapa byla zahájena v roce 2001 a týkala se firem nad 20 zaměstnanců. Druhá etapa byla zahájena v roce 2002. Od tohoto okamžiku byl zaveden 35 hodinový pracovní týden u všech firem. [6] Zkrácení pracovního týdne dočasně snížilo míru nezaměstnanosti, došlo též k poklesu míry růstu HDP, vzhledem k vyšším nákladům a státním výdajům. V roce 2007 došlo k poklesu míry nezaměstnanosti ve Francii. Ta klesla z 8,8% v roce 2006 na 8% v roce 2007. Klesání o 0,2 bodu pokračuje i v roce 2008, v tomto roce míra nezaměstnanosti činí nejnižší hodnotu od roku 1983. V roce 2009 došlo k prudkému zrychlení růstu míry nezaměstnanosti, a to o 1,7 procentního bodu. Viníkem je především

---

<sup>5</sup> vztah mezi ekonomickým růstem a nezaměstnaností popsal Arthur Okun. Z jeho analýzy vyplývá, že cíl dosahování ekonomického růstu a nízké míry nezaměstnanosti není v konfliktu [11]

pokles francouzské ekonomiky. Mírný růst pokračuje i v roce 2010, o 0,2 procentního bodu. Rostoucí nezaměstnanost ve Francii se nejvíce dotýká mladých lidí, u nich se míra nezaměstnanosti pohybuje nad 15% (graf 1.24). Nezaměstnanost zůstává jedním z hlavních témat současné hospodářské politiky francouzské vlády.

Graf 1.24 - Míra nezaměstnanosti ve Francii dle věkových skupin (%), 1990 – 2008

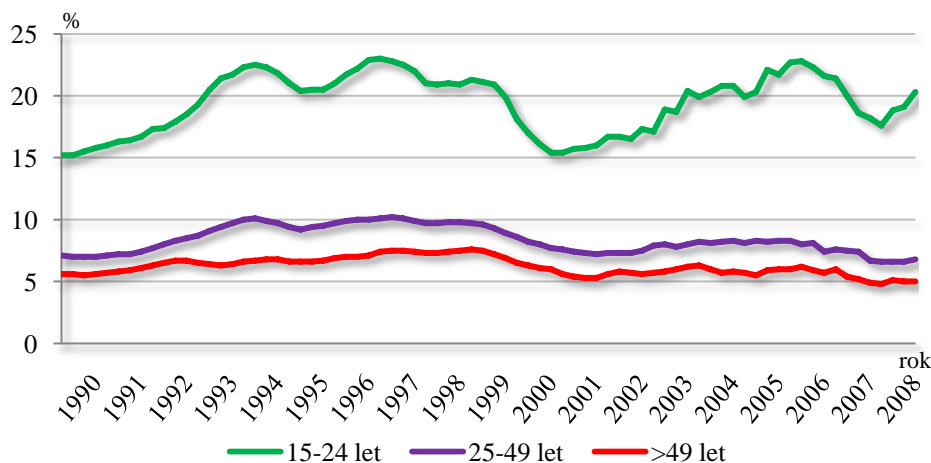

Zdroj: [35]

Střední hodnota salda běžného účtu od roku 1990 do roku 2009 je 8148 mil. EUR. Křivka salda běžného účtu téměř po celé období kopíruje křivku salda obchodní bilance (graf 1.25). Nejvýrazněji obchodní bilanci ovlivňuje vývoj cen ropy ve světě.

V roce 1990 a 1991 je saldo běžného účtu deficitní, hlavní příčinou je vysoká inflace a cena ropy. V roce 1992 dochází k razantnímu skoku, saldo běžného účtu se přehoupne do kladných hodnot, z částky -5263 mil EUR v roce 1991 na 3122 mil. EUR v roce 1992. Největší změnu v tomto roce zaznamenal obchod s průmyslovým zbožím, včetně vojenského vybavení. Výrobní odvětví zaznamenalo obchodní přebytek, poprvé od roku 1986. Veliký přebytek obchodu se zbožím byl zaznamenán v roce 1993. Velká část z tohoto přebytku je kvůli slabé domácí poptávce a klesajícím firemním investicím. Od roku 1993 do roku 1999 má saldo běžného účtu stoupající tendenci, v roce 1999 dosahuje saldo běžného účtu svého maxima, částky 43017 mil. EUR (1,9% HDP). Nízká míra inflace v tomto roce pomohla francouzským výrobkům k udržení konkurenceschopnosti. [48]

Graf 1.25 - Saldo běžného účtu Francie včetně jeho složek (v mil. EUR), 1990 – 2009

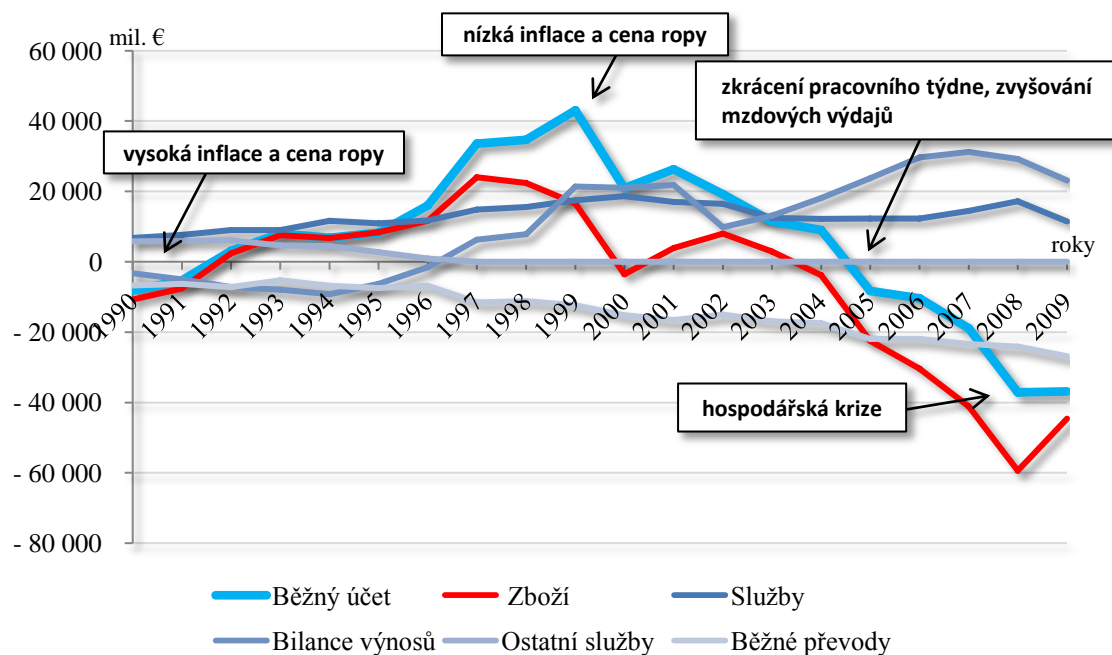

Zdroj: [15]

Po dvanácti letech přebytků v roce 2005 běžný účet vykázal schodek 8327 mil. EUR (- 0,7% HDP). Od té doby je francouzská obchodní bilance deficitní. Jako hlavní příčinu propadu lze označit drastický pokles pracovní doby, opakované zvyšování minimální mzdy, a na to navázané zvyšování mzdových nákladů. Dalším důvodem je pokles mezinárodní konkurenceschopnosti Francie a její nedostatečná adaptace systému vzdělávání a trhu práce na požadavky globalizované ekonomiky. [19]

V roce 2008 je běžný účet Francie deficitní. Dosahuje - 44 miliard EUR, po - 18,9 miliard v roce 2007. K tomuto zhoršení přispěl zejména schodek obchodu se zbožím, v souvislosti s prudkým nárůstem cen ropy v průběhu roku 2008, rostoucím cenám zemního plynu, a konečně nedostatku poklesu objemu dovozu. Záporné saldo vyrovnává letecký průmysl, spotřební zboží (díky vývozu farmaceutických výrobků), zemědělské produkty. Tyto dobré výkony jsou kompenzací klesajícího čistého vývozu automobilů a meziproductů. [28]

Výrazný pokles zahraniční výměny v posledních dvou letech byl způsoben dopadem hospodářské krize. Kromě farmaceutických výrobků poklesl dovoz i vývoz u všech výrobků, nejvíce u automobilů a meziproductů. V roce 2009 dosáhl deficit zahraničního obchodu Francie 43,49 mld. EUR. Snížení salda zahraničního obchodu lze vysvětlit nižší cenou dovážených energetických zdrojů [19].



## 2. Postavení francouzské ekonomiky v evropském a světovém hospodářství

Francie je pátou největší ekonomikou světa (s částkou 2 649 390 172 579 USD/2009) za USA, Japonskem, Čínou a Německem [21]. Na této pozici Francie vystřídala Velkou Británii, která zaujímalá páté místo do roku 2007. Největší podíl na tvorbě HDP (přibližně 70%) má terciární sektor, který zaměstnává 72% aktivní populace.

Tabulka 2.1 – Pořadí zemí podle HDP na obyvatele, v USD

Pořadí	Země	HDP na obyvatele	Pořadí	Země	HDP na obyvatele
1	Katar	145 300	20	Rakousko	40 300
3	Lucembursko	81 800	21	SAE	40 200
5	Norsko	59 100	22	Kanada	39 600
6	Singapur	57 200	23	Švédsko	39 000
8	Kuwait	51 700	31	Německo	35 900
9	Brunej	50 300	36	Velká Británie	35 100
10	USA	47 400	38	Japonsko	34 200
11	Hongkong	45 600	39	<b>Francie</b>	<b>33 300</b>
16	Švýcarsko	42 900	41	EU	32 900
18	Nizozemí	40 500	53	Česká republika	25 600

Zdroj: [45]

Sektor služeb hraje hlavní roli v růstu ve většině zemí OECD a její podíl na hospodářské činnosti i nadále roste. Reálný růst HDP je v roce 2009 -2,6%, což je méně než průměr EU 27 -4,2%. Jak je vidět v tabulce 2.1, HDP na obyvatele v červenci 2010 činí 33 300 dolarů, což posouvá Francii na 39 místo. Hodnota HDP je zřetelně nižší ve srovnání s jinými zeměmi, např. USA. Přitom v roce 1995 zaujímalá patnáctou pozici. Tento zřetelný rozdíl vyvolává diskuze o nutnosti ekonomických reforem. Útěchou pro Francii zůstává, že tento pokles postihuje i jiné významné evropské země, jako je Německo a Anglie.

Podle serveru Fortune Global 500 [23] se v první stovce nejúspěšnějších světových podniků zařadilo 11 podniků francouzských. Nejlepší pozici (9. místo) zaujímá pojišťovací společnost AXA s příjmy 175,257 milionů dolarů (rok 2010).

Francouzská ekonomika je velmi otevřená, zaujímá významné postavení v mezinárodním obchodě. Francouzský export a import zaujímá 6. místo ve světovém žebříčku. Francie vyváží zejména stroje a přepravní zařízení, letadla, plasty, chemikálie, farmaceutické výrobky, železo a ocel, nápoje. Vývoz v posledních letech převyšuje nad dovozem, nejvíce se dováží stroje a zařízení, auta, ropa, letadla, plasty, chemikálie. 62,7% svých produktů vyváží Francie do EU. Největšími exportními partnery jsou: Německo 15,88%, Itálie 8,16%, Španělsko 7,8%, Belgie 7,44%, Velká Británie 7,04%, USA 5,65%, Nizozemí 3,99% (2009). Bilaterální bilance zahraničního obchodu je velmi negativní s Čínou (-22,6 miliardy EUR, rok 2008) a Německem (-18,9 miliardy eur, rok 2008), zatímco saldo se Španělskem nebo Anglií je pozitivní. Mezi hlavní sektory s kladnou obchodní bilancí v roce 2009 patří: potravinářský průmysl (4,2 miliardy EUR), zemědělství (1,6 miliardy EUR), kapitálové statky (6,4 miliardy EUR), finanční činnost (5,8 miliardy EUR). Nejvyšší deficit dosahuje energie s 40,6 miliardy EUR v roce 2009, což je dvojnásobek roku 2002. Výrazný pokles zaznamenal automobilový průmysl, který v roce 2003 vykazoval přebytek 11,6 miliardy EUR, v roce 2006 5,5 miliardy EUR a v roce 2009 vykazoval deficit ve výši 5,3 miliardy EUR.

Pozitivní saldo zahraničního obchodu vykazuje s částkou 7 989 milionů EUR cestovní ruch. Francie je pro zahraniční turisty velmi atraktivní zemí, zejména díky bohatému historickému, kulturnímu a uměleckému dědictví. Od roku 2003 se řadí Francie v příjmech z cestovního ruchu na třetí místo ve světě hned po Španělsku a USA (graf 2.1). Přes pozitivní ekonomické výsledky, má cestovní ruch negativní dopad na životní prostředí [22].

Graf 2.1 – Příjmy ze zahraničního cestovního ruchu (v mil. dolarů)

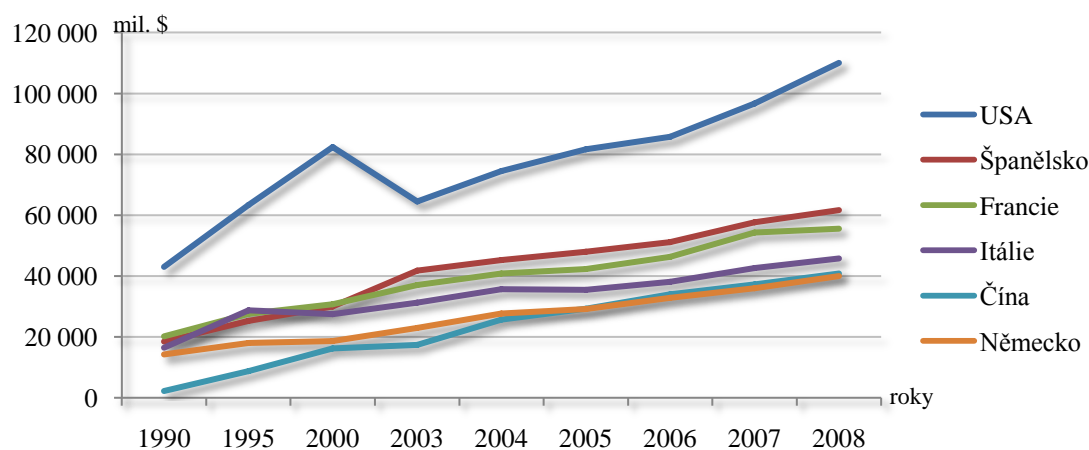

Zdroj: [35]

Pokud bychom měli charakterizovat růst země z environmentálního hlediska, Francie se řadí na 154 pozici ve světě v emisi CO<sub>2</sub> na osobu, EU zaujímá 176 pozici. Na grafu 2.2 můžeme vidět, jak si Francie stojí mezi vybranými státy. Nejvyšších hodnot dosahuje USA, Francie si oproti Německu či Anglii vede lépe, zejména díky jaderným elektrárnám. [49]

Graf 2.2 – Emise CO<sub>2</sub> na osobu, rok 2005

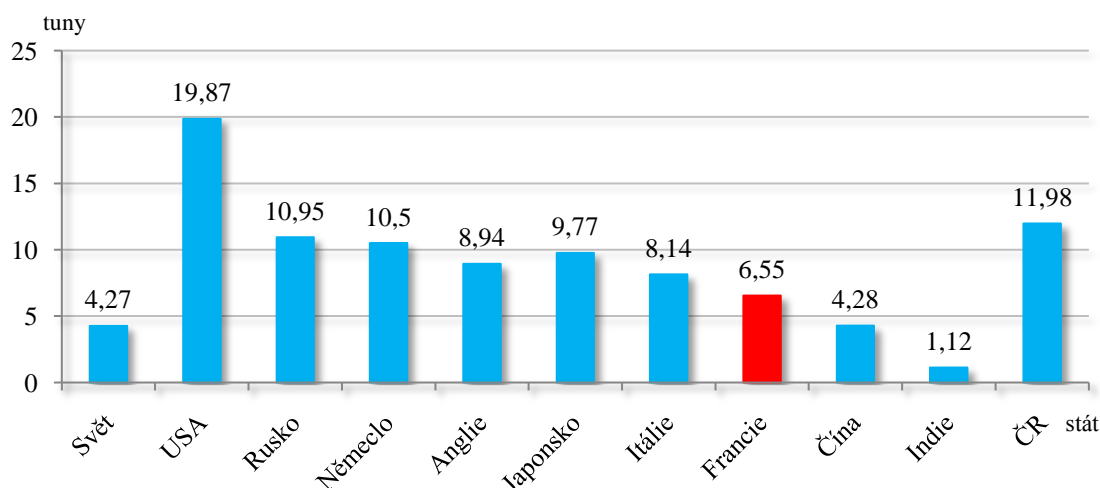

Zdroj: [49]

V současné době je Francie na 2. místě na světě (za USA, která má 104 jaderných reaktorů) v produkci jaderné energie. V provozu má Francie 58 jaderných reaktorů. Díky jaderným zdrojům je Francie v zásobování elektrickou energií soběstačná z 51%. Jaderná energie má ve Francii silnou politickou podporu, a to ze dvou příčin: jako bezemisní zdroj energie a jako nástroj na zvýšení energetické bezpečnosti a nezávislosti na dovozech energií. Dlouhodobě si jádro vede dobře i u francouzských obyvatel. [39]

Díky jádru má Francie nízkou spotřebu ropy. Obrázek 2.1 znázorňuje spotřebu ropy na jednoho obyvatele podle země. V Africe, jihovýchodní Asii, většina států z východní Evropy a většina z jižní a střední Ameriky spotřebují méně jak 0,75 tun ropy na osobu za rok. Většina zemí ze západní Evropy spotřebovává buď mezi 0,75 – 1,5 nebo 1,5-2,25 tun ropy na obyvatele za rok. USA, Kanada a Nizozemí spotřebovávají 2,25 – 3 tun ropy na obyvatele za rok. Belgie, Lucembursko, Island, Kuvajt, Katar, Saúdská Arábie a Spojené arabské emiráty jsou největšími spotřebiteli s více než 3 tunami ropy na jednoho obyvatele. V roce 2009 Francie spotřebovala 1827,655 tisíc barelů ropy denně, což je o 20% méně než roku 1980. [17]

Obrázek 2.1 – Spotřeba ropy za rok na obyvatele podle země, v tunách

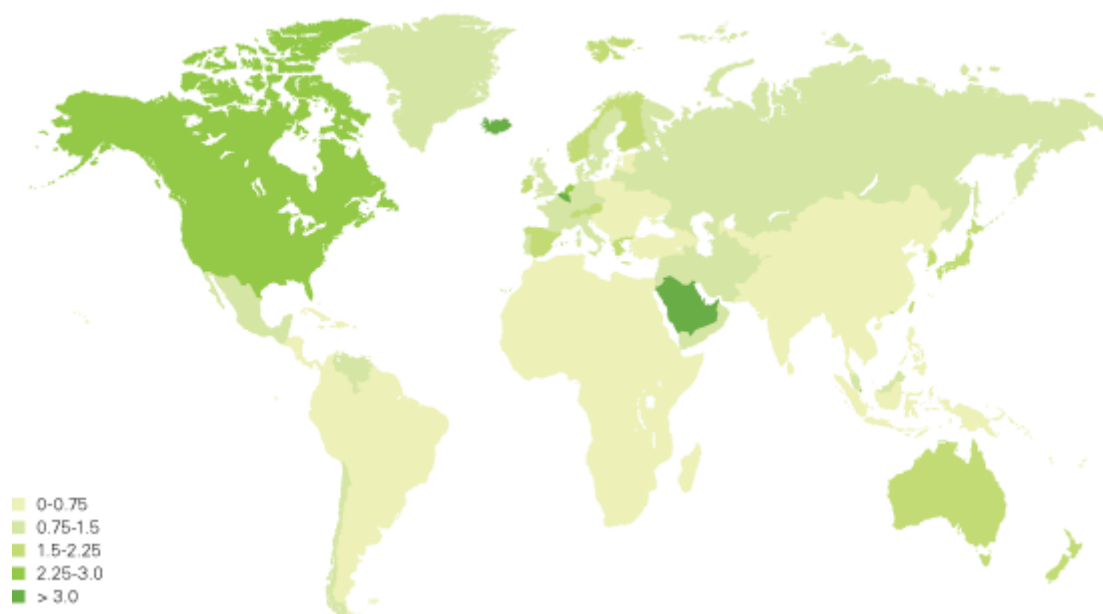

Zdroj: [17]

Francie je jednou z pěti zemí, která je oprávněně uznána jako "stát s jadernými zbraněmi". Francie vlastní jaderné zbraně od vlády generála de Gaulla, který trval na nezávislosti země, zejména na USA. Francie věnuje 2,5% HDP na vojenské výdaje (tj. 39 miliard EUR v roce 2010), oproti svým evropským protějškům (s výjimkou Velké Británie a Řecka), kteří v průměru vydají na zbrojení 1,5% HDP [40]. Francie je členem NATO, své vojáky (350 000 mužů) posílá do celého světa. Počet vojáků v Afghánistánu má ve Francii do roku 2009 stoupající tendenci, od roku 2009 jejich počet stagnuje na čísle 4000. S tímto číslem Francie zaujímá 3. místo (graf 2.3) ve světě (kromě USA). [40]

Graf 2.3 – Počet vojáků v Afghánistánu, rok 2009 a 2010

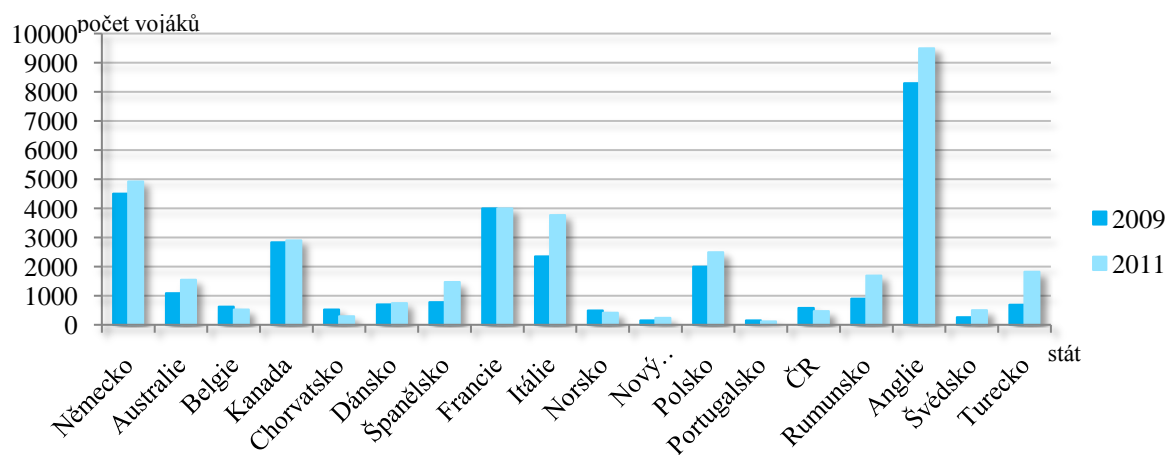

Zdroj: [40]

## 2.1 Srovnání Francie s evropským a světovým státem dle magického čtyřúhelníku

Francie je s rozlohou 543 964 km<sup>2</sup> největším státem EU. Má 63,4 milionu obyvatel, v EU je druhou nejlidnatější zemí [24]. Ekonomiky zemí budeme srovnávat pomocí magických čtyřúhelníků. Hodnoty magických čtyřúhelníků jsou uvedeny v tabulkách, kde jsou také pro efektivnější porovnání vypočteny plochy jednotlivých čtyřúhelníků. Plocha čtyřúhelníku optimálního dosahuje 18 bodů, pro výpočet jsem použila součet obsahů dvou trojúhelníků, které tvoří magický čtyřúhelník.

### 2.1.1 Francie a Španělsko

V rámci EU je Španělsko zemí, která je Francii nejbližší co do rozlohy i do počtu obyvatel a poslouží nám k porovnání ekonomik. Budeme vycházet z dat z období od roku 2001 do roku 2009.

Tabulka 2.2 a graf 2.4 představují ekonomickou situaci obou zemí v roce 2001.

Tabulka 2.2 – Hodnoty magického čtyřúhelníku, rok 2001

	bú (%)	y (%)	u (%)	π (%)	plocha
<b>Francie</b>	1,4	1,9	8,8	1,8	14,3
<b>Španělsko</b>	-2,6	3,6	10,5	2,8	9,3

Zdroj: [26], [42], [35], [15], vlastní výpočty

Z grafu 2.4 je patrné, že Francie si oproti Španělsku vede lépe. Francie má poměrně vyrovnanou ekonomiku, optima dosahuje v obchodní bilanci a míře inflace. Oproti Španělsku má nižší tempo růstu reálného produktu, obě země se potýkají s vysokou nezaměstnaností. Ani jedna ze zemí nedosahuje plochy čtyřúhelníka optimálního (tabulka 2.2).

Graf 2.4 – Magický čtyřúhelník Francie a Španělska (%), 2001

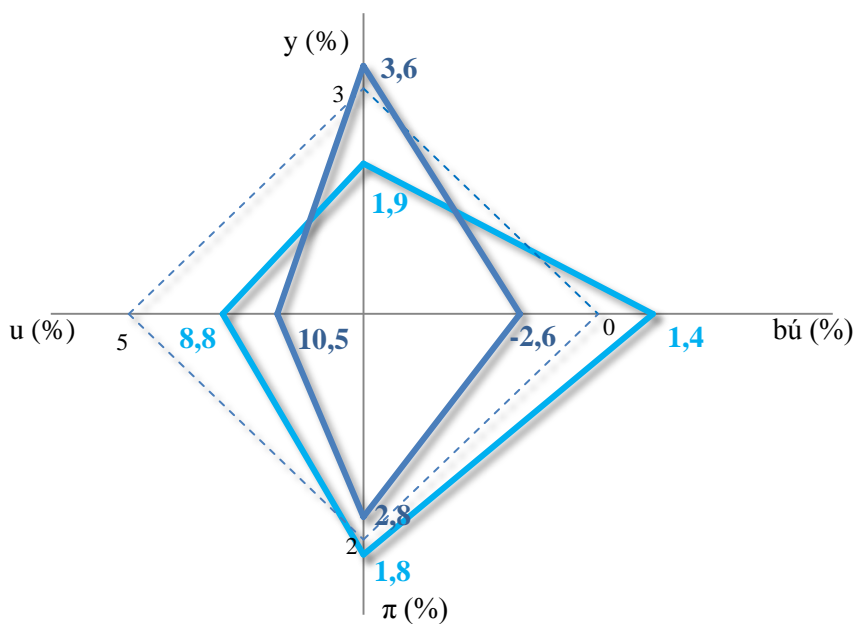

bů (%) – meziroční tempo růstu reálného produktu,  $\pi$  (%) – průměrná roční míra inflace  
 u (%) - průměrná roční míra nezaměstnanosti, y (%) – podíl salda běžného účtu PB na nominálním HDP -

-- optimální magický 4úhelník    ■ mag. 4úhelník Francie    ■ mag. 4úhelník Španělska

Zdroj: [26], [42], [35], [15], vlastní výpočty

Tabulka 2.3 – Hodnoty magického čtyřúhelníku, rok 2005

	bů (%)	y (%)	u (%)	$\pi$ (%)	plocha
<b>Francie</b>	-0,5	1,9	8,9	1,9	11,22
<b>Španělsko</b>	-7,0	3,6	9,2	3,4	7,25

Zdroj: [26], [42], [35], [15], vlastní výpočty

Graf. 2.5 – Magický čtyřúhelník Francie a Španělska (%), 2005

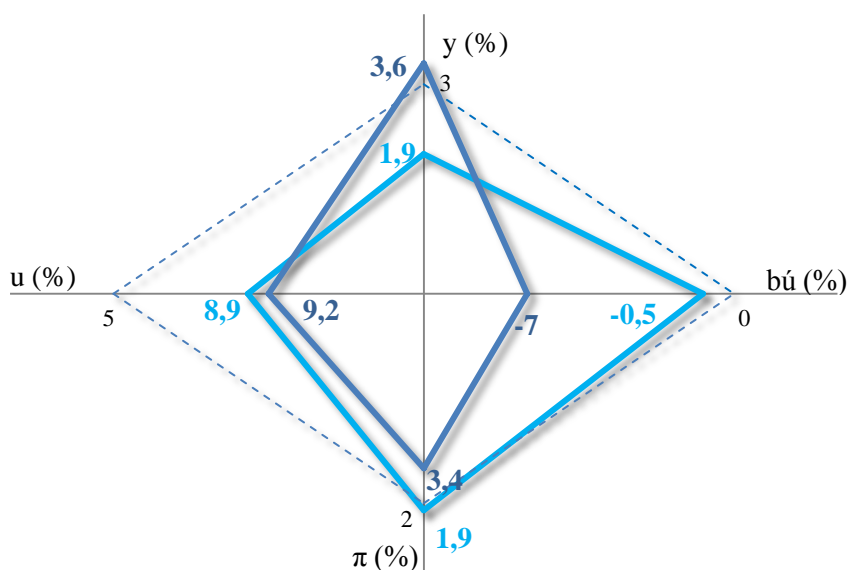

$b\acute{y}$  (%) – meziroční tempo růstu reálného produktu,  $\pi$  (%) – průměrná roční míra inflace  
 $u$  (%) - průměrná roční míra nezaměstnanosti,  $y$  (%) – podíl salda běžného účtu PB na nominálním HDP

-- optimální magický 4úhelník    ■ mag. 4úhelník Francie    ■ mag. 4úhelník Španělska

Zdroj: [26], [42], [35], [15], vlastní výpočty

Graf 2.6 – Magický čtyřúhelník Francie a Španělska (%), 2009

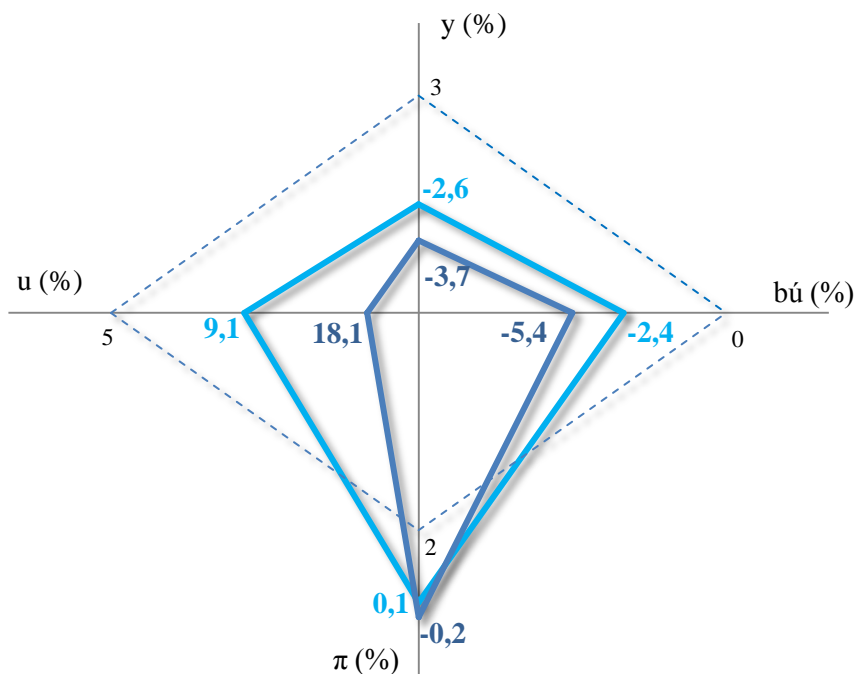

$b\acute{y}$  (%) – meziroční tempo růstu reálného produktu,  $\pi$  (%) – průměrná roční míra inflace  
 $u$  (%) - průměrná roční míra nezaměstnanosti,  $y$  (%) – podíl salda běžného účtu PB na nominálním HDP

-- optimální magický 4úhelník    ■ mag. 4úhelník Francie    ■ mag. 4úhelník Španělska

Zdroj: [26], [42], [35], [15], vlastní výpočty

Tabulka 2.4 – Hodnoty magického čtyřúhelníku, rok 2009

	bú (%)	y (%)	u (%)	$\pi$ (%)	plocha
<b>Francie</b>	-2,4	-2,6	9,1	0,1	10,175
<b>Španělsko</b>	-5,4	-3,7	18,1	-0,2	5,2

Zdroj: [26], [42], [35], [15], vlastní výpočty

Na konci období sledujeme značný ekonomický útlum, způsobený zejména celosvětovou hospodářskou krizí. Z grafu 2.6 je patrné, že francouzská ekonomika se s touto krizí vyrovnala lépe než ekonomika španělská. Obě země mají velmi nízkou míru inflace, ve Španělsku dochází dokonce k deflaci.

Graf 2.7 – Magický čtyřúhelník Francie a Španělska (%), průměr 2001 – 2009

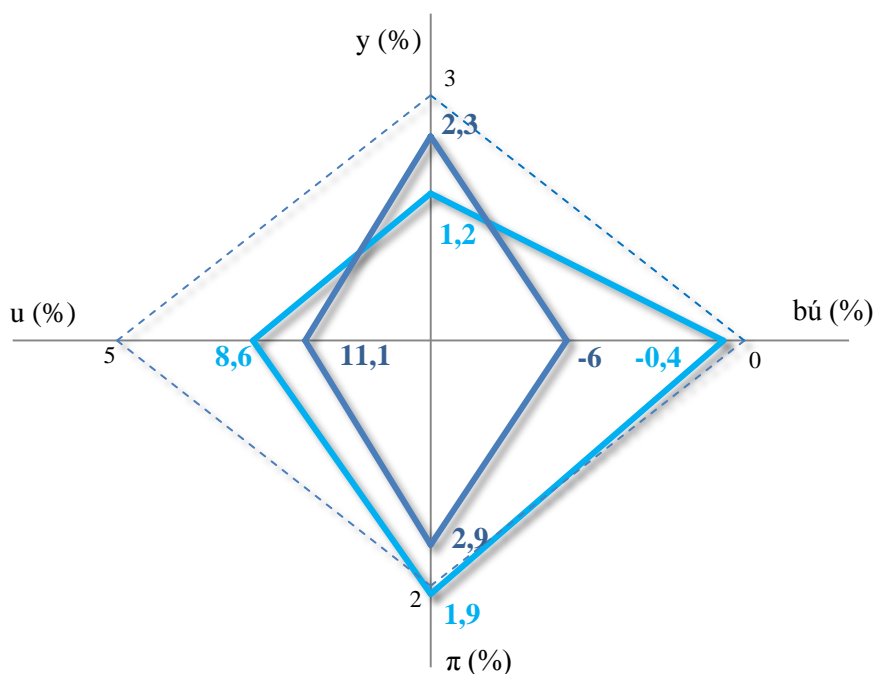

bú (%) – meziroční tempo růstu reálného produktu,  $\pi$  (%) – průměrná roční míra inflace  
 u (%) - průměrná roční míra nezaměstnanosti, y (%) – podíl salda běžného účtu PB na nominálním HDP

-- optimální magický 4úhelník    ■ mag. 4úhelník Francie    ■ mag. 4úhelník Španělska

Zdroj: [26], [42], [35], [15], vlastní výpočty

Tabulka 2.5 – Hodnoty magického čtyřúhelníku, průměr za roky 2001-2009

	bú (%)	y (%)	u (%)	$\pi$ (%)	plocha
<b>Francie</b>	-0,4	1,2	8,6	1,9	11,025
<b>Španělsko</b>	-6,0	2,3	11,1	2,9	6,25

Zdroj: [26], [42], [35], [15], vlastní výpočty



Na základě výše uvedeného grafu 2.7 můžeme konstatovat, že francouzská ekonomika je oproti španělské efektivnější, vrcholy jejího čtyřúhelníku se více přibližují čtyřúhelníku optimálnímu. Přestože plochy španělského čtyřúhelníku jsou menší, dosahuje Španělsko lepších hodnot u tempa růstu reálného produktu po celé sledované období, kromě roku 2009. To je dáno zejména španělskou hospodářskou politikou, která podporuje růst HDP. Španělská ekonomika rychle rostla zejména následkem stavebního boomu a rozvoji turismu; to však skončilo s ekonomickou krizí roku 2008.

### 2.1.2 Francie a Texas

Texas jsem si vybrala ze stejného důvodu jako Španělsko, oba státy mají poměrně stejnou rozlohu. Texas je druhým největším federativním státem Spojených států amerických, o rozloze 695 622 km<sup>2</sup> a s 24 miliony obyvatel. Texas má oproti Francii velké množství přírodních zdrojů, zejména ropy a ekonomika Texasu se odvíjí od vývoje v ropném průmyslu. Texas má také velmi nízké daňové zatížení. Ekonomiky obou států budeme porovnávat za období od roku 2008 do roku 2009.

Na grafu 2.8 jsou kromě čtyřúhelníku optimálního znázorněny magické čtyřúhelníky Francie a Texasu v roce 2008. Ekonomiky obou států jsou téměř stejně účinné, oba státy se potýkají s nízkým růstem reálného produktu a se zápornou bilancí běžného účtu<sup>6</sup>. Přesto, že by se dalo očekávat vzhledem k finanční krizi od americké ekonomiky horší čísla, obsah texaského čtyřúhelníku je větší, než obsah čtyřúhelníku francouzského (tabulka 2.6).

Tabulka 2.6 – Hodnoty magického čtyřúhelníku, rok 2008

	<b>b<sub>ú</sub> (%)</b>	<b>y (%)</b>	<b>u (%)</b>	<b>π (%)</b>	<b>plocha</b>
<b>Francie</b>	-2,5	0,2	7,4	3,2	10,6
<b>Texas</b>	-5	0,5	4,8	2,2	11

Zdroj: [16], [47], [44], [35], [15], vlastní výpočty

<sup>6</sup> podle Joja Estrady, mimořádného profesora ekonomie na univerzitě Concordia v Texasu, saldo běžného účtu na úrovni jednotlivých států USA neexistuje. Lze ho spočítat z následujících proměnných: obchodní bilance, transferové platby, čisté příjmy z výnosu

Tabulka 2.7 – Hodnoty magického čtyřúhelníku, rok 2009

	bú (%)	y (%)	u (%)	$\pi$ (%)	plocha
<b>Francie</b>	-2,4	-2,6	9,1	0,1	10,9
<b>Texas</b>	-2	-1,5	7,5	1,2	12

Zdroj: [16], [47], [44], [35], [15], vlastní výpočty

Graf 2.8 - Magický čtyřúhelník Francie a Texasu (%), 2008

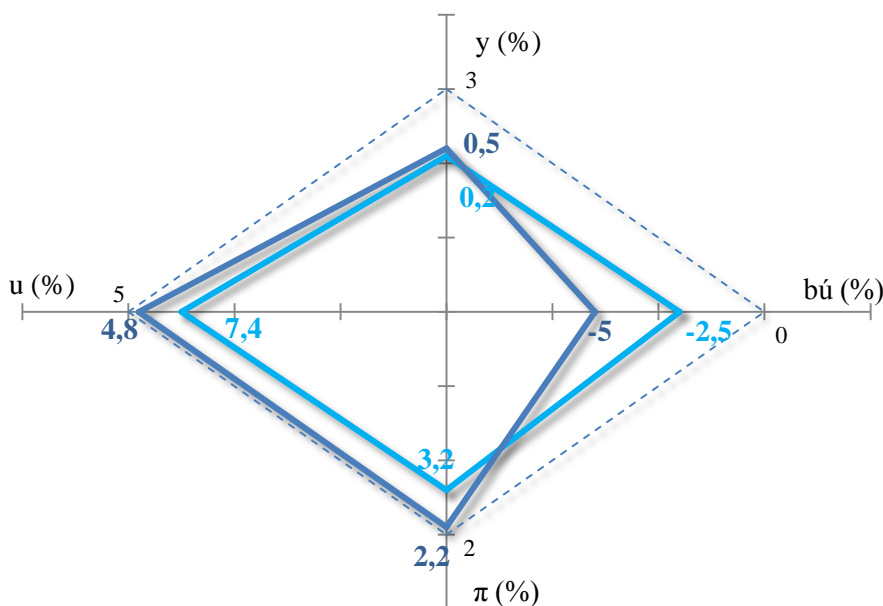

bú (%) – meziroční tempo růstu reálného produktu,  $\pi$  (%) – průměrná roční míra inflace  
 u (%) - průměrná roční míra nezaměstnanosti, y (%) – podíl salda běžného účtu PB na nominálním HDP

-- optimální magický 4úhelník    ■ mag. 4úhelník Francie    ■ mag. 4úhelník Texasu

Zdroj: [16], [47], [44], [35], [15], vlastní výpočty

Na grafu 2.9 můžeme vidět, že na obě ekonomiky již plně dolehla hospodářská krize. Obě země mají záporný růst HDP. Díky nízké míře inflace se obsahově oproti předchozímu roku čtyřúhelníky neliší (tabulka 2.7). Celková plocha texaského čtyřúhelníku je větší, tzn., že se s krizí vyrovnává lépe než Francie.

Graf 2.9 - Magický čtyřúhelník Francie a Texasu (%), 2009

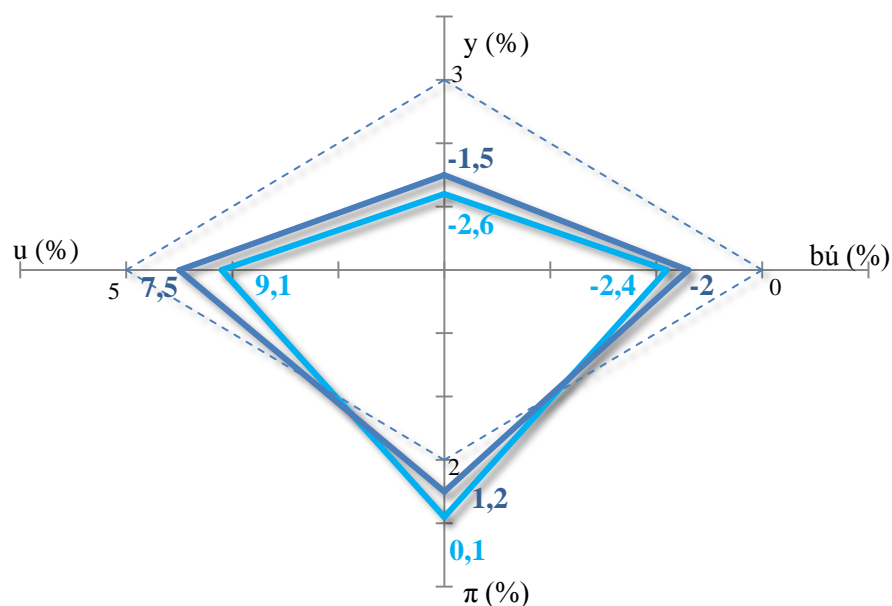

bú (%) – meziroční tempo růstu reálného produktu,  $\pi$  (%) – průměrná roční míra inflace  
 u (%) - průměrná roční míra nezaměstnanosti, y (%) – podíl salda běžného účtu PB na nominálním HDP

-- optimální magický 4úhelník    ■ mag. 4úhelník Francie    ■ mag. 4úhelník Texasu

Zdroj: [16], [47], [44], [35], [15], vlastní výpočty

### 3. Francie jako motor integračního procesu v Evropě

Evropská integrace představovala a představuje stěžejní bod francouzské zahraniční politiky. Její spolupráce s Německem je považována za hnací sílu Evropské unie [27].

#### 3.1 Historie

S první myšlenkou sjednocené Evropy přišel hrabě Coudenhove-Kalergiv, dále ji rozvíjel Winston Churchill. První krok ke sjednocení učinila Francie. Francouzi viděli v integraci s Německem jednak šanci, že vytvořit protiváhu americko-britskému vlivu na kontinentě, ale také záruku, že z Německa se po reindustrializaci stane partner a nikoliv opětovný vojenský protivník [2]. Podle Roberta Schumana je důvodem pro sjednocení Evropy neschopnost států uspokojovat své potřeby samostatně, vlastními ekonomickými a vojenskými zdroji [9]. Británie a USA podporovali integraci jako nejlepší způsob obrany proti komunistické rozpínivosti v Evropě. Byl to čin proti studené válce.

Otcem evropské integrace je nazýván Jean Monnet, který byl přesvědčeným evropanem a hybnou silou integrace Evropy v 50. a 60. letech dvacátého století [2]. Na jaře roku 1950 se Jean Monnet dohodl s Robertem Schumannem, že zatím nelze pomýšlet

na všeobecnou ekonomickou unii, ale unii omezenou na dva výrobky, na uhlí a na ocel. Uhlí a ocel tenkrát platily za pilíře vojenské moci a jejich výběr nebyl náhodný [9]. Jean Monnet vytvořil plán na vytvoření společného trhu s uhlím a ocelí, který představil 9. května 1950 v Paříži ministr zahraničních věcí Francie Robert Schuman (tzv. Schumanův plán) [25]. Francie, Německo, ale také Itálie a tři státy Beneluxu (Belgie, Lucembursko a Nizozemí) podepisují Pařížskou smlouvu, která dává vznik ESUO (Evropskému společenství uhlí a oceli). Tím se ESUO stalo první mezinárodní organizací založenou na supranacionálním principu. Prvním prezidentem nejvyššího úřadu (předchůdce Evropské komise) v letech 1952 – 1955 se stal právě Jean Monnet.

Další stupeň integrace přišel se vznikem NATO, vstupem a znovuvyzbrojením Německa. Jeanu Monnetovi začalo být jasné, že uhlí a ocel již nebudou stačit jako záruka míru a proto se rozhodl udělat krok dalším směrem, a to vytvořením Euratomu a EHS podepsáním „římské dohody“. Tato společenství byla s malými změnami založena na principu ESUO a pracovala na vytvoření společné celní unie a spolupráce v oblasti atomové energie. [2]

Další integrační vývoj byl ovlivněn nejvýraznějším francouzským prezidentem dvacátého století, generálem de Gaullem. Francie začala stále více prosazovat mezivládní princip spolupráce - takzvanou Evropu vlastní. De Gaulle zdůrazňoval nedotknutelnost suverenity země. V letech 1963 a 1967 prezident de Gaulle vetoval rozšíření Společenství o Velkou Británii, Dánsko a Irsko. V roce 1969 nastoupil k vládě Georges Pompidou a Francie se opět navrátila k otevřené evropské spolupráci. O tři roky později tak do společenství vstoupila Velká Británie, Dánsko, Irsko a Norsko. [25]

Další francouzskou hvězdou, která prosazovala hlubší evropskou integraci, byl francouzský politik (bývalý ministr financí, poslanec Evropského parlamentu) Jacques Delors. Prosazoval program, který měl dotvořit vnitřní trh. V roce 1987 pak vstoupil v platnost Jednotný evropský akt, společný právní závazek, který formuluje opatření pro vytvoření jednotného trhu (volného pohybu zboží, osob, služeb a kapitálu). Napomohl také vzniku Hospodářské a měnové unie (Economic and Monetary Union), která vedla k zavedení eura. [31]

### **3.2 Současnost**

Je Francie v současné době stále považována za hnací motor integračního procesu v Evropě a byla by EU schopna fungovat bez francouzského členství?

Postupné rozšiřování Evropské unie od roku 1973 ubralo Francii její určitou exkluzivitu a znamenalo samozřejmě i nižší zastoupení Francie v evropských institucích – pokles počtu francouzských komisařů, zmenšení počtu křesel v Evropském parlamentu, modifikace hlasovacích procedur v Radě ministrů. I francouzština, jeden ze dvou úředních jazyků Evropské unie, zažila značný pokles důležitosti a s dalším prohlubováním integrace její důležitost klesá. Evropská komise vyprodukovala v roce 2002 29% svých dokumentů ve francouzštině, oproti 40% v roce 1997 [31]. Za posledních deset let se podíl zahraničního obchodu Francie v eurozóně propadl z 17% na 13,4%, což představuje 100 mld. EUR. Také proto je Francie takovým zastáncem možnosti ovládat společnou hospodářskou politiku v Unii, aby měla větší vliv na přílišnou a pro ni nežádoucí svobodu trhu, jehož šňěrování a regulování je na poli EU jedním z hlavních protagonistů [38].

I přesto, že vliv Francie v EU slábne, je stále silným členem EU. Její síla je dána její geografickou rozlohou a zejména počtem obyvatel. Francie je hned po Německu druhým nejlidnatějším státem EU (64 366 962 obyvatel, rok 2009) [24]. Rozhodnutí v Radě EU, která má konečné slovo při schvalování zákonů a rozpočtu EU, jsou obecně přijímána na základě kvalifikované většiny. Čím má stát více obyvatel, tím více hlasů mu připadá [206]. Možná i to je jeden z důvodů, proč prezident Sarkozy blokuje přijetí Turecka do EU. Turecko je velká země, takže s velkým vlivem potom v Evropské unii a francouzský prezident si uvědomuje, že vlastně další velká země, kterou by třeba neměl úplně vždycky na své straně, by bylo velice obtížné dostat hlasy na svou stranu a tím pádem by bylo velice obtížné udržovat vliv Francie v Evropské unii. [36]

Po přijetí Lisabonské smlouvy na konci roku 2009 francouzský prezident Sarkozy prosadil spolu s německou kancléřkou Angelou Merkelovou do nové funkce prezidenta EU mimo domovskou Belgie neznámého politika Hermana van Rompuye. Skutečným důvodem této volby mohla být právě obava, aby silný prezident EU nezastínil tato dvě esa francouzské a německé politiky. [31] Podle Eurobarometru z roku 2009 je 58% obyvatel Francie přesvědčena o tom, že EU jde dobrým směrem, 49% francouzů si myslí, že členství v EU je pro ně dobré [25].

Kromě členství v EU, Francie je členem prakticky všech významných evropských a světových mezinárodních organizací: OSN, NATO, Rady Evropy, MMF, WTO, Světové banky, G8. EU by zřejmě mohla fungovat bez francouzské účasti, dopad by byl podle mého názoru ekonomický [19]. Francie a Německo jsou lídři EU v ekonomických

otázkách a Německo by neúčastí Francie ztratilo významného spojence a obchodního partnera. V roce 2009, Francie přispěla do rozpočtu EU částkou 18,8 mld. EUR, což představuje 0,97% HND Francie a 16,2% celkových příjmů EU. Naopak vyčerpala 0,7% HND Francie - 13,6 mld. EUR a tím se stává do pozice čistého plátce (příjmy Francie z EU jsou nižší než výdaje). [24]

Můžeme se jen dohadovat, jakým směrem by se ubírala politika EU, kdyby Francie nebyla jejím členem. Francie stále těží z toho, že stála při zrodu evropské integrace a díky své geografické velikosti a ekonomické síle ovlivňuje dění v Evropě.

## ZÁVĚR

Hospodářsko – politický vývoj země je předurčen francouzskou historií. Jednak z hlediska moci panovníka, jednak silnou rolí státu. Dvacáté století pro Francii představuje indikativní plánování, státem vlastněná klíčová odvětví a evropskou integraci.

Cílem mé bakalářské práce bylo zanalyzovat poválečný vývoj ekonomiky Francie v kontextu evropské ekonomiky a její poválečné integrace. Jednotlivá období jsou graficky znázorněna pomocí magických čtyřúhelníků v souhrnném grafu, který je přílohou A této práce. Hodnoty magických čtyřúhelníků nejsou hodnotami průměrnými, ale středními (medián). Důvodem jsou vysoké rozdíly mezi hodnotami; pokud bych zvolila hodnoty průměrné, výsledek by mohl být lehce zkreslený.

První období představuje celou Čtvrtou republiku – hospodářskou obnovu válkou poničené země, restrukturalizaci francouzského hospodářství a počátky evropské spolupráce. Na ekonomiku v tomto období měl největší vliv Marshallův program, vytváření indikativních plánů a koloniální války. Politické prostředí bylo velmi nestálé. Přestože roční hospodářský růst vykazoval vysoké hodnoty, nejvyšší ze všech 4 období, celkově plocha čtyřúhelníka nedosahuje plochy optimální. Hlavním důvodem je extrémně vysoká míra inflace.

Pro druhé období a první část Páté republiky je charakteristická vláda jednoho z nejvýznamnějších státníků Francie – generála Charlese de Gaulla, který byl od roku 1958 do roku 1968 francouzským prezidentem. První roky trvání Páté republiky sužuje francouzskou ekonomiku válka v Alžírsku. Zahraniční obchod je ovlivněn podepsáním Římských smluv v roce 1957 a vstupem Francie do EHS, což vytváří zdravou konkurenci. Francouzské výrobky musí obstát nejen na trhu domácím, ale i evropském. V souhrnu, celé období provází hospodářský růst, kladné saldo obchodní bilance a nízká míra nezaměstnanosti. Plocha magického čtyřúhelníku dokonce převyšuje optimální hodnotu 18 bodů (velikost plochy optimálního čtyřúhelníku).

Ve třetím období ekonomika země utřžila kruté rány v podobě dvou ropných šoků a s tím souvisejícímu zhroucení světového hospodářství a nebezpečně se zvyšujícímu počtu nezaměstnaných osob. Toto období v rámci Páté republiky má však hned dvě politická prvenství – vládu levicového prezidenta a kohabitaci levicového prezidenta s pravicovým premiérem.

Největším problémem posledního období, od roku 1991 do roku 2010, je vysoká míra nezaměstnanosti, obzvláště u mladých osob do 25 let. Všechny prostředky a politická opatření, vedoucí ke snížení míry nezaměstnanosti, akorát brzdí ekonomický růst. Situaci zhoršila v roce 2008 světová hospodářská krize, kdy míra růstu HDP dosáhla záporných hodnot. Současná ekonomická situace není dobrá, HDP táhne domácí spotřeba.

Na základě analýzy jednotlivých období můžeme jednoznačně označit za nejúspěšnější druhé období, vládu generála Charlese de Gaulla. Za příčinu hospodářského úspěchu můžeme označit více faktorů: restrukturalizace francouzského hospodářství, zejména přechod pracovní síly ze zemědělské oblasti do oblastí průmyslu, spolu s nastupující novou generací masivní rozšíření sektoru služeb, indikativní plánování, kladná obchodní bilance díky orientaci prezidenta de Gaulla na zahraniční obchod země a opakované devalvace franku, vznik EHS a s tím související zvýšená výkonnost a efektivita francouzského hospodářství.

Celkově můžeme označit poválečný hospodářský vývoj Francie za úspěšný. Z dezolátního stavu po druhé světové válce se země dostala mezi 5 nejúspěšnějších světových ekonomik. Oproti ostatním evropským státům toho docílila indikativním plánováním, vysokým daňovým zatížením a soustředěním se na státem ovládaná klíčová odvětví.

V kontextu evropské ekonomiky má ta francouzská stále dobré postavení a je považována za druhou nejsilnější ekonomiku EU. Pokud bych měla označit problémy francouzské ekonomiky, po napsání této práce je to zejména vysoká závislost na dodávkách a cenách ropy, vysoké výrobní náklady kvůli vysokému daňovému zatížení a s tím související vysoká cena francouzských výrobků, pomalá adaptace zahraničního obchodu na rychle se rozvíjející ekonomiky, obrovský podíl státních firem, které jsou podporovány a malé regionální firmy upadají.

Ve srovnání s evropským státem, Španělskem, francouzská ekonomika si vede lépe. Na základě porovnání ekonomik pomocí magických čtyřúhelníků byl největší rozdíl zaznamenán v saldu běžného účtu platební bilance, kde Španělsko zaostává za Francií o 5,6 bodu (graf č. 2.8). Příčinou je vysoká spotřeba ropy a vysoká závislost země na importu ropy. Naopak ze srovnání se světovým státem, Texasem, nevyšla Francie vítězně, i když obě ekonomiky jsou přes velmi rozdílnou hospodářskou politiku téměř totožné.



Pokud se ohlédneme do historie, byli to právě francouzské osobnosti, které se zasloužili o evropskou integraci. Jean Monnet a Robert Schuman iniciovali v roce 1951 vznik ESUO, následně podepsáním Římských smluv EHS a Euratom. Další významnou osobností byl Jacques Delors, na základě jeho programu v roce 1987 vstoupil v platnost Jednotný evropský akt. Postupné rozšiřování EU od roku 1973 ubralo Francii její určitou exkluzivitu a moc. Francie je v současné době stále významným členem EU. Vzhledem k tomu, že většina rozhodnutí a legislativy je schvalována Radou EU, kde se hlasuje kvalifikovanou většinou, postavení Francie závisí na komunikaci s představiteli ostatních členských států, zejména se státy s vysokým počtem obyvatel a tudíž vysokým počtem hlasů. Možná proto se Francie obává dalšího rozšíření EU, vstupu států s odlišnými politicko-hospodářskými cíly a vysokým počtem obyvatel, neboť by to mohlo ohrozit sílu rozhodování a možnost čerpání finančních prostředků z rozpočtu EU. Další vývoj Francie v EU bude záviset na charismatickém prezidentovi Nicolasu Sarkozym, jeho vztahům k Německu a ostatním členským státům.

Francouzové těží ze své velikosti, kulturní a historické bohatosti, z toho, že se zasloužili o vznik EU. I přesto, že Francie je a vždy bude významným hráčem, bez jejího členství by EU mohla existovat. Je otázkou, zda by Francie, vzhledem ke své nadutosti a představě o své výjimečnosti, mohla existovat bez EU.

## SEZNAM LITERATURY

- [1] Balance des paiements de la zone franc avec les pays étrangers. *Annuaire statistique de la France 1966*. 1966, 14, s. 366-371.
- [2] BALDWIN, R., WYPLOSZ, Ch. *Ekonomie evropské integrace*. Praha : Grada, 2008. 480 s. ISBN 978-80-247-1807-1.
- [3] BECKER, J. *Histoire politique de la France depuis 1945*. Paris : Armand Colin, 2003. 258 s. ISBN 978-2-200-35313-1
- [4] BETTELHEIM, Ch. *Ekonomika Francie: po druhé světové válce*. Praha: Státní nakladatelství politické literatury, n.p., 1958. 250 s.
- [5] *Dějiny Francie*. Praha: Svoboda, 1988. 727 s.
- [6] DUBY, G. *Dějiny Francie od počátků po současnost*. Praha: Karolinum, 2003. 953 s. ISBN 80-7184-514-0
- [7] FALTUS, J.; PRŮCHA, V. *Hospodářské dějiny*. Praha: Vysoká škola ekonomická, 1995. 143 s. ISBN 80-7079-674-X
- [8] FERRO, M. *Dějiny Francie*. Praha: Lidové noviny, 2006. 703 s. ISBN 80-7106-888-8.
- [9] JALOVEC, Z. *Robert Schuman : iniciátor francouzsko-německého usmíření a evropské integrace*. Praha : Eva a Milan Nevole, 1998. 20 s. ISBN 80-86219-02-X.
- [10] JELÍNKOVÁ, V., RÝDLOVÁ, I. *Současné problémy a perspektivy vývoje francouzské ekonomiky*. Praha: ÚVTEI, 1986. 69 s.
- [11] KLIKOVÁ, Ch., KOTLÁN, I. *Hospodářská politika*. Ostrava : Sokrates, 2003. 275 s. ISBN 80-86572-04-8
- [12] MACHOVÁ, H. *Francie : vybrané problémy marketingu na francouzském trhu*. Praha : Vysoká škola ekonomická, 2001. 41 s. ISBN 80-245-0209-7
- [13] OLŠOVSKÝ, R., PRŮCHA, V.; URBANOVÁ, Z. *Stručné dějiny světového hospodářství*. Praha: Státní pedagogické nakladatelství, 1978. 534 s.
- [14] PEROTTINO, M. *Francouzský politický systém*. Praha: SLON, 2005. 335 s. ISBN 80-86429-48-2

## INTERNETOVÉ ZDROJE:

- [15] *Banque de France* [online]. c2004 [cit. 2010-10-29]. Dostupné z WWW: <<http://www.banque-france.fr/fr/statistiques/base/bdp/html/bdp.htm>>.
- [16] *BEA* [online]. 2011 [cit. 2011-03-15]. State income and employment summary. Dostupné z WWW: <<http://www.bea.gov/regional/spi/action.cfm>>
- [17] *BP* [online]. 1996 - 2011 [cit. 2011-06-02]. Oil consumption. Dostupné z WWW: <<http://www.bp.com/sectiongenericarticle800.do?categoryId=9037170&contentId=7068610>>

- [18] BRUDIEU, G.; MAGNIEN, F. *INSEE* [online]. 2000 [cit. 2011-02-20]. En 1999, la hausse des prix des produits pétroliers a contribué pour deux tiers à l'inflation. Dostupné z WWW: <[http://www.insee.fr/fr/themes/document.asp?reg\\_id=0&ref\\_id=IP716](http://www.insee.fr/fr/themes/document.asp?reg_id=0&ref_id=IP716)>
- [19] *BusinessInfo.cz* [online]. 1997-2011 [cit. 2011-02-26]. Francie: Zahraniční obchod země. Dostupné z WWW: <<http://www.businessinfo.cz/cz/rubrika/francie/1000421/>>
- [20] CADIOU, L.; CORNILLEAU, G.; MATHIEU, C. Perspectives à moyen terme de l'économie française 1994-2000. *Revue de l'OFCE* [online]. 1995, 52, [cit. 2011-01-29]. Dostupný z WWW: <[http://www.persee.fr/web/revues/home/prescript/article/ofce\\_0751-6614\\_1995\\_num\\_52\\_1\\_1384](http://www.persee.fr/web/revues/home/prescript/article/ofce_0751-6614_1995_num_52_1_1384)>
- [21] CIA [online]. 2011 [cit. 2011-02-28]. The world factbook. Dostupné z WWW: <<https://www.cia.gov/library/publications/the-world-factbook/geos/fr.html>>. ISSN 1553-8133
- [22] *CNDP* [online]. 2010 [cit. 2011-02-28]. Les échanges extérieurs. Dostupné z WWW: <<http://www.cndp.fr/stat-apprendre/insee/comext/default.htm>>.
- [23] *CNN Money* [online]. 2010 [cit. 2011-02-28]. Global 500. Dostupné z WWW: <<http://money.cnn.com/magazines/fortune/global500/2010/countries/France.html>>
- [24] *Europa : Portál Evropské unie* [online]. 1995-2011 [cit. 2011-06-27]. Francie. Dostupné z WWW: <[http://europa.eu/about-eu/countries/member-countries/france/index\\_cs.htm](http://europa.eu/about-eu/countries/member-countries/france/index_cs.htm)>
- [25] *Euroskop.cz : věcně o Evropě* [online]. c2005-11 [cit. 2011-06-28]. Francie v Evropské unii. Dostupné z WWW: <<http://www.euroskop.cz/529/679/clanek/francie-v-evropske-unii/>>.
- [26] *Eurostat* [online]. 2011 [cit. 2011-05-14]. Country profiles. Dostupné z WWW: <<http://epp.eurostat.ec.europa.eu/guip/mapAction.do?mapMode=dynamic&indicator=tsieb020#tsieb020>>.
- [27] *Evropa 2045* [online]. 2011 [cit. 2011-05-01]. Francie. Dostupné z WWW: <<http://www.evropa2045.cz/hra/napoveda.php?kategorie=3&tema=19>>.
- [28] FLUKE, O. *Investigation Financière Economique et Boursière* [online]. 2010 [cit. 2011-02-26]. Balance des paiements France. Partie 2. Revue analytique de 2001 à 2009. Des déséquilibres en forte augmentation. Dostupné z WWW: <<http://investigationfin.canalblog.com/archives/2010/07/26/18671466.html>>
- [29] GILLES, C.; FAUVIN, F. *Du blocage des prix vers la déréglementation. INSEE PREMIERE* [online]. 1996, 483, [cit. 2011-01-15]. Dostupný z WWW: <[http://www.insee.fr/fr/ffc/docs\\_ffc/ip483.pdf](http://www.insee.fr/fr/ffc/docs_ffc/ip483.pdf)>
- [30] GUBIAN, A. *Perspectives de l'économie française en 1989 et 1990*. Revue de l'OFCE [online]. 1989, 28, [cit. 2011-01-26]. Dostupný z WWW: <[http://www.persee.fr/web/revues/home/prescript/article/ofce\\_0751-6614\\_1989\\_num\\_28\\_1\\_1183](http://www.persee.fr/web/revues/home/prescript/article/ofce_0751-6614_1989_num_28_1_1183)>
- [31] HOLUBOVÁ, S. *Francie.info.cz : informační server o Francii* [online]. 2011 [cit. 2011-05-05]. Francie v EU od 80.let. Dostupné z WWW: <<http://www.francieinfo.cz/cz/uvod/spolecnost/?action=article&id=238>>.

- [32] CHLUPATÝ, R.; PIROCH, J. *ZPRÁVY.ROZHLAS.CZ* [online]. 2009 [cit. 2011-02-08]. Francouzská ekonomika navzdory celosvětovému propadu posiluje. Dostupné z WWW: <[http://www.rozhlas.cz/zpravy/ekonomikavevrobe/\\_zprava/675598](http://www.rozhlas.cz/zpravy/ekonomikavevrobe/_zprava/675598)>
- [33] *IHNED.CZ* [online]. 2006, 2. 11. 2006 [cit. 2011-02-20]. Zavedení eura ve Francii prudce zvedlo ceny. Dostupné z WWW: <<http://byznys.ihned.cz/c1-19666840-zavedeni-eura-ve-francii-prudce-zvedlo-ceny>>
- [34] *ILLINOIS STATE GEOLOGICAL SURVEY* [online]. c2011 [cit. 2011-05-13]. Dostupné z WWW: <<http://www.isgs.illinois.edu/about-isgs/about.shtml>>.
- [35] *INSEE* [online]. 2010 [cit. 2010-10-29]. Dostupné z WWW: <<http://www.insee.fr/fr/default.asp> >.
- [36] KOUBSKÁ, P. *Ministerstvo zahraničních věcí ČR* [online]. 2010 [cit. 2011-07-06]. Vliv Francie v současné evropské politice. Dostupné z WWW: <[http://www.mzv.cz/jnp/cz/o\\_ministerstvu/archivy/z\\_medii/vliv\\_francie\\_v\\_soucasne\\_evropske.html](http://www.mzv.cz/jnp/cz/o_ministerstvu/archivy/z_medii/vliv_francie_v_soucasne_evropske.html)>.
- [37] LECAILLON, J.; BOTALLA- GAMBETTA, B. Inflation, répartition et chômage dans la France contemporaine. *Revue économique* [online]. 1973, 3, [cit. 2010-10-29]. Dostupný z WWW: <<http://www.persee.fr/web/revues/home>>.
- [38] MATĚJKA, F. Demontrace ve Francii jsou jen důsledkem sociálního modelu státu. *Blog.iDNES.cz* [online]. 2010, 1, [cit. 2011-05-05]. Dostupný z WWW: <<http://frantisekmatejka.blog.idnes.cz/c/160622/Demontrace-ve-Francii-jsou-jen-dusledkem-socialniho-modelu-statu.html>>.
- [39] *Ministerstvo zahraničních věcí ČR* [online]. 2010 [cit. 2011-03-03]. Francie: Ekonomická charakteristika země. Dostupné z WWW: <[http://www.mzv.cz/jnp/cz/encyklopedie\\_statu/evropa/francie/ekonomika/ekonomicka\\_charakteristika\\_zeme.html](http://www.mzv.cz/jnp/cz/encyklopedie_statu/evropa/francie/ekonomika/ekonomicka_charakteristika_zeme.html)>.
- [40] *NATO* [online]. 2005 [cit. 2011-03-10]. NATO-RUSSIA COMPENDIUM OF. Dostupné z WWW: <<http://www.nato.int/cps/en/natolive/index.htm> >
- [41] NOTE DE CONJONCTURE de l'Insee. *INSEE* [online]. 1994, 52, [cit. 2011-02-05]. Dostupný z WWW: <[http://www.insee.fr/fr/indicateurs/analys\\_conj/archives/mars1994ve.pdf](http://www.insee.fr/fr/indicateurs/analys_conj/archives/mars1994ve.pdf)>. ISSN 0766-6268.
- [42] *OECD* [online]. 2011 [cit. 2011-05-13]. Statistics from A to Z - Beta version. Dostupné z WWW: <[http://www.oecd.org/document/0,3746,en\\_2649\\_201185\\_46462759\\_1\\_1\\_1\\_1,00.html](http://www.oecd.org/document/0,3746,en_2649_201185_46462759_1_1_1_1,00.html)>.
- [43] POINT DE CONJONCTURE : La reprise différée. *INSEE CONJONCTURE* [online]. 2002, 1, [cit. 2011-02-08]. Dostupný z WWW: <[http://www.insee.fr/fr/indicateurs/analys\\_conj/archives/octobre2002ve.pdf](http://www.insee.fr/fr/indicateurs/analys_conj/archives/octobre2002ve.pdf)>. ISSN 1153-1316
- [44] *TexasAhead* [online]. 2011 [cit. 2011-03-15]. Monthly Unemployment Rates for the U.S. and Texas. Dostupné z WWW: <<http://www.texasahead.org/economy/indicators/eoind/eoind1.html#unemployment>>

- [45] *The world bank* [online]. 2011 [cit. 2011-02-28]. GDP (current US\$). Dostupné z WWW:  
<[http://data.worldbank.org/indicator/NY.GDP.MKTP.CD?order=wbapi\\_data\\_value\\_2009+wbapi\\_data\\_value+wbapi\\_data\\_value-last&sort=as](http://data.worldbank.org/indicator/NY.GDP.MKTP.CD?order=wbapi_data_value_2009+wbapi_data_value+wbapi_data_value-last&sort=as)>
- [46] ŠMARDA, Z. *Analýza hospodářské politiky v ČR: aplikace magického čtyřúhelníku od roku 1993 a právní aspekty* [online]. Brno: Masarykova univerzita, 2010. 44 s. Bakalářská práce. Právnická fakulta Masarykovy univerzity. Dostupné z WWW:  
<[http://is.muni.cz/th/3430/pravf\\_b/bak.pdf](http://is.muni.cz/th/3430/pravf_b/bak.pdf)>.
- [47] *U. S. Census Bureau* [online]. 2011 [cit. 2011-03-15]. State Exports for TEXAS . Dostupné z WWW: <<http://www.census.gov/foreign-trade/statistics/state/data/tx.html>>
- [48] *U.S. DEPARTMENT OF STATE* [online]. 1994 [cit. 2011-02-26]. France economic policy and trade practices. Dostupné z WWW:  
<[http://dosfan.lib.uic.edu/ERC/economics/trade\\_reports/1993/France.html](http://dosfan.lib.uic.edu/ERC/economics/trade_reports/1993/France.html)>
- [49] *World Resources Institute* [online]. 2007 [cit. 2011-02-28]. CO2 Emissions: CO2 emissions per capita . Dostupné z WWW:  
<[http://earthtrends.wri.org/searchable\\_db/index.php?action=select\\_countries&theme=3&variable\\_ID=466](http://earthtrends.wri.org/searchable_db/index.php?action=select_countries&theme=3&variable_ID=466)>.
- [50] ZAMRAZILOVÁ, E.; JANÁČEK, K. *EKONOM. IHNED.CZ* [online]. 2003, 31. 10. 2005 [cit. 2011-01-26]. Podíl státu v ekonomice zůstává vysoký. Dostupné z WWW:  
<<http://ekonom.ihned.cz/c1-13539920-podil-statu-v-ekonomice-zustava-vysoky>>

## SEZNAM ZKRATEK

ANPE	Národní agentura pro zaměstnanost
CO2	Oxid uhličitý
EHS	Evropské hospodářské společenství
ESUO	Evropské společenství uhlí a oceli
EU	Evropská unie
EUR	Platební jednotka euro
HDP	Hrubý domácí produkt
MMF	Mezinárodní měnový fond
NATO	Severoatlantická aliance
HND	Hrubý národní důchod
OEEC	Organizace pro Evropskou hospodářskou spolupráci
OPEC	Sdružení států vyvážejících ropu
OSN	Organizace spojených národů
USA	Spojené státy americké
USD	Platební jednotka dolar
WTO	Světová obchodní organizace

Příloha A – Srovnání ekonomiky Francie v jednotlivých obdobích dle magického čtyřúhelníku

Magické čtyřúhelníky Francie, dle jednotlivých období (%)

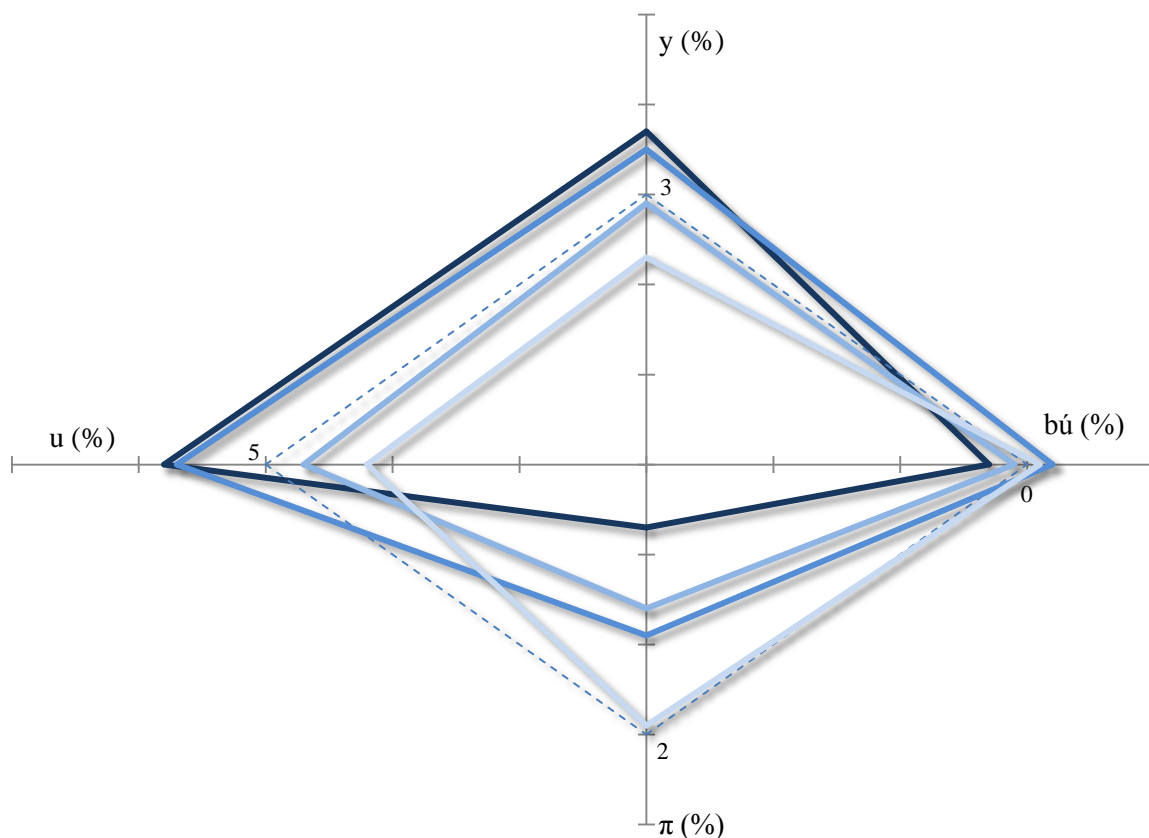

bú (%) – meziroční tempo růstu reálného produktu,  $\pi$  (%) – průměrná roční míra inflace  
 u (%) - průměrná roční míra nezaměstnanosti, y (%) – podíl salda běžného účtu PB na nominálním HDP

-- optimální magický 4úhelník ■ mag. 4úhelník Francie 1945 - 1958 ■ mag. 4úhelník Francie 1958 - 1972  
 ■ mag. 4úhelník Francie 1973 - 1990 ■ mag. 4úhelník Francie 1991 - 2010

Zdroj: INSEE, Banque of France

Hodnoty magických čtyřúhelníků v jednotlivých obdobích (%)

Období	bú (%)	y (%)	u (%)	$\pi$ (%)	plocha
<b>1945 - 1958</b>	-1	5,65	1	12,55	<b>14,30</b>
<b>1958 - 1972</b>	0,6	5,2	1,4	4,8	<b>18,63</b>
<b>1973 - 1990</b>	-0,5	2,55	6,65	9,3	<b>12,60</b>
<b>1991 - 2010</b>	0,7	1,9	8,9	1,7	<b>13,78</b>

Zdroj: INSEE, Banque of France

Příloha B – Seznam prezidentů a předsedů vlády v období IV. a V. republiky

Prezident	období	Předseda vlády	období
SARKOZY Nicolas	2007-...	FILLON François	2007-...
CHIRAC Jacques	1995-2007	GALOUZEAU DE VILLEPIN Dominique	2005-2007
		RAFFARIN Jean Pierre	2002-2005
		JOSPIN Lionel	1997-2002
		JUPPE Alain	1995-1997
MITTERRAND François	1981-1995	BALLADUR Edouard	1993-1995
		BEREGOVOY Pierre	1992-1993
		CRESSON Edith	1991-1992
		ROCARD Michel	1988-1992
		CHIRAC Jacques	1986-1988
		FABIUS Laurent	1984-1986
		MAUROY Pierre	1981-1984
GISCARD D'ESTAING Valery	1974-1981	BARRE Raymond	1976-1981
		CHIRAC Jacques	1974-1976
POHER Alain	1974		-1974
POMPIDOU Georges	1969-1974	MESSMER Pierre	1972-
		CHABAN-DELMAS Jacques	1969-1972
POHER Alain	1969		-1969
DE GAULLE Charles	1959-1969	COUVE DE MURVILLE Maurice	1968-
		POMPIDOU Georges	1962-1968
		DEBRE Michel	1959-1962
COTY René	1954-1959	DE GAULLE Charles	1958-1959
		PFLIMLIM Pierre	1958
		GAILLARD Felix	1957-1958
		BOURGUES-MAUNOURY Maurice	1957
		MOLLET Guy	1956-1957
		FAURE Edgar	1955-1956
		MENDES-FRANCE Pierre	1954-1955
		LANIEL	-1954
AURIOL Vincent	1947-1954	Joseph	1953-
		MAYER René	1953
		PINAY Antoine	1952
		FAURE Edgar	1952
		PLEVEN René	1951-1952
		QUEUILLE Henri	1951
		PLEVEN René	1950-1951
		QUEUILLE Henri	1950
		BIDAULT Georges	1949-1950
		QUEUILLE Henri	1948-1949
		SCHUMAN Robert	1948
		MARIE Andre	1948
		SCHUMAN Robert	1947-1948
		RAMADIER Paul	1947