

Univerzita Pardubice
Fakulta restaurování

KAPITÁLEK
DŮLEŽITÝ PRVEK KNIŽNÍ VAZBY A JEHO FUNKCE

Tereza Cermanová

Bakalářská práce

2008

Univerzita Pardubice
Fakulta restaurování
Ateliér restaurování knižní vazby a dokumentů
Akademický rok: 2007/2008

ZADÁNÍ BAKALÁŘSKÉ PRÁCE

(PROJEKTU, UMĚLECKÉHO DÍLA, UMĚLECKÉHO VÝKONU)

Jméno a příjmení: **Tereza CERMANOVÁ**
Studijní program: **B8206 Výtvarná umění**
Studijní obor: **Restaurování a konzervace papíru, knižní vazby a dokumentů**

Název tématu: **Kapitálek. Důležitý prvek knižní vazby a jeho funkce.**

Z á s a d y p r o v y p r a c o v á n í :

Ve své teoretické bakalářské práci se budete zabývat významným prvkem knižní vazby – kapitálkem. Vytvoříte systematicky strukturovaný přehled jednotlivých typů, které jsou zároveň charakteristické pro určité období. Zaměříte se především na zhodnocení funkce kapitálku a její proměnu během vývoje knižní vazby. Práce bude doplněna grafickou a fotografickou dokumentací.
Po formální stránce dodržíte pravidla psaní bakalářských prací, stanovená na FR UPce.

Rozsah grafických prací:

Rozsah pracovní zprávy:

Forma zpracování bakalářské práce: **tištěná**

Seznam odborné literatury:

Clarkson, Ch., Glossary of Selected Technical Terms for Early Manuscript Book Components, in: Further Studies in Anglo-Saxon and Norman Bookbinding: Board Attachment Methods Re-examined. Clarkson, Ch., Limp Vellum Binding and its potential as a conservation type structure for the rebinding of early printed books. West Sussex 2005.

Đurovič, M. a kol., Restaurování a konzervování archiválií a knih. Praha-Litomyšl, 2002.

Gast, M., A History of Endbands, Based on a study by Karl Jäckel. The New Bookbinder 3, 1983, s. 42 58.

Les Tranchefiles brodées: etude historique et technique. Paris, Bibliothèque Nationale, 1989.

Šzirmai, J., The Archaeology of Medieval Bookbinding. Aldershot, 1999.

Vedoucí bakalářské práce:

Jiří Vnouček
Fakulta restaurování

Datum zadání bakalářské práce:

30. října 2007

Termín odevzdání bakalářské práce:

10. srpna 2008

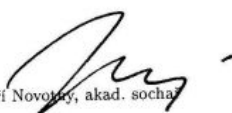
doc. Jiří Novotný, akad. sochař
děkan

L.S.

BcA. Radomír Slovík
vedoucí ateliéru

dne

Prohlašuji:

Tuto práci jsem vypracovala samostatně. Veškeré literární prameny a informace, které jsem v práci využila, jsou uvedeny v seznamu použité literatury.

Byla jsem seznámena s tím, že se na moji práci vztahují práva a povinnosti vyplývající ze zákona č. 121/2000 Sb., autorský zákon, zejména se skutečností, že Univerzita Pardubice má právo na uzavření licenční smlouvy o užití této práce jako školního díla podle § 60 odst. 1 autorského zákona, a s tím, že pokud dojde k užití této práce mnou nebo bude poskytnuta licence o užití jinému subjektu, je Univerzita Pardubice oprávněna ode mne požadovat přiměřený příspěvek na úhradu nákladů, které na vytvoření díla vynaložila, a to podle okolností až do jejich skutečné výše.

Souhlasím s prezenčním zpřístupněním své práce v Univerzitní knihovně Univerzity Pardubice (pobočka FR Litomyšl).

V Pardubicích dne

Tereza Cermanová

Na tomto místě bych ráda poděkovala Jiřímu Vnoučkovi za odborné vedení práce, cenné rady a připomínky. Vřelé poděkování patří také Daně Večeřové, knihovnici Fakulty restaurování, za ochotnou pomoc při získávání zahraniční literatury prostřednictvím meziknihovní výpůjční služby.

Abstrakt

Autorka považuje kapitálek za důležitý prvek knižní vazby, který kombinuje funkčnost s estetikou. Hodnotí strukturální a dekorativní funkci kapitálku a sleduje její proměnu během vývoje knižní vazby. Na základě nahlížených aspektů (technika konstrukce, primární/sekundární šití, způsob připojení na desky, použité materiály, funkce, časové a geografické zařazení, aj.) navrhuje systém třídění kapitálků a vytváří přehledný katalog.

Abstract

Author consider an endband to be an important component of the bookbinding, combinings function with aesthetics. She values the structural and aesthetic roles of endbands and observes its transformation in the course of development of the bookbinding. She proposed a classification system based on certain aspects (techniques of construction, primary/secondary sewing, attachment to the boards, materials of construction, function, time and geographical use, etc) and creates a well-arranged catalogue.

Obsah

1	Úvod	8
2	Kapitálek.....	10
2.1	<i>Charakteristika kapitálku</i>	<i>10</i>
2.2	<i>Funkce kapitálku.....</i>	<i>11</i>
3	Katalog vybraných typů kapitálků	15
3.1	<i>Koptský kapitálek.....</i>	<i>16</i>
3.2	<i>Etiopský kapitálek.....</i>	<i>18</i>
3.3	<i>Kapitálek s uchem.....</i>	<i>20</i>
3.4	<i>Kapitálkový vaz.....</i>	<i>25</i>
3.5	<i>Jednoduchý obtáčený kapitálek</i>	<i>28</i>
3.6	<i>Řecký kapitálek</i>	<i>32</i>
3.7	<i>Islámský kapitálek.....</i>	<i>40</i>
3.8	<i>Obtáčený kapitálek opletený nitěmi.....</i>	<i>43</i>
3.9	<i>Obtáčený kapitálek opletený usňovým řemínkem</i>	<i>46</i>
3.10	<i>Základní zdobený kapitálek</i>	<i>49</i>
3.11	<i>Nalepovaný kapitálek.....</i>	<i>51</i>
4	Závěr	53
5	Literatura	54
6	Seznam obrazové dokumentace.....	56

1 Úvod

Kapitálek je důležitým a pozoruhodným prvkem historické knižní vazby kombinující funkčnost s estetikou. Přesto není v odborné literatuře dostatečně zpracován. Ačkoliv nejznámější typy kapitálků byly již popsány, není zde žádná širší studie, v níž by byly zaznamenány komplexně, chronologicky i geograficky. Chybí systematicky strukturovaná práce.

Jako zásadní zdroj informací se dosud jeví práce Szirmaie, byť není na kapitálky specializovaná.¹ Szirmai popisuje kapitálky jednotlivých období v kontextu vývoje středověké knižní vazby. Všímá si jejich strukturálních kvalit a role, kterou hrají ve vazbě. Autor shromažďuje a koriguje poznatky dosavadní literatury. Uvádí odkazy na práce související s tématem. Některé články, které se zabývají kapitálky, jsou často publikovány v knihařských časopisech a příručkách a slouží spíš jako návody, jak si vyrobit kapitálek.² Často v nich chybí zařazení kapitálku do kontextu knižní vazby. Přesto mohou být cenným zdrojem pro pochopení vzniku konkrétního kapitálku, neboť obsahují podrobné instrukce a nákresy. Je však nutné k nim přistupovat kriticky, neboť mnohdy bývají zjednodušené, nepřesné či zavádějící. Vytvoření kapitálku může být v některých případech vlastním postupem autora, který nevychází kontextu knižní vazby. Stručné popisy koptských, islámských a řeckých kapitálků můžeme najít ve starších statích věnujících se těmto specifickým knižním vazbám.³ Ojedinelou vlastovkou, co se kvality a rozsahu týče, je studie G. Boudalise.⁴ Autor se zabývá výskytem a rolí kapitálku v řecké knižní vazbě.

¹ J. Szirmai, *The Archaeology of Medieval Bookbinding*. Aldershot, 1999.

² K. Jäckel, Alte techniken des Buchbinderhandwerks in der modernen Schriftgutrestaurierung, 2: Das Kapital. *Bibliotheksforum Bayern* 3, 1975, s. 207-219; M. Gast, A History of Endbands, Based on a study by Karl Jäckel. *The New Bookbinder* 3, 1983, s. 42-58; J. Greenfield, J. Hill, *Headbands. How to work them*. New Castle 1990; B. Giuffrida, Book Conservation Workshop Manual, Part Three: Endbands. *The New Bookbinder* 2, 1982, s. 29-39.

³ C. T. Lamacraft, Early Book-Bindings from a Coptic Monastery. *The Library* 4:20, London 1940, s. 214-233; T. C. Petersen, Early Islamic Bookbindings and their Coptic Relations. *Ars Orientalis* 1, 1954, s. 41-64; B. Regemorter, La reliure de manuscrits grecs. *Skriptorium* 8, 1954, s. 3-23; B. Regemorter, La reliure byzantine. *Revue Belge d'Archeologie et d'Histoire de l'Arte* 36, 1967, s. 99-142.

⁴ G. Boudalis, Endbands in Greek-style binding. *The Paper Conservator* 31, 2007, s. 29-49. Zdrojem informací je autorův průzkum ve dvou klášterních sbírkách knih, na hoře Athos a v klášteře sv. Kateřiny na Sinai. Zmiňuje skromné ikonografické a literární prameny o kapitálcích a především vysvětluje funkční a estetické aspekty kapitálků. Popisuje kapitálky a navrhuje systém jejich třídění na základě nahlížených aspektů (přítomnost/absence jádra, primární/sekundární šití, způsob připojení na desky,

V české odborné literatuře je téma kapitálku ještě více opomíjeno. V publikacích o knihách a knižní vazbě nacházíme většinou jen jeho strohé charakteristiky.⁵ V knihařských příručkách se vyskytují zase pouze návody k ručnímu šití kapitálků z barevných nití.⁶ Ojedinělý pokus o nástin charakteristických znaků kapitálků v jednotlivých historických obdobích nalzáme v rámci popisu historie knižní vazby v publikaci *Restaurování a konzervování archiválií a knih*.⁷ Z absence odborné literatury zaměřené pouze na kapitálky vyplývá, že nezbývá, než sledovat tyto struktury v širším kontextu prací zabývajících se knižní vazbou.⁸

Cílem této práce je vysvětlit funkční a estetické aspekty kapitálků. Zaměříme se především na zhodnocení funkce kapitálku a její proměnu během vývoje knižní vazby. Pokusíme se vytvořit systematicky strukturovaný přehled jednotlivých typů, které jsou zároveň charakteristické pro určité období.

Z navržených cílů vyplývá členění práce. V úvodní části představíme kapitálek jako významný prvek knižní vazby a budeme sledovat funkci, kterou ve vazbě zastává. Zaměříme se na průběh jeho proměny od strukturálního prvku po čistě dekorativní. Těžištěm práce bude katalog. Jednotlivé typy kapitálků budeme nazírat z několika aspektů, přehledně členěných do samostatných oddílů (charakteristika, funkce, časové geografické zařazení, typy a varianty). Charakteristika bude obsahovat obecný popis typického kapitálku, techniku konstrukce, způsob připojení na desku, použité materiály, apod. V následujících částech zhodnotíme podrobně funkci kapitálku, zařadíme jej do dobového a geografického kontextu, představíme příbuzné typy a varianty. Nedílnou součástí bude grafická a fotografická dokumentace.

Jistým úskalím při zpracování kapitálku se může stát absence české odborné terminologie. Práce vychází především ze zahraniční literatury, a proto je nutné brát některé použité české ekvivalenty s pochopením. Některé termíny pro způsoby šití kapitálků čerpáme ze sedlářské a textilní terminologie

technika konstrukce, použité materiály). Závěrečná statistická analýza je založená na průzkumu 283 exemplářů řecké knižní vazby (konec 15. stol. – začátek 18. stol.).

⁵ Viz např. P. Voit, *Encyklopedie knihy*. Praha 2006, s. 432-433; M. Bohatcová a kol., *Česká kniha v proměnách staletí*. Praha 1990, s. 33; Nuska, B., *Historická knižní vazba*. Severočeské muzeum Liberec, Liberec 1964-1965, s. 61.

⁶ Viz např. L. Bradáč, *Úprava knižních vazeb*. Praha 1923, s. 17 a 82-83; A. Vokrčka, *Knihařství/technologie ruční výroby*. Praha 1979, s. 84; 205-206; J. Král, *Moderní knihařství*. Brno 1999, s. 377-380.

⁷ M. Ďurovič a kol., *Restaurování a konzervování archiválií a knih*. Praha-Litomyšl, 2002, s. 354, 371-372, 385-386, 393-394, 399. Tyto části zpracovala Jana Tomšů.

⁸ Zásadní je již zmíněná publikace J. Szirmaie (cit. v pozn. 1).

2 Kapitálek

2.1 Charakteristika kapitálku

Kapitálek

Kapitálek je specifický útvar, který se nachází na obou koncích hřbetu knižního bloku. Tvoří přechod mezi hřbetem a ořízkou a u knih s kantami vyplňuje zde vznikající prázdný prostor. Představuje i určitou ochranu proti prachu, který se tak hůře dostává dovnitř bloku.

Kapitálek vzniká jednoduchým obtáčením nitě procházející středem složek kolem jádra, které je ukotveno do desek. Složené kapitálky mají základní kapitálek ozdoben oplétaným či tkaným dekorem. Ve středověké knižní vazbě vytvářel pevné spojení mezi knižním blokem a deskami. Od renesance jeho zapojení do struktury vazby postupně slábně. Kapitálek nakonec drží na hřbetu jen přilepením a stává se čistě dekorativním prvkem.⁹

Složený kapitálek

Dvoustupňová struktura, která se skládá ze základního šití (jednoduchý kapitálek) a sekundární výzdoby tkaním či opletením. Obecně platí, že základní šití mívá strukturální a sekundární dekorativní funkci.

⁹ V dosavadní literatuře chybí výstižné definování kapitálku. Východiskem této charakteristiky např.: Ch. Clarkson, Glossary of Selected Technical Terms for Early Manuscript Book Components, in: *Further Studies in Anglo-Saxon and Norman Bookbinding: Board Attachment Methods Re-examined*, 1966; G. Boudalis (cit. v pozn. 4), s. 31; Voit (cit. v pozn. 5), s. 432-433.

2.2 Funkce kapitálku

Kapitálek zastává dvě důležité funkce, strukturální a dekorativní, které mají ve vývoji knižní vazby proměnlivou platnost a důležitost. Strukturální role kapitálku vyplývá z jeho konstrukce, z míry a způsobu jeho integrace do struktury knižní vazby. Dekorativní roli hraje především výzdoba.¹⁰

První neúplné informace o knihách v kodexové formě máme z archeologických vykopávek v Egyptě, kde byly nalezeny knihy koptských křesťanů z doby kolem 4. století. Bohužel se vazby těchto knih dochovaly ve fragmentární podobě, takže je těžké jednoznačně stanovit jejich podobu. Lze však určit, že složky knih k sobě byly sešity řetězovým stehem.¹¹ Žádný kapitálek z tohoto období není dochován intaktně, ale fragmenty naznačují, že byl součástí vazby. Tvoří ho nejčastěji jen jednoduché šití bez přidaného jádra. Nit prochází skrz plátěný přešep hřbetu středy všech složek a přechází na desky, kde je zapuštěna do otvorů vyvrtaných v rozích. Šití kapitálku tedy významně zasahuje do struktury vazby, neboť se podílí na pevném spojení knižního bloku a desek. Prošívání středů složek a ukotvení kapitálku do desek se stalo určující pro další vývoj kapitálku ve středověké knižní vazbě. Kapitálek se stává důležitým prvkem vazby se zásadní strukturální funkcí, která silně převažuje nad rolí dekorativní. Nelze opominout ani roli ochrannou, kdy kapitálek chrání zranitelnou hlavu a patu knihy.

Obdobnou formu jako má koptský kapitálek, nacházíme u řeckých vazeb, kde kapitálek vždy přechází na desky a nit šití je vedena středy všech složek. Obvykle bývá do struktury začleněno jádro, které je připevněné k hraně desek nití provlékanou otvory a kanálky v síle desky. Přechodem obšívání jádra na desky se vytváří dvě pevná spojení mezi každou deskou a knižním blokem. U řeckých složených kapitálků s tkanými dekory nelze opominout jejich roli estetickou. Zvláště působivé jsou klikatkové dekory brilantní barevností.

V západoevropské středověké knižní vazbě navazuje na formu koptského kapitálku kapitálek s uchem. Tato struktura vzniká v karolinském období a její obliba trvá až do rané gotiky (9.-12. stol.). Základní typ kapitálku s uchem bez jádra je téměř identický

¹⁰ Odkazy na literaturu k jednotlivým typům kapitálků jsou uvedeny v Katalogu vybraných typů kapitálků.

¹¹ Srov. M. Ďurovič a kol. (cit. v pozn. 7), s. 350-351.

s koptským kapitálkem šitým obnitkovacím stehem, ale s rozdílem, že je vytvořen přes usňové ucho. Mnohem častější jsou však varianty s obšívanými jádry. Usňový pruh, který pak tvoří součást ucha, je přišit prošíváním středů složek ke knižnímu bloku. Jádra jsou zapuštěna mělkými kanálky do otvorů na vnější straně desek. Ukotvení se často shoduje se způsobem zapouštění vazů, na něž je blok ušit. V případě přítomnosti jader je spojení knižního bloku s deskami mnohem pevnější. Kapitálek s uchem má tedy ve vazbě důležitou mechanickou funkci. Ucho kapitálku poskytuje určitou ochranu hlavě a patě knihy. Dekorativní roli lze přisoudit obvodovému šití, zvláště v pozdějším období, kdy se používaly barevné nitě.

Ještě pevnější spojení bloku s deskami umožňují kapitáلكové vazy, které se objevují od počátku 15. stol. Jsou plně integrovány do vazebné struktury knihy, neboť vznikají zároveň s šitím knižního bloku postupným obtáčením nitě kolem jádra. Nitě procházejí středem každé složky hned pod zapošivacím stehem. Konce jader bývají zapuštěna mělkým kanálkem do otvorů v rozích na vnější straně desek a zakolíčkována. Kapitáلكové vazy společně s vazy vyztužují hřbet na způsob pružiny, takže při otevírání a zavírání knihy nedochází k významnější deformaci hřbetu.

Na pohled těžko odlišitelný od kapitáلكového vazy je jednoduchý obšívaný kapitálek. Vzniká také jednoduchým obtáčením nitě kolem jádra, ale až po ušití bloku. Nit už nemusí procházet středy všech složek, ale často v pravidelném intervalu jednu či více složek přeskakuje. Bez rozebrání bloku je někdy těžké určit, zda se jedná o kapitáلكový vaz nebo obtáčený kapitálek. S kapitáلكovým vazem se shoduje i ve způsobu ukotvení jádra do dřevěných desek. V případě měkkých pergamenových vazeb jsou jádra, proužky z pergamenu či jirchy, provlečena viditelně drážkou pergamenové obálky. K jejich fixování stačilo většinou pouhé protažení bez použití lepidla. U měkkých vazeb slouží kapitáلكy také k udržení tvaru knižního bloku a jako výztuž hřbetu. Tento typ kapitáلكu je vždy ponechán bez další výzdoby, ale zároveň ta samá struktura slouží jako základ pro sekundární dekoraci u složených kapitáلكu, např. u kapitáلكů opletených nitěmi nebo usňovými řemínky.

Obecně platí, že ve složeném kapitáلكu zastává primární šití strukturální roli a sekundární roli dekorativní. Základní šití pevně přichycuje jádro a přelep hřbetu ke knižnímu bloku, čímž se stává součástí vazebné struktury a zároveň zajišťuje dostatečně stabilní základ pro sekundární výzdobu, která má převažující funkci dekorativní. Té je docíleno variacemi barev a vzorů. Síla a kvalita nití stejně jako kvalita provedení mohou mít vliv na strukturální a estetické kvality kapitáلكu. V případech, kdy je

oplétání vedeno skrz usňový pokryv (výjimečně i středy složek), může se i ono podílet na strukturálním významu základního šití.

Zvláštní kategorií je i způsob zpracování pokryvu u hlavy a paty, kdy se řeší estetické a praktické důvody. Výsledná forma závisí na typu kapitálku a také na tom, v jaké fázi vazby byl kapitálek vytvořen. U jednoduchého obtáčeného kapitálku či kapitálkového vazy je kapitálek vždy zhotoven před potažením knihy. Přesah pokryvu může být zahnut, zaříznut nebo vytvarován do tvaru ucha. Zvláštním způsobem je přehrnutí usně přes kapitálek a prošití sedlářským stehem. V tomto případě vzniká mezi kapitálkem a pokryvem pevné spojení, které ještě více posiluje strukturální roli obtáčeného kapitálku. U složených kapitálek záleží na tom, kdy je provedeno sekundární opletení. Kapitálek opletený nití před potažením knihy umožňuje vytvarování hlavice. V opačném případě je pokryv seříznut u základního kapitálku a jeho okraje překryty sekundární výzdobou. Usňový řemínek se oplétal buď pouze kolem základního kapitálku, nebo skrz usňový pokryv. Existuje mnoho způsobů oplétání za vzniku efektních vzorů.

Kapitálek byl časově náročný proces, proto se s rozvojem knihtisku činily pokusy o jeho zjednodušení a urychlení výroby. Jedním ze způsobů bylo snižování počtu stehů při šití základního kapitálku, tzv. šití ob složku či více složek. Jinou myšlenkou bylo nevytvářet výzdobu až následně v samostatném kroku, ale dosáhnout stejného efektu přímo při výrobě základního kapitálku pomocí různobarevných nití. Vznikl tak základní zdobený kapitálek, který je v podstatě předchůdcem moderního ručního kapitálku. Jedno šití zastává zároveň strukturální i dekorativní funkci. Barevné nitě procházejí do středů složek a ovíjejí se přímo kolem jádra, které ještě zpočátku bývá kotveno do desek. Zkracováním jádra na šíři desek a obšíváním ob složky se silně snižuje strukturální role kapitálku a tím i pevnost vazby. Začíná převažovat dekorativní význam kapitálku.

Rozvoj knihtisku přinesl i jednu významnou změnu ve způsobu skladování knih. Knihy se z nedostatku prostoru začínají skladovat ve vertikální poloze. To si vynutilo zvětšování kant u desek a klihem lepené přelepy hřbetu, aby se knihy nebortily. Kapitálky získávají větší prostor a mají šanci vyrůst nahoru. Vyplňují vzniklou mezeru mezi hlavicí a ořízkou. Pro kapitálky hraje důležitou roli i jejich barevnost. Od počátku byl kladen důraz na sladěnost kapitálku s barvou usně a ořízky.

Dekorativní role kapitálku sílí na úkor jeho začlenění do struktury vazby. Kapitálky přestávají být šitím fixovány k bloku a zpravidla nemají ani jádro. Jsou tvořeny obvykle

proužkem pergamentu či plátna, který se nalepuje na okraj hřbetu až po zpracování ušitého bloku. Okraj proužku nese výzdobu vytvořenou barevnými nitěmi před nebo po nalepení proužku na hřbet. Přesahující části proužku, zprvu kotvené do desek, se s vývojem knižní vazby jen nalepují na vnější nebo vnitřní stranu desky. Postupně mizí i přesahy a kapitálky o šířce hřbetu se lepí přímo na hřbet. Tyto lepené kapitálky tvoří pouhý ozdobný prvek a jemnou barevnou dekoraci hřbetu.

Základní zdobený kapitálek a nalepovaný kapitálek se v knižní vazbě začínají objevovat na konci 15. století a v různých obměnách se stanou charakteristické pro období renesance a baroka. V umělecké knižní vazbě se používají do současnosti. V 19. století už kapitálky nejsou pravidlem nebo se zhotovují strojově v podobě pásy stříhané na míru jednotlivých svázaných knižních bloků.

Nakonec zmíníme ještě dva typy kapitálků, které mají převažující dekorativní funkci. Jedná se o etiopské a islámské kapitálky, které nejsou integrovány do vazebné struktury knihy, neboť se nepodílí na spojení bloku s deskami. Strukturální funkce etiopského kapitálku je omezena na přišíť usňového copánku ke knižnímu bloku nití, která prochází středy složek. Dekorativně působí pletený vzor kapitálku a ornament stehů na hřbetu knihy. U islámských kapitálků představuje jediný strukturální prvek osnova primárního šití. Dekorativní funkci naplňují tkané klikátkové dekory. Výsledný vzhled tkaného kapitálku je ovlivněn počtem nití osnovy, silou útku a počtem řad a samozřejmě kombinací a počtem barev. Tyto faktory ovlivňují vzor, kompaktnost tkaní a vizuální účinek kapitálku.

3 Katalog vybraných typů kapitálků

3.1 Koptský kapitálek

Charakteristika

Žádný kapitálek kodexů tohoto období není dochovaný intaktně, ale zbytky naznačují, že kapitálek byl nedílnou součástí pozdně koptské vazby. Nejčastějším způsobem šití kapitálku je asi varianta spojovacího stehu nazývaného též obnitkovací.¹² Začátek a konec šití je upevněn do desek blízko hřbetu a nit prochází přes plátěný přelep hřbetu středy všech složek (Obr. 1, Obr. 2).

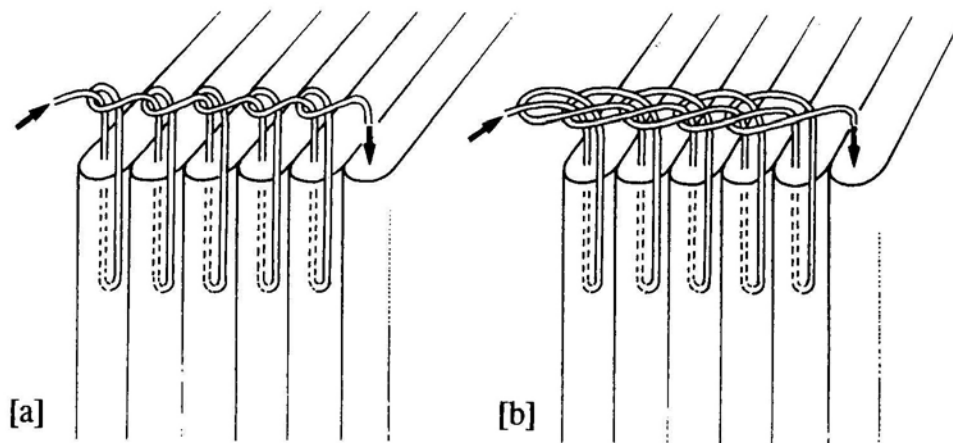

Obr. 1 Schéma šití koptského kapitálku, dva druhy obnitkovacího stehu (Szirmai, 1999, obr. 3.6)

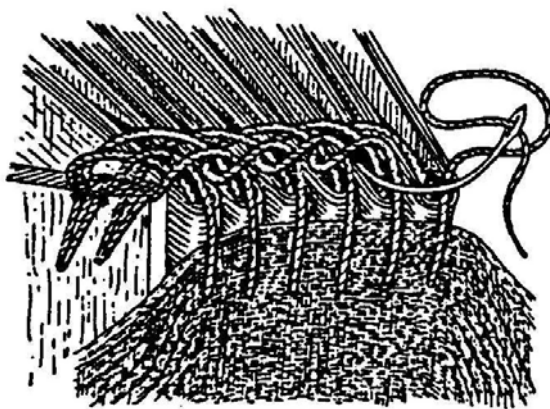

Obr. 2 Rekonstrukce koptského kapitálku (Petersen, 1954, obr. 22)

¹² Tato technika se obecně používá k zakončování okrajů textilií. Odtud pochází i název. G. Boudalis (cit. v pozn. 4), s. 35 užívá „Blanket stitch“ (obnitkovací steh) pro označení stejné struktury kapitálku, která se vyskytuje v řecké knižní vazbě.

Funkce

Koptský kapitálek má především strukturální funkci, neboť spojuje knižní blok s deskami. Šití prochází středy složek a přesahuje na desky, kde je nit zapuštěna do otvorů vyvrtaných v rozích desek. Z dochovaných fragmentů koptských vazeb vyplývá, že kapitálky zpravidla nebyly šity na jádro. Ve srovnání s kapitálky šitými na jádro to této struktuře mírně ubírá na pevnosti, ale naopak se zvyšuje její pružnost a snadnost otevírání. Nelze opominout ani předpokládanou funkci dekorativní, neboť kapitálky asi bývaly šity barevnými nitěmi.¹³

Časové a geografické zařazení

První informace o knihách kodexového typu nám poskytují archeologické vykopávky v Egyptě, kde byly nalezeny fragmenty knih koptských křesťanů z doby kolem 4. stol.¹⁴

Typy a varianty

Jak bylo výše poznamenáno, koptské kapitálky tvořilo nejčastěji jen jednoduché šití bez přidaného jádra.¹⁵ Petersen¹⁶ však zaznamenal i jiný typ kapitálku. V rozích desek koptského kodexu našel fragmenty dvou silných motouzů (2,5 mm v průměru), které byly pevně sešity a které pravděpodobně, před poškozením, byly nataženy přes hřbet a sloužily jako jádra kapitálků. Stejná jádra užívaná jako základ pro kapitálky byla známá též syrským a řeckým knihvazačům. Nitě pro obšívání bývaly často barevné. Dokládají to fragmenty nalezené v otvorech po šití kapitálků.¹⁷

Bibliografie

Lamacraft, C. T., Early Book-Bindings from a Coptic Monastery. *The Library* 4:20, London 1940, s. 220. - Petersen, T. C., Early Islamic Bookbindings and their Coptic Relations. *Ars Orientalis* 1, 1954, s. 53-55. - Greenfield, J., Hill, J., *Headbands. How to work them*. New Castle 1990, s 27-33. - Szirmai, J., *The Archaeology of Medieval Bookbinding*. Aldershot, 1999, s. 39-40. Boudalis, G., Endbands in Greek-style binding. *The Paper Conservator* 31, 2007, s. 35.

¹³ Fragmenty barevných nití kapitálků byly nalezeny v raně koptských kodexech v Chester Beatty Library. Nedochovaly se sice žádné zbytky původních kapitálků, ale rozeznáváme otvory po šití v pravidelných intervalech se stopami barevných nití. /C. T. Lamacraft (cit. v pozn. 3), s. 220./

¹⁴ Jak uvádí M. Ďurovič (cit. v pozn. 7), s. 350-351.

¹⁵ Popis základního šití koptského kapitálku uvádí T. C. Petersen (cit. v pozn. 3), s. 53. Na základě tohoto popisu poskytuje instrukce krok za krokem podle nákrešů J. Greenfield and J. Hille (cit. v pozn. 2), s. 27-33.

¹⁶ T. C. Petersen, (cit. v pozn. 3), s. 63.

¹⁷ Viz pozn. 13.

3.2 Etiopský kapitálek

Charakteristika

Jen velmi málo etiopských rukopisů má kapitálky, ale ty dochované sledují stále stejné vzory. Kodexy mají obvykle kapitálky šité až po potažení knihy usní. Jsou tvořeny jakýmsi copánkem spleteným ze dvou perforovaných usňových řemíků širokých cca 6-10 mm, který přesahuje na jedné straně hřbet cca o 40-60 mm, jeho konce visí volně mezi deskou a knižním blokem. Kapitálky jsou přichycené k okraji horní a dolní ořízky u hřbetu nití, která prochází středy složek a pokryvem hřbetu. Dvě řady stehů jsou tedy jasně rozpoznatelné na hřbetu (Obr. 3, Obr. 4). Nit pro šití kapitálku se často liší od silnější nitě pro šití bloku.

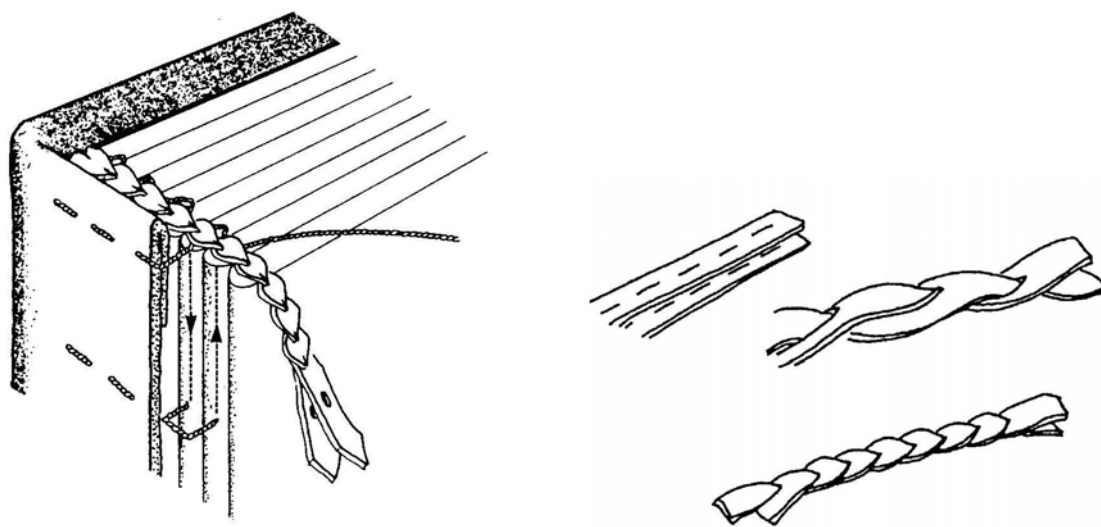

Obr. 3 Konstrukce etiopského kapitálku (Szirmai, 1999, obr. 4.3)

Obr. 4 Výroba copánku u etiopského kapitálku (Gast, 1983, obr. 25)

Funkce

Strukturální funkce tohoto typu kapitálku je omezena na přišití usňového copánku ke knižnímu bloku nití, která prochází středy složek. Copánek však není žádným způsobem spojen s deskami. Přesahující konec je uříznut nebo visí volně mezi deskou a knižním blokem. Dekorativní funkce je naopak posílena efektním spleteným vzorem a svým způsobem i ornamentem pomocných stehů na hřbetu knihy.

Časové a geografické zařazení

Petersen¹⁸ nachází nejstarší příklad tohoto typu kapitálku v etiopském kodexu ze 14. stol. ze soukromého majetku. Etiopské kodexy uložené v národních knihovnách (Paříž, Londýn, Vídeň, aj.) jsou však většinou z 16.-19. stol.

Typy a varianty

Konstrukci výše uvedeného etiopského kapitálku stručně popisují van Regemorter,¹⁹ Jäckel,²⁰ Gast.²¹ Detailní princip konstrukce krok za krokem poskytuje Greenfield and Hille.²² Szirmai²³ shromažďuje a doplňuje poznatky těchto autorů.

Bibliografie

Regemorter, B., *Le Codex relié depuis son origine jusqu'au Haut Moyen-Age. Le Moyen-Age 61*, 1955, s. 15. - Jäckel, K., *Alte techniken des Buchbinderhandwerks in der modernen Schriftgutrestaurierung, 2: Das Kapital. Bibliotheksforum Bayern 3*, 1975, s. 207. - Gast, M., *A History of Endbands, Based on a study by Karl Jäckel. The New Bookbinder 3*, 1983, s. 58. Greenfield, J., Hill, J., *Headbands. How to work them. New Castle 1990*, s. 34-39. Szirmai, J., *The Archaeology of Medieval Bookbinding. Aldershot, 1999*, s. 49-50.

¹⁸ T. C. Petersen, (cit. v pozn. 3), s. 64, obr. 37a.

¹⁹ B. Regemorter, *Le codex relié depuis son origine jusqu'au Haut Moyen Age, Le Moyen age 61*, 1955, s. 15. Stručný popis kapitálku z Cadmug Codex de Saint-Boniface à Fulda.

²⁰ K. Jäckel (cit. v pozn. 2) s. 207. Dva různobarevné usňové proužky, široké 5 mm s podélnými zářezy o délce 4 mm vytvořenými ve vzdálenosti 5-7 mm od sebe, jsou vzájemně propleteny. Tento copánek je přišit k okraji horní a dolní ořízky u hřbetu. Přechínající konce jsou uříznuty.

²¹ M. Gast, (cit. v pozn. 2), s. 58, obr. 25.

²² J. Greenfield and J. Hille (cit. v pozn. 2) s. 34-39. Popis konstrukce kapitálku vychází z průzkumu etiopských rukopisů v Beinecke Library. Autorky uvádí, že nemohly samozřejmě knihy rozebrat, aby přesně viděly, jak byly ušity. Proto je způsob vytvoření etiopského kapitálku jejich interpretací.

²³ J. Szirmai, (cit. v pozn. 1), s. 49-50.

3.3 Kapitálek s uchem

Charakteristika

Kapitálek s uchem je dvoustupňová struktura, která vzniká nejprve po ušití bloku, posléze po potažení hřbetu usňovým pokryvem. V první fázi se u hlavy a paty hřbetu bloku přišije řetízkovým stehem pruh usně. Jeho šíře odpovídá šíři hřbetu, výška částečně překrývá hřbet a přesahuje cca 30-50 mm přes hranu. Usňový pruh leží volně na hřbetu, někdy bývá připevněn k hranám desek dřevěnými kolíčky.²⁴ Nit spojující usňový pruh s blokem prochází středem každé složky pod zapošivacím stehem. Někdy se přidává na okraj hřbetu jedno či dvě jádra, která jsou pak různými způsoby obšívána se současným přišíváním usňového pruhu. Po potažení bloku usní se záložky u hlavy a paty nezakládají, ale useň se zastříhne ve stejné výšce jako usňový pruh. Tyto dvě usňové chlopně přesahující přes ořízku bloku se zastříhnou do stejného tvaru (zpravidla do oblouku) a sešijí dohromady. Vzniká tak charakteristické ucho. Konstrukce kapitálku s uchem je zobrazena na Obr. 5 a Obr. 6.

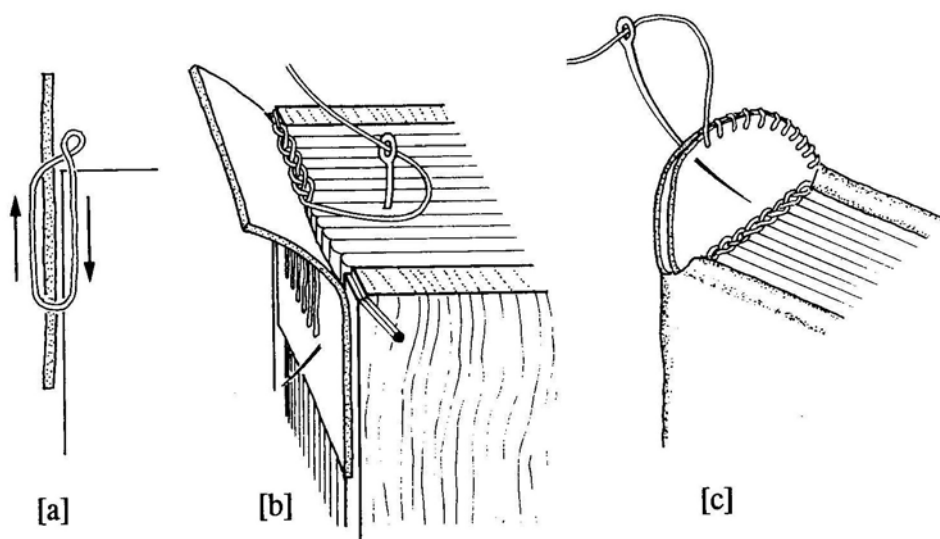

Obr. 5 Konstrukce kapitálku s uchem bez jádra (Szirmai, 1999, obr. 7.21)

²⁴ Clarkson užívá pro kolíčky termín „*tab stiffener*“. Srov. Ch. Clarkson (cit. v pozn. 9). Zda byl usňový pruh na hřbet přilepován je předmětem dohadů. J. Szirmai (cit. v pozn. 1), s. 127 se domnívá, že většinou stačilo šití, ale někdy bylo asi použití lepidla nevyhnutelné. Jak lze odvodit z nalezených zbytků škrobu.

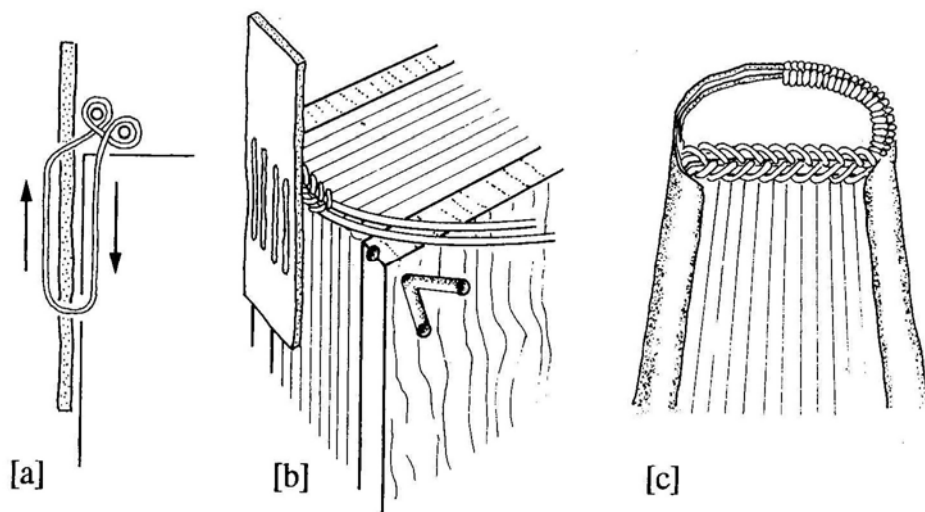

Obr. 6 Kapitálek s uchem a obšivanými jádry (Szirmai, 1999, obr. 7.23)

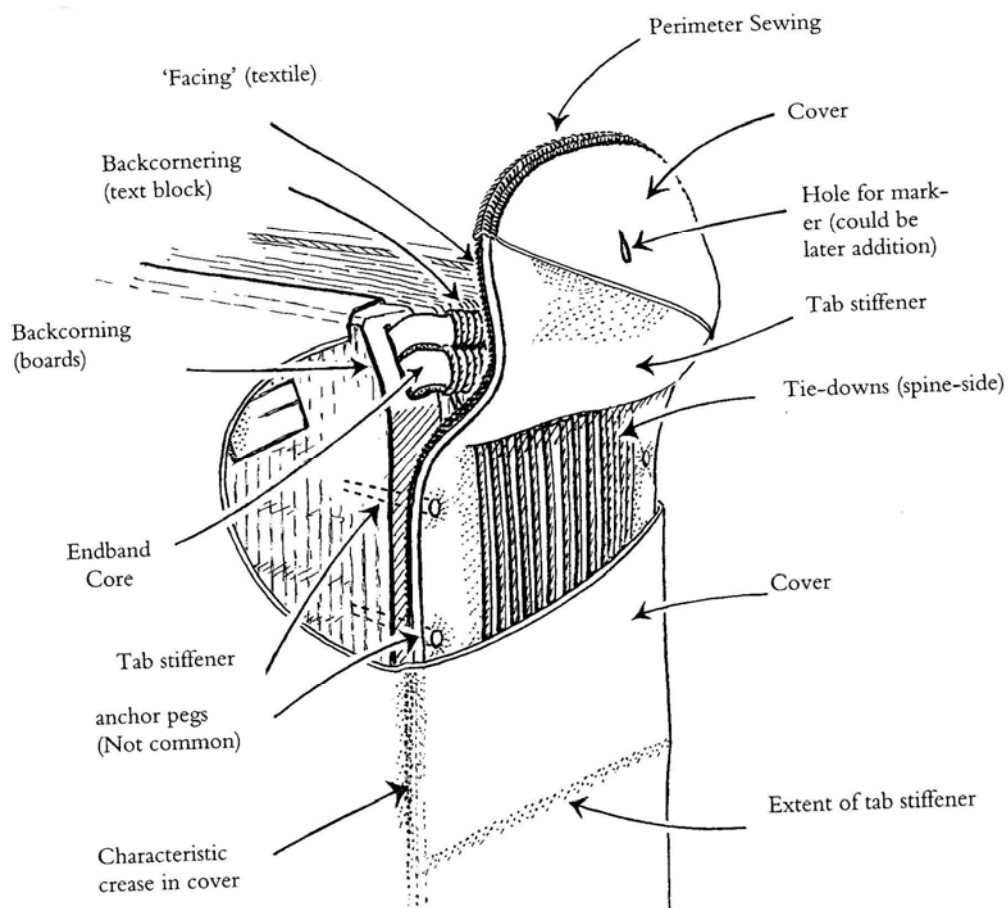

Obr. 7 Schéma kapitáلكového systému kapitáلكu s uchem. (Clarkson, glosář, obr. 63)

Nit, již je přišíván pruh usně, bývá zapuštěna mělkým kanálkem do otvoru na vnější straně desek (Obr. 5). V případě dvojitého jádra může mít kanálek tvar písmene “V” (Obr. 6). Ukotvení se pak shoduje se způsobem zapouštění vazů, na něž je blok ušit.

Nit základního šití bývá většinou bezbarvá, může se shodovat i lišit od niti, kterou byl ušit blok. Obšívání ucha barevnou nití je v rané době vzácné, v románském období se stává častější a propracovanější. Kromě lněných se objevují i hedvábné nitě. Na Obr. 8a-f jsou zobrazeny různé druhy obvodového šití (řetízkový, obnitkovací, sedlářský steh).²⁵ Tvar ucha variuje od hranatých po oblé tvary, nejčastěji se vyskytuje tvar půlkruhový (Obr. 8g-i).²⁶ V románské vazbě bývá někdy vnitřní část ucha vyložená barevnou látkou či usní.

Jádro tvoří většinou usňový řemínek nebo motouz. Řemínek bývá zpravidla ze stejné usně jako vazy, nejčastěji z jirchy. Objevuje se i tordování. Dvojitě jádro bývá posazeno na zkosenou hranu bloku u hřbetu, aby kapitálek příliš nepřechýl (Obr. 9a).

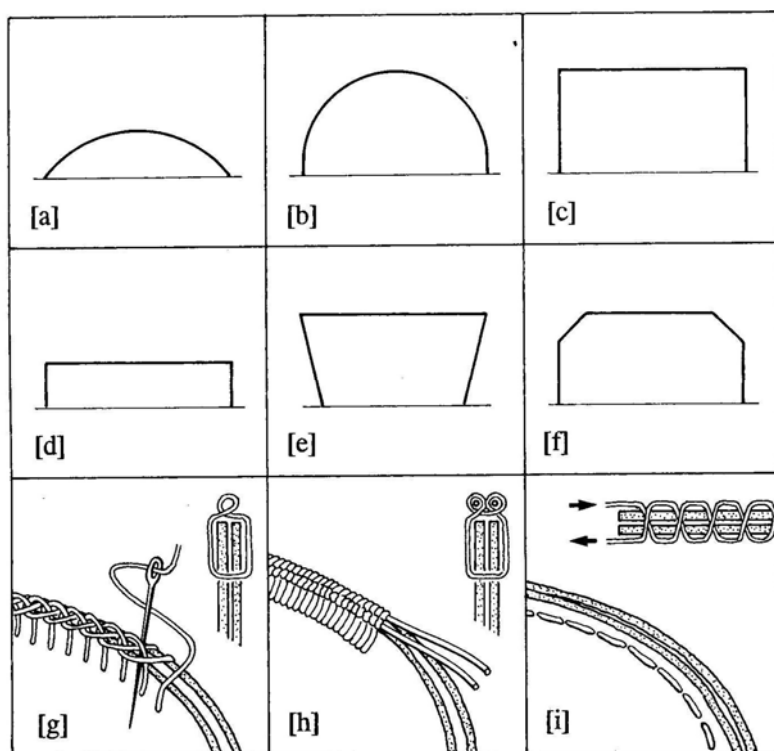

Obr. 8 Tvary ucha a způsoby obvodového obšívání ucha (Szirmai, 1999, obr. 7.26)

²⁵ Obnitkovací steh (v zahraniční literatuře „link stitch“) se používá při úpravě textilu, sedlářský steh („saddle stitch“) se využívá při šití usně, původně pravděpodobně pro šití sedel. Pojmenování pro způsoby obvodového obšívání ucha jsme tedy přejali z textilní a sedlářské terminologie.

²⁶ Ucho bývá často poničeno, a tak bývá těžké určit jeho původní tvar a přítomnost či nepřítomnost obvodového šití.

Funkce

Kapitálek s uchem má poměrně důležitou mechanickou funkci. Usňový pruh je přišit prošíváním středů složek ke knižnímu bloku. Nit šití či obšívání jádra jsou zapuštěny mělkými kanálky do otvorů v deskách, čímž se vytváří spojení mezi každou deskou a knižním blokem. V případě přítomnosti jader je přirozeně spojení mnohem pevnější.

Po potažení bloku usní se useň u hřbetu zastříhne ve stejné výšce a tvaru jako usňový pruh a sešijí se dohromady. Hřbet zůstává tedy dutý, což umožňuje snadnější otevírání knihy. Ucho kapitálku zároveň chrání hlavu a patu knihy. Nesporný je i dekorativní účinek obvodového šití, zvláště v pozdějším období, kdy se používaly barevné nitě.

Časové a geografické zařazení

Tento typ kapitálku se často používal v Evropě v karolinském a románském období (9. – 12. stol.). V románském období se objevuje několik dekorativních zjemnění této původně karolinské struktury, jako je např. častější používání barevných nití, vykládání vnitřní části ucha barevnou látkou či usní, propracovanější obšití obvodu ucha, aj. Kapitálek bez jádra je pravděpodobně vývojově starší.

Typy a varianty

Kapitálek s uchem bez jádra

Tento základní typ je v podstatě identický s koptským kapitálkem šitým obnitkovacím stehem, ale s rozdílem, že je vytvořen přes usňové ucho. Strukturu popsal poprvé Heinz, větší detaily o jeho konstrukci poskytují Jäckel, Gast a Szirmai.²⁷

Kapitálek s uchem a obšíványými jádry

Šití je prováděno přes dvojité jádro (obvykle motouzy), které bývá zapuštěné v rozích desek do mělkého kanálku ve tvaru písmene „V“. Rozlišují se dva typy obšívání jader. První je šití stehem à la „rybí kost“ (Obr. 9b, Obr. II) a druhé

²⁷ A. Heinz, Über Heft- und Bindeweisen von Handschriften aus der Karolinger Zeit. *Archiv für Buchbinderei* 38, 1938, s. 33-38. K. Jäckel (cit. v pozn. 2), s. 208-209; M. Gast (cit. v pozn. 2), s. 43; J. Szirmai (cit. v pozn. 1), s. 121-125.

jednoduché obtáčení jader s případným pakováním (Obr. 9c).²⁸ Kapitálek s uchem šitý pouze na jednoduché jádro je vlastně základní obtáčený kapitálek (Obr. III).²⁹

Obtáčený kapitálek s uchem s tkaným dekorem

Složený kapitálek vytvořený primárním a sekundárním šitím. Základní kapitálek s jedním obtáčeným jádrem je následně opleten barevnými lněnými či hedvábnými nitěmi. Charakteristický je křížený steh (Obr. 9d-g).³⁰

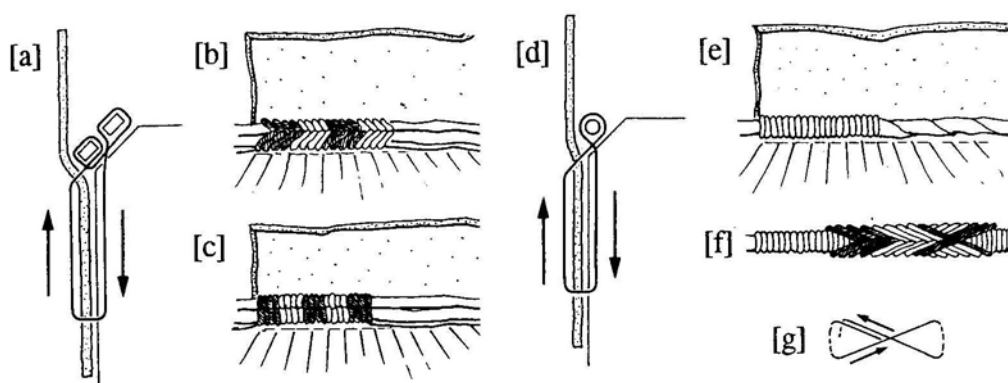

Obr. 9 Kapitálek s uchem a obšivanými jádry (Szirmai, 1999, obr. 8.16)

a) způsob vedení nitě kolem dvojitého jádra, b) steh „rybí kost“, c) jednoduché obtáčení jader, e-g) obtáčený kapitálek s uchem s tkaným dekorem křížným stehem

Bibliografie

Heinz, A., Über Heft- und Bindeweisen von Handschriften aus der Karolinger Zeit. *Archiv für Buchbinderei* 38, 1938, s. 33-38. - Jäckel, K., Alte techniken des Buchbinderhandwerks in der modernen Schriftgutrestaurierung, 2: Das Kapital. *Bibliotheksforum Bayern* 3, 1975, s. 208-209. - Gast, M., A History of Endbands, Based on a study by Karl Jäckel. *The New Bookbinder* 3, 1983, s. 43-44. - *Les Tranche-filés brodées: étude historique et technique*. Paris, Bibliothèque Nationale, 1989, s. 13-23. - Greenfield, J., Hill, J., *Headbands. How to work them*. New Castle 1990, s. 40-43. Szirmai, J., *The Archaeology of Medieval Bookbinding*. Aldershot, 1999, s. 122-127, 159-162. - Clarkson, Ch., Glossary of Selected Technical Terms for Early Manuscript Book Components, in: *Further Studies in Anglo-Saxon and Norman Bookbinding: Board Attachment Methods Re-examined*. 1966.

²⁸ Postup šití jednoduchého obtáčeného kapitálku s dvěma jádry přehledně krok za krokem popisuje J. Greenfield and J. Hill, (cit. v pozn. 2), s. 40-43.

²⁹ Viz kap. Jednoduchý obtáčený kapitálek

³⁰ Mnoho variant je popsáno a zakresleno v *Les Tranche-filés brodées: étude historique et technique*. Paris, Bibliothèque Nationale, 1989, s. 13-23.

3.4 Kapitálový vaz

Charakteristika

Kapitálové vazy vznikají zároveň s šitím knižního bloku postupným obtáčením nitě kolem jádra (Obr. 10, Obr. 11). Obšívání kapitálových vazů je buď prováděno stejnou nití jako obšívání vazů nebo jsou přišívány zvlášť samostatnými nitěmi, někdy barevně odlišnými. Nitě, které přichycují kapitálový vaz, procházejí středem každé složky hned pod zapošivacím stehem.

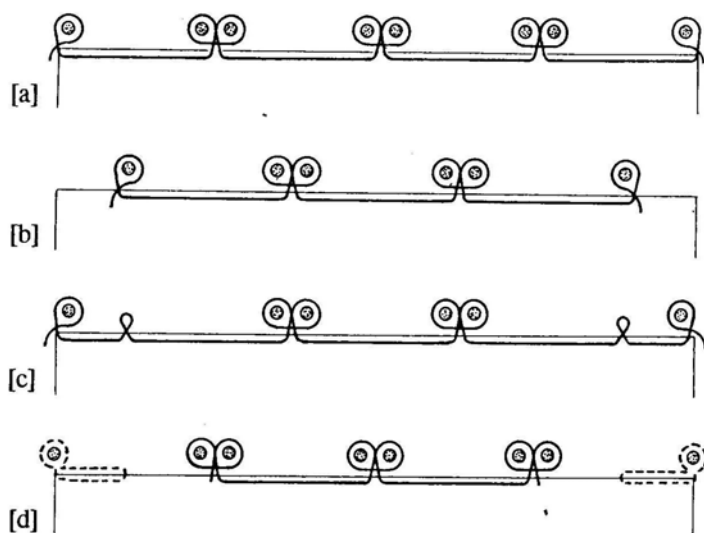

Obr. 10 Způsoby šití knižního bloku (Szirmai, 1999, obr. 9.8)

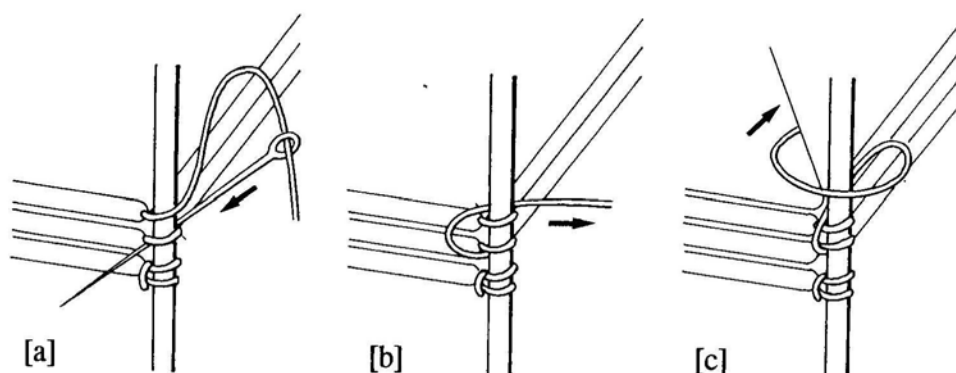

Obr. 11 Schéma obšívání kapitálového vazů (Szirmai, 1999, obr. 9.20)

Jádrem kapitálového vazů bývá usňový řemínek, většinou ze stejné usně jako vazy, nejčastěji z jirchy. Řemínky mohou být rovné nebo tordované, což většinou koresponduje se vzhledem vazů. Jádro kapitálového vazů může tvořit i motouz. Konce jader bývají zapuštěny mělkým kanálkem do otvorů v rozích na vnější straně desek a zakolíčkovány. Kapitálový vaz nezabraňuje ořezání bloku. Kapitálek zůstává bezpečně schován na zkosené hraně nebo může být dočasně posunut ke hřbetu.³¹

Funkce

Kapitálový vaz je důležitým prvkem vazebné struktury, který má velký vliv na mechanické vlastnosti vazby. Vytváří jedno z nejpevnějších spojení bloku s deskami. Jeho dekorativní role je potlačena, neboť zůstává zpravidla nezdobený.³²

Časové a geografické zařazení

Dříve se myslelo, že se jedná o prastarou techniku. Dnes je dokázáno, že tento typ byl v karolinském období neznámý a jen příležitostně se objevuje v románské knižní vazbě. V gotice se pak stává mnohem častější.³³ Nejstarší příklady pochází z počátku 15. stol.

Typy a varianty

Rozlišujeme dva druhy kapitálového vazů (Obr. 12). V prvním případě je jádro kapitálku umístěno na okraji hřbetu, často leží na zkosené hraně. Rhein³⁴ tento typ označuje jako „pravý kapitálový vaz“/ *lechter Kapitalbund* (Obr. 12a, Obr. IV). Kapitálek je tedy i po potažení knihy pokryvem viditelný. V druhém případě je jádro umístěno cca 10-25 mm od okraje. Rhein³⁵ zavádí pojmenování „odsazený kapitálový vaz“/ *ingerückter Kapitalbund* (Obr. 12b, Obr. V). Kapitálek zůstává schován pod pokryvem jako pravý vaz.

³¹ V dobách, kdy se kniha začíná ořezávat hoblíkem, začínají knihvazači seřezávat okraje složek u paty a u hlavy, aby kapitálek při ořezu nepřekážel.

³² Rhein nachází mezi 24 pouze tři příklady sekundárního zdobení kříženým stehem (A. Rhein, *Kapitalbünde. Zu einem Katalog „Die Frühdruckeinbände der Stadtbücherei Erfurt“*. *Archiv für Buchbinderei* 42, 1942, s. 89-92).

³³ A. Rhein (cit. v pozn. 33), 89-90 popisuje 24 kapitálových vazů u prvotisků z městské knihovny v Erfurtu.

³⁴ Ibidem, s. 89-92.

³⁵ Ibidem, s. 89-92.

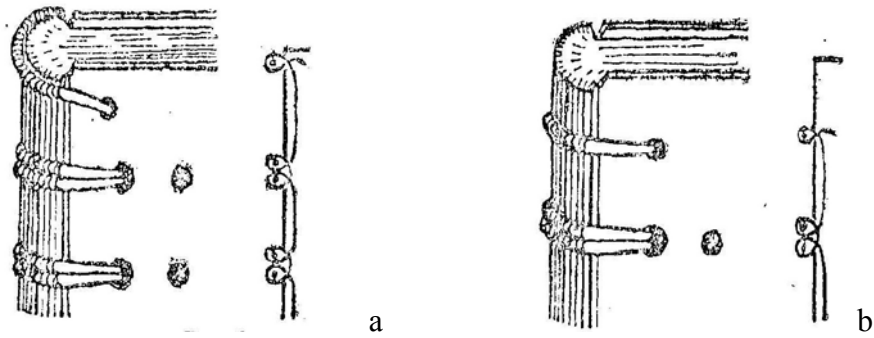

Obr. 12 a) pravý kapitáلكový vaz, b) odsazený kapitáلكový vaz (Rhein, 1942, obr. 2a, 3a)

Bibliografie

Rhein, 1942, s. 89-92. - Szirmai, J., *The Archaeology of Medieval Bookbinding*. Aldershot, 1999, s. 122-127, 159-162. Ďurovič, M. a kol., *Restaurování a konzervování archiválií a knih*. Praha-Litomyšl, 2002, s. 371. - Voit, P., *Encyklopedie knihy*. Praha 2006, s. 432-433.

3.5 Jednoduchý obtáčený kapitálek

Charakteristika

Tento kapitálek vzniká jednoduchým obtáčením nitě kolem jádra. Šije se po ušití bloku, zpravidla stejnou nití. Jádro bývá shodného tvaru a tloušťky jako vazy, což může budít dojem, že šití bloku a kapitálku probíhalo zároveň. Bez rozebrání bloku je tedy někdy těžké určit, zda se jedná o kapitáلكový vaz nebo separátně vytvořený obtáčený kapitálek.

Nit kapitálku prochází středem složky a vychází pod zapošivacím stehem (Obr. 13, Obr. VI). Původně procházela středem každé složky, později ob složku nebo bývaly v pravidelném intervalu některé složky přeskokovány. Existuje více způsobů obtáčení nitě, nejběžnější je způsob na „osmičku“ (Obr. 14, Obr. VII). V závislosti na síle složky někdy dochází k pakování. Kapitálek může ležet na zkosené hraně. Obdobně jako kapitáلكové vazy mívají obtáčené kapitálky jádra zapouštěná do drážek dřevěných desek a zakolíčkována. V případě měkkých pergamenových vazeb jsou jádra, proužky z pergamenu nebo jirchy, provlečena do pergamenové obálky. Zpracování usně u hlavy a paty variuje od zahnutí či zaříznutí přesahu po jeho vytvarování do tvaru ucha (Obr. VIII). Specifickým způsobem je přehrnutí usně přes kapitálek a prošití sedlářským stehem (Obr. IX).³⁶

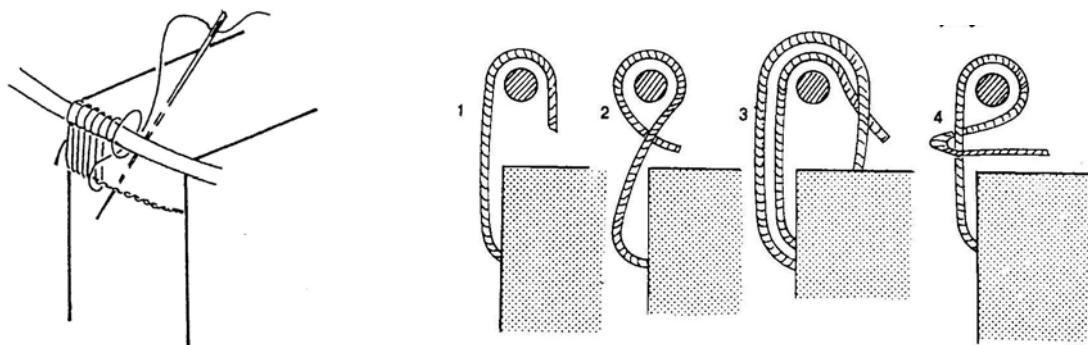

Obr. 13 Schéma šití jednoduchého obtáčeného kapitálku (Gast, 1983, obr. 6)

Obr. 14 Různé způsoby vedení nitě u jednoduchého obtáčeného kapitálku (Federici, Rossi, 1983, obr. 33)

³⁶ Sedlářský steh („saddle stitch“) se využívá při šití usně, původně pravděpodobně pro šití sedel. Pojmenování jsme tedy přejali ze sedlářské terminologie, neboť v české terminologii související s knižní vazbou se druhy stehů nerozlišují.

Tento typ kapitálku je vždy ponechán bez další výzdoby, ale zároveň ta samá struktura slouží jako základ pro sekundární dekoraci u složených kapitálků, např. u kapitálků opletených nitěmi nebo usňovými řemínky.

Funkce

Ze způsobu uchycení jádra kapitálku do desek vyplývá jejich důležitá strukturální funkce. Vytváří pevné spojení mezi knižním blokem a deskami, u měkkých pergamenových vazeb mezi blokem a obálkou. Začlenění kapitálků do struktury je posíleno prošíváním středů složek pod zapošivacím stehem skrz přelep hřbetu.

Důležitost kapitálku může být posouzena při studiu měkkých a poloměkkých pergamenových vazeb po roce 1520, kdy do pokryvu byla provlečena pouze jádra kapitálků, zatímco vazy byly zkráceny na šíři bloku. Pokryv tedy drží jen zapuštěná kapitálová jádra. Struktura přesto překvapuje svou odolností.³⁷ U měkkých pergamenových vazeb kapitálky slouží též k držení tvaru knižního bloku a jako výztuž hřbetu.

Časové a geografické zařazení

Existují domněnky, že se tento typ struktury vyskytoval už v karolinském období, ale patrně se jedná spíše o výsledky pozdějších oprav.³⁸ Pravděpodobně se prvek vyskytuje až v románské knižní vazbě.

Z literatury vyplývá, že základní obtáčený kapitálek šitý na „osmičku“ je nejběžnějším typem středověkého kapitálku severně od Alp. Evidence různých variant obtáčeného kapitálku však chybí. Pro stanovení geografického významu jejich výskytu bude nezbytné další bádání.

Typy a varianty

Z průzkumu zastoupení jednotlivých typů kapitálků v souboru cca 350 gotických vazeb, který prováděl Szirmai, vyplývá, že tento druh kapitálku je zastoupen zhruba dvaceti procenty a tvoří tak druhou největší skupinu.³⁹ Jádra kapitálků jsou nejčastěji vytvořena z proužku bílé usně. Nit je obvykle identická s nití pro šití bloku. Hojně jsou zastoupeny kapitálky s uchem (Obr. VIII).

³⁷ Ch. Clarkson, *Limp Vellum Binding and its potential as a conservation type structure for the rebinding of early printed books*. West Sussex 2005, s. 16-18.

³⁸ Jak upřesňuje J. Szirmai (cit. v pozn. 1), s. 124.

³⁹ J. Szirmai (cit. v pozn. 1), s. 204, tab. 9.9.

Obtáčený kapitálek s korálkem na hřbetu

Tato mírně odlišná varianta byla populární především v Itálii. Tvoří základní šití velkého množství středověkých a renesančních kapitálek. Obvykle se šije nebělenou a nebarvenou nití na jádro (proužek jirchy, motouz), které se ukotvuje do drážky desek. Při šití se nitě překřičují přes sebe, čímž vzniká korálek („bead“).⁴⁰ Z popisů vyplývá, že existuje více způsobů obšívání jádra a několik druhů koráleků.⁴¹

Tyto kapitálky jsou běžné i u měkkých pergamenových vazeb. Nit prochází skrz pergamenový nebo plátěný přelep hřbetu středy složek pod zapošivacím stehem. Jádra tvoří proužky z pergamenu nebo jirchy. Jejich konce jsou provlečeny do pergamenové obálky a spojují tak blok s pokryvem. Obdobná struktura kapitálek se používá na pergamenových konzervačních vazbách.⁴²

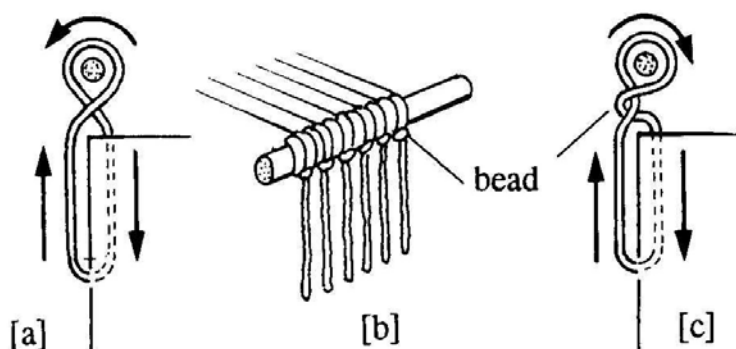

Obr. 15 Schéma šití jednoduchého obtáčeného kapitáčku s korálkem na hřbetu (Szirmai, 1999, obr. 9.22)

Kapitálek s šitím sedlářským stehem

Představuje nejprůmějšší řešení vazačského dilematu, jak pojednat pokryv hřbetu u hlavy a paty. Přesah usně je přehnutý přes základní obtáčený kapitálek a přišitý sedlářským stehem.⁴³ Mezi pokryvem a kapitálkem vzniká silné spojení, neboť nit je

⁴⁰ V české knihařské terminologii neexistuje pro anglický název „bead“ vžitě pojmenování. Při použití názvu „korálek“ jsme vyšli jednak z českého překladu slova „bead“, jednak z podobnosti vzniklého útvaru s korálkem navlečeným na nitě.

⁴¹ Tři varianty obtáčeného kapitáčku popisuje krok za krokem J. Greenfield and J. Hille (cit. v pozn. 2), s. 5-20.

⁴² K tomu především Ch. Clarkson (cit. v pozn. 37), s. 16-18. Autor experimentoval s tímto druhem vazeb za účelem vyhodnocení jejich možnosti jako konzervační vazby. Postupy zhotovení několika typů obtáčených kapitálek jako konzervačních kapitálek závazných pro italské instituce uvádí C. Federici, L. Rossi, *Manuale di conservazione e restauro del libro*. Roma 1983, s. 158-168. S těmito kapitálky jsem se podrobně seznámila v rámci své stáže v Národní knihovně ve Florencii.

⁴³ K označení stehu jako sedlářský viz pozn. 36.

protazena pod jádrem. Používá se zpravidla nebarvená nit, otvory bývají předem předpíchány. Přečnívající useň se odřízne podél oblé linie ořízky u hřbetu (Obr. IX).⁴⁴

Bibliografie

Adam, P., Das Kapital. *Archiv für Buchbinderei*, 1911, s. 53. - Jäckel, K., Alte techniken des Buchbinderhandwerks in der modernen Schriftgutrestaurierung, 2: Das Kapital. *Bibliotheksforum Bayern* 3, 1975, s. 210. - Giuffrida, B., Book Conservation Workshop Manual, Part Three: Endbands. *The New Bookbinder* 2, 1982, s. 29-39. - Gast, M., A History of Endbands, Based on a study by Karl Jäckel. *The New Bookbinder* 3, 1983, s. 44-45. - Federici, C., Rossi, L., *Manuale di conservazione e restauro del libro*. Roma 1983, s. 158-168. - Greenfield, J., Hill, J., *Headbands. How to work them*. New Castle 1990, s. 5-20. Szirmai, J., *The Archaeology of Medieval Bookbinding*. Aldershot, 1999, s. 206-208. - Clarkson, Ch., *Limp Vellum Binding and its potential as a conservation type structure for the rebinding of early printed books*. West Sussex 2005, s. 16-18.

⁴⁴ Tento typ kapitálku poprvé popsal Adam (P. Adam, *Das Kapital. Archiv für Buchbinderei*, 1911, s. 53-61). Stručně se o něm zmiňuje i Jäckel (cit. v pozn. 2), s. 210, obr. 4d a M. Gast (cit. v pozn. 2), s. 44, obr. 7 v souvislosti se způsoby zpracování usně u obtáčeného kapitálku. Z průzkumu zastoupení jednotlivých typů kapitálků v souboru cca 350 gotických vazeb, který provedl Szirmai, vyplývá, že tento druh kapitálku je zastoupen zhruba deseti procenty. Srov. J. Szirmai, (cit. v pozn. 1), s. 204, tab. 9.9.

3.6 Řecký kapitálek

Charakteristika

Řecké knižní vazby mají zřetelně vystupující kapitálky zhotovené zpravidla na motouzové jádro, které přechází na desky. Jádro je připevněno k hraně desek pomocí nitě provlékané otvory a kanálky v deskách. V partii hřbetu je jádro obšito nití, která prochází středy všech složek přes plátěný přelep hřbetu.

Nejčastějším typem je prostý základní kapitálek tvořený obvykle dvěma motouzy stejného nebo přibližného průměru, jeden sedí na druhém. Pro obšívání jader se používá stejná nit jako pro šití bloku. Nit se obtáčí šikmo kolem spodního motouzu a svisle kolem motouzu horního (Obr. 16). Tkaný typ řeckého kapitálku se vyznačuje charakteristickým dekorem s klikatkovým vzorem (Obr. 18). Často bývá obohacen přítomností pomocného jádra ze slabého motouzu umístěného na vrcholu kapitálku. Řecké kapitálky vykazují mnoho variant.⁴⁵

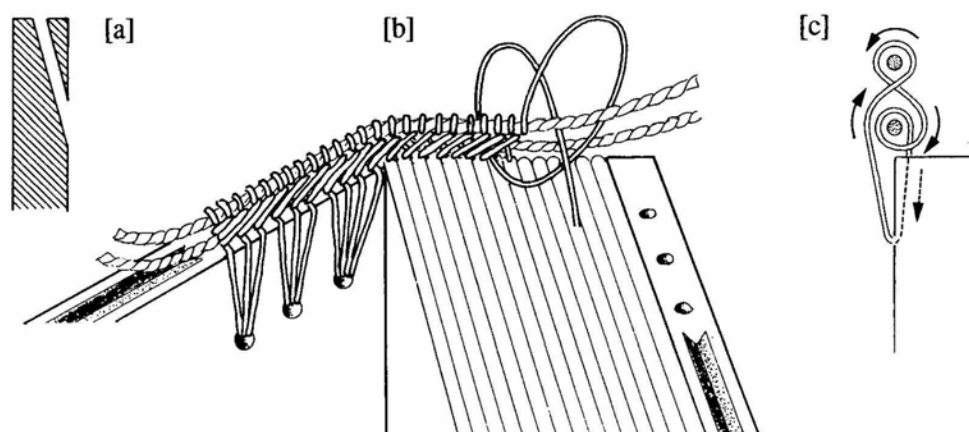

Obr. 16 Konstrukce řeckého kapitálku s dvěma jádry (Szirmai, 1999, obr. 6.10)
a) kanálek v deskách, b) schéma šití, c) způsob obtáčení nitě

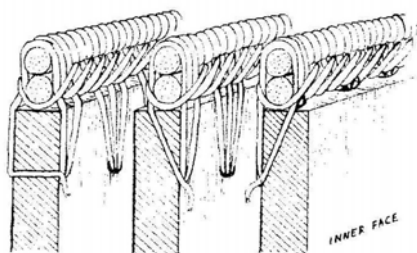

Obr. 17 Způsoby přichycení kapitálku k deskám, tři druhy kanálků (Boudalis, 2007, obr. 11)

⁴⁵ Přehled typů a variant řeckých kapitálků viz část *Typy a varianty*. Východiskem je klasifikace řeckých kapitálků dle Boudalise. /G. Boudalis (cit. v pozn. 4), s. 30-45/.

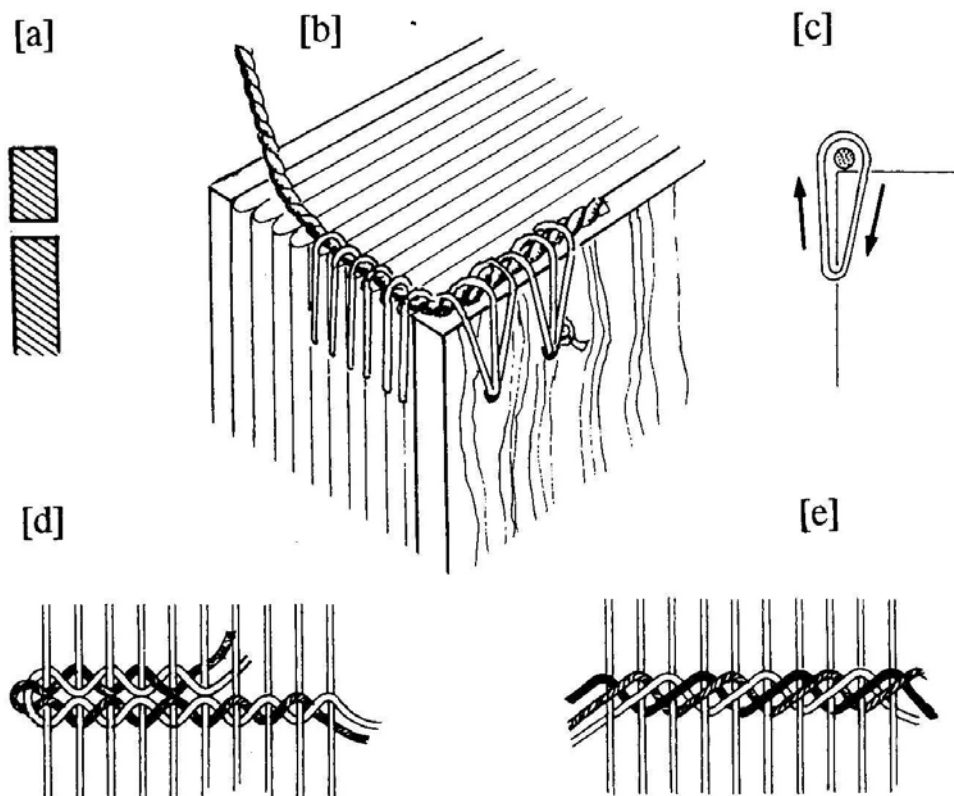

Obr. 18 Konstrukce řeckého tkaného kapitálku (Szirmai, 1999, obr. 6.12)

a) kanálek v deskách, b) schéma primárního šití základního kapitálku, c) způsob obtáčení nitě, d) e) provlékání barevných nití osnovou primárního šití

Jak bylo výše řečeno, kapitáلكová jádra přecházejí na hrany desek. Přesah měří na každé desce asi 20-30 mm. Vyskytují se tři různé způsoby uchycení jádra k deskám (Obr. 17). Nejjednodušší je vedení nitě skrz desku horizontálně vyvrtaným kanálkem. Další dva způsoby jsou si navzájem podobné. Kanálek je vyvrtán v hraně a ústí na vnější či vnitřní straně desky. Běžnější je vyústění kanálku na vnější straně desky.⁴⁶ Obnažené hrany desek u kapitáلكového jádra bývají někdy pokryty kousky usně, často dekorovanými malými kruhovými tlačítky, jež vyvolávají dojem, že desky jsou kompletně potaženy usní (Obr. XII).⁴⁷

Nejběžnějším materiálem kapitáلكového jádra je od nejstarších dob motouz. Další materiály jako pergamen, vyčiněnou useň či textil nacházíme zřídka. Useň se stává běžnější od pozdního 16. stol., ale nikdy nedosáhne tak širokého uplatnění jako motouz.

⁴⁶ Kapitálek má tendenci se posouvat blíže k hraně, u níž ústí kanálek. Pro hladkou přilnavost usňového pokryvu k deskám a hřbetu by měla být jádra kapitálku zarovnána raději s vnějším povrchem desek. Kanálek ústící na vnější straně je tedy mnohem praktičtější. Pokud se jedná o horizontální kanálky, má kapitálek tendenci setrvávat ve středu hrany desky a nitě mohou vytvářet pod pokryvem nerovnosti a boule. Tomu lze zamezit zapaštěním nití do mělkých kanálků vyhloubených v ploše desky. Jak popisuje G. Boudalis (cit. v pozn. 4), s. 32-34.

⁴⁷ G. Boudalis (cit. v pozn. 4), s. 33-34.

U typického řeckého kapitálku se dvěma jádry bývají obě jádra zhotovena ze stejného motouzu, často z jednoho kusu rozděleného na dvě části.

Nit pro primární šití je buď konopná, nebo lněná, od pozdního 17. stol. se příležitostně vyskytuje nit hedvábná. Lněné a konopné nitě bývají podobné či identické s nitěmi použitými při šití bloku. Pro sekundární šití se standardně používá hedvábná nit, obvykle střední tloušťky a často zdvojená. Užívání stříbrných nití se celkem běžně objevuje na vazbách s luxusním textilním pokryvem nebo s bohatě zdobeným celokovovým dekorem. Tyto stříbrné nitě nacházíme zpravidla v kombinaci s barevnou hedvábnou nití.⁴⁸

Funkce

Kapitálek v řecké knižní vazbě není jen dekorativní záležitostí, ale má hlavně důležitou strukturální roli, která vyplývá z jeho konstrukce. Přejedem obšivaného jádra na desky se vytváří dvě pevná spojení mezi každou deskou a knižním blokem. Nit prochází středy složek skrz přelep hřbetu, čímž je ještě více posíleno spojení s knižním blokem a jsou více chráněny okraje hřbetu u hlavy a paty. Vzniká tak struktura s velkou mechanickou pevností, která zvyšuje stabilitu vazby.

Dalším důležitým funkčním aspektem kapitálků je, že zmírňují úhel otevírání knihy. Spolu s plátěným přeplem hřbetu a usňovým pokryvem zabraňují otevírání bloku v ostrém úhlu, který může vést k poškození struktury šití.

Obecně platí, že ve složeném kapitálku zastává primární šití strukturální roli a sekundární roli dekorativní. Ale u řeckých kapitálků to neplatí absolutně. Vyskytují se příklady, v nichž nemá primární šití bez sekundárního téměř žádnou strukturální funkci. Existují také případy, kdy sekundární šití značně přispívá k strukturálnímu významu primárního šití a k pevnosti celku. Šikmé obšívání jádra zlepšuje pevnost kapitálku, jako např. u typického řeckého kapitálku s jedním či dvěma jádry. Kapitálek s dvěma jádry je pevnější než varianta s jedním.

Estetická role bývá někdy u řeckých kapitálků stejně důležitá jako strukturální. Vizuální účinek tkaných dekorů může dosahovat brilance byzantských smaltů. Zvláště působivé jsou klikatkové dekory u složených kapitálků. Stáčení kapitálku kolem hřbetu na desky zároveň vytváří překvapivé plastické a plynulé efekty.

⁴⁸ K výskytu kovových nití u kapitálků viz B. Regemorter, Note sur l'emploi de fils métalliques dans la tranche-file. *Scriptorium* 15, 1961, s. 327-328.

Časové a geografické zařazení

Jäckel⁴⁹ uvádí, že základní typ řeckého kapitálku se začíná vyskytovat nejpozději ve 13. stol. Gast⁵⁰ nachází příklad v arménském rukopisu již z r. 960. Obecně lze říct, že varianty řeckých kapitálků nacházíme v širokém rozmezí 10. – 17. stol.

Boudalis⁵¹ považuje za zvlášť zajímavé blízké vztahy řeckých kapitálků s koptskými, syrskými, gruzínskými, arménskými a ranými arabskými. Vlivy středověké knižní vazby ze západní Evropy jsou dosud nejasné. Západní vlivy vzrůstají od 16. stol. a dále silně působí, takže v 18. stol. řeckou vazbu naprosto ovládnou.⁵²

Typy a varianty

Nejzákladnější dělení řeckých kapitálků je na jednoduché a složené. Jednoduché vykazují jen základní šití a vždy jsou prošívány středy složek knižního bloku. V knižní vazbě mají důležitou strukturální funkci. Lze je dále rozdělit do dvou kategorií, s jádrem a bez jádra. Složené kapitálky obsahují primární i sekundární šití. Primární je vždy vedeno středem složek bloku, sekundární je zhotoveno přes primární a jen výjimečně nit prochází dovnitř knižního bloku. Sekundární šití můžeme také rozdělit do dvou skupin, bez přidaného jádra a s přidaným jádrem či jádry. Zdobnými technikami jsou tkaní a obšívání za vzniku různobarevných vzorů. Sekundární šití hraje v kapitálku především dekorativní roli.⁵³

Jednoduché kapitálky

Spirálově obšíváný kapitálek bez jádra

Jedná se o nejjednodušší možný kapitálek. Skládá se z jednoduché niti protažené otvory vyvrtanými v deskách a každou složkou v podobě zploštělé spirály. Nemá jádro (Obr. 19). Nejčastěji se objevuje u raných syrských a gruzínských vazeb (10. - 14. stol.), nachází se i u řeckých vazeb.

⁴⁹ K. Jäckel (cit. v pozn. 2), s. 251.

⁵⁰ M. Gast (cit. v pozn. 2), s. 56.

⁵¹ G. Boudalis (cit. v pozn. 4), s. 49.

⁵² Ibidem, s. 49.

⁵³ Vytvořením podrobné klasifikace řeckých kapitálků a charakteristikou jednotlivých typů se zabývá G. Boudalis (cit. v pozn. 4), s. 30-45.

Kapitálek obšíváný obnitkovacím stehem

Je šit jednoduchým tzv. „*obnitkovacím*“ stehem (Obr. 20).⁵⁴ Jedná se o mnohem účinnější techniku než je prosté spirálové obšívání, co se týče ochrany hran a síly spoje mezi blokem a deskami. Stejně však tato struktura působí křehčí a slabší ve srovnání s kapitálky šitými na jádro. Kladem tohoto kapitálku je jeho pružnost. Tyto kapitálky známe z koptských vazeb.

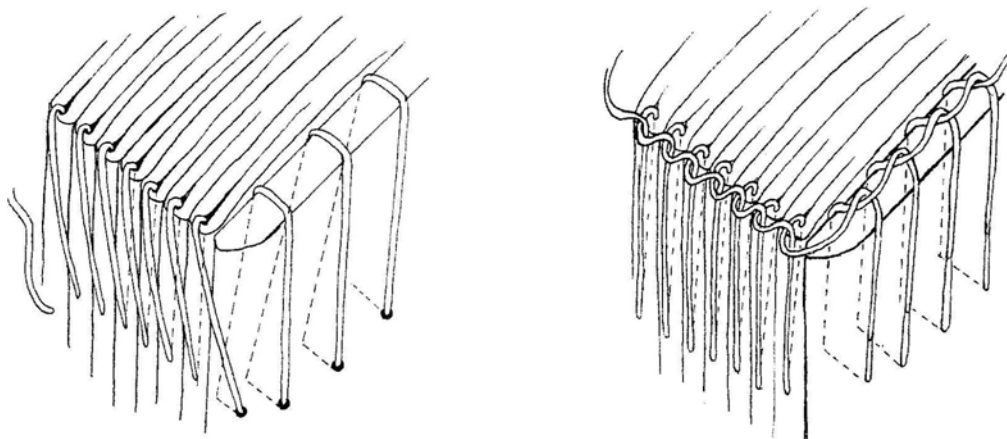

Obr. 19 Spirálově obšíváný kapitálek bez jádra (Boudalis, 2007, obr. 20)

Obr. 20 Kapitálek obšíváný obnitkovacím stehem. (Boudalis, 2007, obr. 21)

Spirálově obšíváný kapitálek s jádrem

Jedná se o výše popsaný spirálově obšíváný kapitálek doplněný jádrem. Spíše ho můžeme chápat jako základ pro složený kapitálek, kde nitě mají funkci osnovy (Obr. 21). Technicky se jedná o stejnou strukturu jako primární šití u islámského kapitálku, ovšem s rozdílem, že spirálově obšíváný kapitálek přechází na desky.

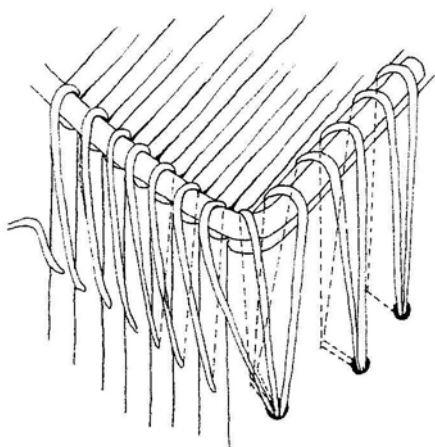

Obr. 21 Spirálově obšíváný kapitálek s jádrem (Boudalis, 2007, obr. 23)

⁵⁴ Tato technika se obecně používá k zakončování okrajů textilií. Odtud pochází i název. Technika byla patrně knihvazači přejata.

Řecký kapitálek s jedním jádrem

Typický řecký kapitálek obvykle popisovaný v literatuře⁵⁵. Šije se na jednoduché jádro s charakteristickým šikmým stehem. Díky šikmému šití se zlepšuje jeho pevnost.

Řecký kapitálek s dvěma jádry

Tento typ kapitálku je také velmi charakteristický pro řeckou knižní vazbu. Vyskytuje se častěji než typ s jedním jádrem. Tvoří se na dvě jádra, se spodním šikmým a horním kolmým obšíváním. Šije se Iněnou nebo konopnou nebarvenou nití (Obr. 22, Obr. XI).⁵⁶

Kapitálek s klikatkovým vzorem a s řetízkem

Tento typ kapitálku poprvé popisuje Boudalis⁵⁷, ačkoliv ve skutečnosti se v řeckých vazbách z 15. – 16. stol. vyskytuje často. Kapitálek je vytvořen jednou nití na dvě stejná motouzová jádra. Rozlišovacím prvkem je řetízkový steh vytvořený na vrcholu horního jádra a jasně formovaný klikatkový vzor (Obr. 23, Obr. XII).

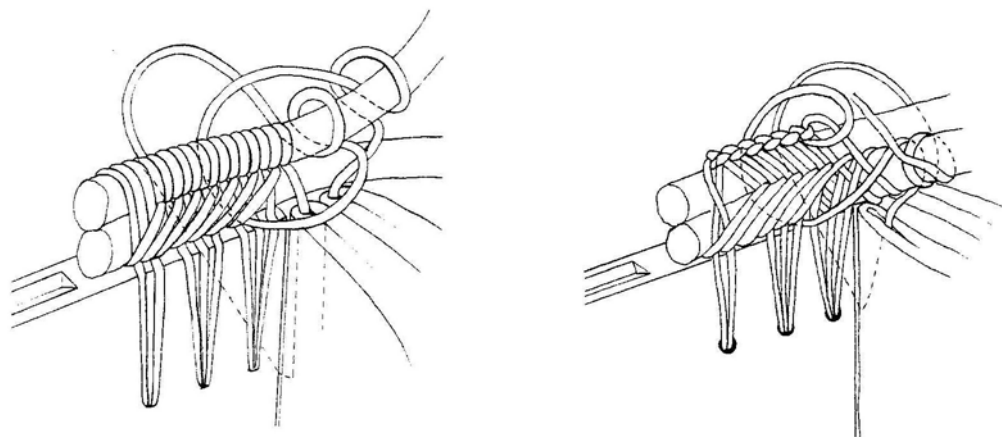

Obr. 22 Řecký kapitálek s dvěma jádry, schéma šití (Boudalis, 2007, obr. 11)

Obr. 23 Kapitálek s klikatkovým vzorem a řetízkem, schéma šití (Boudalis, 2007, obr. 31)

⁵⁵ *Les Tranchefiles brodées* (cit. v pozn. 30), s. 52-53.

⁵⁶ Struktury si všímal B. Regemorter (cit. v pozn. 3), 1954, s. 9-10; 1967, s. 126-128. Později ji vysvětlili a popsali K. Jäckel (cit. v pozn. 2), s. 215-216; M. Gast (cit. v pozn. 2), s. 56-58; J. Greenfield and J. Hille (cit. v pozn. 2), s. 51-56; J. Szirmai (cit. v pozn. 1), s. 76-77. Různé varianty se vyskytují v *Les Tranchefiles brodées* (cit. v pozn. 30), s. 56-57. V rámci klasifikace řeckých kapitálků se strukturou zabývá G. Boudalis (cit. v pozn. 4), s. 37.

⁵⁷ Boudalis uvádí, že tento typ kapitálku nebyl dříve nikdy popsán. /G. Boudalis (cit. v pozn. 4), s. 37-38/

Složené kapitálky

Tkaný kapitálek bez přidaného jádra

Konstrukce tohoto kapitálku spočívá v tkaní barevnou hedvábnou nití přes primární šití základního kapitálku, které poskytuje osnovu, kolem níž je provlékán útek.⁵⁸ Tkaní začíná od spodu a pokračuje nahoru, řada za řadou, za změny směru tkaní v každé řadě.⁵⁹ Výsledkem je jemný klikatkový vzor obvykle vytvořený dvěma či třemi barvami, ale nejsou výjimečné ani vícebarevné příklady (Obr. 18).⁶⁰

Tkaný kapitálek s přidaným jádrem / jádry

Používá se stejná technika jako u předchozího kapitálku, ale tento je pracnější přidáním dalšího jádra mezi osnovu a útek v každé tkané řadě.⁶¹ Obdobným způsobem se postupuje i při začlenění více jader do struktury. Tato jádra bývají tenčí než základní jádro primárního šití (Obr. XIII).⁶²

Obšíváné kapitálky s přidaným jádrem

Obšíváné kapitálky s přidaným jádrem jsou celkem časté v řecké knižní vazbě 16. a 17. stol.⁶³ Sekundární šití je zhotoveno na primárním šití typu obtáčeného kapitálku s přidáním dvou dalších jader, jednoho o stejné tloušťce jako má základní jádro a druhého mnohem tenčího, posazeného na vrchol kapitálku. Toto jádro je pomocně nazýváno vrcholové. Charakteristický je i výsledný klikatkový vzor sekundárního šití, který vzniká kříženým stehem (Obr. 24).⁶⁴

⁵⁸ Jako osnova může sloužit např. primární šití obdobné jako u spirálově tkaného kapitálku s jádrem nebo jednoduchého obtáčeného kapitálku. Osnova může být vytvořena i separátně na řeckém kapitálku s jedním nebo dvěma jádry.

⁵⁹ *Les Tranchefiles brodée* (cit. v pozn. 30), s. 54-55.

⁶⁰ Nejběžnější formy tohoto sekundárního šití ukazují vazby ze Sinaie (Sinai Greek 1234 z r. 1469). Jako primární šití slouží typický řecký kapitálek se dvěma jádry, kolem něhož je ovinuta tenká dvojitá lněná nit tvořící osnovu. Tkaný dekor je vytvořen kombinací zeleného, červeného a bílého hedvábí. Jak uvádí G. Boudalis (cit. v pozn. 4), s. 39-40.

⁶¹ Kapitálek je tvořen primárním (spirálově obšíváný kapitálek bez jádra) a sekundárním šitím. Sekundární se skládá z jednoduchého motouzového jádra připevněného k primárnímu šití hedvábnou nití, která ho obtáčí. Výsledkem je jednoduchá utkaná řada. Postup popisuje G. Boudalis (cit. v pozn. 4), s. 40-41. Viz též doprovodná obrazová dokumentace autorovy stati.

⁶² Krásné příklady viz G. Boudalis (cit. v pozn. 4), s. 40, obr. 40. Nebo také *Les Tranchefiles brodée* (cit. v pozn. 30), s. 78-81, 84-85.

⁶³ Nejranější známý příklad pochází ovšem už z r. 1346. Jedná se o jeden z nejstarších přesně datovaných složených kapitálků s bohatě zdobeným sekundárním šitím, který je dochován téměř intaktně. Více viz G. Boudalis (cit. v pozn. 4), s. 41.

⁶⁴ Boudalis, (s. 41-42) rozlišuje dle způsobu křížení dva druhy tohoto kapitálku. Používá označení „*Divided-chevron-and-crowning-core*“ and „*Compact-chevron-and-crowning-core*“ sewing.

Variantou typu je obšíváný kapitálek s vrcholovým jádrem, nazývaný někdy „renesanční“ (Obr. 25).⁶⁵ Do řecké knižní vazby byl zaveden až v pol. 17. stol., ale na západě byl užíván již od pozdního 14. stol. Často se vyskytuje na vazbách *à la greca*. Jäckel⁶⁶ zavedl pro tento renesanční typ termín „Fugger-type“, když pozoroval mnoho řeckých a hebrejských knih z Fuggerovy knihovny.⁶⁷ Konstrukci kapitálku popisuje též Gast⁶⁸. Oba typy výzdoby obšíváných kapitálků byly zřejmě oblíbeny u západních knihvazačů, kteří je již vytvářeli na románských a gotických vazbách a pravděpodobně neznali byzantské tkané dekory.⁶⁹

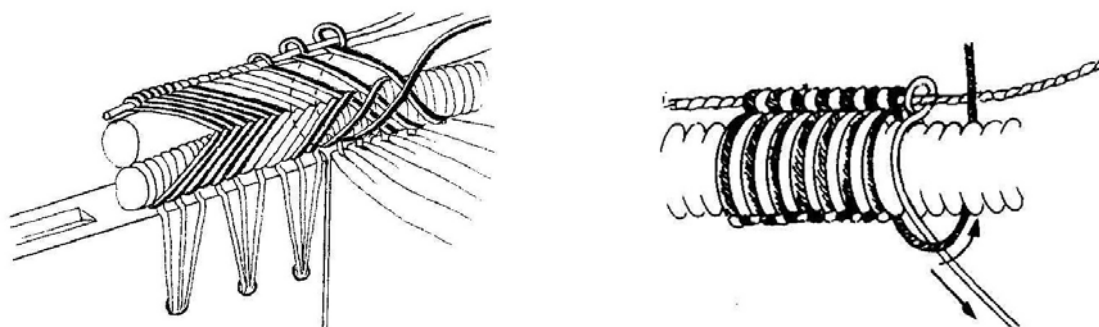

Obr. 24 Obšíváný kapitálek s přidaným jádrem (Boudalis, 2007, obr. 49)

Obr. 25 Obšíváný kapitálek s přidaným jádrem, tzv. „renesanční“ typ (Szirmai, 1999, obr. 6.18)

Bibliografie

Regemorter, B., La reliure de manuscrits grecs. *Skriptorium* 8, 1954, s. 3-23. - Regemorter, B., La reliure byzantine. *Revue Belge d'Archeologie et d'Histoire de l'Arte* 36, 1967, s. 126-128. - Jäckel, K., Alte techniken des Buchbinderhandwerks in der modernen Schriftgutrestaurierung, 2: Das Kapital. *Bibliotheksforum Bayern* 3, 1975, s. 215-216. - Gast, M., A History of Endbands, Based on a study by Karl Jäckel. *The New Bookbinder* 3, 1983, s. 56-58. - *Les Tranchefiles brodées: etude historique et technique*. Paris, Bibliothèque Nationale, 1989, s. 51-85. - Greenfield, J., Hill, J., *Headbands. How to work them*. New Castle 1990, s. 51-56). - Szirmai, J., *The Archaeology of Medieval Bookbinding*. Aldershot, 1999, s. 76-78, 85-86. - Ďurovič, M. a kol., *Restaurování a konzervování archiválií a knih*. Praha-Litomyšl, 2002, s. 372. - Boudalis, G., Endbands in Greek-style binding. *The Paper Conservator* 31, 2007, s. 29-49.

⁶⁵ Renesanční typ zaznamenal B. Regemorter (cit. v pozn. 3), s. 9-10 na vazbách z athénské a vatikánské knihovny.

⁶⁶ K. Jäckel (cit. v pozn. 2), s. 216.

⁶⁷ Johann Jakob Fugger (1516-75), sběratel knih z Augsburgu. Na mnoha jím vlastněných rukopisech se nachází varianta řeckých kapitálků, ačkoliv se vždy nejedná o řecká díla.

⁶⁸ M. Gast (cit. v pozn. 2), s. 56-57.

⁶⁹ Ke kapitálkům vazeb *à la greca* viz také J. Szirmai (cit. v pozn. 1), s. 85-86.

3.7 Islámský kapitálek

Charakteristika

Islámský kapitálek je vlastně složený kapitálek, který vzniká ve dvou stupních. Jádrem z proužku usně umístěné u hlavy a paty na okraji ořízky je nejprve přišito nití, která prochází středem každé složky ve stejné vzdálenosti od okraje hřbetu. Jednoduchým spirálovitým obšíváním jádra se tvoří osnova (Obr. 26a).⁷⁰ Následně jsou dvě nitě různé barvy vetkány do osnovy, čímž vzniká útek (Obr. 26b). Výsledkem procesu je charakteristický klikatkový vzor (Obr. XIV, Obr. XV). Pro tkaní se používají dvě jehly a barevné hedvábné nitě. Existují příklady, kdy bylo užito až dvanácti nití.

Jádrem z usňového proužku nebývá zapuštěno do desek. Szirmai však upozorňuje na nález dřevěných desek s krátkými drážkami vyříznutými v blízkosti hřbetu u hlavy a paty, které mohou poukazovat na původní upevnění kapitálku do desek.⁷¹

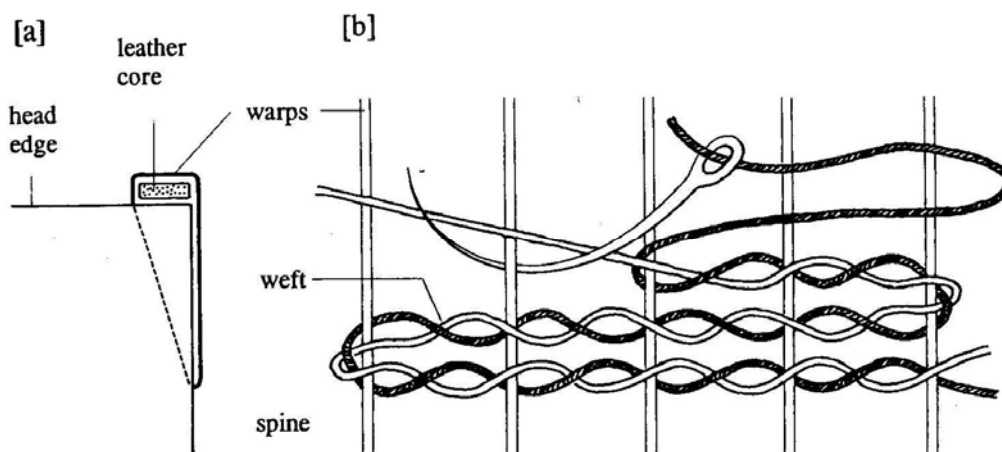

Obr. 26 Konstrukce islámského kapitálku (Szirmai, 1999, obr. 5.5)
a) obšívání jádra nití za vzniku osnovy, b) provlékání útku osnovou

Funkce

Tyto kapitálky nejsou integrovány do vazebné struktury knihy, neboť se nepodílí na spojení bloku s deskami. Jediný strukturální prvek tvoří osnova primárního šití, kdy nit prochází středy složek. Islámské kapitálky nezajišťují ochranu slabým místům vazby a i samy jsou snadno poškoditelné. Mají především dekorativní funkci danou vizuálním účinkem tkaných klikatkových dekorů.

⁷⁰ Technicky se jedná o stejnou strukturu jako je spirálově obšíváný kapitálek s jádrem, který se vyskytuje v řecké knižní vazbě. Viz G. Boudalis (cit. v pozn. 4), s. 36.

⁷¹ J. Szirmai (cit. v pozn. 1), s. 59.

Časové a geografické zařazení

Označení „islámský“ značí, že byly nalezeny v islámské náboženské a kulturní oblasti a že se odlišují od západní knižní vazby. Historicky islámské území dosahovalo od jižního Španělska až k Indii, zahrnovalo země kolem východního středomoří, Persii, Arábii a severní oblast Afriky.⁷²

Typy a varianty

Technika tkaní islámských kapitálků představovala kdysi hádanku pro západní knihvazače. Adam,⁷³ jenž restauroval orientální rukopisy v 80. letech 19. stol., nikdy nepochopil, jak byly přesně vytvořeny. Ačkoliv realizoval modely a vytvářel schémata principu tkaní, přiřpal chybně roli útku nití primárního šití. Jäckel navrhl pro získání klikatkového vzoru postup, kdy nitě musí být nejprve stočeny a pak přišity na okraj hřbetu knižního bloku. Tato technika dává sice pěknou strukturu, ale bohužel to tak byzantští vazači nedělali.⁷⁴ Bádání o orientálních rukopisech přivedlo Gast⁷⁵ k závěru, že tímto způsobem nemohly být kapitálky vytvářeny. Domnívá se, že nitě byly stáčeny přímo na knize a před tím byl k ořízce bloku přišit kousek usně, čímž vzniklo jádro s osnovou, do níž byly pak vetkány nitě.

Dnes už není pochyb, že kapitálky jsou vytvářeny tímto přímým tkaním do osnovy. Osvojení tohoto způsobu, který byl ve skutečnosti popsán al-Sulfianim v roce 1619, je podpořeno tím, že je dnes stále používán a dále studiem na modelech a maketách z 80. let 20. stol. Problémem se zabývali např. Evetts,⁷⁶ Gast,⁷⁷ Fischer.⁷⁸ Podrobné popisy

⁷² Vysvětlení termínu islámský v rámci knižní vazby podává B. Fischer, Sewing and Endband in *Islamic Technique of Binding*. *Restaurator* 7, 1986, s. 181.

⁷³ P. Adam, Über türkisch-arabisch-persische Manuskripte und deren Einbände, *Archiv für Buchbinderei* 4, 1904-6, s. 149.

⁷⁴ Popis způsobu navržený Jäcklem detailně popisuje Gast: „...Tenká jehla s provlečenou nití se zapíchne na okraj stolu. Dvě hedvábné nitě (např. červená a žlutá) o délce 250 mm jsou položeny kolem jehly a odděleny podle barvy. Červená a žlutá nit je samostatně stáčena po směru hodinových ručiček, následně jsou obě barvy stočeny do sebe proti směru hodinových ručiček. Konec je svázan a okem na druhém konci je provlečena nit jehly. Tímto způsobem se vytvoří šest a více tordovaných motouzů a pokaždé se změni směr stáčení. Tordované motouzy se připevní k bloku, přišijí se na okraj ořízky u hlavy a paty tenkou nití k podložce z kousku měkké usně nebo srolovaného plátna. Celý kapitálek se tak stává pevnější. Při pečlivé práci vzniká klikatkový vzor. Přečnívající konce jsou zaříznuty a zalepeny...“ Srov. M. Gast (cit. v pozn. 2), s. 54-55; K. Jäckel (cit. v pozn. 2), s. 216-217.

⁷⁵ M. Gast (cit. v pozn. 2), s. 55-56.

⁷⁶ D. M. Evetts, *Traditional Islamic Chevron Headband*. *Gild of Book Workers Journal* 19, 1980-1981, s. 30-35.

⁷⁷ Gast, s. 54-56.

⁷⁸ B. Fischer (cit. v pozn. 72), s. 181-201. Autorka cituje pasáže článků napsaných o islámských kapitálcích, zamýšlí se nad úvahami a popisy vytváření těchto zajímavých struktur a nachází další možné souvislosti.

můžeme najít u Greenfield and Hille⁷⁹ a v názorných ilustracích v *Les Tranchefiles brodées*.⁸⁰

Bibliografie

P. Adam, Über türkisch-arabisch-persische Manuskripte und deren Einbände, *Archiv für Buchbinderei* 4, 1904-6, s. 149. - Jäckel, K., Alte techniken des Buchbinderhandwerks in der modernen Schriftgutrestaurierung, 2: Das Kapital. *Bibliotheksforum Bayern* 3, 1975, s. 216-217. - Evetts, D.M., *Traditional Islamic Chevron Headband*. *Gild of Book Workers Journal* 19, 1980-1981, s. 30-35. - Gast, M., A History of Endbands, Based on a study by Karl Jäckel. *The New Bookbinder* 3, 1983, s. 54-56. - Fischer, B., Sewing and Endband in Islamic Technique of Binding. *Restaurator* 7, 1986, s. 181-201. - *Les Tranchefiles brodées: étude historique et technique*. Paris, Bibliothèque Nationale, 1989, s. 86-89. - Greenfield, J., Hill, J., *Headbands. How to work them*. New Castle 1990, s. 65-69. - Szirmai, J., *The Archaeology of Medieval Bookbinding*. Aldershot, 1999, s. 56-58.

⁷⁹ J. Greenfield and J. Hille (cit. v pozn. 2), s. 65-69.

⁸⁰ *Les Tranchefiles brodées* (cit. v pozn. 30), s. 86-89.

3.8 Obtáčený kapitálek opletený nitěmi

Charakteristika

Složený kapitálek se sekundární výzdobou na jednoduchém obtáčeném kapitálku. Zdobení kříženým stehem je patrně nejstarší varianta (Obr. 27, Obr. 28, Obr. XVI). Jednoduchý kapitálek se obšívá lněnou či hedvábnou nití dvou a více barev, kdy v každé jehle může být až 8 nití. Podle počtu barev a způsobu křížení vznikají nekonečné variace vzorů. Při oplétání se používají obvykle dvě jehly. Do struktury může být začleněno jedno či více jader. S tím se setkáváme hlavně u kapitálků „à la greca“.

Zpracování pokryvu u hlavy a paty se liší podle toho, v jaké fázi vazby je kapitálek zhotoven. Kapitálek celý vytvořený před potažením knihy umožňuje zahnutí pokryvu a vytvoření hlavice. V jiném případě je pokryv po potažení knihy uříznut u základního obtáčeného kapitálku. Okraje pokryvu jsou následně zakryté kříženým stehem sekundárního šití. Kapitálek je tedy dokončen až po potažení knihy.

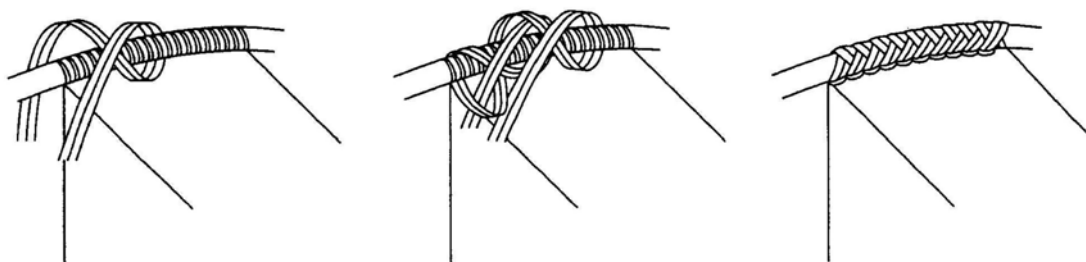

Obr. 27 Obtáčený kapitálek opletený nitěmi, způsob oplétání kříženým stehem (Gast, 1983, obr. 15)

Funkce

Ve složeném kapitálku tohoto typu platí, že primární šití zastává strukturální roli a sekundární roli dekorativní. Základní šití pevně přichycuje jádro a přelepí hřbet ke knižnímu bloku, čímž se stává součástí vazebné struktury a zároveň zajišťuje dostatečně stabilní základ pro sekundární výzdobu, která má převažující funkci dekorativní. Té je docíleno variacemi barev a vzorů.

Časové a geografické zařazení

Tento složený kapitálek se vyskytuje již v románské vazbě a v gotické se stává velmi oblíbený. Motiv kříženého stehu byl velmi rozšířený hlavně ve 14. a 15. stol.⁸¹ Kapitálky s přidáním jádrem jsou celkem časté v řecké knižní vazbě 16. a 17. stol. a ve vazbách „à la greca“.

Typy a varianty

Obtáčený kapitálek zdobený kříženým stehem

Detailní popisy a nákresy zhotovení kříženého stehu jako výzdobného prvku obtáčeného kapitálku najdeme v knihařských příručkách a časopisech.⁸²

Renesanční kapitálek

Jako renesanční se označuje varianta, kdy základní obtáčený kapitálek je spolu s dalším přidáním jádrem či jádry obšíván barevnými nitěmi (Obr. 28b, Obr. XVIII). Přidaná jádra bývají tenčí a může jich být velký počet, obvykle pět. Šije se většinou hedvábnými nitěmi dvou či více barev, na luxusních vazbách nacházíme i nitě zlaté. Stejně jako kapitálek s kříženým stehem mohou být i renesanční kapitálky buď nezávislé na zahnutém pokryvu nebo šití prochází skrz pokryv. Vpichy bývají obvykle velmi blízko sebe, což vede často k potrhání usně.

Technické detaily zhotovení tohoto typu kapitálku uvádí podrobně Greenfield and Hille.⁸³ Deset variant je popsáno v *Les Tranchefiles*.⁸⁴ Jäckel zavedl pro tento renesanční typ termín „*Fugger-type*“.⁸⁵

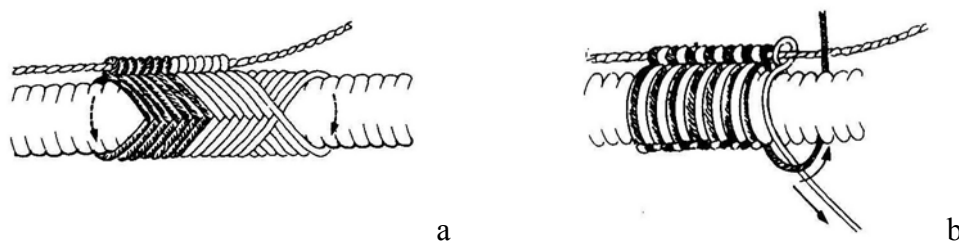

Obr. 28 Obtáčený kapitálek opletený nitěmi (Szirmai, 1999, obr. 6.18)
a) výzdoba kříženým stehem, b) „renesanční“ typ

⁸¹ Odkazy na bádání a datace různých autorů viz J. Szirmai (cit. v pozn. 1), s. 209.

⁸² Viz např. M. Gast (cit. v pozn. 2), s. 50-51; C. Federici a L. Rossi (cit. v pozn. 42), s. 167; J. Greenfield and J. Hille (cit. v pozn. 2), s. 83-85; B. Giuffrida (cit. v pozn. 2), s. 38-39.

⁸³ J. Greenfield and J. Hille (cit. v pozn. 2), s. 70-77. Stručný popis uvádí M. Gast (cit. v pozn. 2), s. 50.

⁸⁴ *Les Tranchefiles brodée* (cit. v pozn. 30), s. 27-49.

⁸⁵ Jäckel vycházel z pozorování knih v knihovně Johanna Jakoba Fuggera (1516-75). Viz K. Jäckel (cit. v pozn. 2), s. 216.

Obtáčený kapitálek s tkaným dekorem

Ačkoliv kapitálek s kříženým stehem a renesanční kapitálek jsou patrně nejrozšířenější, existují ještě i jiné způsoby druhotné výzdoby základního obtáčeného kapitálku. Druh s tkaným dekorem je svou výzdobou podobný islámským a byzantským strukturám, ale proplétání nitě kolem osnovy sleduje vzor plátna bez dalšího stáčení.⁸⁶ Szirmai zaznamenává tuto variantu na několika německých vazbách nedatovaných rukopisů, vzniklých pravděpodobně v 15. stol.⁸⁷

Nakonec uvádíme zjednodušené varianty tohoto typu kapitálku. Místo tkaného dekoru je základní obtáčený kapitálek spirálovitě opleten barevnou tkanou stuhou o šíři 5 – 8 mm (Obr. XIX). Ještě o něco jednodušší způsob je překrytí základního kapitálku kouskem stuhy a její přišití několika stehy.⁸⁸

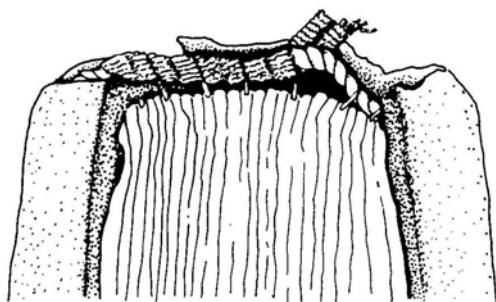

Obr. 29 Obtáčený kapitálek opletený tkanou stuhou (Szirmai, 1999, obr. 9.26)

Bibliografie

Jäckel, K., Alte techniken des Buchbinderhandwerks in der modernen Schriftgutrestaurierung, 2: Das Kapital. *Bibliotheksforum Bayern* 3, 1975, s. 212-216. - Giuffrida, B., Book Conservation Workshop Manual, Part Three: Endbands. *The New Bookbinder* 2, 1982, s. 38-39. - Gast, M., A History of Endbands, Based on a study by Karl Jäckel. *The New Bookbinder* 3, 1983, s. 50-51. - Federaci, C., Rossi, L., *Manuale di conservazione e restauro del libro*. Roma 1983, s. 164-167. - *Les Tranche-fûles brodées: étude historique et technique*. Paris, Bibliothèque Nationale, 1989, s. 27-49. - Greenfield, J., Hill, J., *Headbands. How to work them*. New Castle 1990, s. 70-77. Szirmai, J., *The Archaeology of Medieval Bookbinding*. Aldershot, 1999, s. 208-211. - Ďurovič, M. a kol., *Restaurování a konzervování archiválií a knih*. Praha-Litomyšl, 2002, s. 372. - Clarkson, Ch., *Limp Vellum Binding and its potential as a conservation type structure for the rebinding of early printed books*. West Sussex 2005, s. 16-18. Boudalis, G., Endbands in Greek-style binding, *The Paper Conservator* 31. 2007, s. 41-43.

⁸⁶ Viz nákres M. Gast (cit. v pozn. 2), s. 51, obr. 16.

⁸⁷ J. Szirmai (cit. v pozn. 1), s. 210.

⁸⁸ Tyto zjednodušené varianty popisuje J. Szirmai (cit. v pozn. 1), s. 210-211.

3.9 Obtáčený kapitálek opletený usňovým řemínkem

Charakteristika

Z názvu vyplývá, že se jedná o dvoustupňovou strukturu. Jednoduchý obtáčený kapitálek nebo kapitálkový vaz je následně opleten usňovým řemínkem. Oplétání se provádělo buď přes useň na hřbetě, nebo před jejím pokrytím na hřbet. Usňový řemínek se tedy ovíjel buď pouze kolem základního kapitálku, nebo skrz usňový pokryv. Někdy dokonce procházel středy složek, ale zřídka pod zapošivacím stehem. Způsobů splétání existují desítky (Obr. 30)

Usňové řemínky o šíři 2 – 5 mm bývají často jirchy (skopovice, koziny, vepřovice) nebo tříslouchinné teletiny, někdy pochází ze stejné usně jako pokryv. Existují příklady užití dvou barev usňových řemínků.

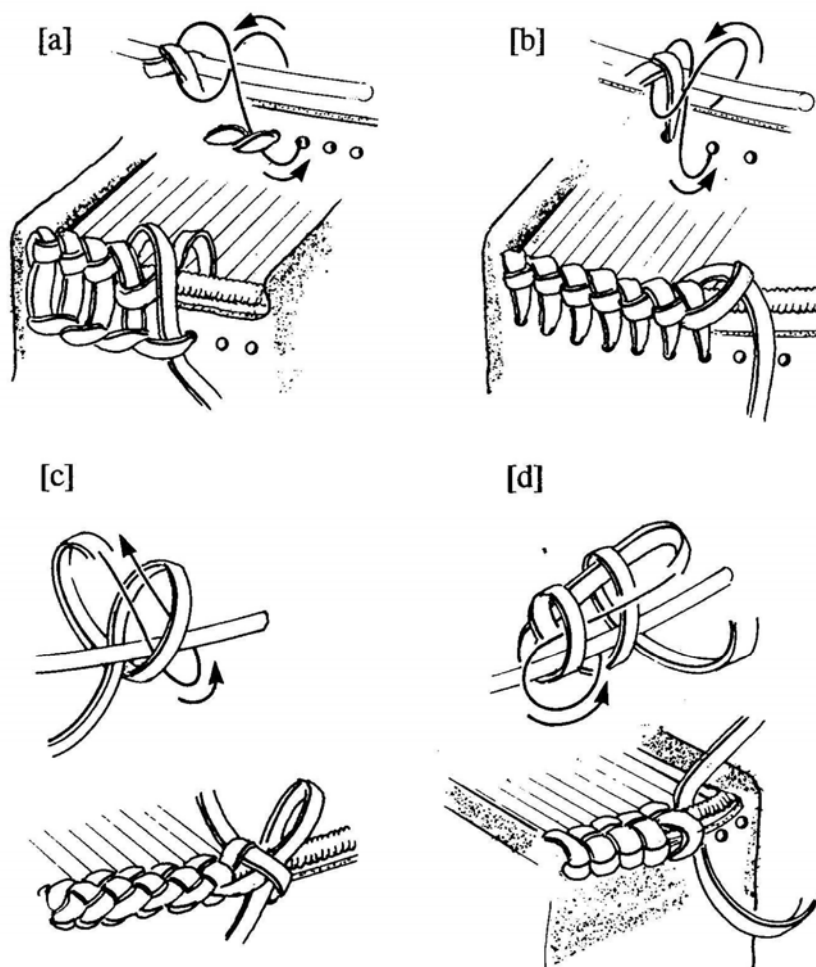

Obr. 30 Způsoby oplétání obtáčeného kapitálku usňovým řemínkem (Szirmai, 1999, obr. 9.27)

Funkce

Stejně jako u kapitálku oplétaného nitěmi má primární šití a následné oplétání odlišnou funkci. Strukturální roli hraje jednoduchý obtáčený kapitálek, případně kapitálkový vaz, svým pevným spojením s knižním blokem a deskami. Šití prochází skrz středy složek a konce jader jsou zapuštěny do desek. Následné opletení základního kapitálku má nespornou převažující funkci dekorativní. Při splétání se dbalo i na to, aby lícni strana usně byla vždy navrchu a aby se řemínek nepřetáčel. Nicméně v některých případech může i oplétání přispívat k strukturálnímu významu primárního šití a k pevnosti celku. Máme na mysli oplétání vedené skrz usňový pokryv, výjimečně i středy složek.

Tyto kapitálky poskytují knize velkou ochranu u hlavy a paty, dokonce, i pokud je useň na hřbetu perforovaná řemínkem. Většinou bývají dochovány v dobrém stavu na rozdíl od jiných typů kapitálků.

Časové a geografické zařazení

Kapitálky opletené usňovým řemínkem byly populární v pozdně středověké vazbě na evropském kontinentu. Vyskytují se hlavně v německých zemích a Nizozemí ve 14. a 15. stol. Neznáme skoro žádné příklady z Anglie. Z průzkumu zastoupení jednotlivých typů kapitálků v souboru cca 350 gotických vazeb, které provedl Szirmai, vyplývá početní převaha tohoto oplétaného kapitálku nad ostatními, je přítomen na více než třetině zkoumaných vazeb.⁸⁹

Typy a varianty

Jäckel zachytil velké množství usní oplétaných kapitálků, které rekonstruoval na modelech a nákresech. Své poznatky zveřejnil v řadě článků a přednášek.⁹⁰ Z jeho článků vychází i příspěvek Gast s množstvím dalších nákresů a fotografií.⁹¹

Způsob proplétání usně na obr. 9.27 b je analogický s šitím koptského kapitálku. Tento typ se někdy nazývá „španělské oplétání“ (Obr. 30b, Obr. XXII). Oplétání označované jako „křížené“ (Obr. 30c, Obr. XXIII) má svůj pendant ve variantách obtáčeného kapitálku zdobeného kříženým stehem. Obvyklou praxí v gotické vazbě bylo i ponechávání přesahu pokryvu u hřbetu a vytvarování ucha. Nacházíme příklady,

⁸⁹ J. Szirmai (cit. v pozn. 1), s. 204, tab. 9.9.

⁹⁰ K. Jäckel, Von Stechen alter Handschriftenkapitale, *Allgemeiner Anzeiger für Buchbindereien* 74, 1961, s. 288-91; Týž., Alte techniken des Buchbinderhandwerks in der modernen Schriftgutrestaurierung, 2: Das Kapital. *Bibliotheksforum Bayern* 3, 1975, s. 207-219.

⁹¹ M. Gast (cit. v pozn. 2), s. 45-49.

kde jsou oplétané kapitálky vypracovány skrz ucho (Obr. XXV). Vůbec nejjednodušším způsobem výzdoby je prosté ovíjení řemínku kolem základního kapitálku, které je analogické s primárním obšíváním kapitálku (Obr. XXIV). Stejným stylem jsou také ovíjeny nitě u moderních kapitálků. Ve způsobech oplétání kapitálků lze najít analogie k oplétání koňských postrojů.⁹²

Bibliografie

Jäckel, K., Alte techniken des Buchbinderhandwerks in der modernen Schriftgutrestaurierung, 2: Das Kapital. *Bibliotheksforum Bayern* 3, 1975, s. 210-212. - Jäckel, Von Stechen alter Handschriftenkapitale, *Allgemeiner Anzeiger für Buchbindereien* 74, 1961, s. 288-91. - Gast, M., A History of Endbands, Based on a study by Karl Jäckel. *The New Bookbinder* 3, 1983, s. 45-49. - Greenfield, J., Hill, J., *Headbands. How to work them*. New Castle 1990, s. 44-50. Szirmai, J., *The Archaeology of Medieval Bookbinding*. Aldershot, 1999, s. 211-214. - Ďurovič, M. a kol., *Restaurování a konzervování archiválií a knih*. Praha-Litomyšl, 2002, s. 372. - Moučková, B., *Gotická knižní vazba. Typologie gotických vazeb cisterciáckého kláštera v Oseku*. Teoretická bakalářská práce, Fakulta restaurování, Univerzita Pardubice, Litomyšl 2006.

⁹² J. Szirmai (cit. v pozn. 1), s. 280, pozn. 34.

3.10 Základní zdobení kapitálek

Charakteristika

Pro tento kapitálek je typické, že barevné nitě se ovíjí přímo kolem jádra z usně či motouzu a prochází středy složek pod zapošivacím stehem. Příznačná je tendence snižování počtu stehů při šití základního kapitálku, tzv. šití ob složku či více složek při dodržování pravidelného intervalu (Obr. XXVI).

Jádro bývá vytvořeno z tenkého řemínku, z jednoho či dvou proužků nebo z přehnutého kousku pergamenu. Je buď nezávislé na pergamenovém proužku, nebo je proužek přehnutý přes jádro a přilepen jako jeden celek na hřbet (Obr. 31). Zpočátku bývalo jádro ukotveno do rohů desek, ale později se od pevného spojení desek a bloku upouští a jádro se zkracuje na šíři hřbetu a slouží pouze jako výztuž pro kapitálek. Podobně jako u renesančního kapitálku se používá více než dvou barev nití a přidávají se další jádra (Obr. XXVII).

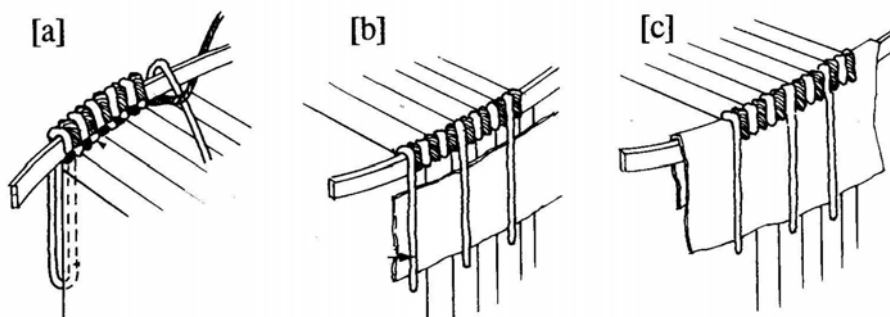

Obr. 31 Základní zdobení kapitálek, tři varianty jádra (Szirmai, 1999, obr. 9.30)

Funkce

U tohoto typu kapitálku základní šití zastává zároveň strukturální i dekorativní funkci. Barevné nitě procházející dosud středy složek slouží k přichycení jádra i k výzdobě knihy. Zkracováním jádra na šíři desek a obšíváním ob složky se silně snižuje strukturální role kapitálku a tím i pevnost vazby.

Časové a geografické zařazení

Popisy konstrukcí tohoto kapitálku se objevují už v 2. pol 17. stol., v 18. stol. vznikají i první nákresy.⁹³ První příklady užití tohoto typu kapitálku pochází

⁹³ Zmínky o prvních popisech a ilustracích podává J. Szirmai (cit. v pozn. 1), s. 215.

pravděpodobně z 2. pol. 15. stol.⁹⁴ V knižní vazbě se s ním setkáváme od konce 15. stol. do současnosti. V Národní knihovně ve Florencii se používá při restaurování novodobého materiálu, polokožených vazeb s drážkou. Setkáváme se s ním i v novodobé umělecké knižní vazbě

Bibliografie

Jäckel, K., Alte techniken des Buchbinderhandwerks in der modernen Schriftgutrestaurierung, 2: Das Kapital. *Bibliotheksforum Bayern* 3, 1975, s. 213-214. - Gast, M., A History of Endbands, Based on a study by Karl Jäckel. *The New Bookbinder* 3, 1983, s. 52-54. - Szirmai, J., *The Archaeology of Medieval Bookbinding*. Aldershot, 1999, s. 214-215. - Ďurovič, M. a kol., *Restaurování a konzervování archiválií a knih*. Praha-Litomyšl, 2002, s. 385.

⁹⁴ Ibidem, s. 215.

3.11 Nalepovaný kapitálek

Charakteristika

Tento kapitálek není šitím fixován k bloku a zpravidla nemá jádro. Skládá se obvykle z proužku pergamenu či plátna přilepeného na hřbet u hlavy a paty. Pergamenový či plátěný proužek nese výzdobu, která mírně přečnívá přes okraj hřbetu. Dekor vzniká obtáčením barevných nití kolem jeho horního okraje (Obr. XXVIII, Obr. XXIX). Přesahující části proužku bývaly zprvu zapouštěny do desek, ale s vývojem knižní vazby zapouštění mizí a přesahy pergamenového proužku se nalepují na desky pod pokryv, někdy mezi desku a předsádku. Nakonec mizí i přesahy a proužky o šířce hřbetu se lepí jen na hřbet. (Obr. 32)

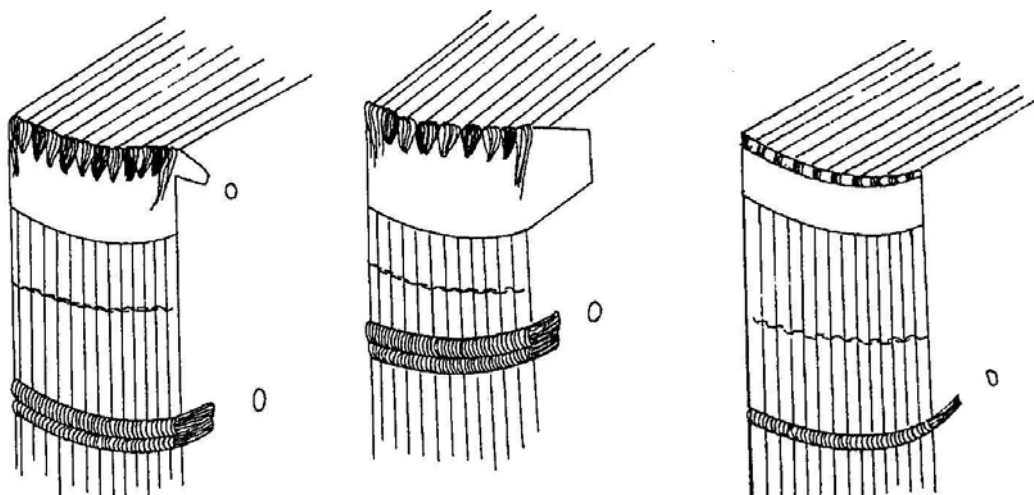

Obr. 32 Nalepovaný kapitálek, způsoby spojení kapitálku s deskami (Giuffrida, 1982, obr. 5-7)

Funkce

Jak vyplývá z charakteristiky kapitálku a jeho slábnoucího spojení s deskami i knižním blokem, mizí postupně jeho zapojení do struktury vazby. Kapitálek nakonec drží na hřbetu jen přilepením, tudíž nemá ve vazbě žádnou strukturální funkci. Jeho role je pouze dekorativní. Slabé spojení kapitálku s hřbetem však často vede k jeho odlepení (Obr. XXX).

Časové a geografické zařazení

V evropské knižní vazbě existují příklady z konce 15. stol., po r. 1500 se stává běžnější. Je používán od renesance až do současnosti. Někdy se označuje jako moderní.

Bibliografie

Giuffrida, B., Book Conservation Workshop Manual, Part Three: Endbands. *The New Bookbinder 2*, 1982, s. 31. - Szirmai, J., *The Archaeology of Medieval Bookbinding*. Aldershot, 1999, s. 385-386, 393-394, 399. – Král, J., *Moderní knihařství*. Brno 1999, s. 377-380. - Ďurovič, M. a kol., *Restaurování a konzervování archiválií a knih*. Praha-Litomyšl, 2002, s. 385.

4 Závěr

Práce se věnuje důležitému prvku knižní vazby – kapitálku. Po pokusu o jeho definici následuje část, která se orientuje na zhodnocení funkce kapitálku ve struktuře knižní vazby. Je sledována jeho převažující strukturální či dekorativní role. Ve vývoji tohoto prvku jsou nacházeny souvislosti v přejímání základních konstrukčních principů a v opakování způsobů výzdoby.

Těžištěm práce je katalog, který čítá jedenáct kategorií, tedy jedenáct typů kapitálků. Systém třídění je vytvořen na základě nahlížených aspektů, které vychází ze struktury a konstrukce jednotlivých typů. Mezi zkoumané aspekty patří např. přítomnost či absence jádra, primární či sekundární šití, způsob připojení na desky, způsob zpracování pokryvu u hlavy a paty, použité materiály, apod. Kritériem třídění je i geografický výskyt kapitálku. V rámci jednotlivých kategorií kapitálků je v samostatném oddílu znovu podrobně hodnocena funkce kapitálku, jeho převažující strukturální či dekorativní role. V oddílu „Typy a varianty“ jsou rozvedeny popisy základních struktur a uvedeny příbuzné varianty s odkazy na literaturu, co se týče dalších nákresů a popisů. Grafická a fotografická dokumentace je samozřejmě součástí katalogu, ale řídí se pečlivým výběrem základních schémat. Není záměrem poskytnout vyčerpávající instrukce typu „krok za krokem“ ke zhotovení konkrétních typů kapitálků. Zájemci jsou však většinou odkázáni na příslušnou literaturu. Shromáždění literatury k tématu je nesporným přínosem práce. Každá kategorie katalogu navíc obsahuje bibliografii literatury ke konkrétnímu typu kapitálku. Katalog není považován za uzavřenou kapitolu. Jeho struktura umožňuje přidávání dalších položek v souladu s výsledky dalšího bádání. To je už nyní patrné v nevyrovnanosti množství informací u řeckého kapitálku vzhledem k ostatním kategoriím. Je to však dáno nedávným zveřejněním obsáhlé studie, která se podrobně věnuje popisu a klasifikaci řeckých kapitálků se zaměřením na jejich funkční a estetické aspekty.⁹⁵ Studie se stala velmi inspirativní i pro tuto práci.

Absence české odborné terminologie k tématu nás někdy donutila k používání vlastních názvů, které vycházejí z překladů či se inspiroují terminologií jiných oborů. Některé názvy pro šití kapitálků čerpají z terminologie sedlářské a textilní.

⁹⁵ G. Boudalis (cit. v pozn. 4), s. 29-49.

5 Literatura

- Adam, P., Über türkisch-arabisch-persische Manuskripte und deren Einbände, *Archiv für Buchbinderei* 4, 1904-6, s. 149
- Adam, P., Das Kapital. *Archiv für Buchbinderei*, 1911, s. 53-61.
- Bohatcová, M. a kol., *Česká kniha v proměnách staletí*. Praha 1990.
- Boudalis, G., Endbands in Greek-style binding. *The Paper Conservator* 31, 2007, s. 29-49.
- Bradáč, L., *Úprava knižních vazeb*. Praha 1923.
- Clarkson, Ch., Glossary of Selected Technical Terms for Early Manuscript Book Components, in: *Further Studies in Anglo-Saxon and Norman Bookbinding: Board Attachment Methods Re-examined*. 1966.
- Clarkson, Ch., *Limp Vellum Binding and its potential as a conservation type structure for the rebinding of early printed books*. West Sussex 2005.
- Clarkson, Ch., *The personal development of three binding techniques*. Edinburgh Conference Papers 2006, s. 87-96.
- Ďurovič, M. a kol., *Restaurování a konzervování archiválií a knih*. Praha-Litomyšl, 2002.
- Fischer, B., Sewing and Endband in Islamic Technique of Binding. *Restaurator* 7, 1986, s. 181-201.
- Gast, M., A History of Endbands, Based on a study by Karl Jäckel. *The New Bookbinder* 3, 1983, s. 42-58.
- Federici, C., Rossi, L., *Manuale di conservazione e restauro del libro*. Roma 1983.
- Giuffrida, B., Book Conservation Workshop Manual, Part Three: Endbands. *The New Bookbinder* 2, 1982, s. 29-39.
- Greenfield, J., Hill, J., *Headbands. How to work them*. New Castle 1990.
- Heinz, A., Über Heft- und Bindeweisen von Handschriften aus der Karolinger Zeit. *Archiv für Buchbinderei* 38, 1938, s. 33-38.
- Jäckel, K., Von Stechen alter Handschriftenkapitale, *Allgemeiner Anzeiger für Buchbindereien* 74, s. 1961, 288-91.
- Jäckel, K., Alte techniken des Buchbinderhandwerks in der modernen Schriftgutrestaurierung, 2: Das Kapital. *Bibliotheksforum Bayern* 3, 1975, s. 207-219.
- Král, J., *Moderní knihařství*. Brno 1999.
- Lamacraft, C. T., Early Book-Bindings from a Coptic Monastery. *The Library* 4:20, London 1940, s. 214-233.
- Les Tranche-filés brodées: étude historique et technique*. Paris, Bibliothèque Nationale, 1989.
- Moučková, B., *Gotická knižní vazba. Typologie gotických vazeb cisterciáckého kláštera v Oseku*. Teoretická bakalářská práce, Fakulta restaurování, Univerzita Pardubice, Litomyšl 2006.
- Nuska, B., Typologie českých renesančních vazeb, in: *Historická knižní vazba*. Severočeské muzeum Liberec. Liberec 1964-1965.
- Petersen, T. C., Early Islamic Bookbindings and their Coptic Relations. *Ars Orientalis* 1, 1954, s. 41-64.

- Regemorter, B., La reliure de manuscrits grecs. *Skriptorium* 8, 1954, s. 3-23.
- Regemorter, B., Le Codex relié depuis son origine jusqu'au Haut Moyen-Age. *Le Moyen-Age* 61, 1955, s. 1-26.
- Regemorter, B., Note sur l'emploi de fils métalliques dans la tranche-file. *Skriptorium* 15, 1961, s. 327-328.
- Regemorter, B., La reliure byzantine. *Revue Belge d'Archeologie et d'Histoire de l'Arte* 36, 1967, s. 99-142.
- Rhein, A., Kapitalbünde. Zu einem Katalog „Die Frühdruckeinbände der Stadtbücherei Erfurt“. *Archiv für Buchbinderei* 42, 1942, s. 89-92.
- Szirmai, J., *The Archaeology of Medieval Bookbinding*. Aldershot, 1999.
- Vakrčka, A; *Knihářství / technologie ruční výroby*. Praha 1979, s. 84
- Voit, P., *Encyklopedie knihy*. Praha 2006.

6 Seznam obrazové dokumentace

- Obr. 1 Schéma šití koptského kapitálku, dva druhy obnitkovacího stehu (Szirmai, 1999, obr. 3.6)
- Obr. 2 Rekonstrukce koptského kapitálku (Petersen, 1954, obr. 22)
- Obr. 3 Konstrukce etiopského kapitálku (Szirmai, 1999, obr. 4.3)
- Obr. 4 Výroba copánku u etiopského kapitálku (Gast, 1983, obr. 25)
- Obr. 5 Konstrukce kapitálku s uchem bez jádra (Szirmai, 1999, obr. 7.21)
- Obr. 6 Kapitálek s uchem a obšívánými jádry (Szirmai, 1999, obr. 7.23)
- Obr. 7 Schéma kapitálkového systému kapitálku s uchem. (Clarkson, glosář, obr. 63)
- Obr. 8 Tvary ucha a způsoby obvodového obšívání ucha (Szirmai, 1999, obr. 7.26)
- Obr. 9 Kapitálek s uchem a obšívánými jádry (Szirmai, 1999, obr. 8.16)
- Obr. 10 Způsoby šití knižního bloku (Szirmai, 1999, obr. 9.8)
- Obr. 11 Schéma obšívání kapitálkového vazy (Szirmai, 1999, obr. 9.20)
- Obr. 12 a) pravý kapitálkový vaz, b) odsazený kapitálkový vaz (Rhein, 1942, obr. 2a, 3a)
- Obr. 13 Schéma šití jednoduchého obtáčeného kapitálku (Gast, 1983, obr. 6)
- Obr. 14 Různé způsoby vedení nitě u jednoduchého obtáčeného kapitálku (Federici, Rossi, 1983, obr. 33)
- Obr. 15 Schéma šití jednoduchého obtáčeného kapitálku s korálkem na hřbetu (Szirmai, 1999, obr. 9.22)
- Obr. 16 Konstrukce řeckého kapitálku s dvěma jádry (Szirmai, 1999, obr. 6.10)
- Obr. 17 Způsoby přichycení kapitálku k deskám, tři druhy kanálek (Boudalis, 2007, obr. 11)
- Obr. 18 Konstrukce řeckého tkaného kapitálku (Szirmai, 1999, obr. 6.12)
- Obr. 19 Spirálově obšíváný kapitálek bez jádra (Boudalis, 2007, obr. 20)
- Obr. 20 Kapitálek obšíváný obrubovým/obnitkovacím stehem. (Boudalis, 2007, obr. 21)
- Obr. 21 Spirálově obšíváný kapitálek s jádrem (Boudalis, 2007, obr. 23)
- Obr. 22 Řecký kapitálek s dvěma jádry, schéma šití (Boudalis, 2007, obr. 11)
- Obr. 23 Kapitálek s klikatkovým vzorem a řetízkem, schéma šití (Boudalis, 2007, obr. 31)
- Obr. 24 Obšíváný kapitálek s přidaným jádrem (Boudalis, 2007, obr. 49)
- Obr. 25 Obšíváný kapitálek s přidaným jádrem, tzv. „*renesanční*“ typ (Szirmai, 1999, obr. 6.18)
- Obr. 26 Konstrukce islámského kapitálku (Szirmai, 1999, obr. 5.5)
- Obr. 27 Obtáčený kapitálek opletený nitěmi, způsob oplétání kříženým stehem (Gast, 1983, obr. 15)
- Obr. 28 Obtáčený kapitálek opletený nitěmi (Szirmai, 1999, obr. 6.18)
- Obr. 29 Obtáčený kapitálek opletený tkanou stuhou (Szirmai, 1999, obr. 9.26)
- Obr. 30 Způsoby oplétání obtáčeného kapitálku usňovým řemínkem (Szirmai, 1999, obr. 9.27)
- Obr. 31 Základní zdobený kapitálek, tři varianty jádra (Szirmai, 1999, obr. 9.30)
- Obr. 32 Nalepovaný kapitálek, způsoby spojení kapitálku s deskami (Giuffrida, 1982, obr. 5-7)

- Obr. I Kapitálek s uchem bez jádra (Bibliothèque de Rouen, Ms. 41, 12. stol.)
- Obr. II Kapitálek s uchem a obšíványi jádry, šití stehem à la „rybí kost“
- Obr. III Základní obtáčený kapitálek s uchem (The Hague, KB 71 J 63)
- Obr. IV Pravý kapitálkový vaz (JČM, sig. IV 2, 77, 36)
- Obr. V Odsazený kapitálkový vaz (JČM, sig. XXV 5, XCVII, 2-83)
- Obr. VI Základní obtáčený kapitálek, pohled na hřbet (JČM, sig. CVII)
- Obr. VII Základní obtáčený kapitálek, pohled na ořízku (JČM, sig. CVII)
- Obr. VIII Základní obtáčený kapitálek s uchem (Cod. 209, převazba v 1. pol 15. stol.)
- Obr. IX Základní obtáčený kapitálek s šitím sedlářským stehem (Libr. M 137, 1. pol. 16. stol.)
- Obr. X Řecký tkaný kapitálek bez přidaného jádra (Paris, B. N., Ms. Suppl. grec 2807, 15.-16. stol.)
- Obr. XI Řecký kapitálek se dvěma jádry (Paris, B. N., Ms. Suppl. grec 2920, 16. stol.)
- Obr. XII Řecký kapitálek s klikatkovým vzorem a s řetízkem (Paris, B. N., Ms. Suppl. grec 467, 16. stol.)
- Obr. XIII Řecký tkaný kapitálek s přidanými jádry (Paris, B. N., Mss. Or., Syriaque 184, 15. stol.)
- Obr. XIV Islámský kapitálek (Cod. pers. 235, 17. stol.)
- Obr. XV Islámský kapitálek (Paris, B. N., Mss. Or., Arabe 4818, 17. stol.)
- Obr. XVI Obtáčený kapitálek opletený nitěmi, oplétání kříženým stehem (Osek, sign. SS1)
- Obr. XVII Obtáčený kapitálek opletený nitěmi (JČM, sig. XIII 4, II-33, XLIV)
- Obr. XVIII Obtáčený kapitálek opletený nitěmi, „renesanční“ typ (Paris, B. N., Ms, latin 7445, 12. a 13. stol.)
- Obr. XIX Obtáčený kapitálek spirálovitě opletený tkanou stuhou (JČM, sig. XIV.4, 44-XIV-4, III)
- Obr. XX Obtáčený kapitálek opletený usňovým řemínkem, primární šití skrz složky (Osek, sign. 54 B 126)
- Obr. XXI Obtáčený kapitálek opletený usňovým řemínkem, způsob provlékání usňovým pokryvem (Osek, Ms. 37)
- Obr. XXII Obtáčený kapitálek opletený usňovým řemínkem, tzv. „španělské oplétání“, oplétání po potažení knihy (JČM, sig. N.1, 70, 100)
- Obr. XXIII Obtáčený kapitálek opletený usňovým řemínkem, tzv. „křížené oplétání“ (JČM, sig. VIII 8, 67-VIII.8)
- Obr. XXIV Obtáčený kapitálek opletený usňovým řemínkem, jednoduché oplétání (Tübingen, UB Gb 825 2°, konec 15. stol.)
- Obr. XXV Obtáčený kapitálek opletený usňovým řemínkem, oplétání přes ucho (BLB Reich. 51, konec 14. stol.)
- Obr. XXVI Základní zdobený kapitálek (JČM, sig. VIII 9-4b)
- Obr. XXVII Základní zdobený kapitálek (Paris, B. N., Ms. Latin 6709, 15. stol.)
- Obr. XXVIII Nalepovaný kapitálek (JČM, sig. VI 27, XL)
- Obr. XXIX Nalepovaný kapitálek, pergamenový proužek obšitý barevnými nitěmi (SOkA Kutná Hora, sig. C1 35)
- Obr. XXX Nalepovaný kapitálek, odlepený od hřbetu (Amsterdam UB Ned. Inc. 193, pol. 16. stol.)



Obr. I Kapitálek s uchem bez jádra (Bibliothèque de Rouen, Ms. 41, 12. stol.)
Reprodukce: *Les Tranchefiles brodée*, 1989, s. 22

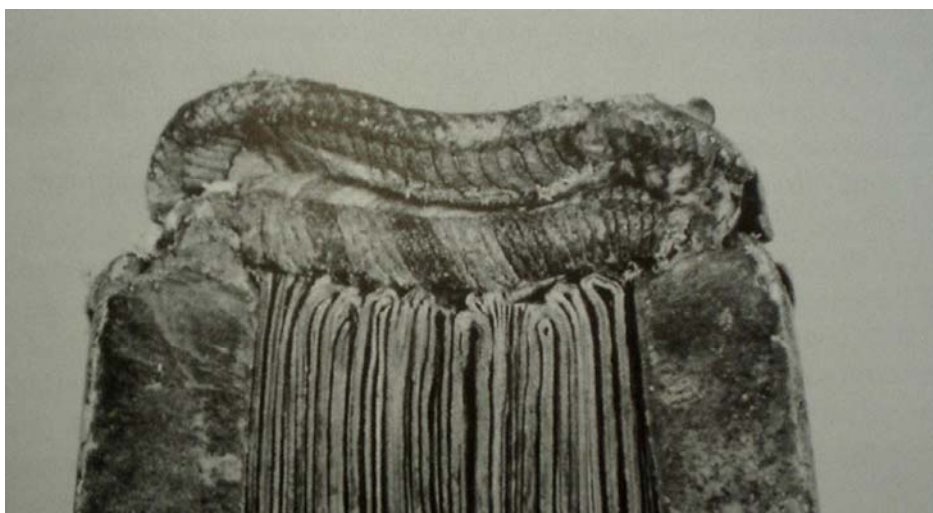

Obr. II Kapitálek s uchem a obšivanými jádremi, šití stehem à la „rybí kost“
(Schaffhausen, SB Min 33, kolem roku 1200)
Reprodukce: Szirmai, 1999, obr. 8.17a

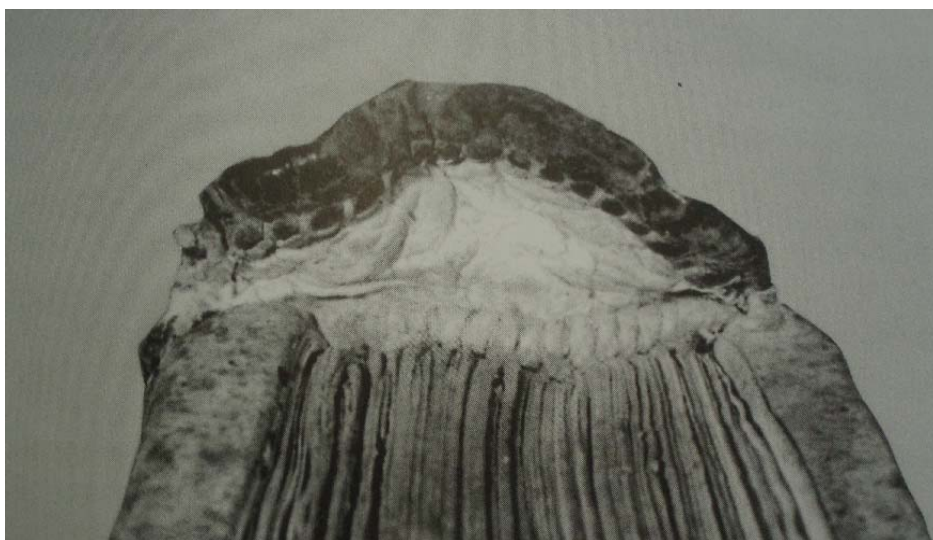

Obr. III Základní obtáčený kapitálek s uchem (The Hague, KB 71 J 63)
Reprodukce: Szirmai, 1999, obr. 8.17b



Obr. IV Pravý kapitálový vaz (JČM, sig. IV 2, 77, 36)

Foto: Radomír Slovík, foceno v rámci průzkumu stavu prvotisků a starých tisků v JČM v Českých Budějovicích



Obr. V Odsazený kapitálový vaz (JČM, sig. XXV 5, XCVII, 2-83)

Foto: Radomír Slovík



Obr. VI Základní obtáčený kapitálek, pohled na hřbet (JČM, sig. CVII)

Foto: Radomír Slovik

Obr. VII Základní obtáčený kapitálek, pohled na ořízku (JČM, sig. CVII)

Foto: Radomír Slovik

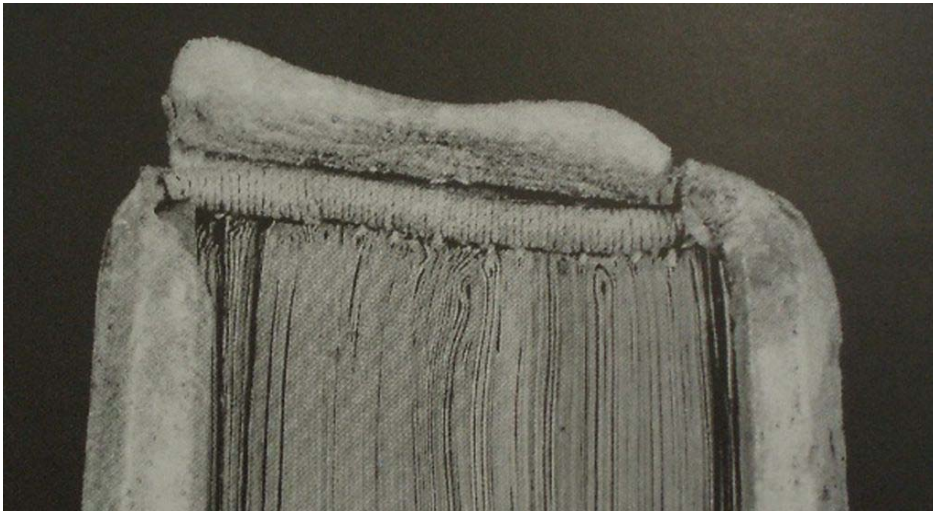

Obr. VIII Základní obtáčený kapitálek s uchem (Cod. 209, převazba v 1. pol 15. stol.)

Reprodukce: Szirmai, 1999, obr. 9.21

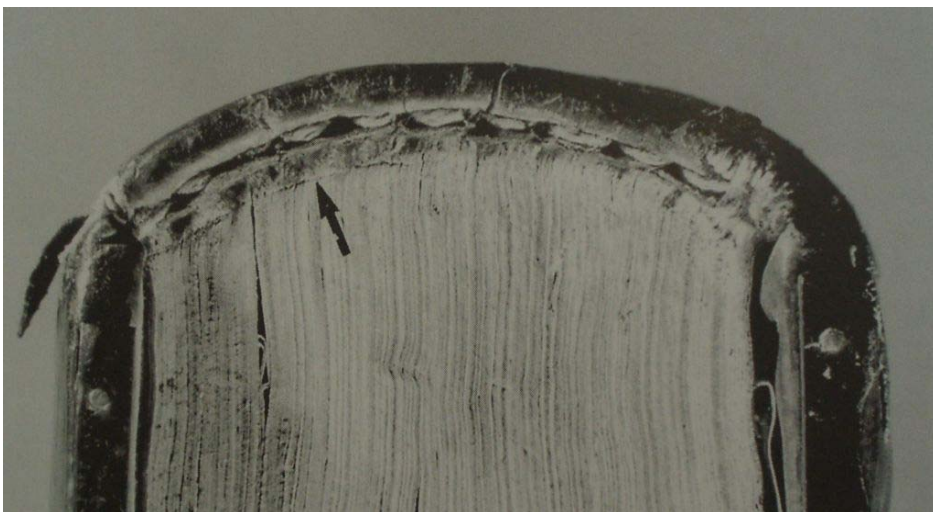

Obr. IX Základní obtáčený kapitálek s šitím sedlářským stehem (Libr. M 137, 1. pol. 16. stol.)

Reprodukce: Szirmai, 1999, obr. 9.23



Obr. X Řecký tkaný kapitálek bez přidaného jádra (Paris, B. N., Ms. Suppl. grec 2807, 15.-16. stol.)
Reprodukce: *Les Tranchefiles brodée*, 1989, s. 54

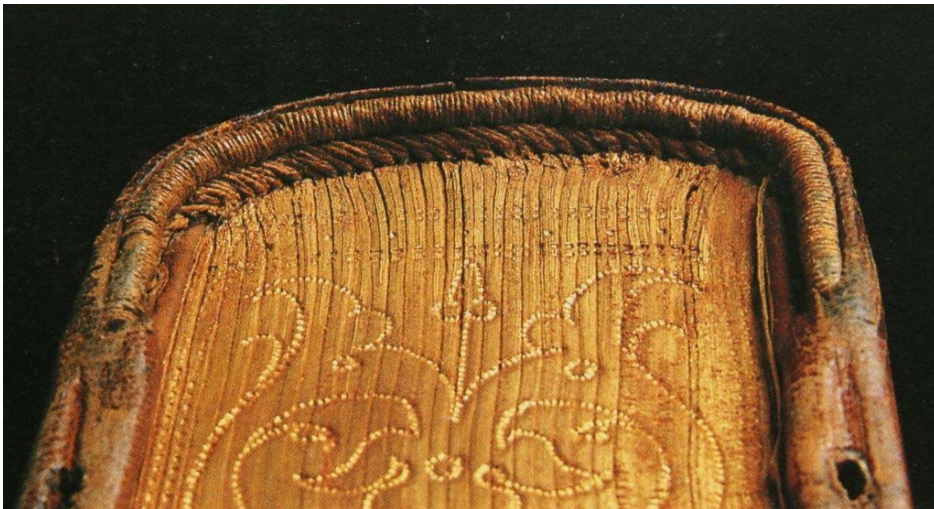

Obr. XI Řecký kapitálek se dvěma jádry (Paris, B. N., Ms. Suppl. grec 2920, 16. stol.)
Reprodukce: *Les Tranchefiles brodée*, 1989, s. 56

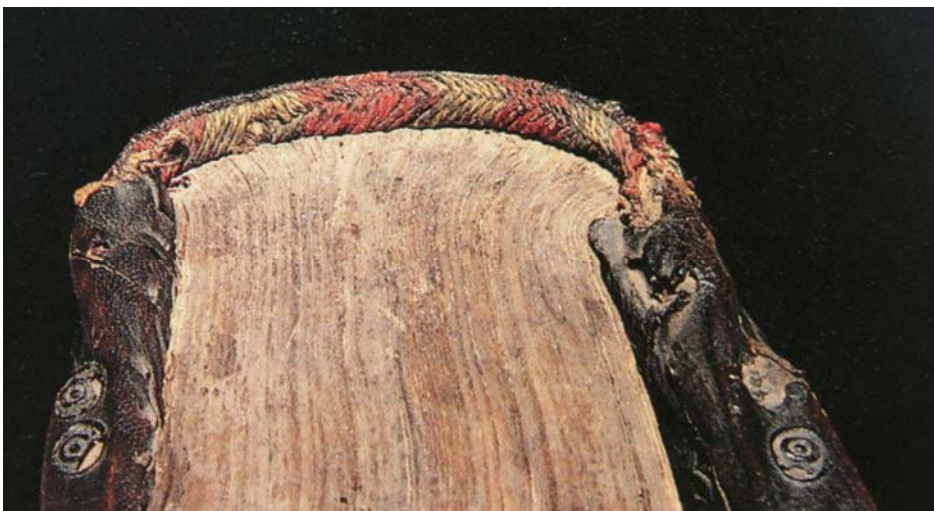

Obr. XII Řecký kapitálek s klikatkovým vzorem a s řetízkem (Paris, B. N., Ms. Suppl. grec 467, 16. stol.)
Reprodukce: *Les Tranchefiles brodée*, 1989, s. 60



Obr. XIII Řecký tkaný kapitálek s přidanými jádry (Paris, B. N., Mss. Or., Syriacque 184, 15. stol.)
Reprodukce: *Les Tranchefiles brodée*, 1989, s. 80

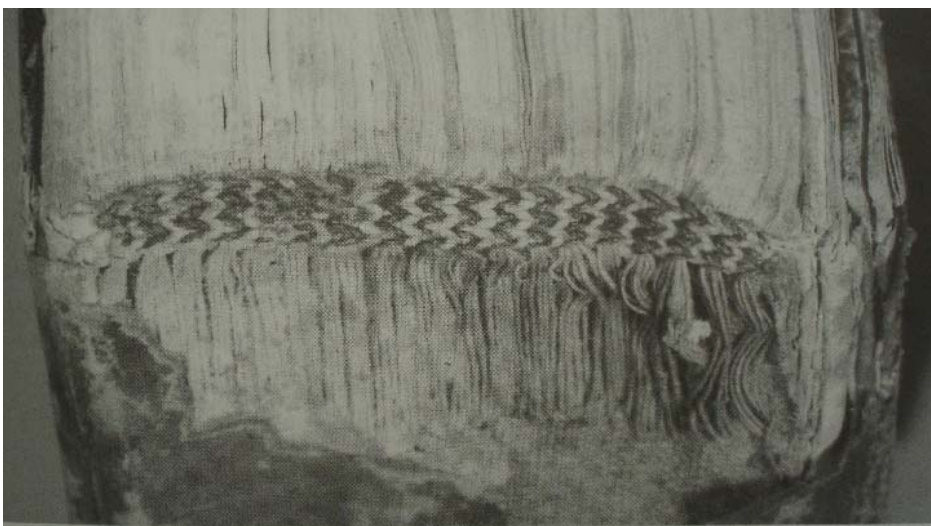

Obr. XIV Islámský kapitálek (Cod. pers. 235, 17. stol.)
Reprodukce: Szirmai, 1999, obr. 5.4

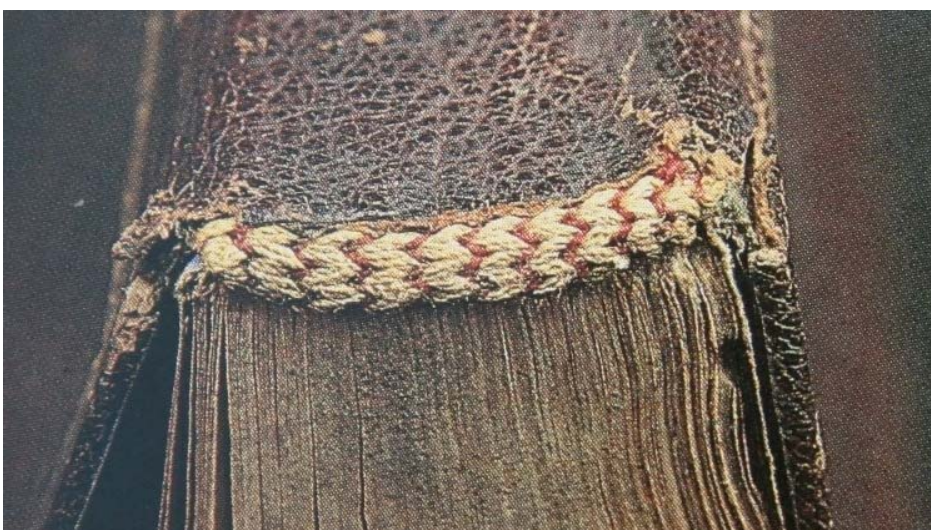

Obr. XV Islámský kapitálek (Paris, B. N., Mss. Or., Arabe 4818, 17. stol.)
Reprodukce: *Les Tranchefiles brodée*, 1989, s. 88



Obr. XVI Obtáčený kapitálek opletený nitěmi, oplétání kříženým stehem (Osek, sign. SS1)
Foto: Barbora Moučková, fotografováno v rámci bakalářské práce (viz seznam literatury)



Obr. XVII Obtáčený kapitálek opletený nitěmi (JČM, sig. XIII 4, II-33, XLIV)
Foto: Radomír Slovík

Obr. XVIII Obtáčený kapitálek opletený nitěmi, „renesanční“ typ (Paris, B. N., Ms, latin 7445, 12. a 13. stol.)

Reprodukce: *Les Tranchefiles brodée*, 1989, s. 40



Obr. XIX Obtáčený kapitálek spirálovitě opletený tkanou stuhou (JČM, sig. XIV.4, 44-XIV-4, III)
Foto: Radomír Slovík



Obr. XX Obtáčený kapitálek opletený usňovým řemínkem, primární šití skrz složky (Osek, sign. 54 B 126)
Foto: Barbora Moučková



Obr. XXI Obtáčený kapitálek opletený usňovým řemínkem, způsob provlékání usňovým pokryvem (Osek, Ms. 37)
Foto: Barbora Moučková



Obr. XXII Obtáčený kapitálek opletený usňovým řemínkem, tzv. „španělské oplétání“, oplétání po potažení knihy (JČM, sig. N.1, 70, 100)
Foto: Radomír Slovík



Obr. XXIII Obtáčený kapitálek opletený usňovým řemínkem, tzv. „*křížené oplétání*“ (JČM, sig. VIII 8, 67-VIII.8)
Foto: Radomír Slovík



Obr. XXIV Obtáčený kapitálek opletený usňovým řemínkem, jednoduché oplétání (Tübingen, UB Gb 825 2°, konec 15. stol.)
Reprodukce: Szirmai, 1999, obr. 9.28



Obr. XXV Obtáčený kapitálek opletený usňovým řemínkem, oplétání přes ucho (BLB Reich. 51, konec 14. stol.)
Reprodukce: Szirmai, 1999, obr. 9.29



Obr. XXVI Základní zdobení kapitálek (JČM, sig. VIII 9-4b)
Foto: Radomír Slovik



Obr. XXVII Základní zdobení kapitálek (Paris, B. N., Ms. Latin 6709, 15. stol.)
Reprodukce: *Les Tranchefiles brodée*, 1989, s. 32



Obr. XXVIII Nalepovaný kapitálek (JČM, sig. VI 27, XL)

Foto: Radomír Slovík



Obr. XXIX Nalepovaný kapitálek, pergamenový proužek obšitý barevnými nitěmi (SOKA Kutná Hora, sig. C1 35)

Foto: Kateřina Vítová, fotografováno v rámci restaurování (Fakulta restaurování Univerzity Pardubice)



Obr. XXX Nalepovaný kapitálek, odlepený od hřbetu (Amsterdam UB Ned. Inc. 193, pol. 16. stol.)

Reprodukce: Szirmai, 1999, obr. 9.29