

UNIVERZITA PARDUBICE
DOPRAVNÍ FAKULTA JANA PERNERA

BAKALÁŘSKÁ PRÁCE

2018

ROMAN PAVKA

Univerzita Pardubice
Dopravní fakulta Jana Pernera

Analýza řešení dopravních přestupků v rámci
obce s rozšířenou působností a návrh změn

Roman Pavka

Bakalářská práce

2018

Univerzita Pardubice
Dopravní fakulta Jana Pernera
Akademický rok: 2017/2018

ZADÁNÍ BAKALÁŘSKÉ PRÁCE

(PROJEKTU, UMĚLECKÉHO DÍLA, UMĚLECKÉHO VÝKONU)

Jméno a příjmení: **Roman Pavka**
Osobní číslo: **D15090**
Studijní program: **B3709 Dopravní technologie a spoje**
Studijní obor: **Technologie a řízení dopravy: Technologie a řízení dopravních systémů**
Název tématu: **Analýza řešení dopravních přestupků v rámci obce s rozšířenou působností a návrh změn**
Zadávací katedra: **Katedra technologie a řízení dopravy**

Z á s a d y p r o v y p r a c o v á n í :

Úvod

1. Analýza dopravních přestupků
2. Správní orgány řešící dopravní přestupky
3. Analýza projednávání dopravních přestupků úřadu obce s rozšířenou působností
4. Modelový příklad dopravního přestupku a následné projednávání
5. Návrh změn při projednávání dopravních přestupků

Závěr

Rozsah grafických prací: 3 - 4
Rozsah pracovní zprávy: 30 - 40
Forma zpracování bakalářské práce: tištěná
Seznam odborné literatury:

- (1) Zákon č. 250/2016 Sb., o odpovědnosti za přestupky a řízení o nich, ve znění pozdějších předpisů
- (2) Zákon č. 251/2016 Sb., o některých přestupcích, ve znění pozdějších předpisů
- (3) Internetové stránky Ministerstva vnitra České republiky [online]. Dostupné z: <<http://www.mvcr.cz/>>
- (4) Internetové stránky společnosti VERA, spol. s.r.o. [online]. Dostupné z: <<https://www.vera.cz/>>
- (5) Internetové stránky společnosti YAMACO Software s.r.o. [online]. Dostupné z: <<https://yamaco.cz/>>

Vedoucí bakalářské práce: doc. Ing. Jaroslav Kleprlík, Ph.D.
Katedra technologie a řízení dopravy

Datum zadání bakalářské práce: 2. února 2018
Termín odevzdání bakalářské práce: 18. května 2018

doc. Ing. Libor Švadlenka, Ph.D.
děkan

L.S.

doc. Ing. Jaromír Široký, Ph.D.
vedoucí katedry

V Pardubicích dne 3. února 2018

PROHLÁŠENÍ

Prohlašuji:

Tuto práci jsem vypracoval samostatně. Veškeré literární prameny a informace, které jsem v práci využil, jsou uvedeny v seznamu použité literatury.

Byl jsem seznámen s tím, že se na moji práci vztahují práva a povinnosti vyplývající ze zákona č. 121/2000 Sb., autorský zákon, zejména se skutečností, že Univerzita Pardubice má právo na uzavření licenční smlouvy o užití této práce jako školního díla podle § 60 odst. 1 autorského zákona, a s tím, že pokud dojde k užití této práce mnou nebo bude poskytnuta licence o užití jinému subjektu, je Univerzita Pardubice oprávněna ode mne požadovat přiměřený příspěvek na úhradu nákladů, které na vytvoření díla vynaložila, a to podle okolností až do jejich skutečné výše.

Beru na vědomí, že v souladu s § 47 b zákona č. 111/1998 Sb., o vysokých školách a o změně a doplnění dalších zákonů (zákon o vysokých školách), ve znění pozdějších předpisů, a směrnicí Univerzity Pardubice č. 9/2012, bude práce zveřejněna v Univerzitní knihovně a prostřednictvím Digitální knihovny Univerzity Pardubice.

V Pardubicích dne 18. 5. 2018

Roman Pavka

PODĚKOVÁNÍ

Na tomto místě bych rád poděkoval svému vedoucímu bakalářské práce panu doc. Ing. Jaroslavovi Kleprlíkovi, Ph.D. za svědomité vedení, vstřícný přístup a za poskytnuté cenné rady při psaní této bakalářské práce. Rád bych poděkoval Janě Jursíkové za odborné konzultace a rady při psaní této bakalářské práce. Dále bych chtěl poděkovat své rodině, která mi umožnila studovat tuto školu a poskytla mi podporu během studia.

ANOTACE

Tato bakalářská práce se zabývá analýzou dopravních přestupků a analýzou projednávání dopravních přestupků na úřadu obce s rozšířenou působností. Jednotlivé části analýz se zaměřují na právní předpisy dopravních přestupků, dopravní přestupky, vybavení a zaměstnance kanceláře oddělení dopravních přestupků a technologický postup přestupkového řízení. Autor do práce zahrnul popis správních orgánů řešící dopravní přestupky, zpracoval modelový příklad dopravního přestupku a jeho následného projednávání. V návrhové části práce jsou uvedeny autorovy relevantní změny procesního průběhu při projednávání dopravních přestupků.

KLÍČOVÁ SLOVA

Dopravní přestupek, kancelář oddělení dopravních přestupků, přestupkové řízení, software, úřad obce s rozšířenou působností.

TITLE

The analysis of traffic offense hearings at the municipality with extended powers and draft amendments

ANNOTATION

This bachelor thesis deals with the analysis of traffic offences and the analysis of traffic offense hearings at the municipality with extended powers. The individual parts of the analyses focus on the legal regulations of traffic offences, the traffic offences, the equipment and the employees of the traffic offence department's office and the technological process of misdemeanour proceedings. The author included in this thesis the description of the administrative authorities that deal with traffic offences, he also created and solved an example of a traffic offence and its subsequent hearing. In the proposal part of the thesis, one can find author's draft amendments for the hearings of traffic offences.

KEYWORDS

Traffic offence, traffic offence department's office, misdemeanor proceeding, software, municipality with extended powers.

OBSAH

SEZNAM OBRÁZKŮ	9
SEZNAM TABULEK.....	10
SEZNAM ZKRATEK	11
ÚVOD.....	12
1 ANALÝZA DOPRAVNÍCH PŘESTUPKŮ.....	13
1.1 Právní úpravy dopravních přestupků	13
1.2 Dopravní přestupky	15
1.3 Účastník správního řízení	16
2 SPRÁVNÍ ORGÁNY ŘEŠÍCÍ DOPRAVNÍ PŘESTUPKY	17
2.1 Obecní policie.....	17
2.2 Služba dopravní policie	20
2.3 Úřad obce s rozšířenou působností.....	21
3 ANALÝZA PROJEDNÁVÁNÍ DOPRAVNÍCH PŘESTUPKŮ NA ÚŘADU OBCE S ROZŠÍŘENOU PŮSOBNOSTÍ	23
3.1 Vybavení pracoviště oddělení dopravních přestupků.....	23
3.1.1 <i>Kancelář oddělení dopravních přestupků.....</i>	<i>23</i>
3.1.2 <i>Software používaný při řešení dopravních přestupků</i>	<i>24</i>
3.1.3 <i>Technologický postup zapisování dat do programů na fiktivní ORP</i>	<i>28</i>
3.1.4 <i>Zaměstnanci a pracovní doba</i>	<i>29</i>
3.1.5 <i>Kvalifikace oprávněných úředních osob.....</i>	<i>30</i>
3.2 Technologický postup přestupkového řízení	31
3.2.1 <i>Přípravné řízení</i>	<i>31</i>
3.2.2 <i>Zahájení řízení</i>	<i>32</i>
3.2.3 <i>Průběh řízení</i>	<i>33</i>
3.2.4 <i>Vydání rozhodnutí a ukončení řízení</i>	<i>33</i>
3.2.5 <i>Správní tresty.....</i>	<i>34</i>

4	MODELOVÝ PŘÍKLAD DOPRAVNÍHO PŘESTUPKU A NÁSLEDNÉ PROJEDNÁVÁNÍ.....	37
4.1	Popis dopravní situace	37
4.2	Postup Policie ČR.....	39
4.3	Postup ORP.....	42
5	NÁVRH ZMĚN PŘI PROJEDNÁVÁNÍ DOPRAVNÍCH PŘESTUPKŮ	53
5.1	Výsledky analýzy technologického postupu při řešení dopravních přestupků.....	53
5.2	Návrh změn softwaru používaného při procesu řešení dopravních přestupků	53
	ZÁVĚR	58
	SEZNAM POUŽITÝCH INFORMAČNÍCH ZDROJŮ.....	60
	SEZNAM PŘÍLOH.....	62

SEZNAM OBRÁZKŮ

Obr. 1 Blok na pokutu na místě zaplacenou	18
Obr. 2 Blok na pokutu na místě nezaplacenou	19
Obr. 3 Schéma kanceláře	23
Obr. 4 Pracovní prostředí programu EDA	25
Obr. 5 Spisová služba	27
Obr. 6 Místo nehody	37
Obr. 7 Dopravní značení	38
Obr. 8 Situační náčrtek místa dopravní nehody	40
Obr. 9 Příchozí datová zpráva	43
Obr. 10 Datová zpráva - část Odesílatel	44
Obr. 11 Karta Obecné, přestupce	45
Obr. 12 Karta Přestupek	46
Obr. 13 Karta Účastníci	48
Obr. 14 Karta Řešení přestupku	49
Obr. 15 Karta Texty2	51
Obr. 16 Prostedí programu AIS	55
Obr. 17 Prostedí programu Spisová služba	56

SEZNAM TABULEK

Tab. 1 Přehled nejčastějších dopravních přestupků.....	15
Tab. 2 Úřední hodiny ORP	30
Tab. 3 Pracovní doba mimo úřední hodiny.....	30
Tab. 4 Popis vozidel.....	39
Tab. 5 Karta Obecné, přestupce.....	45
Tab. 6 Karta Přestupek.....	47
Tab. 7 Karta Účastníci	48
Tab. 8 Karta Řešení přestupku.....	50
Tab. 9 Karta Texty2	51
Tab. 10 Časový souhrn úkonů	52

SEZNAM ZKRATEK

ADR	Evropská dohoda o mezinárodní silniční přepravě nebezpečných věcí
AIS	Agendový informační systém
ASPI	Automatizovaný systém právních informací
ČR	Česká republika
EDA	Evidence dopravních agend
ORP	Úřad obce s rozšířenou působností
PČR	Policie České republiky
PK	Pozemní komunikace
RZ	Registrační značka vozidla
TZ	Trestní zákoník

ÚVOD

Přestupky proti bezpečnosti silničního provozu patří již od 19. století, díky technické revoluci a modernizaci přepravy k nejčastějším skutkům v protiprávním jednání. Proto bylo potřeba zavést právní systém, který tyto přestupky bude definovat a spravovat.

Řidiči se dopravních přestupků často dopouští vědomě. Řada z těchto řidičů spoléhá na to, že při jejich páčání nebudou přistiženi a vyvážnou bez správního trestu. V jiných případech jsou dopravní přestupky způsobené osobami, které nemají dostatečné nebo žádné znalosti pravidel silničního provozu, to platí pro všechny účastníky silničního provozu. Účastníkem silničního provozu není pouze řidič, ale i jeho spolujezdci, cyklisté a chodci.

Jedním ze správních orgánů, který se zabývá řešením dopravních přestupků na úseku dopravy je oddělení přestupků v dopravě úřadu obce s rozšířenou působností. Toto oddělení vede a projednává přestupky proti bezpečnosti a plynulosti provozu na pozemních komunikacích správním řízením. Dále projednává protiprávní jednání v silničním provozu, projednává přestupky a rozhoduje o věci provozu vozidel na pozemních komunikacích.

Důvodem výběru tématu analýza řešení dopravních přestupků v rámci obce s rozšířenou působností je autorova zkušenost s touto problematikou. Tuto zkušenost autor získal půlročním pracovním poměrem na plný úvazek v roce 2015 a následně pravidelnou letní stáží trvající celkem 8 měsíců v letech 2016 až 2017 na odboru dopravy úřadu obce s rozšířenou působností. Dalším důvodem autora je zájem o budoucí uplatnění na odboru dopravy úřadu obce s rozšířenou působností.

Cílem této práce je provést analýzu dopravních přestupků. Dále pak popsat správní orgány řešící dopravní přestupky, analyzovat projednávání dopravních přestupků na úřadu obce s rozšířenou působností. Dalším z cílů této práce je zpracovat modelový dopravní přestupek a jeho následné modelové projednání. V neposlední řadě na základě těchto analýz navrhnout změny, které zlepší postup při projednávání dopravních přestupků na obci s rozšířenou působností.

1 ANALÝZA DOPRAVNÍCH PŘESTUPKŮ

Řešení dopravních přestupků je jasně definováno konkrétními zákony České republiky (ČR). V této kapitole se autor zabývá právními předpisy pro řešení dopravních přestupků a účastníky správního řízení. Každému právnímu předpisu bude věnován jeden odstavec.

1.1 Právní úpravy dopravních přestupků

V současné době (květen 2018), upravuje pravidla silničního provozu zákon č. 361/2000 Sb., o provozu na pozemních komunikacích a o změnách některých zákonů, ve znění pozdějších předpisů (1). Ten upravuje práva a povinnosti účastníků provozu na pozemních komunikacích (PK), pravidla provozu na PK, úpravu a řízení provozu na PK, řidičská oprávnění a řidičské průkazy a vymezuje působnost a pravomoc orgánů státní správy a Policie České republiky (PČR) ve věcech provozu na PK. Dále tento zákon definuje v §125c dopravní přestupky.

Základním zákonem přestupkového práva je zákon č. 250/2016 Sb., o odpovědnosti za přestupky a řízení o nich (2). Tímto zákonem se ruší předchozí zákon č. 200/1990 Sb., o přestupcích, ve znění pozdějších předpisů. Tento zákon (2) upravuje podmínky odpovědnosti za přestupek, druhy správních trestů a ochranných opatření a zásady pro jejich ukládání, postup před zahájením řízení o přestupku a postupy řízení o přestupku.

Přestupkové právo upravuje zákon č. 251/2016 Sb., o některých přestupcích (3). Tento zákon upravuje některé přestupky, které se objevují na úsecích veřejné správy, včetně druhu a výše správních trestů, které lze za jejich spáchání uložit (např. přestupky proti pořádku, přestupek křivého vysvětlení, evidence přestupků). Zákon o některých přestupcích (3) umožňuje uložit sankci pokuty ve vyšším zákonném rozpětí. Pokud se jedná o opakované spáchání přestupku, kdy od nabytí právní moci rozhodnutí o stejném přestupku, byl obviněný uznán vinným a neuplynulo od jeho spáchání 12 měsíců. Tento zákon neobsahuje právní úpravu týkající se řízení o přestupcích a obecná ustanovení o odpovědnosti za přestupky.

Zákon č. 500/2004 Sb., správní řád, ve znění pozdějších předpisů (4). Správní řád je obecným právním předpisem, který upravuje pravidla řízení probíhajících před úřady.

Zákon č. 89/2012 Sb., občanský zákoník, ve znění pozdějších předpisů (5). Občanský zákoník je základní zákon upravující soukromé právo hmotné, tj. občanské právo.

Hlavní význam občanského zákoníku spočívá v podpůrné funkci pro další odvětví soukromého práva, jako je obchodní zákoník, zákoník práce a zákon o rodině.

Zákon č. 40/2009 Sb., trestní zákoník, ve znění pozdějších předpisů (6). Trestní zákoník (TZ) upravuje pojetí trestnosti činu. Pro trestnost činu je potřeba naplnění znaků skutkové podstaty, naplnění je vyžadováno do míry společenské škodlivosti, kdy už nestačí uplatnění odpovědnosti podle jiného právního předpisu, např. zákona o odpovědnosti za přestupky (2).

Zákon č. 141/1961 Sb., o trestním řízení soudním (trestní řád), ve znění pozdějších předpisů (7). Trestní zákoník (6) je základním předpisem trestního práva hmotného. Stanoví, které chování je trestným činem, a jak za něj bude pachatel potrestán. Trestní řád pak upravuje postup soudu a dalších orgánů činných v trestním řízení.

Zákon č. 150/2002 Sb., soudní řád správní, ve znění pozdějších předpisů (8), který je základním procesním předpisem upravujícím správní soudnictví. Tento zákon, obsahuje podobné předpisy a pravidla jako správní řád (4). Zákon (8) upravuje postupy soudů.

1.2 Dopravní přestupky

Dopravní přestupky jsou definovány v ustanovení zákona (1) § 125c. Přestupkem je společensky škodlivý protiprávní čin, který je v tomto zákoně za přestupek výslovně označen a který vykazuje znaky stanovené zákonem (2), nejde-li o trestný čin.

V tabulce 1 je uveden přehled nejčastějších dopravních přestupků v ČR s body seřazenými podle paragrafů. **Seznam všech dopravních přestupků je uveden v příloze A.**

Tab. 1 Přehled nejčastějších dopravních přestupků

Paragrafy přestupků dle zákona 361/2000 Sb.	Přestupek	Body	Příkaz na místě (Kč)	Pokuta ve správním řízení/ trest v trestním řízení (Kč)	Zákaz činnosti
§ 125c / 1b)	Řízení pod vlivem alkoholu (nad 0,3 promile)	7	---	2 500 - 20 000	6 měs. - 1 rok
§ 125c / 1b)	Řízení pod vlivem alkoholu (do 0,3 promile)	0	---	2 500 - 20 000	6 měs. - 1 rok
§ 125c / 1c)	Řízení ve stavu vylučujícím způsobilost (alkohol, návykové látky)	7	---	25 000 - 50 000	1–2 roky
§ 125c / 1f) 3.	Vyšší překročení rychlosti– v obci o 20 km/h a více nebo mimo obec o 30 km/ha více	3	do 2 500	2 500 - 5 000	1-6 měs. (spáchá-li 2x a vícekrát za 12 měsíců po sobě jdoucích
§ 125c / 1f) 4.	Střední překročení rychlosti – v obci do 20 km/h nebo mimo obec do 30 km/h	2	do 1 000	1 500 - 2 500	---
§ 125c / 1k)	Jízda bez bezpečnostních pásů	3	do 2 000	1 500 - 2 500	---
§274 TZ	Řízení ve stavu vylučujícím způsobilost (alkohol a návykové látky)	7	---	Odnětí svobody až do 3 let, peněžitý trest	1-10 let

Zdroj: (9)

Za bodované dopravní přestupky lze získat 2-7 bodů. Kromě připočtení bodů se za spáchání přestupku udělují správní tresty (obvykle pokuty) příkazem na místě nebo ve správním řízení.

1.3 Účastník správního řízení

Účastníkem řízení o přestupku je obviněný z přestupku, poškozený, majitel věci, která může být zabráná, případně navrhovatel, na jehož návrh bylo řízení zahájeno. Správní orgán o zahájení řízení vyrozumí všechny jemu známé účastníky řízení, sdělí obvinění a zašle obálky s modrým pruhem. Pokud se osoba stane účastníkem až po zahájení řízení, vyrozumí tuto osobu správní orgán o probíhajícím řízení, a to bezodkladně poté, co se o účastníkovi dozví.

Obviněný z přestupku má právo vyjádřit se ke všem skutečnostem, které se mu kladou za vinu, a k důkazům o nich, právo navrhnout důkazy na svoji obhajobu. Má možnost vyjadřovat se k důkazům a klást svědkovi otázky (např. zasahující policisté). Přímé pokládání otázek je pro obranu obviněného důležité, neboť může reagovat na svědkovu výpověď a přímo se jej zeptat na případné nesrovnalosti v jeho výpovědi. Obviněný z přestupku má právo nahlížet do spisu, právo na poučení o procesních právech nebo právo, aby na něj bylo pohlíženo jako na nevinného, dokud se neprokáže jeho vina.

Poškozeným v přestupkovém řízení je fyzická či právnická osoba, které byla přestupkem způsobena majetková škoda, pokud výslovně uplatnila nárok na její náhradu. Osoba, které byla přestupkem způsobena škoda, avšak neuplatnila v řízení nárok na náhradu škody, nemá postavení účastníka řízení. Poškozený je účastníkem řízení pouze, když správní orgán projednává náhradu škod.

Speciální procesní postavení je postavení pachatele, který nedovršil 18. rok věku, ale překročil 15. rok, zájem společnosti na výchově takovýchto pachatelů – figuruje zde orgán sociálně-právní ochrany dětí – speciální procesní postavení, stejně jako zákonný zástupce takovýchto mladistvých pachatelů (2).

Osoba přímo postižená spácháním přestupku má v řízení, k jehož zahájení nebo pokračování dala souhlas, právo na vyrozumění o zahájení řízení, právo navrhnout důkazy a činit jiné návrhy po celou dobu řízení, právo na poskytnutí informací o řízení potřebných ke zpětvzetí souhlasu, právo vyjádřit v řízení své stanovisko, právo nahlížet do spisu, právo účastnit se ústního jednání a být přítomna při všech úkonech v řízení, právo vyjádřit se před vydáním rozhodnutí k jeho podkladům a právo na oznámení rozhodnutí (2).

2 SPRÁVNÍ ORGÁNY ŘEŠÍCÍ DOPRAVNÍ PŘESTUPKY

Autor práce se v této kapitole zabývá obecným popisem správních orgánů, které řeší dopravní přestupky. Do kapitoly zahrnul správní orgán obecní policie, PČR a úřad obce s rozšířenou působností (ORP). Tyto orgány byly vybrány z důvodu jejich případné využitelnosti při řešení příkladu modelového přestupku v kapitole 4.

2.1 Obecní policie

Rozsah oprávnění obecní policie při řešení dopravních přestupků je uveden v zákoně (1).

Příkazem na místě může obecní policie projednat přestupek podle zákona (1) dle § 125c odst. 1 písm. f) bodů 1, 3 až 6 a 8 až 10 (10).

Příkazem na místě může obecní policie dále projednat přestupek podle § 125c odst. 1 písm. k) zákona o silničním provozu spáchaný (10):

- Porušením místní nebo přechodné úpravy provozu na PK (např. úprava provozu provedená dopravními značkami, světelnými signály),
- nedovoleným zastavením nebo stáním vozidla na PK (např. zákaz zastavení, zákaz stání, parkoviště, časově omezené stání, zóna s dopravním omezením, obytná zóna),
- porušením pravidel pro chůzi, jízdu na jízdním kole, jízdu nemotorových vozidel, jízdu na zvířatech, vedení a hnaní zvířat nebo užívání osobního přepravníku (např. pohyb chodce na PK odporující pravidlům, vedení nebo jízda na jízdním kole, nedovolené použití lyží, kolečkových bruslí a podobných prostředků na chodníku, vedení a hnaní zvířat na PK).

Jestliže jsou splněny všechny náležitosti pro rozhodnutí o přestupku strážníkem, může věc vyřešit sankcí příkazem na místě. Pokuta může být zaplacená na místě a přestupci jsou vydány pokutové bloky v hodnotě odpovídající výši uložené pokuty. Blok na pokutu na místě zaplacenou je uveden na obrázku 1.

BLOK NA POKUTU NA MÍSTĚ ZAPLACENOU

Číslo bloku: **B 0105037**

1. Jméno, příjmení _____

2. Datum narození _____

3. Adresa místa trvalého pobytu _____

4. Totožnost ověřena _____

5. Popis skutku – čas, místo, způsob spáchání.....

6. Pokuta uložena za přešupek podle § zák. č. Sb., ve znění p.p.

7. Forma zavinění: **úmysl / nedbalost** (nehodící se škrtněte)

8. Celková výše uložené pokuty _____ Kč, slovy _____ Kč
 Platí jako stvrzenka o zaplacení pokuty.

Podpisem obviněného se příkazový blok stává pravomocným a vykonatelným rozhodnutím.

9. V dne 20

10. Označení správního orgánu, jméno a příjmení, funkce nebo služební číslo či identifikační číslo oprávněné úřední osoby a její podpis

11. Souhlasím s projednáním přestupku v příkazním řízení na místě, potvrzuji, že údaje uvedené na všech částech bloku souhlasí, a potvrzuji převzetí části B bloku, dne 20
 podpis obviněného

otisk úředního razítka

Část A bloku - Série BB / 2017

MF 6401 MF in 6401 - vzor č. 1

Obr. 1 Blok na pokutu na místě zaplacenou

Zdroj: Foto a úprava autor

Pokud přestupce u sebe nemá hotovost, strážník mu vystaví blok na pokutu na místě nezaplacenou. Blok na pokutu na místě nezaplacenou je na obrázku 2.

BLOK NA POKUTU NA MÍSTĚ NEZAPLACENOU Číslo bloku: **A 0062250**

1. Jméno, příjmení
2. Datum narození
3. Adresa místa trvalého pobytu
4. Totožnost ověřena
5. Popis skutku – čas, místo, způsob spáchání.....
6. Pokuta uložena za přestupek podle § zák. č. Sb., ve znění p.p.
7. Forma zavinění: **úmysl / nedbalost** (nehodící se škrtněte)
8. Celková výše uložené pokuty Kč, slovy Kč
Podpisem obviněného se příkazový blok stává pravomocným rozhodnutím.
9. Tento blokem uloženou pokutu jste povinen zaplatit nejdříve do 15 dnů ode dne následujícího po dni, kdy Vám byla uložena.
Uloženou pokutu zaplatíte ve lhůtě splatnosti na účet uvedený na složence nebo na místě
Při placení pokuty v hotovosti předložte k nahlédnutí tento blok. Po zaplacení pokuty obdržíte na zaplacenou částku stvrzenku.
Nezaplatíte-li pokutu v uvedené lhůtě uvedeným způsobem, příkazový blok se stane vykonatelným rozhodnutím a pokuta bude vymáhána.
10. V dne 20
11. Označení správního orgánu, jméno a příjmení, funkce nebo služební číslo či identifikační číslo oprávněné úřední osoby a její podpis
12. Souhlasím s projednáním přestupku v příkazním řízení na místě, potvrzuji, že údaje uvedené na všech částech bloku souhlasí, a potvrzuji převzetí části B bloku, dne 20 podpis obviněného
Městský úřad Mladá Boleslav
Část A bloku - Série BA / 2017

Obr. 2 Blok na pokutu na místě nezaplacenou

Zdroj: Foto a úprava autor

Pachatel musí s přestupkem souhlasit, aby mu mohla být sankce udělena na místě. Když nejsou naplněny podmínky pro řešení přestupku na místě, je strážník povinen oznámit podezření příslušnému správnímu orgánu zasláním „**Oznámení o přestupku**“. Příslušným správním orgánem je ORP v místě, kde byl přestupek spáchán. V takovém případě strážník událost zdokumentuje (zpracuje oznámení o přestupku, zapíše si do poznámkového bloku, jak se přestupek odehrál a pořídí fotodokumentaci) a zajistí veškeré podklady pro posouzení skutku ze strany správního orgánu. Po prověření oznámení může správní orgán věc odložit, zahájit správní řízení nebo udělit sankci (11).

Veškeré povinnosti a oprávnění strážníků jsou uvedeny v zákoně 553/1991 Sb., Zákon České národní rady o obecní policii, ve znění pozdějších předpisů (12) v § 6 až 10 a § 11 až 21 (např. oprávnění požadovat prokázání totožnosti, oprávnění předvést osobu).

2.2 Služba dopravní policie

Hlavní složkou PČR při řešení dopravních přestupků je Služba dopravní policie. Policisté dopravní policie mají stejné pravomoci jako policisté pořádkové policie, proto mohou provádět obecné služební úkony a zákroky (například kontrola totožnosti osob). Pravomoci dopravní policie jsou vymezeny zákonem č. 273/2008 Sb., o Policii České republiky, ve znění pozdějších předpisů (13) a zákonem (1). Dále provádí kontrolu přeprav dle „Evropské dohody o mezinárodní silniční přepravě nebezpečných věcí“ (ADR) a provozování silniční dopravy pro cizí potřeby podle zákona č. 111/1994 Sb., o silniční dopravě, ve znění pozdějších předpisů (14).

Úlohou služby dopravní policie je například:

- Dohled na bezpečnost a plynulost provozu na PK,
- řízení provozu na PK,
- kontrola dodržování podmínek provozování silniční dopravy,
- kontrola dodržování pravidel silničního provozu,
- kontrola technického stavu vozidel,
- kontrola dodržování bezpečnostních přestávek u řidičů nákladních vozidel a autobusů dle Nařízení Evropského parlamentu a rady (ES) č. 561/2006, o harmonizaci některých předpisů v sociální oblasti týkající se silniční dopravy, ve znění pozdějších nařízeních (15),
- zajištění doprovodu při přepravě nadměrných nákladů,
- řešení všech dopravních přestupků.

Služba dopravní policie je na dopravních inspektorátech rozdělena dle funkčního pojetí:

- **1. skupina dopravního inspektorátu,**
- **2. skupina dopravního inspektorátu,**
- **dopravně inženýrský úsek dopravní policie.**

1. skupina dopravního inspektorátu provádí dohled nad provozem na pozemních komunikacích, zjišťuje přestupky, řídí provoz apod.

2. skupina dopravního inspektorátu vyjíždí na místa dopravních nehod, provádí jejich ohledání, zdokumentování a jejich vyšetřování. Policisté této skupiny provádí i úkony trestního řízení v souvislosti s vyšetřováním trestných činů v dopravě. Ve většině případů se jedná o trestné činy např. ohrožení pod vlivem návykové látky, řízení motorového vozidla bez řidičského oprávnění, maření výkonu úředního rozhodnutí apod.

Dopravně inženýrský úsek je specializované pracoviště v rámci Služby dopravní policie, který plní úkoly policie vyplývající z výkonu státní správy a prevence v oblasti bezpečnosti a plynulosti provozu na pozemních komunikacích. Činnost tohoto úseku je upravovaná zákonem č. 183/2006 Sb., o územním plánování a stavebním řádu (stavební zákon), ve znění pozdějších předpisů (16), ze kterého vyplývá, že vystupuje jako odborný orgán ve věcech majících vztah k bezpečnosti a plynulosti provozu na pozemních komunikacích (17).

Dopravní policisté projednávají dopravní přestupky na PK v blokovém řízení a nebo je oznamují příslušnému správnímu orgánu zasláním „**Oznámení o přestupku**“ nebo odevzdávají správní delikty. Těch se dopouští provozovatel vozidla – např. nechá řídit své vozidlo osobou bez řidičského oprávnění, provozuje vozidlo bez povinného ručení, nesprávné parkování podle zákona (1), apod.

Postup PČR při řešení dopravní nehody autor uvádí v kapitole 4.2 při řešení modelového dopravního přestupku.

2.3 Úřad obce s rozšířenou působností

Dopravní přestupky se projednávají na přestupkovém pracovišti odboru dopravy ORP.

Přestupkové pracoviště odboru dopravy řeší přestupky fyzických osob, fyzických osob podnikajících a právnických osob, které jsou upraveny v příslušných zákonech. Převážně přestupky obsažené v zákonech (1), (3), v zákoně č. 56/2001 Sb., o podmínkách provozu na pozemních komunikacích, ve znění pozdějších předpisů (18), zákoně č. 168/1999 Sb., o pojištění odpovědnosti z provozu vozidel, ve znění pozdějších předpisů (19).

Úřad obce s rozšířenou působností projednává přestupky podle ustanovení zákona (2), v souladu se zákonem (4).

Přestupkové pracoviště odboru dopravy na úřadu ORP plní zejména tyto úkoly:

- Přijímá a eviduje oznámení o přestupcích přijatých od Policie ČR, Obecní policie nebo jiných správních orgánů,
- na základě došlých oznámení zajišťuje zasílání výzev provozovatelům vozidel k úhradě částky určené zákonem (1) a kontroluje včasnost úhrady těchto částek,
- z úřední povinnosti zahajuje v zákonem (4) stanovených lhůtách přestupkové řízení,
- činí nezbytné kroky ke zjištění pachatele výše uvedených přestupků,
- vede správní řízení o uvedených přestupcích,
- vede správní řízení o správních deliktech provozovatele vozidla,
- vede a zpracovává veškerou agendu spojenou s přestupkovým řízením,
- rozhoduje v prvním stupni o přestupcích a jiných správních deliktech,
- ukládá správní tresty a omezující opatření,
- zajišťuje veškeré podklady nutné k vydání rozhodnutí,
- zasílá pravomocná rozhodnutí ve věcech dopravních přestupků příslušným registrům řidičů dle místa trvalého pobytu přestupce,
- rozhoduje o žádostech o prominutí zbytku sankce zákazu řízení vozidel,
- zasílá rozhodnutí o upuštění sankce zákazu činnosti příslušným registrům řidičů, úřadu obce s rozšířenou působností.

Autor se v práci nebude zabývat správními orgány na úrovni magistrátů, krajských úřadů či jinými nadřazenými správními institucemi. A to z důvodu, že tato práce pojednává o řešení dopravních přestupků na úřadu obce s rozšířenou působností. Projednávání dopravních přestupků na úřadu ORP autor analyzuje v kapitole 3.

3 ANALÝZA PROJEDNÁVÁNÍ DOPRAVNÍCH PŘESTUPKŮ NA ÚŘADU OBCE S ROZŠÍŘENOU PŮSOBNOSTÍ

Autor použil pro analýzu projednávání dopravních přestupků **fiktivní** kancelář oddělení dopravních přestupků na **fiktivním** úřadu obce s rozšířenou působností. Postup nekonkretizování skutečné ORP byl použit z důvodu požadavku zaměstnanců skutečného oddělení dopravních přestupků o zachování anonymity.

Kapitola se zabývá pracovištěm oddělení dopravních přestupků, používaným softwarem, které jsou potřebné při řešení dopravních prostředků. Následně je popsán technologický postup přestupkového řízení, rozdělený do kapitol dle jeho částí.

3.1 Vybavení pracoviště oddělení dopravních přestupků

V této kapitole se autor zabývá **fiktivní** kanceláří na **fiktivní** ORP. Analyzuje software používaný při zpracování dopravních přestupků a postup zapisování údajů do tohoto softwaru. Dále se autor zaměřuje na zaměstnance a jejich kvalifikaci.

3.1.1 Kancelář oddělení dopravních přestupků

Pracoviště je vybaveno standardní kancelářskou technikou (např. počítač, tiskárna, scanner, skartovačka) a vybavením, které je zabezpečeno s ohledem na ochranu osobních údajů (např. uzamykatelné kartotéky a skříně). Nachází se zde stůl pro účastníky přestupkového řízení. Kancelář oddělení dopravních přestupků sousedí s kanceláří silničního hospodářství. Obrázek 3 zobrazuje hrubé schéma kanceláře. Archiv pro ukládání a archivaci spisů je umístěn v půdních prostorách sídla **fiktivní** ORP.

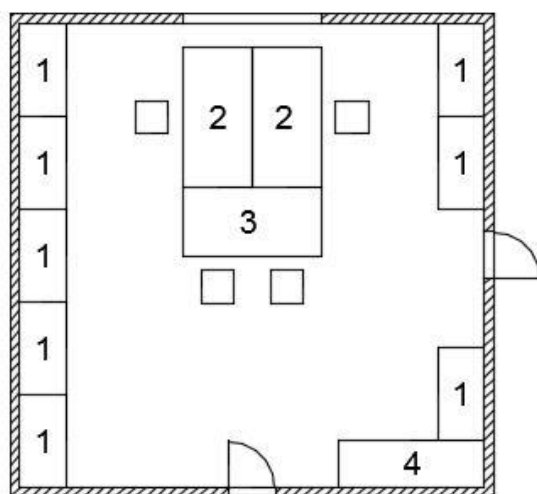

Legenda k obr. 3

1. Skřín pro kartotéku, dokumenty, formuláře apod.
2. Stůl pro zaměstnance
3. Stůl pro účastníky řízení
4. Pozice pro tiskárnu a scanner

Obr. 3 Schéma kanceláře Zdroj: Schéma autor

Uspořádání kanceláře je zcela vyhovující. Úřední osoby zde mají dostatek prostoru pro pohyb. Rozmístění úložných prostorů pro spisy, dokumenty apod. je uspokojivé. Vše je v blízkosti pracovního prostoru úřední osoby. Pouze umístění tiskárny a scanneru, které jsou uloženy v rohu místnosti není ideální. Toto místo bylo zvoleno z důvodu bližší polohy stolu pro účastníky správního řízení. Pokud by byla tato zařízení umístěna do čela spoje stolů (pod okno), došlo by k posunu všech tří stolů do pohybového prostoru kanceláře. Tím by se zmenšila obslužná plocha kanceláře. Dále by toto umístění bylo zcela nekomfortní pro obsluhu zařízení.

Podobný případ by nastal, pokud by zařízení byla umístěna za záda jednoho z pracovníků. Tímto by se narušil jeho osobní prostor pro pohodlný výkon povolání. **Z toho vyplývá, že aktuální umístění zařízení je vyhovující.**

3.1.2 Software používaný při řešení dopravních přestupků

Na **fiktivní** ORP se pracuje ve speciálních programech:

- „**Evidence dopravních agend**“ od společnosti YAMACO Software s.r.o.,
- „**VERA Radnice**“.

Program **Evidence dopravních agend** (EDA) je koncipován jako komplexní informační systém pro agendy odborů dopravy ve státní správě. Postupně jsou přidávány další agendy dle požadavku uživatelů, přičemž program nabízí práci s těmito okruhy (20):

- Evidence dopravců, vozidel a řidičů taxislužby,
- evidence stanic měření emisí a techniků,
- přestupková agenda,
- autoškoly, žadatelé o řidičské oprávnění, účastníci zkoušky o profesní způsobilosti, evidence zadržených řidičských průkazů.

Vlastností uvedených agend je možnost souběžného vedení aktuální a odkládací evidence s možnostmi přesunů informací, komfortní prostředky pro vstup, opravy, prohlížení a filtrování informací, nepřeborné množství sestav a přehledů jak už vytvořených, tak s možností definovat vlastní sestavu. Program je doplněn o funkce pro podporu hromadné korespondence, tisk adres na štítky a obálky, prostředky pro archivaci a obnovu dat, definice přístupů pro uživatele, úpravy číselníků a další (20). Základní pracovní prostředí programu EDA je uvedeno na obrázku 4.

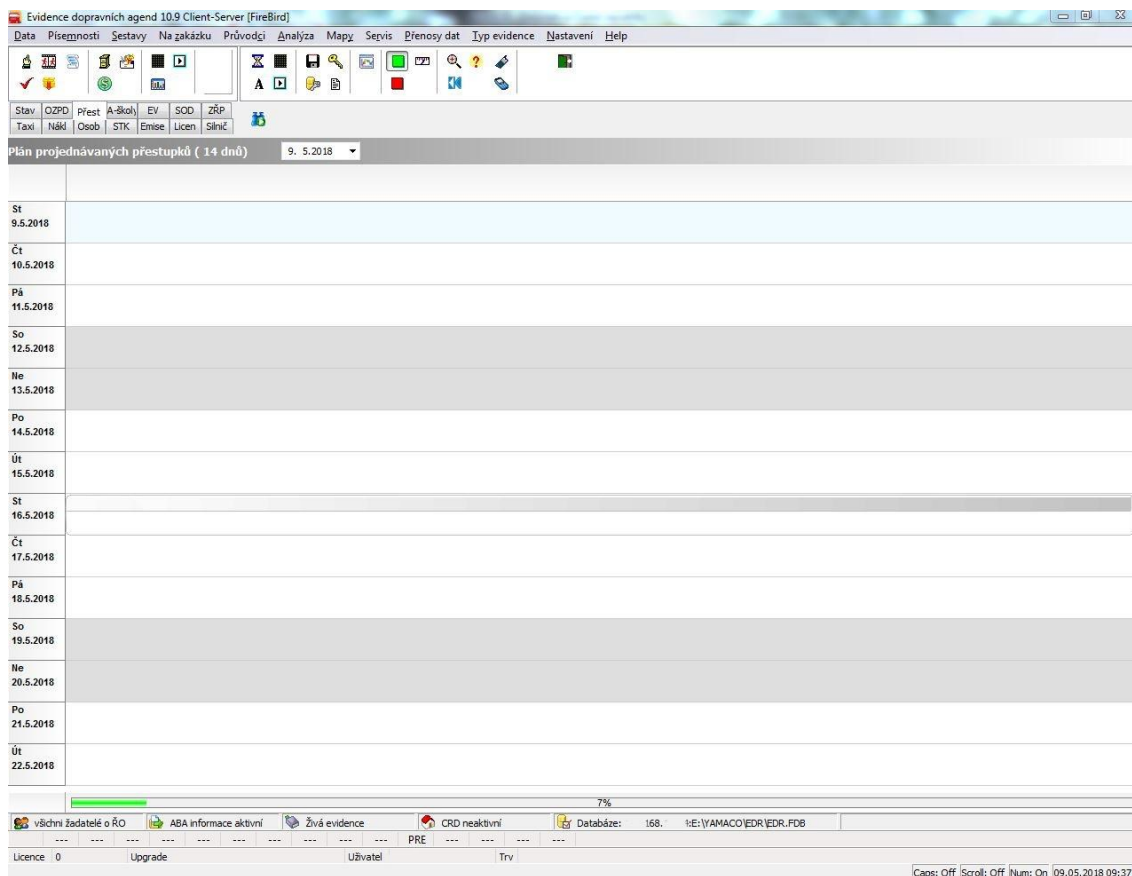

Obr. 4 Pracovní prostředí programu EDA

Zdroj: Screenshot a úprava autor

Aktuální způsob zadávání dat do tohoto programu na **fiktivní** ORP nevyhovuje. Tato data jsou na **fiktivní** ORP zadávána manuálně, z tohoto důvodu se při jejich zadávání vyskytuje faktor chybovosti.

Technologický postup zadávání dat do programu EDA je popsán v kapitole 3.1.3. Praktická ukázka zadávání dat do programů je v kapitole 4.3. Návrh změn předloží autor v kapitole 5.1.

VERA Radnice je komplexní informační systém zahrnující podporu většiny procesů na úřadu. Především ekonomické agendy, správa majetku a některé další správní činnosti. Agendy informačního systému VERA Radnice jsou mezi sebou navzájem propojeny a informace sdílejí (21).

Funkce sdílení informací mezi agendami zjednodušuje práci vyhledávání dat a informací o fyzických a právnických osobách, které již byli řešeny jinou agendou správního orgánu. Ve výsledku stačí zadat pouze 2-3 informace o osobách (např. jméno a příjmení, rodné číslo, datum narození, adresa). Program poté nabídne prostřednictvím seznamu možnost výběru osob z databáze.

Agenda přestupkového řízení je rozdělena do dvou řešení dle charakteru definice přestupku – přestupkové řízení dopravní a přestupkové řízení občansko-správní.

Přestupkové řízení - dopravní slouží k řešení dopravních přestupků (zjištěných PČR, obecní policií, kamerovým systémem), dále k řešení přestupků jízdy s nezpůsobilým vozidlem, jízdy bez platných dokladů, nezaplacení povinného ručení a dalších souvisejících přestupků. Tato varianta umožňuje automatizované zpracování zaslaných přestupků pomocí strukturovaného XML souboru (21).

Přestupkové řízení občansko - správní je určeno především pro všechny odbory řešící přestupky.

Spisová služba VERA Radnice je v souladu s Národním standardem pro elektronické systémy spisové služby a zajišťuje především splnění:

- Zákona č. 499/2004 Sb., o archivnictví a spisové službě, ve znění pozdějších předpisů (22),
- zákona č. 500/2004 Sb., správní řád, ve znění pozdějších předpisů (4),
- zákona č. 300/2008 Sb., o elektronických úkonech a autorizované konverzi dokumentů, ve znění pozdějších předpisů (23),
- zákona č. 297/2016 Sb., o službách vytvářejících důvěru pro elektronické transakce, ve znění pozdějších předpisů (24).

Na **fiktivní ORP** je program VERA Radnice využíván zejména pro správu spisové dokumentace. Prostředí správy spisové služby je uvedeno na obrázku 5.

The screenshot shows the VERA Radnice software interface. The main window displays a list of documents with columns for status (D, K, P), file number (Čj.), date (Datum), sender (Adresát/Odeslatel), subject (Zkratka), document type (Spis/Složka), order number (Pořadí), description (Popis písemnosti), received date (Přijato/Založen), and status (Vyřizeno). Below the list, a detailed view of a document is shown, including fields for file number (Čj.), date (Datum), sender (Adresát/Odeslatel), subject (Zkratka), document type (Spis/Složka), order number (Pořadí), description (Popis písemnosti), received date (Přijato/Založen), and status (Vyřizeno).

D	K	P	Čj.	Datumy	Adresát/Odeslatel	Čj. odeslatel	Zkratka	Spis/Složka	Pořadí	Popis písemnosti	Přijato/Založen	Lhůta	Vyřizeno	Příloh.	Hl. dol.	Zpřs	Služb	Dopřikor
		P	mu_016	Ind 45 / 2016	Okresní správa sociálního	005/005	přestupek	26 / 2015	3	Lucie-šetření	17.02.2016							
		P	mu_vp18j00	31 / 2018	Okresní správa sociálního	005/003	přestupek	26 / 2015	14	Lucie-šetření	30.01.2018							
		P	mu_vp18j00	55/2018		0322	přest.	12 / 2018	3	Žádost o konečné rozhodnutí	22.03.2018							
		V	mu_vp18v	9 / 2018			řidičák	12 / 2018	5	rozhodnutí o zadření ŘP	10.04.2018							
		P	mu_vp18j00	92 / 2018		23253	přest.	14 / 2018	4		10.04.2018							

Obr. 5 Spisová služba

Zdroj: Screenshot a úprava autor

Doručená písemnost je vždy zaevidována na podatelně ORP, která ji přidělí vedoucímu příslušnému odboru. Ten následně písemnosti rozdělí mezi jednotlivé zpracovatele.

Analogové dokumenty je možné naskenovat do digitální podoby. V této podobě jsou uloženy do jednotného úložiště ORP, kde je možná elektronický dokument vyhledat. V průběhu zpracování písemnosti je k ní automaticky připojen digitální obraz dokumentu. Písemnosti jsou slučovány do spisů.

Pokud je práce se spisem dokončena, je možné spis uzavřít. Při uzavření spisu dochází ke kontrole obsahu spisu. U písemností s digitálním atributem (originály dokumentů jsou uchovávány v digitální podobě) je provedena kontrola elektronických dokumentů a případný převod do výstupního formátu, který systém automaticky provede dle nastavení prostředí informačního systému VERA Radnice. Uzavřené spisy jsou následně předávány do spisovny

úřadu, která zajistí jejich uložení. Po uplynutí skartační lhůty provádí spisovna skartační řízení (22).

Funkce programů VERA Radnice a EDA není na **fiktivní** ORP uspokojivá. Zaměstnanci veškerá data, která zpracovávají v těchto programech musí přepisovat ručně. Při vyplňování buněk, kolonek či přepisování textu (např. jména, adresy, datумы) se vyskytuje faktor chybovosti zaměstnance (např. přepsání). Tímto může dojít k nechtěné záměně dat nebo výskytu nejasností ohledně případu. Programům chybí provázanost se základními registry, údaji o občanech nebo komunikace s automatizovaným systémem právních informací.

Data uvedená ve vyplněných částech oznámení v programu VERA Radnice se mění dle způsobu zadání každým uživatelem. Program nerozpozná stejné znaky vypsáné různým stylem nebo faktorem chybovosti (např. Na Bělišti 23 - Na Bělišti, 23; Josef Novák - josef novák). Každou verzi tohoto zadání bere jako nový záznam. Informace o osobách či firmách v databázi nejsou automaticky aktualizovány. Pokud zaměstnanec nenalezne požadované údaje, zadá nově osobu či firmu. Tento případ je častý při změně např. adresy, příjmení po svatbě.

Fiktivní ORP využívá v tuto chvíli pouze část programu VERA Radnice, která není vyhovující pro jeho plnou funkčnost. Autor navrhuje změny v kapitole 5.2.

3.1.3 Technologický postup zapisování dat do programů na fiktivní ORP

Programy VERA Radnice a EDA nejsou vzájemně propojeny, proto se každá informace mezi těmito programy po celou dobu zpracovávání přestupku zadává manuálně.

Na základě „**Oznámení o přestupku**“ (např. od PČR, které je zasláno datovou zprávou do programu VERA Radnice) se začne projednávat přestupek. V příchozím „**Oznámení o přestupku**“ jsou uvedeny informace o zasilateli a příjemci, osobní údaje podezřelého přestupce a jím porušená ustanovení, osobní údaje ostatních účastníků přestupku (např. svědci dopravní nehody). Dále je v „**Oznámení o přestupku**“ popsán průběh přestupku a jeho další šetření. Tyto informace se manuálně přepíše do programu EDA.

Nejprve se v EDA zadají informace o přestupci (jméno, příjmení, rodné číslo; tato data vygenerují datum narození, čímž se ověří totožnost přestupce). Uvede se postavení přestupce (např. cyklista, řidič).

Následně se vyplní informace o spáchání přestupku. Zde se uvede orgán, který „**Oznámení o přestupku**“ zaslal a datum zaslání. Zapiše se datum, čas a místo spáchání přestupku. Označí se, zda byl přestupce pod vlivem alkoholu či jiných návykových látek jaký druh přestupku byl spáchán a porušená ustanovení v paragrafovém znění.

Dále se vyplní se registrační značka vozidla (RZ), tato funkce umožňuje zjistit, zda bylo vozidlo v přestupkovém řízení už v minulosti projednáváno. Pokud je při přestupku poškozený, uvedou se jeho údaje (jméno, přímení, adresa).

Při vyplňování části řešení přestupku se uvede datum projednávání, číslo jednací, výše pokuty číselně a slovně, datum splatnosti pokuty (vyplňuje se po datumu nabytí právní moci). Dále se uvede výsledek řešení přestupku, datum rozhodnutí o přestupku a datum ukončení řešení přestupku (toto datum odpovídá datu rozhodnutí o přestupku).

Do textové části se zadávají odstavce textu vztahující se k rozhodnutí a řešení přestupku. Tyto texty stručně popisují průběh nehody, ev. přestupkové jednání.

Uvedou se údaje o upomínkách (zapiší se datумы, kdy byla zaslána 1. nebo 2. upomínka). Pokud je s přestupcem sjednán splátkový kalendář, EDA zpětně spočítá, kdy a kolik přestupce uhradil, případně kolik zbývá doplatit.

Program VERA Radnice slouží pouze jako spisová agenda pro **fiktivní** ORP. Jedná se o spisovou databázi, ve které se zaznamenávají informace o historii spisů (jak se se spisy pracovalo, kdy bylo vydáno rozhodnutí, co se odeslalo pojišťovně apod.).

Technologický postup zapisování dat mezi programy není efektivní. Návrh změny postupu zadávání dat autor předkládá v kapitole 5.2. Tyto změny autor navrhl na základě zpracování modelového příkladu dopravního přestupku a jeho následného projednávání v kapitole 4.3.

3.1.4 Zaměstnanci a pracovní doba

Pro řešení přestupků jsou na **fiktivní** ORP přiřazeni dva zaměstnanci, kteří kromě řešení dopravních přestupků vykonávají i správu taxislužby a stanice měření emisí.

Zaměstnanec musí mít znalosti o aktuálních zákonech, programech a zařízeních používaných při výkonu druhé funkce. Kumulace těchto funkcí není v rámci **fiktivní** ORP problematická, jelikož se jedná o malé agendy. Správa taxislužby a stanice měření emisí zastává v roční pracovní náplni přibližně 10 %.

Úřední hodiny na **fiktivní** ORP jsou uvedeny v tabulce 2.

Tab. 2 Úřední hodiny ORP

Den	Dopoledne	Odpoledne
Pondělí	8:00 - 11:30	12:30 - 17:00
Středa	8:00 - 11:30	12:30 - 17:00
Čtvrtek	8:00 - 11:00	

Zdroj: Autor

Časy uvedené v tabulce 2, jsou pro zákazníky ORP. Na tuto dobu zaměstnanci kanceláře dopravních přestupků sjednávají schůzky pro úřední činnost ohledně přestupkového řízení. Začátek pracovní doby ORP je stanoven každodenně na 7:00. Mimo úřední hodiny, uvedené v tabulce 3, zaměstnanci zpracovávají podklady pro další přestupková řízení a další činnosti jejich pracovního závazku (např. písemnosti, dokumenty, poštu apod.).

Tab. 3 Pracovní doba mimo úřední hodiny

Den	Dopoledne	Odpoledne
Úterý	7:00 - 11:30	12:30 - 14:30
Čtvrtek		12:30 - 14:30
Pátek	7:00 - 11:30	12:30 - 14:30

Zdroj: Autor

Úřední hodiny fiktivního ORP jsou zcela vyhovující a uspokojující. Pracovní doba zaměstnanců mimo úřední hodiny vyhovuje.

3.1.5 Kvalifikace oprávněných úředních osob

Oprávněná úřední osoba musí mít vysokoškolské vzdělání nejméně v magisterském studijním programu v oboru právo na vysoké škole v České republice. Nemá-li takové vzdělání, měla by mít vysokoškolské vzdělání v bakalářském studijním programu v jiné oblasti a musí prokázat odbornou způsobilost zkouškou složenou u Ministerstva vnitra.

V zákoně (2) je upraveno přechodné období do roku 2022 za účelem vytvoření dostatečného prostoru pro správní orgány, aby mohly výkon přestupkové agendy dostatečně personálně zajistit. V přechodném období budou moci činnost oprávněné úřední osoby při projednávání přestupků vykonávat i osoby nesplňující kvalifikační požadavky stanovené tímto zákonem. Dále je vymezena skupina úředních osob, u kterých se pro jejich věk (starší

padesáti let) a zkušenosti s projednáváním přestupků (déle než deset let) nebude vyžadovat splnění výše popsaných kvalifikačních požadavků. To umožní správním orgánům plynule přizpůsobit svůj aparát zvýšeným požadavkům na vzdělání úředních osob bez toho, aby bylo ohroženo projednávání přestupků z důvodů nedostatku odpovídající personální kapacity (25).

Smyslem tohoto ustanovení je, aby se správní orgány na tuto situaci stihly připravit. Při výběrovém řízení na nového pracovníka oddělení dopravních přestupků, správní orgány uvádí kritéria na tyto požadavky. Pokud by se tak nestalo, mohlo by dojít k rozvázání pracovního poměru se zaměstnancem, který tyto požadavky v roce 2022 splňovat nebude.

3.2 Technologický postup přestupkového řízení

Účelem přestupkového řízení je zjistit, zda se přestupek skutečně stal, zda naplňuje jeho znaky, kdo a za jakých okolností přestupek spáchal, jaký druh správních trestů lze uložit a jejich výši.

3.2.1 Přípravné řízení

Úkolem tohoto stádia je zjistit, jestli existuje zákonná podmínka pro zahájení stíhání osoby podezřelé z přestupku. Toto stádium začíná ve chvíli, kdy se správní orgán dozví o podezření ze spáchání protizákonného činu. PČR zašle „**Oznámení o přestupku**“ (pomocí datové zprávy) společně s výsledky šetření (např. popis chování pachatele, fotodokumentace, plánek nehody, testy na alkohol/návykové látky). Správní orgán má povinnost se zabývat každým podnětem, který dává důvodné podezření ze spáchání protiprávního jednání. Zejména pokud se jedná o písemnou formu prostřednictvím úředního záznamu nebo protokolu.

Následně správní orgán prošetří a posoudí, zda z oznámení vyplývají dostatečné podklady pro zahájení řízení o přestupku. Pokud není dostatečné množství podkladů pro zahájení řízení, správní orgán dožádá (pomocí spisové služby) Policii ČR o doplnění a došetření oznamovaných skutečností. Nebo požádá o součinnost i jiný správní orgán (např. výpis z evidenční karty řidiče jiného úřadu). Správní orgán může věc i odložit, tj. ukončit její prošetřování před správním orgánem a nezahájit její projednávání. Za podmínek v ustanovení § 86 zákona (2).

Příkaz na místě je možné rozhodnutí o potrestání za spáchaný přestupek. Touto formou lze uložit pouze napomenutí nebo pokutu. Podmínkou je, že pachatel souhlasí se zjištěným skutkovým stavem věci, jeho právní kvalifikací a pokutou, je-li uložena.

Autor shledal způsob postupu v přípravném řízení jako uspokojující. Není třeba zde navrhopvat změny.

3.2.2 Zahájení řízení

U zahájení řízení je obecně třeba rozlišovat, zda k němu dochází z moci úřední nebo na základě žádosti. Pro určení zahájení řízení je nutno rozlišit, zda se jedná o řízení s jedním nebo více účastníky.

Žádost, kterou je zahajováno řízení musí splňovat určité formální požadavky, které jsou uvedeny v ustanovené zákona (4) v § 45. Mezi zásadní požadavky na obsah žádosti patří informace o tom, co žadatel žádá nebo čeho se domáhá a dále označení účastníků správního řízení, kteří jsou žadateli známi.

Okamžikem zahájení řízení na základě žádosti je den, kdy byla žádost doručena věcně a místně příslušnému správnímu orgánu (správnímu orgánu se vrátí dodejka z obálky s modrým pruhem). Pro zahájení řízení je třeba uvědomit všechny účastníky, kteří jsou správnímu orgánu známi. Správní orgán těmto účastníkům zašle oznámení pomocí obálky s modrým pruhem.

V případě řízení zahajovaném z moci úřední je řízení zahájeno dnem, kdy správní orgán učiní první krok vůči účastníkovi řízení zasláním obálky s modrým pruhem. Pokud je účastníků více, je pro zahájení řízení podstatné oznámení prvnímu z nich. Oznámení musí obsahovat identifikaci správního orgánu, předmět řízení, oprávněnou úřední osobu a její podpis. Oznámení o zahájení řízení je možné učinit také ústně. V tom případě je nutné vyhotovit vyrozumění o zahájení řízení o přestupku, který je účastníkům předán (**příklad používané šablony „Vyrozumění o zahájení řízení o přestupku“ uveden v příloze B**).

Pokud je dostatek důkazů, nemusí proběhnout „klasické“ správní řízení, ale správní orgán vydá tzv. příkaz, ve kterém je stanovena výše pokuty a případně i doba zákazu řízení s odůvodněním (popisem) přestupku a podmínky odvolání proti tomuto příkazu. Pokud s ním pachatel nesouhlasí, lze podat tzv. odpor. Odpor má odkladný účinek, pokud byla příkazem uložena pokuta, tato nemusí být uhrazena (26).

Autor shledal způsob postupu při zahájení řízení jako vyhovující. Není třeba zde navrhopvat změny.

3.2.3 Průběh řízení

Ústní jednání je neveřejné. Obviněný účastník řízení může navrhnout, aby jednání bylo veřejné, a správní orgán mu vyhoví, pokud tím nebude způsobena újma ostatním účastníkům. Přitom dbá na ochranu utajovaných informací a na ochranu práv účastníků (např. právo na ochranu osobnosti). O tomto návrhu správní orgán rozhodne usnesením, které poznamená do spisu.

Pokud se na jednání nedostavil obviněný, tak lze přestupek projednat jen tehdy, jestliže se odmítl dostavit bez náležité omluvy nebo důležitého důvodu.

Na začátku správní orgán sdělí obsah spisu a poté vyslechne obviněného, kterého prvně poučí o jeho právech a povinnostech, o právu vyjádřit se ke všem skutečnostem, které se mu kladou za vinu, důkazům o nich, uplatňovat skutečnosti a navrhopvat důkazy na svou obhajobu, podávat návrhy a opravné prostředky. K výpovědi a doznání nesmí být obviněný donucován.

Provádí se dokazování prostřednictvím svědeckých výpovědí, přičemž svědci musí být poučeni o svých právech a povinnostech. Správní orgán má právo klást otázky obviněnému a svědkům. V některých případech není potřeba svědky vyslechnout. Po výslechu jsou účastníci řízení a svědci vyzváni k podpisu protokolu o ústním jednání.

Autor shledal postup při řízení o dopravním přestupku jako vyhovující. Není zde potřeba navrhopvat změny.

3.2.4 Vydání rozhodnutí a ukončení řízení

Právní úprava vydání rozhodnutí o přestupku je v zákoně (4). Rozhodnutí má ve většině případů nejdříve ústní formu, a následně dochází k vytvoření písemné formy.

Rozhodnutí musí být vždy v souladu s právními normami, vycházet ze spolehlivě zjištěného stavu věci a musí v něm být obsaženy zákonem předepsané náležitosti, tj. výrok, odůvodnění a poučení o odvolání.

Rozhodnutí, kterým se přiznává obviněnému vina, musí kromě identifikačních údajů správního orgánu a osoby usvědčené z přestupku obsahovat dle zákona také (2), popis spáchaného skutku spolu s jeho místem a časem, vyslovení viny, výměru správního trestu a jiné náležitosti, kterými může být stanovení náhrady nákladů řízení nebo započtení doby probíhajícího šetření do doby zákazu činnosti.

Části odůvodnění shrnují všechna fakta a skutečnosti, které vedly k danému výroku rozhodnutí. Obsahuje nejdůležitější skutečnosti případu, postup při hodnocení důkazů, výsledky šetření správních orgánů, přihlídnutí k námitkám účastníků řízení a další údaje, které byly významné pro rozhodnutí. Odůvodnění musí být jasné, srozumitelné a o jeho obsahu nesmí vyvstávat žádné pochybnosti.

Poučení o odvolání, v jeho obsahu se musí objevit možnosti podání opravného prostředku proti rozhodnutí nebo ne, v jaké lhůtě lze takto učinit a potvrzení nebo vyvrácení odkladného účinku odvolání. Ve většině případů dochází ke stanovení patnáctidenní lhůty od nabytí právní moci rozhodnutí k podání odvolání, a to nadřízenému orgánu vůči orgánu, který vydal rozhodnutí.

Rozhodnutí musí být zakončeno podpisem oprávněné úřední osoby orgánu, který v řízení o přestupku rozhodoval a kulatým úředním razítkem se státním znakem ČR.

Tento způsob postupu při vydání rozhodnutí o přestupku je uspokojující. Není zde třeba provádět změny.

3.2.5 Správní tresty

V přestupkovém řízení v silniční dopravě se uplatňují pouze 3 typy správních trestů:

1) Napomenutí je nejmírnějším správním trestem, který lze uložit za jakýkoliv přestupek v rámci přestupkového řízení. Ve většině případů se tento druh sankce používá při rozhodování o nejméně závažných přestupcích (např. neopatrná jízda cyklisty). Spíše než správním trestem, by mělo napomenutí působit výchovně a morálně.

Uložením napomenutí je přestupek vyřešen a pro pachatele přestupku již nevzniká žádná další povinnost.

Správní orgán ve výroku rozhodnutí vysloví uložení správního trestu napomenutí a výslovně upozorní pachatele na důsledky protiprávního jednání, které mu hrozí, pokud by se i v budoucnu dopouštěl podobného jednání. Upozorní ho na možnost uložení pokuty, včetně výše, do jaké může být uložena. Napomenutí nemůže být uloženo obcí s rozšířenou působností, pokud tuto možnost neumožňuje zákon (2), (3).

Napomenutí se ukládá příkazem na místě, který musí splňovat náležitosti rozhodnutí s tím, že odůvodnění lze nahradit vlastnoručně podepsaným prohlášením obviněného, že s uložení správního trestu napomenutí souhlasí. Příkaz na místě musí být vydán

ve zjednodušené písemné formě a obsahuje výrokovou část rozhodnutí, ze které by mělo být patrné, za jaký skutek a na základě jakých ustanovení správní orgán napomenutí dotčené osobě ukládá. Napomenutí ukládají nejčastěji strážníci obecní policie nebo policisté PČR.

Uložení napomenutí srážníkem obecní policie může být využito v situaci, například když mladiství jede na kole v protisměru.

2) Pokuta, k jejímu uložení za spáchaný přestupek dochází v případě, že napomenutí nevedlo k nápravě a nesplňovalo potrestání. V zákoně (2) je maximální hranice pokuty 1 000 Kč, kterou lze užít za přestupek, není-li výše pokuty stanovena zákonem jinak.

Typickým příkladem pro udělení pokuty je překročení střední rychlosti, kdy řidič překročí maximální povolenou rychlost v obci do 20 km/h nebo mimo obec do 30 km/h. Zde je nařízená pokuta zákonem (2) do 1 000 Kč.

Při vyměřování pokuty se přihlíží k platebním schopnostem pachatele a k tomu, aby pokuta byla opravdu dostatečnou újmou a odrazovala, jak pachatele, tak i další osoby od konání protispolečenského chování.

V rozhodnutí o přestupku, kterým se ukládá povinnost pachateli zaplatit pokutu, musí být určena lhůta k dobrovolnému splnění povinnosti. Pokud pachatel přestupku v určené lhůtě stanovenou povinnost nesplní, tj. pokutu nezaplatí, postupuje se pokuta k vymáhání. Nejčastěji se pokuta vymáhá daňovou exekucí (exekuční náklady činí 2 % z výše pokuty, nejméně však 500 Kč). Pokud daňová exekuce není účinná, je vymáhání předáno soudním exekutorům. Postoupení pokuty se zasílá pomocí rozhodnutí na finanční úřad.

Výše částek při udělování pokut jsou vyhovující. Stanovené lhůty na zaplacení pokut jsou více než uspokojující. Pachatel má dostatečně dlouhou dobu na zaplacení. **Autor práce shledává způsob ukládání pokut za vyhovující.**

3) Zákaz činnosti plní hlavně výchovnou a preventivní funkci. Jejím účelem je zabránění pachateli v páchání další protiprávní činnosti. Udělení této sankce má zpravidla způsobit i majetkovou újmu v souvislosti s nemožností výkonu povolání nebo činnosti, ke které je zapotřebí určitého povolení. Zákaz činnosti může správní orgán uložit samostatně nebo společně s jinou sankcí, zpravidla se jedná o pokutu.

Zákaz činnosti v osobní silniční dopravě se například ukládá při zavinění dopravní nehody s ublížením na zdraví. V nákladní dopravě se ukládá řidiči, který nedodrží bezpečnostní přestávky nebo nepředloží záznam o době řízení a bezpečnostních přestávkách.

V souvislosti se zákazem činnosti dochází k zásahu do práv fyzické osoby, z tohoto důvodu může být uložen jen za přestupky, u nichž to dovoluje zákon (2). Zákaz lze vztahovat pouze na takovou činnost, kterou pachatel vykonával v době spáchání přestupku. Doba trvání zákazu může být stanovena v rozsahu od šesti měsíců do dvou let. Po uplynutí poloviny doby, na níž byl zákaz činnosti vystaven, může pachatel požádat správní orgán o upuštění zbytku trestu.

Pro upuštění zbytku trestu pachatel podá žádost na ORP osobně nebo v písemné formě. Správní orgán při schvalování žádosti nahlíží na chování pachatele během trvání trestu (např. zda nespáchal jiný dopravní přestupek). Zkontroluje, zda plnil podmínky trestu a jak plnil platbu (zda platil pravidelně v určeném časovém období nebo byl k platbě vyzván upomínkou).

Autor práce souhlasí se způsobem udělování sankcí o zákazu činnosti a jejich délce. Pouze u některých dopravních přestupcích by souhlasil s navýšením trestu. Konkrétně u přestupků, které jsou zahrnuty v zákoně (1) § 125c odstavec 1 písmeno i). Autor si je vědom návaznosti dalšího soudního procesu, který navazuje na tyto přestupky. Z tohoto důvodu se tímto návrhem autor dále v práci nebude zabývat.

4 MODELOVÝ PŘÍKLAD DOPRAVNÍHO PŘESTUPKU A NÁSLEDNÉ PROJEDNÁVÁNÍ

Autor pro modelový dopravní přestupek zvolil dopravní nehodu při nedání přednosti v jízdě. Z důvodu dodržení anonymity obce autor zvolil pracovní název **Střenov**. Místo pro dopravní nehodu bylo vybráno na křížení hlavní komunikace s vedlejší. Pro modelový příklad autor vytvořil **fiktivní** osoby a vozidla. Některá data a údaje v příložené dokumentaci a obrázcích jsou úmyslně odstraněna či znehodnocena. Uvedené informace nemají **žádnou spojitost** s reálnými osobami.

4.1 Popis dopravní situace

Kolize proběhla na křižovatce hlavní silnice Svatopluka Čecha a vedlejší silnice Generála Eliáše. Místo nehody je uvedeno na obrázku 6. Na obrázku je vyznačena žlutou čarou ulice Svatopluka Čecha, zelenou čarou ulice Generála Eliáše. Modře je vyznačeno vozidlo Ford Fusion a směr jeho jízdy. Červeně je vyznačeno vozidlo Škoda Felicia a směr jeho jízdy. Vozidlo odpadového hospodářství a směr natočení přední části vozidla jsou zobrazeny bíle.

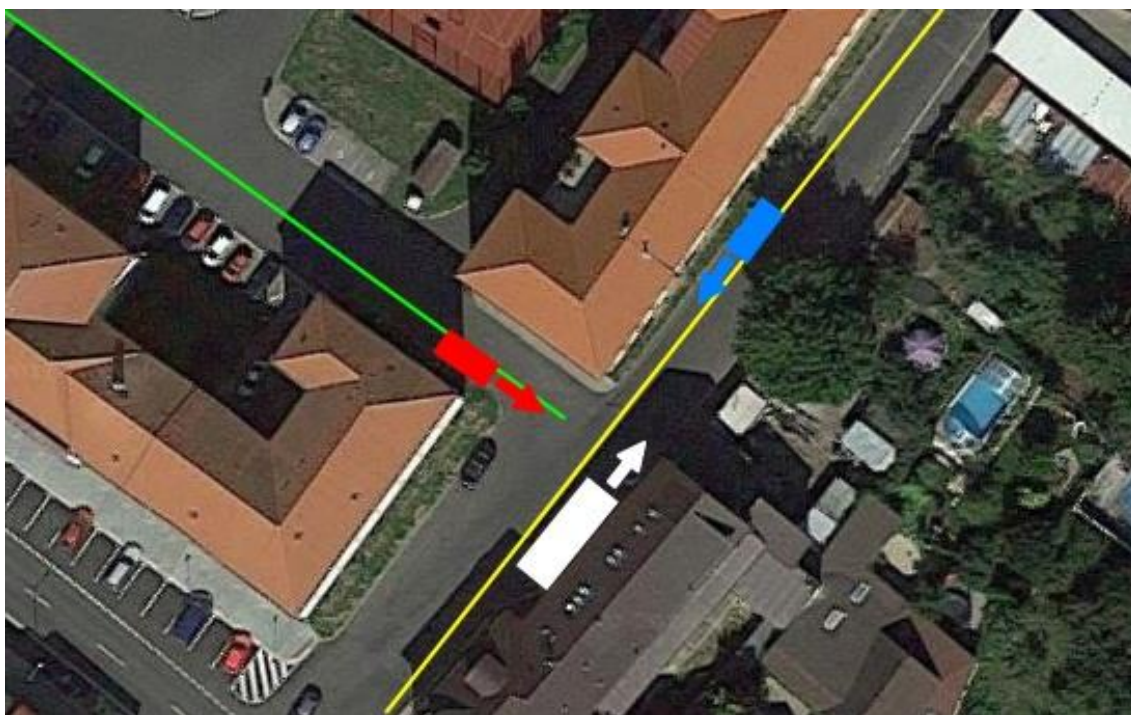

Obr. 6 Místo nehody

Zdroj: (27), úprava autor

Dopravní značení je uvedeno na obrázku 7. Na obrázku je přednost na vedlejší silnici upravena dopravní značkou P 4 „Dej přednost v jízdě“ (označení 1.) a značkou C 3a „Přikázaný směr jízdy zde vpravo“ (označení 2.). Je zde také umístěna dopravní značka IZ 5b „Konec obytné zóny“ (označení 3.). Pro lepší viditelnost je instalováno dopravní zrcadlo obdélníkové, pro viditelnost vozidel přijíždějících zleva (označení 4.).



Obr. 7 Dopravní značení

Zdroj: Foto a úprava autor

Řidič vozidla Škoda Felicia Stanislav Starý vyjel z vedlejší silnice a nedal přednost vozidla Ford Fusion, řízeného Janem Novákem (stručný popis vozidel je uveden v tabulce 4).

Tab. 4 Popis vozidel

	Ford Fusion	Škoda Felicia
Vlastník vozidla	Leasingová společnost METEOR s.r.o.	Stanislav Starý
Provozovatel vozidla	Jan Novák	Stanislav Starý
Rok výroby	2012	1998
Registrační značka	4S2 2X55	KHH 09X4
Barva	Modrá	Červená
Technická prohlídka	16.12.2017	27.1.2018
Odhadovaná výše poškození	Neurčena	20 000 Kč

Zdroj: Autor

Vozidlo Škoda Felicia narazilo do boční části Fordu Fusion. Vozidlo Ford Fusion má poškozený pravý přední blatník a pravé přední dveře. Při nárazu se u vozidla Škoda Felicia poškodila přední maska, přední nárazník, obě přední světla a kapota vozu. Při nehodě nebyli zraněni řidiči ani svědci. Svědky nehody jsou dva zaměstnanci společnosti AVE CZ odpadové hospodářství, s.r.o., kteří v místě nehody svázeli komunální odpad a manželka pana Starého.

Na místo nehody byla panem Novákem přivolána PČR, z důvodu nejasné výše škody na vozidle Ford Fusion (vozidlo je na leasing) a především z důvodu neschopnosti obnovení plynulosti provozu.

4.2 Postup Policie ČR

Na místo dopravní nehody přijeli dva policisté PČR z odboru Služby dopravní policie a současně hlídka obecní policie obce Střenov, která se nachází v blízkosti místa nehody. Strážníci obecní policie nebyli oprávněni řešit tento přestupek, proto pouze pomohli zabezpečit místo nehody a bezpečné řízení provozu na přilehlé PK, z důvodu, že hlavní silnice Svatopluka Čecha, na které se dopravní nehoda stala, je napojena na další hlavní silnici.

Nejprve policisté identifikovali dotazem zúčastněné osoby, co se stalo, jak se nehoda stala a kdo je viníkem. Následně si policisté služby dopravní policie rozdělili funkce.

Policista číslo 1. zjišťoval pohledem stav vozovky (vozovka suchá; bez výtluků), změřil místo nehody (pomocí digitálního měřicího kolečka), provedl detailní ohledání vozidel

(typ pneumatik; hloubku desénu; aj.), určil počasí (slunečno; 20 °C; bezvětrí) a zapsal čas nehody do protokolu o nehodě (24.3.2018; 9:00 hodin, dopoledne). Dále odhadl výši škody na vozidlech (výše škody je jen orientačním odhadem PČR, tento odhad není podkladem pro skutečnou náhradu škody pojišťovnou). Provedl fotodokumentaci nehody a zpracoval situační náčrtek místa dopravní nehody, který byl následně podepsán řidiči. Situační náčrtek místa dopravní nehody je uveden na obrázku 8.

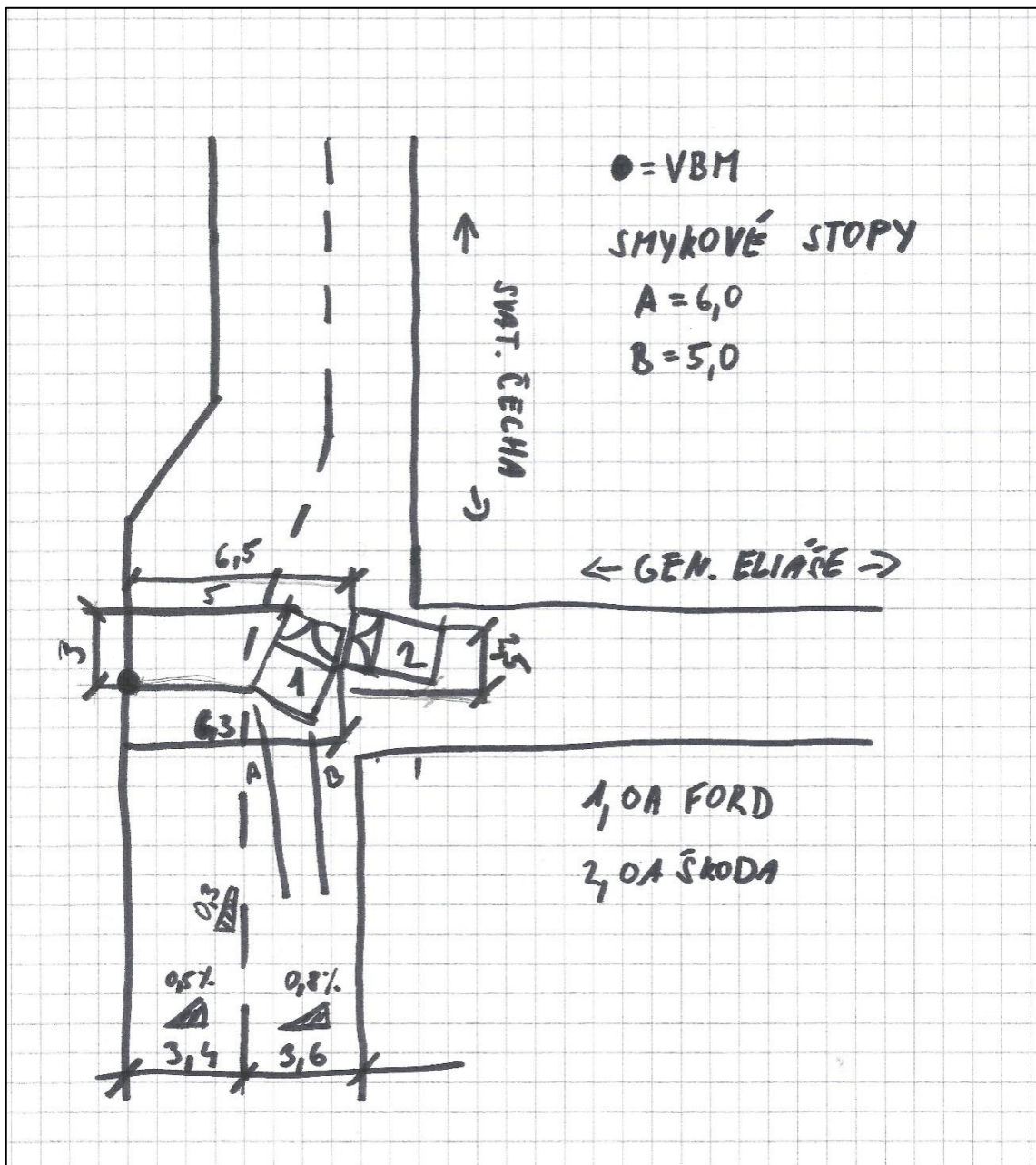

Obr. 8 Situační náčrtek místa dopravní nehody

Zdroj: Nákres autor

Autor v práci použil pouze situační náčrtek místa dopravní nehody, jelikož k programu PČR PC-Crash neměl přístup.

Policista číslo 1. zpracoval pouze situační náčrtek místa dopravní nehody, z důvodu nevlastnění programu PC-Crash v počítači výjezdového vozidla. Situační náčrtek byl později zpracován na policejní služebně v programu PC-Crash, který jej převedl na plánec dopravní nehody. Pro zpracování plánu dopravní nehody byla použita pořízená fotodokumentace a situační náčrtek místa dopravní nehody.

Mezitím policista číslo 2. požádal o doklady řidičů (občanský průkaz, řidičský průkaz, zelenou kartu a ORV) a vyžádal si kontakty na řidiče (email, telefonní číslo). Následně provedl dechové zkoušky obou řidičů, obě byly negativní (při této kontrole policista ukáže vzájemně řidičům výsledky jejich dechových zkoušek). Pan Starý předložil „**Potvrzení o zdravotní způsobilosti k řízení motorových vozidel**“, jelikož přesáhl věkovou hranici 65 let. Policista provedl kontrolu účastníků nehody z karty řidiče pomocí počítače ve výjezdovém vozidle.

Pan Starý: 65 let; je držitelem řidičského oprávnění 45 let; nemá žádný záznam v kartě řidiče za celou dobu vlastnění řidičského oprávnění; řidičský průkaz skupiny B.

Pan Novák: 34 let; je držitelem řidičského oprávnění 15 let; nemá žádný záznam v kartě řidiče za celou dobu vlastnění řidičského oprávnění; řidičský průkaz skupiny B a T.

Policista číslo 2. následně vyslechl pana Nováka, ten uvedl, že jel povolenou rychlostí 50 km/h a byl připoután. Kolizi nemohl zabránit, nebylo již možné vozidlo ubrzdít. Vyhnutí do protisměru nebylo možné z důvodu stojícího vozidla odpadové společnosti AVE CZ odpadové hospodářství, s.r.o. v protisměru. Škodu vozidla sám nedokázal odhadnout, jelikož vlastníkem byla leasingová společnost METEOR s.r.o.

Pan Starý uvedl ve své výpovědi, že vyjížděl z ulice Gen. Eliáše. Při odbočování použil směrový signál pro odbočení vpravo. Z důvodu špatného výhledu přehlédl přijíždějící vozidlo zleva. Dopravního zrcadla na protější straně silnice si nevšiml. Byl si vědom, že má dát přednost vozidlům na hlavní silnici. Při řízení byl připoután a zdravotně se cítil v pořádku. Vozidlo Škoda Felicia bylo technicky v pořádku, a neuplatňuje technickou závadu na voze (vozidlo absolvovalo pravidelnou technickou kontrolu na stanici technické kontroly vozidel dva měsíce před nehodou, na vozidle byla zjištěna pouze lehká závada).

Následně policista číslo 2. vyslechl svědky a vyžádal si jejich občanské průkazy. Paní Stará uvedla, že není držitelkou řidičského oprávnění, při jízdě byla připoutaná, zraněná nebyla. Celou situaci nesledovala, protože si do kabelky uklízela nově pořízený

„Cestovní pas“, který si byli s manželem vyzvednout v nedaleké budově městského úřadu a připravovala si nákupní seznam. Cítila pouze silný náraz a slyšela ránu.

Řidič vozidla odpadové společnosti uvedl, že viděl pouze modré přijíždějící vozidlo a slyšel ránu, jelikož seděl ve voze a neměl na kolizi výhled. Druhý zaměstnanec společnosti se nacházel za vozidlem a pracoval s popelnicí pro komunální odpad. Slyšel pouze ránu a následně se šel podívat co se stalo.

Výsledky účastníků a svědků dopravní nehody byly zaznamenány na zvukové záznamové zařízení PČR. Audio záznam byl použit při sepisování protokolu na policejní služebně. Záznam by také sloužil jako důkazní materiál, pokud by později (při následném řešení přestupku na ORP) účastník nehody nesouhlasil s výpovědí v protokolu.

Policista číslo 2. zpracoval na policejní služebně **„Protokol o nehodě v silničním provozu“** a **„Oznámení o přestupku“**. **„Oznámení o přestupku“** bylo následně zasláno pomocí datové zprávy na příslušný správní orgán dle místní příslušnosti. Příslušným orgánem pro tento modelový přestupek je ORP Střenov.

Prázdný formulář „Protokol o nehodě v silničním provozu“ je uveden v příloze C. „Oznámení o přestupku“ autor v práci nepřikládá, jelikož mu tento dokument nebyl PČR poskytnut ani ve verzi prázdného formuláře.

4.3 Postup ORP

Obec s rozšířenou působností, kde byl přestupek spáchán obdrží na svou adresu od PČR **„Oznámení o přestupku“** doručením do datové schránky v digitální podobě. Datová zpráva je doručena do programu VERA Radnice. Prostředí programu je uvedeno na obrázku 5 v kapitole 3.1.2.

Přijátá datová zpráva a její úprava je zobrazena na obrázku 9. Červené šipky znázorňují automatickou činnost programu, modré šipky označují činnost zaměstnance. Zelená šipka označuje informaci od odesilatele zprávy. Tuto informaci může zaměstnanec změnit manuálním přepsáním.

Oprava přidělené písemnosti - přijato 26.03.2018

Potvrdit Klíčová slova Poznámka Předat EUD Odpověď Pokyn Vyřídil Přílohy Součinnost Spis Věcná skupina Skartační režim Návrat

Dokument
 Číslo jednací: **Měú/7 0/2018/DOP** Čk: UID:
 Vyřizuje: DOP Odbor dopravy Kopie: Info:
 Popis: * Oznámení o přestupku
 Podrobně:
 Originál: * Analogová K uložení: * Analogová Listů: 1 Příloh: 0 Listů příloh: 0 Druh:
 Typ dokumentu: * P písemnost
 Klíčová slova:
 Informace:
 Zpracovatel: 26.03.2018 Vyřídil do:
 Spis
 Spisová značka: **1 3/2018** Vloženo do spisu: 04.04.2018 1 67.3-1/5
 Spis: 1 3 2018 Nový Vyjmí
 Popis: Oznámení o přestupku
 Věcná skupina *
 Sp. plán: SPPLAN1 Spisový plán
 Sp. znak: 67.3 Platnost: 01.07.2009
 Název: Konkrétní případy
 Skartační režim *
 Sk. režim: V / 5 Spouštěcí událost: Uzavření spisu, dílu nebo vyřízení písemnosti
 Název: Skartační režim V/5
 Vyřízení
 Vyřizeno: Způsob: Vyřídil
 Obsah:
 Odůvodnění:
 Odesílatel *
 Registry Banka adres Adresář Zapsí do Banky adres Další odesílatelé Ověř v ISZR

Obr. 9 Příchozí datová zpráva

Zdroj: Screenshot a úprava autor

Informace uvedené v datové zprávě se použijí pro založení spisu do úložiště spisové služby. Program VERA Radnice automaticky přidělí datové zprávě **číslo jednací**, zde uveden odbor městského úřadu, který věc vyřizuje. V **popisu** jsou uvedeny základní informace od odesílatele o příslušné věci (tuto informaci může zaměstnanec upravit pro lepší přehlednost, při zpětném hledání v prostředí programu VERA Radnice). Zaměstnanec, který řeší daný přestupek manuálně zvolí z otevírajících se rolet: způsob **příjetí** a **uložení** písemnosti, **typ** písemnosti a přidělí spisu **spisovou značku**. Následně program zařadí spis automaticky do **věcné skupiny** a přidělí **skartační režim**.

V části „**Odesílatel**“ datové zprávy jsou uvedeny informace o odesílateli datové zprávy. Tato část je uvedena na obrázku 10.

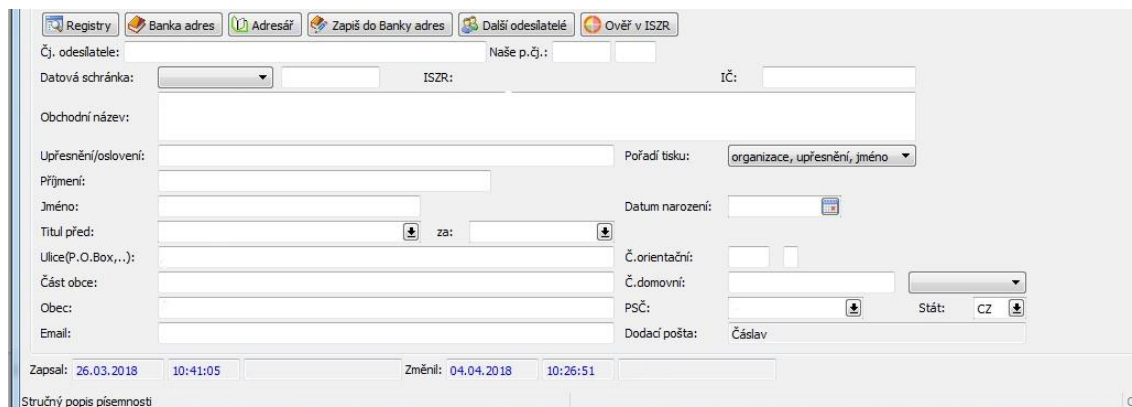

Obr. 10 Datová zpráva - část Odesílatel

Zdroj: Screenshot a úprava autor

Po doplnění datové zprávy v programu VERA Radnice zaměstnanec manuálně přepíše základní informace o přestupku do programu EDA. Úprava datové zprávy trvá přibližně 10 minut.

Autor práce uvádí potřebná data pro modelový přestupek zpracovávaný v této práci v tabulkách 5 až 9 v průběhu této kapitoly. Pole, která manuálně vyplňuje zaměstnanec jsou vyznačena modrou šipkou na obrázcích uvedených v této kapitole. Časový souhrn všech úkonů je uveden v tabulce 10 na konci této kapitoly.

První krok při zápisu přestupku v EDA je vyplnit kartu „**Obecné, přestupce**“, karta je uvedena na obrázku 11. Tato část obsahuje data o daném přestupci. V případě této práce se jedná o informace o panu Starém. Délka tohoto kroku je přibližně 10 minut.

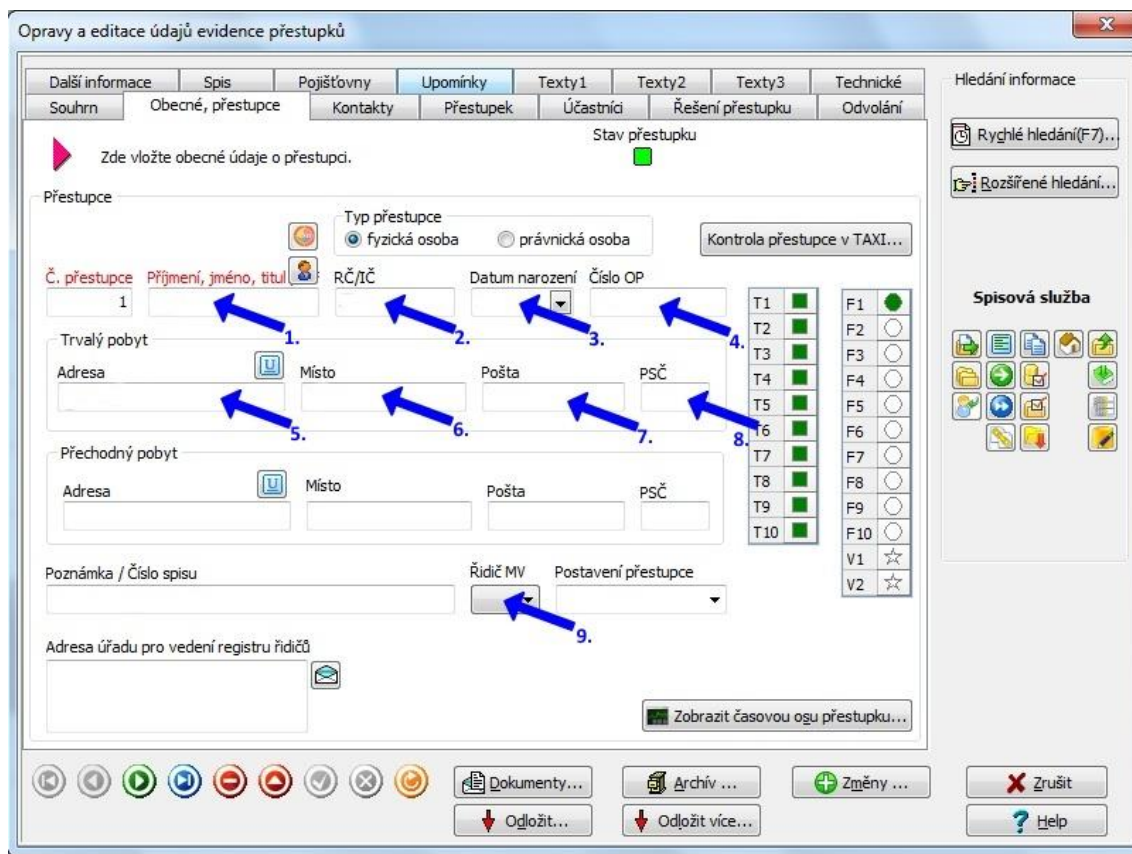

Obr. 11 Karta Obecné, přestupce

Zdroj: Screenshot a úprava autor

Data pro kartu „Obecné, přestupce“ jsou uvedena v tabulce 5.

Tab. 5 Karta Obecné, přestupce

P.č.	Data
1.	Starý Stanislav
2.	530917/0101
3.	17.9.1953
4.	20090801809
5.	Pražská 2256
6.	Střenov
7.	Střenov
8.	123 45
9.	Ano

Zdroj: Autor

Druhý krok je vyplnění karty „Přestupek“, ta je uvedena na obrázku 12. Zde zaměstnanec vyplní informace o spáchaném přestupku. Červená šipka označuje místo, kde program EDA uvede jméno přestupce. Tato informace je vyplněna na základě zapsaných dat v kartě „Obecné, přestupce“. Řádky označené modrou šipkou vyplňuje zaměstnanec ORP, který zpracovává přestupek. Délka tohoto kroku je přibližně 5 minut.

Obr. 12 Karta Přestupek

Zdroj: Screenshot a úprava autor

Do kolonky označené šipkou číslo 3. se uvádí **číslo jednací**, které bylo přestupku přiřazeno při přijetí datové zprávy (z programu VERA Radnice). **Druh přestupku** v kolonce označené šipkou číslo 4. se určuje dle zákona (1). **Kód příčiny** v kolonce označené šipkou číslo 5. je vygenerován na základě druhu přestupku (např. pro statistické účely, které se na **fiktivní** ORP generují na konci kalendářního roku).

Data pro kartu „**Přestupek**“ jsou uvedena v tabulce 6.

Tab. 6 Karta Přestupek

P.č.	Data
1.	Policie ČR
2.	26.3.2018
3.	MěÚ/7xx0/2018/DOP
4.	§ 125c odst. 1, písm. f) bod 8
5.	20
6.	Nedání přednosti v jízdě
7.	24.3.2018; 9:00
8.	Střenov
9.	Ne
10.	§ 125c odst. 1, písm. f) bod 8

Zdroj: Autor

Ve třetím kroku se v kartě „**Účastníci**“, ta je uvedena na obrázku 13, uvedou informace o zúčastněných osobách a vozidlech. Červená šipka označuje místo, kde program EDA uvede jméno přestupce na základě dat z karty „**Obecné, přestupce**“. Modrá šipka označuje místo, kde zaměstnanec vyplní parametry vozidel. Délka tohoto kroku je přibližně 5 minut.

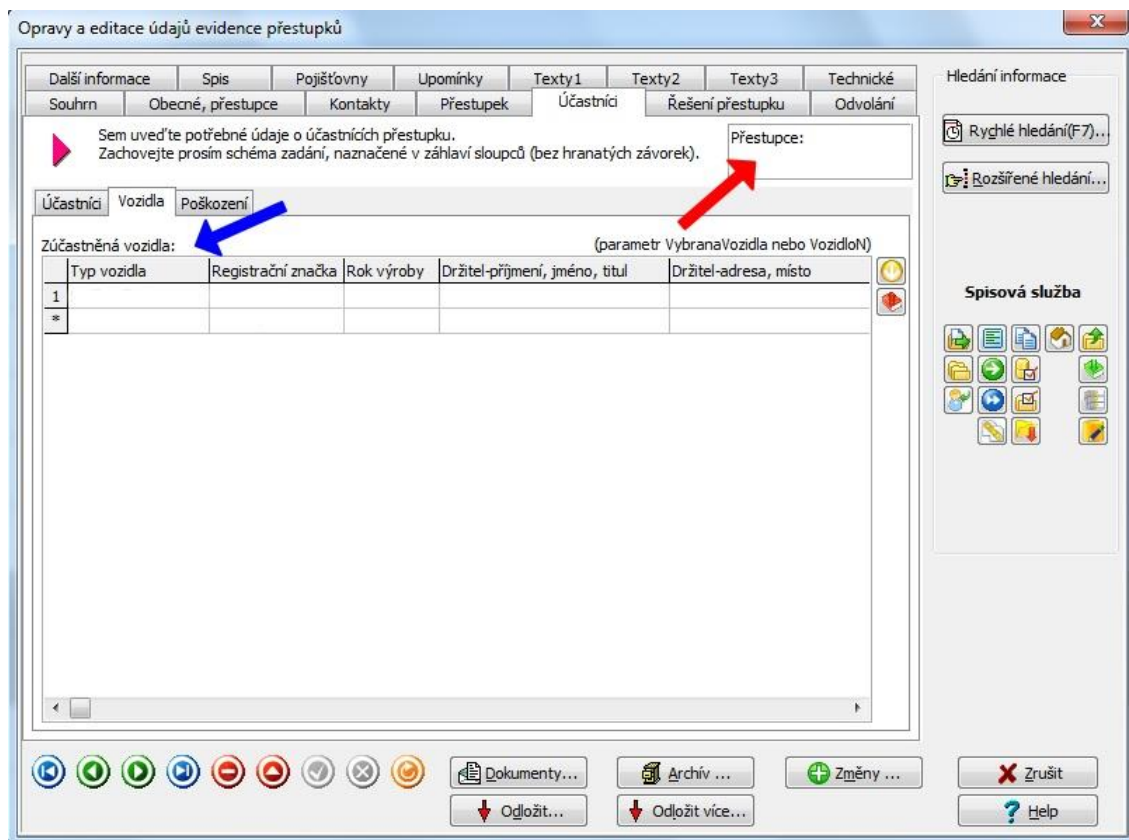

Obr. 13 Karta Účastníci

Zdroj: Screenshot a úprava autor

Data pro kartu „Účastníci“ jsou uvedena v tabulce 7.

Tab. 7 Karta Účastníci

P.č	Typ vozidla	Registrační značka	Rok výroby	Držitel-příjmení, jméno, titul	Držitel-adresa, místo
1.	Škoda Felicia	KHH 09X4	1998	Starý Stanislav	Pražská 2256, Střenov, 123 45
2.	Ford Fusion	4S2 2X55	2012	Novák Jan	Sluneční 56, Střenov, 123 45

Zdroj: Autor

Následně zaměstnanec, který se zpracováním daného přestupku zabývá zašle poškozenému „**Vyrozumění poškozeného o možnosti uplatnit nárok na náhradu škody**“. Toto vyrozumění je zasláno doporučeně pomocí obálky s modrým pruhem leasingové společnosti METEOR s.r.o., která je vlastníkem vozidla, pan Novák je pouze jeho provozovatel. Společnost má možnost uplatnit nárok na náhradu škody do pěti pracovních dnů od doručení. Tato možnost není v případě modelového přestupku využita a po uplynutí dané doby lze přistoupit k rozhodování o přestupku. Délka zpracování „**Vyrozumění poškozeného o možnosti uplatnit nárok na náhradu škody**“ je přibližně 15 minut.

Vzor „Vyrozumění poškozeného o možnosti uplatnit nárok na náhradu škody“ je uveden v příloze D.

Poté je přestupek pomocí EDA dále zpracováván, je rozhodováno o přestupku. Do záložky „Řešení přestupku“, která je uvedena na obrázku 14. Zde se uvede výše pokuty, která je přestupci uložena. Tyto částky, resp. rozpětí částek stanoví zákon (1). Dále se zde uvádějí datum vydání rozhodnutí, datum splatnosti pokuty a případně i výše nákladů správního řízení. Červená šipka označuje místo, kde program EDA uvede jméno přestupce na základě dat z karty „Obecné, přestupce“. Modré šipky označují místa, která vyplní zaměstnanec. Délka tohoto kroku je přibližně 10 minut.

Obr. 14 Karta Řešení přestupku

Zdroj: Screenshot a úprava autor

U kolonky označené šipkou číslo 2. se uvádí **číslo spisu**, které bylo přestupku přiřazeno na začátku řešení přestupku (z programu VERA Radnice). Do kolonky označené šipkou číslo 3. se zapisuje kódové označení symboly pro úhradu pokuty.

Data pro kartu „Řešení přestupku“ jsou uvedena v tabulce 8.

Tab. 8 Karta Řešení přestupku

P.č.	Data
1.	29.3.2018
2.	MěÚ/7xx0/2018/DOP
3.	12012056
4.	2 500
5.	Dva tisíce pět set korun
6.	12.4.2018
7.	1 000
8.	Tisíc korun
9.	12.4.2018
10.	Poštovní poukázka

Zdroj: Autor

Následně zaměstnanec vyplní kartu „Texty2“, která je uvedena na obrázku 15. V kartě kde se vyplní pole **Text6** (označeno modrou šipkou), do kterého stručně popíše průběh nehody, ev. přestupkové jednání. Tento text se poté přepisuje ve všech písemnostech k přestupku tak, jak jej zaměstnanec vyplnil – např. do „**Příkazu o uložení sankce**“. Červená šipka označuje místo, kde program EDA uvede jméno přestupce na základě dat z karty „**Obecné, přestupce**“. Délka tohoto kroku je přibližně 10 minut.

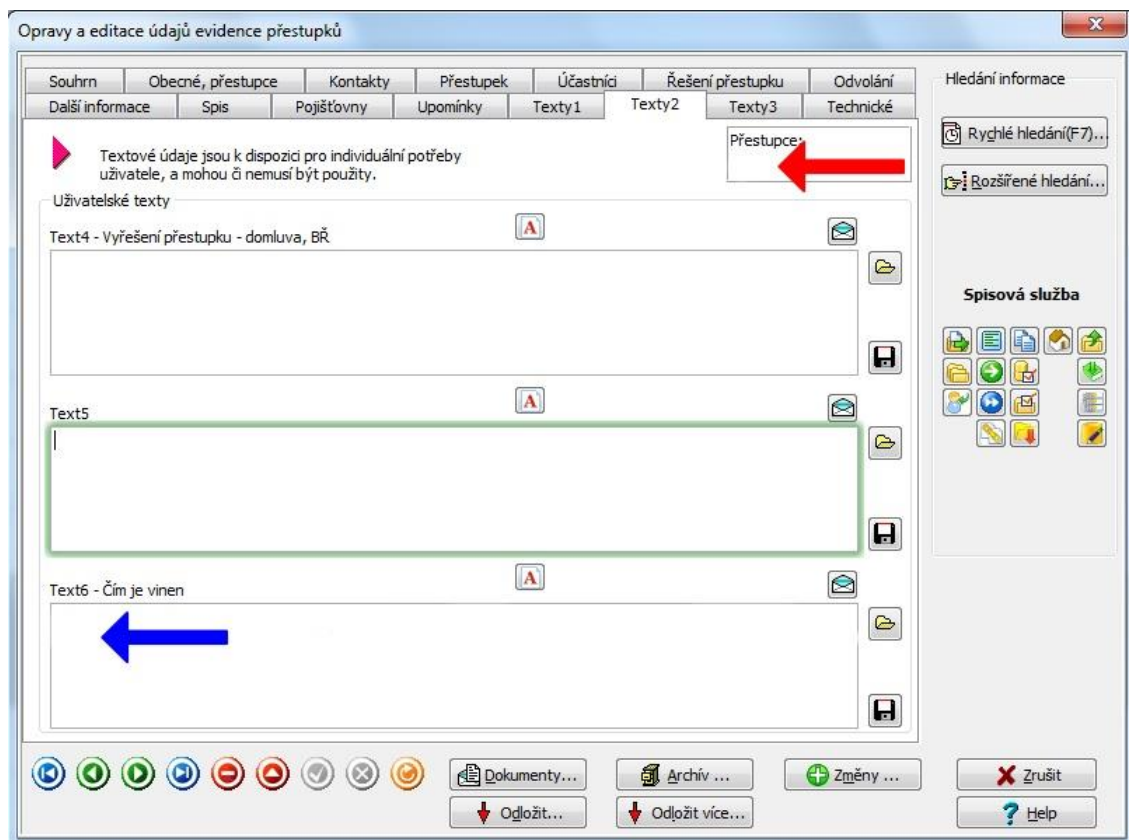

Obr. 15 Karta Texty2

Zdroj: Screenshot a úprava autor

Data pro kartu „Texty2“ jsou uvedena v tabulce 9.

Tab. 9 Karta Texty2

P.č.	Data
1.	Dne 24.03.2018 v 9:00 hodin řídil osobní vozidlo Škoda Felicia, RZ KHH 09X4 v obci Střenov při vyjíždění z vedlejší pozemní komunikace v ulici Generála Eliáše do ulice Svatopluka Čecha neuposlechl dopravní značky P 4, Dej přednost v jízdě, nedal přednost vozidlu Ford Fusion, RZ 4S2 2X55, které přijíždělo po hlavní pozemní komunikace, a které řídil pan Jan Novák, došlo ke střetu obou vozidel. Vliv alkoholu na místě vyloučen dechovými zkouškami, nedošlo ke zranění osob, došlo pouze k hmotné škodě na obou vozidlech.

Zdroj: Autor

Obviněnému (pan Starý) se zašle „**Příkaz o uložení sankce**“ (prostřednictvím obálky s modrým pruhem do vlastních rukou). Jelikož pan Starý na místě s přestupkem souhlasil není potřeba zasílat „**Vyrozumění o zahájení řízení o přestupku**“. Součástí příkazu je poučení o opravných prostředcích, pokud pan Starý tyto opravné prostředky nevyužije do 8 dnů po převzetí poštovní zásilky, příkaz nabude právní moci. Příkaz se tiskne ve třech kopiích,

jedna je založena do spisu, druhá se zašle k zápisu do evidenční karty řidiče obce příslušné podle místa trvalého bydliště pana Starého. V tomto případě se jedná o registr řidičů v obci Střenov. Třetí kopii obdrží pan Starý prostřednictvím obálky s modrým pruhem do vlastních rukou. **Vzor „Příkazu o uložení sankce“ je uveden v příloze E.**

Po uplynutí doby splatnosti zaměstnanec zkontroluje, zda byla pokuta zaplacená. Pan Starý se zaviněním přestupku souhlasil a pokutu uhradil. Uhrazení pokuty zaměstnanec zpětně doplní do karty „**Řešení přestupku**“ v programu EDA. Tímto je přestupek ukončen a uložen do spisu. Dokončený spis se uloží do spisovny a je s ním dále nakládáno podle skartačního řádu příslušného městského úřadu dle zákona (22).

Časový souhrn všech úkonů je uveden v tabulce 10.

Tab. 10 Časový souhrn úkonů

P.č.	Úkony řešení přestupku	Doba úkonů
1.	Úprava datové zprávy	10 min
2.	Vyplnění karty „Obecné, přestupce“	10 min
3.	Vyplnění karty „Přestupek“	5 min
4.	Vyplnění karty „Účastníci“	5 min
5.	Zpracování „Vyrozumění poškozeného o možnosti uplatnit nárok na náhradu škody“	15 min
6.	Vyplnění karty „Řešení přestupku“	10 min
7.	Vyplnění karty „Texty2“	10 min
8.	Zpracování „Příkazu o uložení sankce“	10 min
9.	Ukončení přestupku	5 min
	CELKEM	1:20 h

Zdroj: Autor

Po analyzování doby trvání jednotlivých kroků autor došel k závěru, že tyto hodnoty na řešení dopravního přestupku nejsou uspokojivé. Autor uvede návrh změn pro zrychlení úkonů při zadávání dat v kapitole 5.2.

5 NÁVRH ZMĚN PŘI PROJEDNÁVÁNÍ DOPRAVNÍCH PŘESTUPKŮ

Tato kapitola uvádí na základě analýzy projednávání dopravních přestupků na úřadu obce s rozšířenou působností v kapitole 3 a zpracování modelového příkladu dopravního přestupku a následného projednávání v kapitole 4 nejefektivnější návrhy změn. Autor na základě analýzy technologického postupu řešení dopravních přestupků uvádí výsledky, ke kterým ve své práci dospěl. Dále uvádí návrh změn softwaru používaného při procesu řešení dopravních přestupků.

5.1 Výsledky analýzy technologického postupu při řešení dopravních přestupků

Autor v kapitole 3.2 zpracoval technologický postup při řešení dopravního přestupku. Následně vytvořil modelový dopravní přestupek a detailně jej zpracoval v kapitole 4, aby ověřil funkčnost správního postupu při jeho řešení.

Po **vlastní** analýze celé problematiky a následné konzultaci se zaměstnanci **fiktivní** ORP došel k závěru, že používaný postup při řešení dopravních přestupků nelze měnit. Postup je upraven předpisy a zákony, tak aby byl co nepřehlednější a spravedlivý vůči každému přestupci. **Autor pokládá tento postup za více než vyhovující.**

5.2 Návrh změn softwaru používaného při procesu řešení dopravních přestupků

V kapitole 3.1.2 je uveden software, který **fiktivní** ORP využívá, následně v kapitole 3.1.3 autor vypracoval technologický postup zapisování do programů.

Jako první návrh na zvýšení efektivnosti využití času a snížení faktoru chybovosti autor navrhuje zakoupení rozšiřujícího modulu pro program VERA Radnice, který umožňuje provázání s programem od společnosti YAMACO. Aktuální balíček modulů na **fiktivní** ORP tuto možnost neumožňuje. Spolupráce programů umožní získávání informací z oznámení a převedení do stavu pro tvorbu spisu. Tato funkce bude závislá na přesných informacích, které se zadají v oznámení. Autor navrhuje zavedení jednotného stylu pro zadávání informací, názvů, zkratek a datumů při zadávání údajů do softwaru. Jména, adresy a názvy budou zadávány pouze s velkým písmenem na začátku, bude se dodržovat styl dle pravidel českého pravopisu. Při zadávání adres se bude psát v tomto pořadí: název ulice, číslo popisné/orientační, poštovní směrovací číslo a město.

Druhým návrhem autora je opatřit software VERA Radnice funkcí automatických oprav. Při špatném zadání informace funkce chybu automaticky opraví do správného formátu. Nebo se v případě chyby zobrazí upozornění pro kontrolu správnosti údaje. Zadávání datumu je vyhovující v aktuální podobě, které software využívá (pomocí rozevíracího kalendáře).

Tato změna bude pro **fiktivní** ORP náročná, jelikož v databázi VERY jsou zanesena všechna data údajů pro různé odbory úřadu společně. Pro aktualizaci a opravy databáze musí úřad zaměstnat dočasně osobu, která databázi aktualizuje nebo pověřit zaměstnance z podatelny. Případně budou aktualizaci zpracovávat sami zaměstnanci v průběhu výkonu své práce.

Jelikož je aktualizace a oprava starých informací složitá, třetím návrhem autora je zakoupení nového programu. Software bude obsahovat provázanost se spisovou službou, splňovat funkce EDA a jiné potřebné moduly pro funkci ostatních odborů (např. odbor financí, odbor životního prostředí, odbor živnostenského úřadu). Nejvhodnějším softwarem je **Agendové informační systémy (AIS)** od společnosti VITA Software s.r.o.

Software **AIS** je již propojen s celostátními informačními systémy (28):

- Základní registry,
- katastr nemovitostí,
- územní identifikace,
- evidence obyvatel,
- evidence přestupků,
- centrální registr vozidel,
- datové schránky.

Dále je propojen s informačními systémy úřadu:

- Kancelářský systém,
- spisová služba,
- portál úředníka,
- jednotná správa uživatelů.

Software AIS umožňuje projednávat přestupky, tisknout předvolání, rozhodnutí a dožádání. AIS podporuje vedení přestupkového a příkazního řízení a příkazu na místě. Obsahuje přístup do databáze „**Automatizovaného systému právních informací**“ (ASPI),

kteřá umožňuje zaměstnancům využít legislativu v aktuálním znění (28). Zadávání některých dat manuálně, dat z oznámení o přestupku a jejich zpracování se výrazně neliší od EDA.

Prostředí programu AIS je uvedeno na obrázku 16.

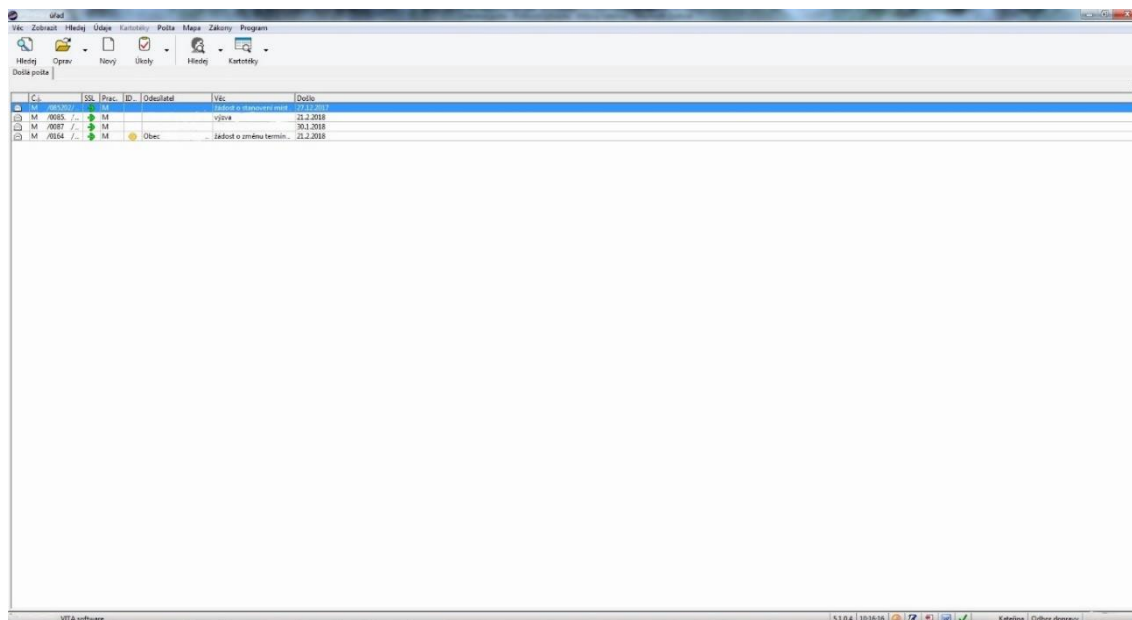

Obr. 16 Prostředí programu AIS

Zdroj: Screenshot a úprava autor

Pro správnou funkčnost AIS je zapotřebí programu, který povede spisovou službu. Program AIS vedení spisové služby neobsahuje. Příchozí datové zprávy je do programu AIS potřeba přidělit manuálně. K vedení spisové služby na **fiktivním** ORP se může využít stávajícího programu VERA Radnice. **Autor tuto variantu doporučuje. Zaměstnanci fiktivní ORP mají s tímto programem zkušenosti a umějí v něm pracovat.**

Autor také navrhuje variantu zakoupit nový program „**Spisová služba**“ od společnosti GEOVAP, spol. s.r.o. Tento program je svou funkcí podobný programu VERA Radnice. **Autor navrhuje tento program z důvodu větší přehlednosti v pracovním prostředí.** Prostředí programu je uvedeno na obrázku 17.

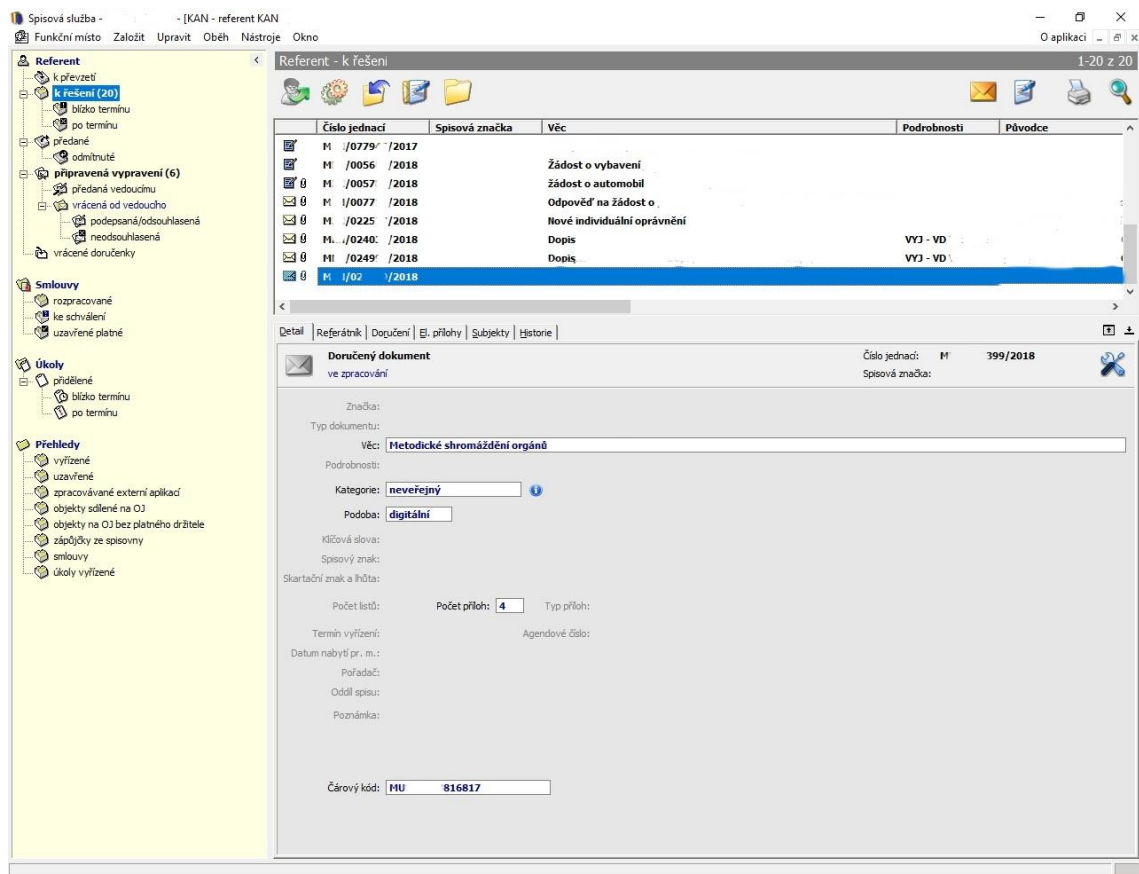

Obr. 17 Prostředí programu Spisová služba

Zdroj: Screenshot a úprava autor

Autor si je vědom problematiky, která je spojena se zavedením nového programu do již fungujícího ORP. Přechodem na nový systém, bude potřeba zabezpečit dostatečné proškolení všech zaměstnanců ORP (konkrétně 11 zaměstnanců z odboru dopravy). Spisová služba z předchozích programů musí být převedena do nového systému. Zprovoznění nového programu pravděpodobně odstaví funkčnost ORP po patřičnou dobu (autor odhaduje tuto dobu na 3-4 pracovní dny). Zakoupením nového programu, školením zaměstnanců vzrostou provozní náklady obce.

Díky novým programům by se zredukoval potřebný čas na řešení dopravního přestupku. Aktuální celkový čas je **1:20 h** (doby časových úkonů jsou uvedeny v tabulce 10 v kapitole 4.3). Po aplikování změn by se časová náročnost zkrátila na **44 min**. Konkrétně by došlo ke zrychlení všech kroků o 5 minut, kromě kroků číslo 3, 4 a 9. U těchto kroků by došlo ke zrychlení o 2 minuty. Tento čas autor předpokládá na základě konzultace s odbornými pracovníky na skutečných ORP, která navštívil.

Autor doporučuje variantu zakoupení programu AIS společně s programem spisová služba. S výhledem na budoucnost provozu fiktivní ORP je tato změna vhodná z důvodu postupného zlepšování pracovního prostředí, časové a pracovní efektivnosti. Změna přinese usnadnění zpracovávání přestupků, práce s databází díky přístupu do evidence obyvatel a dalších částí programu.

ZÁVĚR

Práce „Analýza řešení dopravních přestupků v rámci obce s rozšířenou působností a návrh změn“ se zabývá procedurálním postupem při projednávání dopravních přestupků na úřadu obce s rozšířenou působností.

První část práce se zabývá analýzou dopravních přestupků. Práce analyzuje právní úpravy dopravních přestupků používané v květnu 2018, definuje dopravní přestupky a účastníka správního řízení.

Ve druhé části práce jsou uvedeny vybrané správní orgány, které řeší dopravní přestupky. Těmito orgány jsou obecní policie, služba dopravní policie a obec s rozšířenou působností.

Třetí část práce se zabývá analýzou dopravních přestupků na úřadu obce s rozšířenou působností. Práce analyzuje vybavení pracoviště oddělení dopravních přestupků, jako je kancelář, používaný software pro řešení dopravních přestupků a zaměstnance. Analyzuje technologický postup přestupkového řízení.

Ve čtvrté části práce je zpracován a vyřešen příklad modelového přestupku. Je zpracována dopravní situace, postup Policie ČR a postup obce s rozšířenou působností při řešení dopravního přestupku.

V páté části jsou uvedeny návrhy změn při projednávání dopravních přestupků. Autor dospěl k závěru, že používaný postup při řešení dopravních přestupků nelze měnit. Eventuální změny by bylo možné provést na jednotlivých ORP, především v oblasti softwarového vybavení.

V návrhu se autor zabývá možností změny softwaru používaného při procesu řešení dopravních přestupků. Jako první část návrhu na zvýšení efektivnosti času a snížení faktoru chybovosti autor navrhuje zakoupení rozšiřujícího modulu pro program VERA Radnice. Druhou částí tohoto návrhu je opatřit software VERA Radnice funkcí automatických oprav.

Třetí částí změn návrhu pro změnu používaného software je zakoupení nového programu AIS. Tato část se dále zabývá návrhem pro vedení spisové služby potřebné pro funkčnost AIS. Autor doporučuje variantu zakoupení programu AIS společně s programem spisová služba, která by přinesla usnadnění zpracování dopravních přestupků.

Cílem této práce bylo provést analýzu dopravních přestupků. Dále pak popsat správní orgány řešící dopravní přestupky, analyzovat projednávání dopravních přestupků na úřadu obce s rozšířenou působností. Dalším z cílů této práce bylo zpracovat modelový dopravní přestupek a jeho následné modelové projednání. V neposlední řadě na základě těchto analýz byly navrženy změny, které zlepší postup při projednávání dopravních přestupků na obci s rozšířenou působností.

Výsledky práce:

- **Analýza dopravních přestupků.**
- **Popis správních orgánů řešící dopravní přestupky.**
- **Analýza projednávání dopravních přestupků na úřadu obce s rozšířenou působností.**
- **Modelový příklad dopravního přestupku a následné projednávání.**
- **Výsledky analýzy technologického postupu při řešení dopravních přestupků.**
- **Návrh změn softwaru používaného při procesu řešení dopravních přestupků.**

SEZNAM POUŽITÝCH INFORMAČNÍCH ZDROJŮ

- (1) *Zákon č. 361/2000 Sb.*, o provozu na pozemních komunikacích a o změnách některých zákonů, ve znění pozdějších předpisů.
- (2) *Zákon č. 250/2016 Sb.*, o odpovědnosti za přestupky a řízení o nich.
- (3) *Zákon č. 251/2016 Sb.*, o některých přestupcích.
- (4) *Zákon č. 500/2004 Sb.*, správní řád, ve znění pozdějších předpisů.
- (5) *Zákon č. 89/2012 Sb.*, občanský zákoník, ve znění pozdějších předpisů.
- (6) *Zákon č. 40/2009 Sb.*, trestní zákoník, ve znění pozdějších předpisů.
- (7) *Zákon č. 141/1961 Sb.*, o trestním řízení soudním (trestní řád), ve znění pozdějších předpisů.
- (8) *Zákon č. 150/2002 Sb.*, soudní řád správní, ve znění pozdějších předpisů.
- (9) Bodový systém – tabulka pokut 2017. *12bodu.cz* [online]. 2017 [cit. 2017-12-13]. Dostupné z: <<http://www.12bodu.cz/bodove-prestupky.php>>
- (10) Přehled přestupků, které je strážník obecní policie oprávněn projednat uložením napomenutí a pokuty příkazem na místě. *Ministerstvo vnitra České republiky* [online]. Odbor bezpečnostní politiky a prevence kriminality, oddělení obecní policie, zbraní a dopravního inženýrství, 2016 [cit. 2018-03-05]. Dostupné z: <<http://www.mvcr.cz/gdpr/ViewFile.aspx?docid=22069656>>
- (11) Postup při řešení přestupku. *Statutární město Opava Městská police Opava* [online]. Opava, 2018 [cit. 2018-05-13]. Dostupné z: <<http://mp.opava-city.cz/cs/postup-pri-reseni-prestupku>>
- (12) *Zákon č. 553/1991 Sb.*, Zákon České národní rady o obecní policii, ve znění pozdějších předpisů.
- (13) *Zákon č. 273/2008 Sb.*, o Policii České republiky, ve znění pozdějších předpisů.
- (14) *Zákon č. 111/1994 Sb.*, o silniční dopravě, ve znění pozdějších předpisů.
- (15) *Nařízení Evropského parlamentu a rady (ES) č. 561/2006*, o harmonizaci některých předpisů v sociální oblasti týkající se silniční dopravy, ve znění pozdějších nařízení
- (16) *Zákon č. 183/2006 Sb.*, o územním plánování a stavebním řádu (stavební zákon), ve znění pozdějších předpisů.
- (17) *Policie České republiky: Police of the Czech Republic* [online]. 2. vydání. Praha: Policejní prezidium České republiky, 2017 [cit. 2018-03-18]. ISBN ISBN978-80-270-0664-9. Dostupné z: <<http://www.policie.cz/soubor/policie-ceske-republiky-2017-pdf.aspx>>

- (18) *Zákon č. 56/2001 Sb.*, o podmínkách provozu vozidel na pozemních komunikacích a o změně zákona č. 168/1999 Sb., o pojištění odpovědnosti za škodu způsobenou provozem vozidla a o změně některých souvisejících zákonů (zákon o pojištění odpovědnosti z provozu vozidla), ve znění zákona č. 307/1999 Sb.; ve znění pozdějších předpisů.
- (19) *Zákon č. 168/1999 Sb.*, o pojištění odpovědnosti za škodu způsobenou provozem vozidla a o změně některých souvisejících zákonů (zákon o pojištění odpovědnosti z provozu vozidla), ve znění pozdějších předpisů.
- (20) Evidence dopravních agend. *YAMACO Software* [online]. 2018 [cit. 2018-02-18]. Dostupné z: <<https://yamaco.cz/produkty/evidence-dopravnich-agend.html>>
- (21) VERA Radnice. *VERA* [online]. 2018 [cit. 2018-01-13]. Dostupné z: <<https://www.vera.cz/produkty/vera-radnice>>
- (22) *Zákon č. 499/2004 Sb.*, o archivnictví a spisové službě a o změně některých zákonů, ve znění pozdějších předpisů.
- (23) *Zákon č. 300/2008 Sb.*, o elektronických úkonech a autorizované konverzi dokumentů, ve znění pozdějších předpisů.
- (24) *Zákon č. 297/2016 Sb.*, o službách vytvářejících důvěru pro elektronické transakce, ve znění pozdějších předpisů.
- (25) Průvodce zákonem č. 250/2016 Sb., o odpovědnosti za přestupky a řízení o nich. *Ministerstvo vnitra České republiky* [online]. Ministerstvo vnitra České republiky, 2018 [cit. 2018-02-15]. Dostupné z: <<http://www.mvcr.cz/soubor/pruvodce-novou-upravou-prestupkoveho-prava.aspx>>
- (26) *Správní řízení, příkazní řízení a blokové řízení (bloková pokuta). Přestupky v dopravě* [online]. Bc. Milan Neuheuser, 2015 [cit. 2017-11-28]. Dostupné z: <<http://www.prestupkyvdoprave.cz/spravni-izeni-prikazni-izeni-a-blokove-izeni-blokova-pokuta/>>
- (27) *Mapy Google* [online]. 2018 [cit. 2018-03-12]. Dostupné z: <<https://www.google.cz/maps/@49.9066352,15.3975128,146m/data=!3m1!1e3>>
- (28) *VITA Software* [online]. 2017 [cit. 2017-12-11]. Dostupné z: <<http://www.vitasw.cz>>

SEZNAM PŘÍLOH

- Příloha A Seznam dopravních přestupků
- Příloha B Šablona Vyrozumění o zahájení řízení o přestupku
- Příloha C Formulář Protokol o nehodě v silničním provozu
- Příloha D Vyrozumění poškozeného o možnosti uplatnit nárok na náhradu škody
- Příloha E Příkaz o uložení sankce

PŘÍLOHY

Příloha A: Seznam dopravních přestupků (1/6)

Paragrafy přestupků dle zákona 361/2000 Sb.	Přestupek	Body	Příkaz na místě (Kč)	Pokuta ve správním řízení/ trest v trestním řízení (Kč)	Zákaz činnosti
§ 125c/ 1a) 1.	Vozidlo bez (nebo s cizí RZ)	0	---	5 000 - 10 000	6 měs. - 1 rok
§ 125c/ 1a) 2.	Vozidlo se zakrytou, upravenou nebo nečitelnou RZ	0	---	5 000 - 10 000	6 měs. - 1 rok
§ 125c/ 1a) 3.	Technicky nezpůsobilé vozidlo	5	---	5 000 - 10 000	6 měs. - 1 rok
§ 125c/ 1a) 4.	Řízení po zadržení technického průkazu	0	---	10 000 - 20 000	6 měs. - 1 rok
§ 125c / 1b)	Řízení pod vlivem alkoholu (nad 0,3 promile)	7	---	2 500 - 20 000	6 měs. - 1 rok
§ 125c / 1b)	Řízení pod vlivem alkoholu (do 0,3 promile)	0	---	2 500 - 20 000	6 měs. - 1 rok
§ 125c / 1c)	Řízení ve stavu vylučujícím způsobilost (alkohol, návykové látky)	7	---	25 000 - 50 000	1-2 roky
§ 125c / 1d)	Odmítnutí testu na alkohol / návykové látky	7	---	25 000 - 50 000	1-2 roky
§ 125c / 1e) 1.	Řízení bez řidičského oprávnění	4	---	25 000 - 50 000	1-2 roky
§ 125c / 1e) 2.	Řízení po zadržení řidičského průkazu na místě	7	---	5 000 - 10 000	6 měs. - 1 rok
§ 125c / 1e) 3.	Řízení bez profesního průkazu	0	---	5 000 - 10 000	6 měs. - 1 rok
§ 125c / 1e) 4.	Řízení bez posudku o zdravotní způsobilosti	0	---	5 000 - 10 000	6 měs. - 1 rok
§ 125c / 1e) 5.	Řízení s řidičským průkazem Evropské unie a pozbytím práva k řízení na území ČR	0	---	25 000 - 50 000	1-2 roky
§ 125c / 1f) 1.	Řízení s telefonem v ruce	2	do 1 000	1 500 - 2 500	---
§ 125c / 1f) 2.	Vysoké překročení rychlosti – v obci o 40 km/h a více nebo mimo obec o 50 km/h a více	5	---	5 000 - 10 000	6 měs. - 1 rok

Zdroj: (9)

Příloha A: Seznam dopravních přestupků (2/6)

Paragrafy přestupků dle zákona 361/2000 Sb.	Přestupek	Body	Příkaz na místě (Kč)	Pokuta ve správním řízení/ trest v trestním řízení (Kč)	Zákaz činnosti
§ 125c / 1f) 3.	Vyšší překročení rychlosti – v obci o 20 km/h a více nebo mimo obec o 30 km/h a více	3	do 2 500	2 500 - 5 000	1-6 měs. (spáchá-li 2x a vícekrát za 12 měsíců po sobě jdoucích)
§ 125c / 1f) 4.	Střední překročení rychlosti – v obci do 20 km/h nebo mimo obec do 30 km/h	2	do 1 000	1 500 - 2 500	---
§ 125c / 1f) 4.	Malé překročení rychlosti – v obci do 5 km/h nebo mimo obec do 10 km/h	0	do 1 000	1 500 - 2 500	---
§ 125c / 1f) 5.	Nezastavení na červenou (nebo pokyn "Stůj")	5	do 2 500	2 500 - 5 000 nebo 4 000 - 7 500 (spáchá-li 2x a vícekrát za 12 po sobě jdoucích kalendářních měsíců)	1-6 měs. (spáchá-li 2x a vícekrát za 12 měsíců po sobě jdoucích)
§ 125c / 1f) 5.	Úmyslné nezastavení na pokyn "Stůj"	5	---	2 500 - 5 000 nebo 4 000 - 7 500 (spáchá-li 2x a vícekrát za 12 po sobě jdoucích kalendářních měsíců)	6 měs. - 1 rok
§ 125c / 1f) 6.a)	Ohrožení chodce na přechodu	4	do 2 500	2 500 - 5 000	1-6 měs. (spáchá-li 2x a vícekrát za 12 měsíců po sobě jdoucích)

Zdroj: (9)

Příloha A: Seznam dopravních přestupků (3/6)

Paragrafy přestupků dle zákona 361/2000 Sb.	Přestupek	Body	Příkaz na místě (Kč)	Pokuta ve správním řízení/ trest v trestním řízení (Kč)	Zákaz činnosti
§ 125c / 1f)6.b)	Nezastavení před přechodem	3	do 2 500	2 500 - 5 000	1-6 měs. (spáchá-li 2x a vícekrát za 12 měsíců po sobě jdoucích
§ 125c / 1f) 6.c)	Ohrožení chodce při odbočování	0	do 2 500	2 500 - 5 000	1-6 měs. (spáchá-li 2x a vícekrát za 12 měsíců po sobě jdoucích
§ 125c / 1f) 6.d)	Ohrožení chodce mimo silnici nebo při otáčení nebo couvání	5	do 2 500	2 500 - 5 000	1-6 měs. (spáchá-li 2x a vícekrát za 12 měsíců po sobě jdoucích
§ 125c / 1f) 7.	Nedovolené předjíždění	7	---	5 000 - 10 000	6 měs. - 1 rok
§ 125c / 1f) 8.	Nedání přednosti v jízdě	4	do 2 500	2 500 - 5 000	1-6 měs. (spáchá-li 2x a vícekrát za 12 měsíců po sobě jdoucích
§ 125c / 1f) 9.	Nedovolená jízda přes železniční přejezd	7	---	2 500 - 5 000	6 měs. - 1 rok
§ 125c / 1f) 10.	Couvání, otáčení nebo jízda v protisměru na dálnici	7	---	5 000 - 10 000	6 měs. - 1 rok
§ 125c / 1f) 11.	Stání na místě vyhrazeném pro invalidy	0	do 5 000	5 000 - 10 000	---

Zdroj: (9)

Příloha A: Seznam dopravních přestupků (4/6)

Paragrafy přestupků dle zákona 361/2000 Sb.	Přestupek	Body	Příkaz na místě (Kč)	Pokuta ve správním řízení/ trest v trestním řízení (Kč)	Zákaz činnosti
§ 125c / 1g)	Nedovolená jízda nákladního automobilu	0	do 2 500	2 500 - 5 000	1-6 měs. (spáchá-li 2x a vícekrát za 12 měsíců po sobě jdoucích
§ 125c / 1h)	Zavinění nehody s ublížením na zdraví	0	---	25 000 - 50 000	1-2 roky
§ 125c / 1i) 1.	Nezastavení po nehodě	7	do 5 000	2 500 - 5 000	1-6 měs. (spáchá-li 2x a vícekrát za 12 měsíců po sobě jdoucích
§ 125c / 1i) 2.	Neohlášení dopravní nehody	0	do 5 000	2 500 - 5 000	1-6 měs. (spáchá-li 2x a vícekrát za 12 měsíců po sobě jdoucích
§ 125c / 1i) 3.	Neposkytnutí údajů ostatním účastníkům dopravní nehody	0	do 5 000	2 500 - 5 000	1-6 měs. (spáchá-li 2x a vícekrát za 12 měsíců po sobě jdoucích
§ 125c / 1i) 4.	Ujetí od dopravní nehody	7	do 5 000	2 500 - 5 000	1-6 měs. (spáchá-li 2x a vícekrát za 12 měsíců po sobě jdoucích

Příloha A: Seznam dopravních přestupků (5/6)

Paragrafy přestupků dle zákona 361/2000 Sb.	Přestupek	Body	Příkaz na místě (Kč)	Pokuta ve správním řízení/ trest v trestním řízení (Kč)	Zákaz činnosti
§ 125c / 1j)	Použití antiradaru	0	do 5 000	5 000 - 10 000	---
§ 125c / 1k)	Jiné porušení povinností	0	do 2 000	1 500 - 2 500	---
§ 125c / 1k)	Ohrožení při přeježdění z pruhu do pruhu	5	do 2 000	1 500 - 2 500	---
§ 125c / 1k)	Jízda bez bezpečnostních pásů	3	do 2 000	1 500 - 2 500	---
§ 125c / 1k)	Nepoužití autosedačky pro dítě	4	do 2 000	1 500 - 2 500	---
§ 125c / 1k)	Neoznačení překážky způsobené řidičem	2	do 2 000	1 500 - 2 500	---
§ 125c / 2	Svěření řízení neznámé osobě	0	5 000	5 000 - 10 000	---
§ 125c / 4a)	Nepodrobení se dopravně psychologickému vyšetření	0	---	2 500 - 5 000	---
§ 125c / 4b)	Neodevzdání řidičského nebo technického průkazu	0	do 5 000	2 500 - 5 000	---
§ 143, 147, 148 TZ	Nehoda s usmrcením nebo těžkou újmou na zdraví	7	---	Odnětí svobody až 10 let	1-10 let
§ 150 TZ	Neposkytnutí první pomoci / nepřivolání záchranky	7	---	Odnětí svobody až 2 roky	---
§ 23 / 1f)	Řízení bez dokladů nebo záznamů o provozu vozidla	0	do 5 000	do 10 000	lze uložit 6-12 měs.
§ 23 / 1f)	Nedodržení bezpečnostních přestávek	4	do 5 000	do 10 000	lze uložit 6-12 měs.
§ 23 / 1f)	Nepředložení záznamu o době řízení a bezpečnostních přestávkách	0	do 5 000	do 10 000	lze uložit 6-12 měs.
§ 337 TZ	Maření výkonu úředního rozhodnutí	4	---	Odnětí svobody až do 2 let	1-10 let
§ 34e/3 a) 111/1994 Sb.	Nesplnění povinností při přepravě nebezpečných věcí	0	do 5 000	do 10 000	---

Zdroj: (9)

Příloha A: Seznam dopravních přestupků (6/6)

Paragrafy přestupků dle zákona 361/2000 Sb.	Přestupek	Body	Příkaz na místě (Kč)	Pokuta ve správním řízení/ trest v trestním řízení (Kč)	Zákaz činnosti
§ 34e/3 b) 111/1994 Sb.	Nevedení / nepředložení záznamu o době řízení	0	do 5 000	do 10 000	---
§ 34e/3 c) 111/1994 Sb.	Nedodržení stanovené doby řízení	4	do 5 000	do 10 000	---
§ 34e/3 d) 111/1994 Sb.	Nepředložení platného dokladu (profesionální řidič)	0	do 5 000	do 10 000	---
§ 42 a/4 c) 13/1997 Sb.	Přetížený kamion nebo autobus	0	do 15 000	do 500 000	---
§ 274 TZ	Řízení ve stavu vylučujícím způsobilost (alkohol a návykové látky)	7	---	Odnětí svobody až do 3 let, peněžitý trest	1-10 let

Zdroj: (9)

Příloha B: Šablona Vyrozumění o zahájení řízení o přestupku (1/3)

MĚSTSKÝ ÚŘAD

Odbor dopravy

Pan/í
\\A.JMENO\
nar. \\A.DATNAR\
\\A.ADRESA\
\\A.PSC\
\\A.MISTO\
\\A.TEXT6\
Městský úřad, odbor dopravy (dále jen „správní orgán“) jako příslušný správní orgán Vám podle § 46 odst. 1 zákona č. 500/2004 Sb., správní řád, ve znění pozdějších předpisů (dále jen „správní řád“) v souladu s § 78 odst. 1 zákona o odpovědnosti za přestupky jako obviněnému

Číslo jednací: MěÚ/**/2017/DOP
Spis. značka: \\A.CJ\
Vyřizuje:
Tel.:
E-mail:
Datum:

Vyrozumění o zahájení řízení o přestupku - PŘEDVOLÁNÍ

\\A.JMENO\
nar. \\A.DATNAR\
\\A.ADRESA\
\\A.PSC\
\\A.MISTO\
dále jen obviněný/á se měl dopustit přestupku/ů:

- proti zákonu o silničním provozu podle \\A.PRESTUPEK\
zákona č. 361/2000 Sb., o provozu na pozemních komunikacích a o změnách některých zákonů (zákon o silničním provozu), ve znění pozdějších předpisů (dále jen „zákon o silničním provozu“) porušením ustanovení \\A.PORUSENZAKON\
zákona o silničním provozu tím, že:

\\A.TEXT6\
Městský úřad, odbor dopravy (dále jen „správní orgán“) jako příslušný správní orgán Vám podle § 46 odst. 1 zákona č. 500/2004 Sb., správní řád, ve znění pozdějších předpisů (dále jen „správní řád“) v souladu s § 78 odst. 1 zákona o odpovědnosti za přestupky jako obviněnému

Městský úřad, odbor dopravy (dále jen „správní orgán“) jako příslušný správní orgán Vám podle § 46 odst. 1 zákona č. 500/2004 Sb., správní řád, ve znění pozdějších předpisů (dále jen „správní řád“) v souladu s § 78 odst. 1 zákona o odpovědnosti za přestupky jako obviněnému

o z n a m u j e

zahájení přestupkového řízení, které je zahájeno na základě oznámení od \\A.OZNAMIL\
č.j. \\A.CJORPV\
ze dne \\A.D_OZNAMENI\
Správní orgán Vás podle § 59 správního řádu

Správní orgán Vás podle § 59 správního řádu

p ř e d v o l á v á

k ústnímu jednání, které podle § 80 odst. 1 zákona o odpovědnosti za přestupky a § 49 správního řádu, nařizuje na den

**\\A.D_POZVANI\
hodin**

Na **odboru dopravy Městského úřadu, sídlo odboru, ulice, ... patro, č. dveří**

Termín lze po telefonické dohodě na shora uvedeném telefonním čísle změnit.

Poučení:

Sídlo odboru:
Tel.: | | www.....cz
IČ: | DIČ: | DS:

Příloha B: Šablona Vyrozumění o zahájení řízení o přestupku (2/3)

MĚSTSKÝ ÚŘAD Odbor dopravy

Jednací číslo: MěÚ/**/2017/DOP

Obviněný jako účastník si může podle § 33 správního řádu zvolit zmocněnce. Zmocnění k zastoupení se prokazuje písemnou plnou mocí. Plnou moc lze udělit i ústně do protokolu. Zástupcem účastníka řízení je zákonný zástupce, opatrovník nebo zmocněnec; zástupcem účastníků řízení, jejichž zájmy si neodporují, může být i společný zmocněnec nebo společný zástupce (§ 31 správního řádu).

Účastník řízení, jeho zástupce nebo podpůrce (§ 45 občanského zákoníku) je povinen předložit na výzvu oprávněné úřední osoby průkaz totožnosti. Průkazem totožnosti se pro účely tohoto zákona rozumí doklad, který je veřejnou listinou, v němž je uvedeno jméno a příjmení, datum narození a místo trvalého pobytu, popřípadě bydliště mimo území České republiky a z něhož je patrná i podoba, popřípadě jiný údaj umožňující správnímu orgánu identifikovat osobu, která doklad předkládá, jako jeho oprávněného držitele (§ 36 odst. 5 správního řádu).

Podle § 82 odst. 2 zákona o odpovědnosti za přestupky obviněný má právo nevyprávět. Správní orgán nesmí obviněného nutit k výpovědi nebo doznání. Správní orgán obviněného před výsledkem poučí o právu nevyprávět a o zákazu provádět výslech.

Podle čl. 3 odst. 1 písm. e) směrnice Evropského parlamentu a Rady 2012/13/EU z 22.5.2012 během výslechu správním orgánem není obviněný povinen odpovídat na otázky týkající se správního deliktu resp. přestupku, který údajně obviněný spáchal.

Obviněný nesmí být vyslýchán o utajovaných informacích chráněných zvláštním zákonem, které je povinen zachovat v tajnosti, ledaže byl této povinnosti příslušným orgánem zproštěn. Nesmí být vyslýchán též tehdy, jestliže by svou výpovědí porušil státem uloženou nebo uznanou povinnost mlčenlivosti, ledaže byl této povinnosti příslušným orgánem nebo tím, v jehož zájmu tuto povinnost má, zproštěn (§ 82 odst. 1 zákona o odpovědnosti za přestupky).

Podle § 82 odst. 3 zákona o odpovědnosti za přestupky účastníci řízení mají právo klást otázky sobě navzájem, svědkům a znalcům. Zákonný zástupce a opatrovník mladistvého obviněného, osoba přímo postižená spácháním přestupku, která dala souhlas se zahájením nebo pokračováním řízení, a orgán sociálně-právní ochrany dětí mají právo klást otázky účastníkům řízení, svědkům a znalcům. Dotazovaná osoba má právo odmítnout odpovědět a nesmí být tázána za stejných podmínek jako svědek. Správní orgán tuto osobu poučí o právu nevyprávět a o zákazu provádět výslech.

Podle § 80 odst. 4 zákona o odpovědnosti za přestupky lze ústní jednání konat bez přítomnosti obviněného jen tehdy, jestliže byl řádně předvolán a souhlasí s konáním ústního jednání bez vlastní přítomnosti nebo pokud se na předvolání nedostaví bez náležité omluvy nebo bez dostatečného důvodu.

Písemnosti se doručují podle § 24 odst. 1 správního řádu (fikce doručení).

Podle § 36, odst. 1 a 2 správního řádu má účastník řízení právo po celou dobu řízení až do vydání rozhodnutí navrhnout důkazy, činit jiné návrhy a vyjádřit v řízení své stanovisko; současně, pokud o to požádá, má právo na poskytnutí informací o řízení správním orgánem, nestanoví-li zákon jinak.

Předvolaný je povinen dostavit se včas na určené místo; nemůže-li tak ze závažných důvodů učinit, je povinen bezodkladně se s uvedením důvodů správnímu orgánu omluvit (§ 59 správního řádu), a to písemně nebo ústně do protokolu anebo podáním v elektronické podobě podepsané zaručeným elektronickým podpisem; za podmínky, že

2 / 3

Zdroj: Scan autor

Příloha B: Šablona Vyrozumění o zahájení řízení o přestupku (3/3)

MĚSTSKÝ ÚŘAD
Odbor dopravy

Jednací číslo: MěÚ/**/2017/DOP

podání je do 5 dnů potvrzeno, popřípadě doplněno výše uvedeným způsobem, je možno je učinit i pomocí jiných technických prostředků, zejména prostřednictvím telefaxu nebo veřejné datové sítě bez použití zaručeného elektronického podpisu (§ 37 odst. 4 správního řádu). Nebude-li omluva učiněna prokazatelným způsobem a neodstraní-li předvolaný takový nedostatek, podání v případě stanovené lhůtě (viz § 37 odst. 4 správního řádu), nemusí správní orgán takovou omluvu akceptovat.

Jako závažný důvod pro nedostavení se lze akceptovat zejména pracovní neschopnost uznanou lékařem, ošetřování člena rodiny, dovolenou na zotavenou objednanou s časovým předstihem, událost rodinné povahy jako např. svatba, pohřeb, účast na jiném řízení před soudem či správním úřadem apod. Za závažné důvody nelze považovat výkon podnikání či zaměstnání, pracovní aktivity, provozování koníčka a jiných zájmů, popř. jiné soukromé aktivity.

Předvolaný si může telefonicky na v záhlaví tohoto předvolání uvedeném telefonním čísle ověřit, zda jeho případná omluva z jednání byla správním orgánem akceptována.

Podle ustálené judikatury je účastník povinen dostatečně doložit správnímu orgánu důvody omluvy společně s omluvou. Pokud tak nebude učiněno, správní orgán nebude případnou omluvu bez doložení důvodů akceptovat.

Pokud se k ústnímu jednání nedostavíte bez náležité omluvy nebo dostatečného důvodu, bude postupováno podle § 80 odst. 4 věty druhé zákona o odpovědnosti za přestupky. V souladu s ustanovením § 36 odst. 3 správního řádu jako účastník řízení před vydáním rozhodnutí máte možnost v závěru ústního jednání se vyjádřit ústně nebo písemně k podkladům rozhodnutí i ke způsobu jejich zjištění, popřípadě navrhnout jejich doplnění. Pokud tohoto svého práva nevyužijete, bude rozhodnuto na základě shromážděných podkladů.

vedoucí odboru dopravy

3 / 3

Zdroj: Scan autor

Příloha C: Formulář Protokol o nehodě v silničním provozu (1/1)

POLICIE ČESKÉ REPUBLIKY
 Krajské ředitelství policie
 Dopravní inspektorát - SDN

 Poštovní schránka ...

 evidováno v ETR č.j.:
 evid. číslo:

Protokol o nehodě v silničním provozu

Datum a čas dopravní nehody	
Místo	
Účastníci dopravní nehody	
Vylíčení události	
O věci dále rozhodne – rozhodnutí	
Technické údaje vozidel	
Dopravní nehoda oznámena - dne - v - kým	
Místo ohledáno - dne, od - do - kým přítomen	
Ohledání místa dopravní nehody	I. Dopravní situace:
	II. Popis stop
	III. Učiněná opatření

Zdroj: Scan autor

Příloha D: Vyrozumění poškozeného o možnosti uplatnit nárok na náhradu škody (1/1)

MĚSTSKÝ ÚŘAD STŘENOV
Odbor dopravy

Leasingová společnost METEOR s.r.o.
IČ: *** ** **

Číslo jednací: MěÚ/7xx0/2018/DOP
Spis. značka: 1234/2018

Karlovo náměstí 5
985 54, Koutná

Vyřizuje:
Tel.:
E-mail:

Datum: 28.03.2018

Vyrozumění poškozeného o možnosti uplatnit nárok na náhradu škody

Městský úřad Střenov, odbor dopravy, jako příslušný správní orgán Vás, jako poškozeného vyrozumívá podle § 70 odst. 1 zákona č. 250/2016 Sb., o odpovědnosti za přestupky a řízení o nich, o možnosti uplatnit nárok na náhradu škody, která Vám byla způsobena spácháním přestupku proti zákonu č. 361/2000 Sb., o provozu na pozemních komunikacích a o změnách některých zákonů (zákon o silničním provozu). Přestupek byl spáchán dne 24.03.2018 v místě obce Střenov. Podezřelým ze spáchání tohoto přestupku je: pan Stanislav Starý, nar. 17.09.1953, trvale bytem Pražská 2256, Střenov, PSČ 123 45
Při této dopravní nehodě došlo k poškození vozidla Ford Fusion RZ 4S2 2X55.

Nárok na náhradu škody, která Vám vznikla spácháním uvedeného přestupku, můžete uplatnit ve smyslu ustanovení § 70 odst. 1 zákona č. 250/2016 Sb., o odpovědnosti za přestupky a řízení o nich, v probíhajícím řízení, **nejpozději však do 5 dnů od obdržení tohoto vyrozumění**, nebo později občanskoprávní cestou, nebo u příslušné pojišťovny. Nárok je možné v této lhůtě uplatnit u zdejšího správního orgánu písemně nebo elektronickou formou (se zaručeným elektronickým podpisem nebo datovou schránkou), anebo ústně do protokolu.

Svůj nárok na náhradu způsobené škody můžete uplatnit pouze tehdy, pokud škoda a její výše byla spolehlivě zjištěna a škoda nebyla dobrovolně nahrazena.

vedoucí odboru

Nám. Bojovníku za svobodu 1, 123 45 Střenov | Tel.: ***** | *****@meu.cz | www.meu.cz
IČ: 0*****1 | DIČ: CZ*****1 | DS: f*****7e

Zdroj: Scan a úprava autor

Příloha E: Příkaz o uložení sankce (1/4)

MĚSTSKÝ ÚŘAD STŘENOV

Odbor dopravy

Pan
Stanislav Starý
nar.: 17.9.1953

Pražská 2256
123 45 Střenov

Číslo jednací: MěÚ/7xx0/2018/DOP
Spis. značka: 1234/2018

Vyřizuje:
Tel.:
E-mail:

Datum: 28.03.2018

P Ř Í K A Z

Odbor dopravy Městského úřadu Střenov, (dále jen „správní orgán“) jako příslušný správní orgán podle ustanovení § 125e odst. 1 zákona č. 361/2000 Sb., o provozu na pozemních komunikacích a změnách některých zákonů, ve znění pozdějších předpisů (dále jen „zákon o silničním provozu“) a podle § 62 odst. 1 zákona č. 250/2016 Sb., o odpovědnosti za přestupky a řízení o nich, ve znění pozdějších předpisů (dále jen „zákon o odpovědnosti za přestupky“) rozhodl podle § 90 zákona o odpovědnosti za přestupky a § 150 zákona č. 500/2004 Sb., správní řád, ve znění pozdějších předpisů (dále jen „správní řád“) takto:

Stanislav Starý, nar. 17.09.1953, **trvale bytem** Pražská 2256, Střenov, PSČ 123 45
(dále jen „obviněný“)

je vinný

tím, že dne 24.03.2018 v 9:00 hodin řídil osobní vozidlo Škoda Felicia, RZ KHH 09X4 v obci Střenov při vyjíždění z vedlejší pozemní komunikace v ulici Generála Eliáše do ulice Svatopluka Čecha neuposlechl dopravní značky P 4, Dej přednost v jízdě, nedal přednost vozidlu Ford Fusion, RZ 4S2 2X55, které přijíždělo po hlavní pozemní komunikaci, a které řídil pan Jan Novák, došlo ke střetu obou vozidel. Vliv alkoholu na místě vyloučen dechovými zkouškami, nedošlo ke zranění osob, došlo pouze k hmotné škodě na obou vozidlech. Tímto jednáním porušil **§ 4 písm. a, b, c) a § 22 odst. 1 zákona o silničním provozu, a tím spáchal z nedbalosti přestupek proti zákonu o silničním provozu dle § 125c odst. 1 písm. f) bod 8 zákona o silničním provozu.**

Obviněnému se za tento přestupek

u k l á d á

podle § 35 písm. b) zákona o odpovědnosti za přestupky **správní trest pokuta** podle § 125c odst. 5 písm. f) zákona o silničním provozu **ve výši 2 500 Kč** (dva tisíce pět set korun), podle § 46 odst. 2 zákona o odpovědnosti za přestupky **splatná do 30 dnů ode dne nabytí právní moci tohoto příkazu** přiloženou poštovní poukázkou nebo na příjmový účet Městského úřadu Střenov, vedeného u Komerční banky, č. ú., č. účtu 19-1*****1/0100, VS 6*****, SS Střenov.

Nám. Bojovníků za svobodu 1, 123 45 Střenov | Tel.: ***** | *****@meu.cz |
www.meu.cz
IČ: 0*****1 | DIČ: CZ*****1 | DS: f*****7e

1 / 4

Zdroj: Scan a úprava autor

MĚSTSKÝ ÚŘAD STŘENOV
Odbor dopravy

Jednací číslo: MěÚ/7xx0/2018/DOP

Odůvodnění

Městský úřad Střenov, odbor dopravy, obdržel dne 26.03.2018 od Policie ČR oznámení č.j. PSTř/7xx0/2018 o porušení pravidel silničního provozu, ze kterého je zřejmé, že dne 24.03.2018 v 9:00 hodin řídil osobní vozidlo Škoda Felicia, RZ KHH 09X4 v obci Střenov při vyjíždění z vedlejší pozemní komunikace v ulici Generála Eliáše do ulice Svatopluka Čecha neuposlechl dopravní značky P 4, Dej přednost v jízdě, nedal přednost vozidlu Ford Fusion, RZ 4S2 2X55, které přijíždělo po hlavní pozemní komunikace, a které řídil pan Jan Novák, došlo ke střetu obou vozidel. Vliv alkoholu na místě vyloučen dechovými zkouškami, nedošlo ke zranění osob, došlo pouze k hmotné škodě na obou vozidlech.

Provedeným důkazním řízením je nepochybně prokázáno, že obviněný se shora popsáno protiprávního jednání dopustil. Zavinění prokazují listinné důkazy a podklady, které jsou obsaženy v oznámení o přestupku. Jedná se o Oznámení přestupku, kde jsou uvedena všechna shora citovaná skutková zjištění. Dále o Protokol o nehodě v silničním provozu, kde jsou uvedeny všechny údaje a podrobnosti k šetřené dopravní nehodě jako např. čas, místo, následky dopravní nehody, popis dopravní situace místa dopravní nehody, popis poškození vozidla, popis stop zjištěných na místě dopravní nehody aj. Oznámení obsahuje dále fotodokumentaci, náčrtek a plánek místa dopravní nehody, které dokumentují, doplňují a dokreslují údaje obsažené v předchozích uvedených písemnostech. V neposlední řadě je zde založen i Úřední záznam o podání vysvětlení sepsaný Policií ČR s obviněným, kde uvedl, že vyjížděl z ulice Gen. Eliáše. Při odbočování použil směrový signál pro odbočení vpravo. Z důvodu špatného výhledu přehlédl přijíždějící vozidlo zleva. Dopravního zrcadla na protější straně silnice si nevšiml. Byl si vědom, že má dát přednost vozidlům na hlavní silnici. Při řízení byl připoután a zdravotně se cítil v pořádku.

Správní orgán má za to, že protiprávní jednání bylo výše popsány a v přestupkovém spisu zadokumentovanými důkazy a podklady pro rozhodnutí obviněného dostatečně a spolehlivě prokázáno. Důkazy a podklady pro rozhodnutí správní orgán hodnotil samostatně i ve vzájemných souvislostech, přičemž nejsou ve vzájemném rozporu a podporují se. Tedy o skutkovém stavu věci nejsou důvodné pochybnosti.

Z náhledu z evidenční karty řidiče obviněného vyplývá, že je držitelem platného řidičského průkazu a řidičského oprávnění skupiny B, v systému bodového hodnocení řidičů nemá zapsány žádné body, nemá zapsány ani přestupky.

Obviněný tedy svým jednáním porušil:

§ 4 písm. a) zákona o silničním provozu, kde je uvedeno, že při účasti na provozu na pozemních komunikacích je každý povinen chovat se ohleduplně a ukázněně, aby svým jednáním neohrožoval život, zdraví nebo majetek jiných osob ani svůj vlastní, aby nepoškozoval životní prostředí ani neohrožoval život zvířat, své chování je povinen přizpůsobit zejména stavebnímu a dopravně technickému stavu pozemní komunikace, povětrnostním podmínkám, situaci v provozu na pozemních komunikacích, svým schopnostem a svému zdravotnímu stavu,

§ 4 písm. b) zákona o silničním provozu, kde je uvedeno, že při účasti na provozu na pozemních komunikacích je každý povinen řídit se pravidly provozu na pozemních komunikacích upravených zákonem o silničním provozu,

MĚSTSKÝ ÚŘAD STŘENOV
Odbor dopravy

Jednací číslo: MěÚ/7xx0/2018/DOP

§ 4 písm. c) zákona o silničním provozu, kde je uvedeno, že při účasti na provozu na pozemních komunikacích je každý povinen řídit se světelnými, případně i doprovodnými akustickými signály, dopravními značkami, dopravními zařízeními a zařízeními pro provozní informace,

§ 22 odst. 1 zákona o silničním provozu, tedy řidič přijíždějící na křižovatku po vedlejší pozemní komunikaci označené dopravní značkou "Dej přednost v jízdě!" nebo "Stůj, dej přednost v jízdě!" musí dát přednost v jízdě vozidlům nebo jezdcům na zvířatech přijíždějícím po hlavní pozemní komunikaci nebo organizované skupině chodců nebo průvodcům hnaných zvířat se zvířaty přicházejícím po hlavní pozemní komunikaci, a tímto jednáním **spáchala z nedbalosti přešůpek proti zákonu o silničním provozu dle § 125c odst. 1 písm. f) bodu 8 zákona o silničním provozu.**

Při určení druhu a výměry správního trestu postupoval správní orgán podle § 37 zákona o odpovědnosti za přešůpky a přihlédl k povaze a závažnosti přešůpku, která je vyjádřena v § 125c odst. 5 písm. f) zákona o silničním provozu. Zde je uvedeno, že za přešůpek dle § 125c odst. 1 písm. f) bod 8 zákona o silničním provozu se uloží pokuta od 2 500 Kč do 5 000 Kč, následně správní orgán posoudil podle § 38 zákona o odpovědnosti za přešůpky povahu a závažnost přešůpku.

Míra zavinění projednaného přešůpku je dána nedbalostí obviněného, neboť obviněný jako řidič vozidla a účastník provozu na pozemních komunikacích je povinen znát všechny povinnosti, které mu jako řidiči ukládá zákon o silničním provozu. Toto tedy hovoří v neprospěch obviněného.

K odpovědnosti za tyto přešůpky postačuje, aby byly spáchány z nedbalosti, tedy že

- obviněný věděl, že svým jednáním může porušit nebo ohrozit zájem chráněný zákonem, ale bez přiměřených důvodů spoléhal na to, že tento zájem neporuší nebo neohrozí,
- nebo nevěděl, že svým jednáním může porušit nebo ohrozit zájem chráněný zákonem, ač to vzhledem k okolnostem a svým osobním poměrům vědět měl a mohl.

S ohledem na vše shora uvedené potom správní orgán rozhodl uložit správní trest pokuty ve výši 2 500 Kč, kterou považuje za odůvodněnou, přiměřenou, v plné míře respektující všechna zákonná ustanovení o výměře ukládaného správního trestu a za nutnou k nápravě obviněného.

Vydání příkazu bylo prvním úkonem v řízení. Proto podle § 150 odst. 4 věty druhé správního řádu v tomto příkazu nelze uložit obviněnému povinnost nahradit náklady řízení. Jestliže bude podán do příkazu odpor, bude se pokračovat v řízení. Pokud v řízení bude následně rozhodnuto, že řízení vyvolal obviněný porušením jeho právní povinnosti, bude mít podle § 79 odst. 5 správního řádu povinnost nahradit náklady řízení ve smyslu § 6 vyhlášky č. 520/2005 Sb. paušální částkou 1 000 Kč.

Příloha E: Příkaz o uložení sankce (4/4)

MĚSTSKÝ ÚŘAD STŘENOV

Odbor dopravy

Jednací číslo: MěÚ/7xx0/2018/DOP

Poučení:

Obviněný může proti příkazu podat do 8 dnů ode dne jeho oznámení odpor zdejšímu správnímu orgánu. Včasným podáním odporu se příkaz ruší a správní orgán pokračuje v řízení. Obviněná má právo žádat nařízení ústního jednání, je-li to nezbytné k uplatnění jejích práv. Lhůty pro vydání rozhodnutí začínají znovu běžet dnem podání odporu. Zpětvzetí odporu není přípustné. Příkaz, proti němuž nebyl podán odpor, se stává pravomocným a vykonatelným rozhodnutím.

vedoucí odboru

4 / 4

Zdroj: Scan a úprava autor