

Univerzita Pardubice
Fakulta filozofická

Středověké a raně novověké sklo ze sbírek Muzea východních Čech v Hradci Králové

Aneta Hořínková

Bakalářská práce
2014

Univerzita Pardubice
Fakulta filozofická
Akademický rok: 2010/2011

ZADÁNÍ BAKALÁŘSKÉ PRÁCE

(PROJEKTU, UMĚLECKÉHO DÍLA, UMĚLECKÉHO VÝKONU)

Jméno a příjmení: Aneta Hořínková
Osobní číslo: H10102
Studijní program: B7105 Historické vědy
Studijní obory: Historie (dvouoborové)
Ochrana hmotných památek (dvouoborové)
Název tématu: Středověké a raně novověké sklo ze sbírek Muzea východních
Čech v Hradci Králové
Zadávající katedra: Ústav historických věd

Z á s a d y p r o v y p r a c o v á n í :

Na základě studia materiálu uloženého ve sbírce muzea, literatury a dalších pramenů bude zpracována historie této sbírky. Dominantní úlohu budou hrát zejména archeologické výzkumy na jednotlivých místech výzkumů v Hradci Králové. Sběrka bude zařazena do celkového kontextu v rámci českých zemí. Nejdůležitější částí bakalářské práce bude katalog nálezů a dokumentace artefaktů či jejich skupin, a to jak fotografická, kresebná a verbální, která bude s katalogem bezprostředně provázána. Součástí práce bude datování artefaktů. V další části práce bude provedeno vyhodnocení sbírky a jednotlivých předmětů, stručný závěr, jehož součástí bude zaměření dalšího výzkumu.

Rozsah grafických prací:

Rozsah pracovní zprávy:

Forma zpracování bakalářské práce: tištěná/elektronická

Seznam odborné literatury:

Černá E. - Frýda, F. 2010: Sklo vrcholného středověku - současný stav a perspektivy studia historických technologií, *Archaeologia historica* 35, 335-357, Brno. (v tomto příspěvku je uvedena další literatura věnovaná této problematice) Frolík, J. - Sigl, J. 1998: Chrudim v pravěku a středověku. *Obrázky každodenního života*. Chrudim. Richter, M. - Vokolek, V. 1995: Hradec Králové. *Slovanské hradiště a počátky středověkého města*. Hradec Králové - Praha. Sedláčková, H. 2010: Vypovídací hodnota archeologických nálezů skla na Moravě z období cca 1200 - 1550 (Teze), *Archaeologia historica* 35. 359-366, Brno.

Vedoucí bakalářské práce:

PhDr. Jiří Sigl

Ústav historických věd

Datum zadání bakalářské práce: 30. dubna 2011

Termín odevzdání bakalářské práce: 31. března 2013



prof. PhDr. Petr Vorel, CSc.

děkan

 Univerzita Pardubice
Fakulta filozofická
532 10 Pardubice, Studentská 84

L.S.

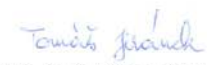
doc. PhDr. Tomáš Jiránek, Ph.D.
vedoucí katedry

V Pardubicích dne 30. listopadu 2012

Prohlašuji:

Tuto práci jsem vypracovala samostatně. Veškeré literární prameny a informace, které jsem v práci využila, jsou uvedeny v seznamu použité literatury.

Byla jsem seznámena s tím, že se na moji práci vztahují práva a povinnosti vyplývající ze zákona č. 121/ 2000 Sb., autorský zákon, zejména se skutečností, že Univerzita Pardubice má právo na uzavření licenční smlouvy o užití této práce jako školního díla podle §60 odst. 1 autorského zákona, a s tím, že pokud dojde k užití této práce mnou nebo bude poskytnuta licence o užití jinému subjektu, je Univerzita Pardubice oprávněna ode mne požadovat přiměřený příspěvek na úhradu nákladů, které na vytvoření díla vynaložila, a to podle okolností až do jejich skutečné výše.

Souhlasím s prezenčním zpřístupněním své práce v Univerzitní knihovně.

V Pardubicích

Hořínková Aneta

Poděkování:

Tímto bych chtěla poděkovat panu PhDr. Jiřímu Siglovi, že se ujal vedení této bakalářské práce. Dále panu PhDr. Janu Frolíkovi, CSc., za cenné rady a konzultace. V neposlední řadě poděkování patří panu Mgr. Radku Bláhovi a paní PhDr. Markétě Pražákové, za poskytnutí ke zpracování sbírky skla z Muzea východních Čech. Také děkuji své rodině a přátelům, za trpělivost a obrovskou podporu.

Srdečně děkuji

Anotace:

Tato bakalářská práce je na téma: Středověké a raně novověké sklo ze sbírek Muzea východních Čech v Hradci Králové.

Na začátku je uvedena stručná historie a charakteristika města. Vzhledem k tomu, že je zde zpracována sbírka hradeckého muzea, nezapomene ani na popis a začátky činnosti muzea. Dále je popisován historický vývoj skla, od pravěku po 19. a 20. století, včetně typologie charakteristické pro danou dobu. V části typologie jsou uvedeny všechny možnosti zpracování skla, tvarová rozmanitost, barevné možnosti a příklady výzdoby. V závěru této kapitoly je stručný popis vybavení sklárny. Následující část představuje historii bádání, kde jsou některé výzkumy, při nichž byly nalezeny soubory skla. Zmiňuje i výzkumy zaniklých skláren. Hlavní část tvoří zpracovaná sbírka skla z Muzea východních Čech, kde jsou základní informace o jednotlivých kusech. Následuje rozbor výzkumů ze kterých sbírka pochází.

Závěr bakalářské práce tvoří katalog sbírkových předmětů. První část je kresebná dokumentace s popisem a druhá část, tedy fotografická dokumentace. Nechybí ani obrazová příloha a nezbytný seznam literatury.

Klíčová slova:

-Muzeum východních Čech, Hradec Králové, sklo, středověk, raný novověk, bádání, sbírka

Annotation:

This bachelor thesis covers the topic: The glass of Middle Ages and Early Modern Period from the collections of the Museum of Eastern Bohemia in Hradec Králové.

At the beginnings a brief history and characteristic of the city is given. The collection from Hradec museum has been dealt with, that is the reason for the description of the beginnings of the Museum. Historical development of glass, from prehistoric to the 19th and 20 century, including the typology characteristic of the period is given. The chapter about typology includes all possibilities of glass processing, morphological diversity, colour options and examples of decorations. At the end of this chapter there is a brief description of the equipment of glassworks. The following section presents the history of research, including those in which the files of the glass were found. The research of defunct glassworks is mentioned as well. The main part of the thesis consists of processed glass collection of the Museum of Eastern Bohemia, where basic information about the individual pieces is involved. The analysis of research from which the collection came from follows.

The conclusion of the bachelor thesis is created by the catalog of the collection. The first part is the picture documentation describing the fragments and the second part, a photographic documentation. There is also colour supplement and a list of used literature.

Keywords:

- Museum of East Bohemia, Hradec Králové, glass, Middle Ages, early Modern Period, research, collection

Obsah

1. Úvod	1
2. Hradec Králové.....	3
2. 1. Historie	3
2. 2. Muzeum východních Čech.....	8
3. Sklo a jeho historický vývoj.....	10
3. 1. Typologie skla	25
3. 2. Výzdoba skla	33
3.3. Vybavení sklárny.....	35
4. Historie bádání	39
4. 1. Sklárny	39
4. 2. Výzkumy	40
Brno	40
Hradec Králové	42
Chrudim.....	42
Kutná Hora	43
Most.....	43
Olomouc	44
Opava	45
Plzeň	45
Praha.....	47
Ústí nad Labem	48
Žatec	48
5. Sbírka skla z Muzea východních Čech v Hradci Králové	50
5.1 Nálezové situace.....	50
5.2 Katalog	53
5. 2. 1 Hotel královny Elišky, 1999.....	53
5. 2. 2 Rezidence Šatlava 2001, 2005	55
5. 2. 3 Starší sbírka, historické oddělení	77
5. 2. 4 Rekonstrukce, expozice.....	91
5. 3 Rozbor	92
6. Srovnání.....	106
7. Závěr.....	110
8. Kresebná dokumentace, popis.....	114
9. Fotografická dokumentace	255
10. Obrazová příloha	257
11. Seznamy příloh.....	259
Seznam literatury.....	260
Knihy	260
Studie.....	261
Internet	262
Seznam zpracovaných kusů sbírky	263
Seznam obrazové přílohy	274
Seznam tabulek a grafů	275

1. Úvod

Tématem této bakalářské práce je: Středověké a raně novověké sklo ze sbírek Muzea východních Čech v Hradci Králové. Zpracovaný soubor se nachází z jedné části na archeologickém oddělení (nálezy označené HK – S - ...) a ve druhé části na historickém oddělení (nálezy označené U/A...) muzea. Muzeum východních Čech se nachází na Eliščině nábřeží, č.p 465 v Hradci Králové. Založeno bylo v roce 1880, díky osobnosti Ludvíka Domečky.

Práce je rozdělena na dvě části, teoretickou a praktickou. Teoretická část se skládá ze sedmi kapitol. První náleží tomuto úvodu. Druhá představuje město Hradec Králové v jeho současné podobě. Součástí této kapitoly je i stručně zpracovaný vývoj města. Jedná se o dobu od počátku osídlení, tedy doba lidu lužické kultury, až po současnost. Součástí je i popis historie samotného muzea. Od první myšlenky Ludvíka Domečky zřídit v Hradci muzeum, přes vybudování muzejní budovy architektem Janem Kotěrou, po otevření v roce 1880.

Třetí kapitola představuje historický vývoj a používání skla. Jednotlivé odstavce se zabývají určitým obdobím. Popíše tvarovou škálu a výzdobu dané doby. Zmiňuje inspirace jinými zeměmi a skláře, kteří přišli do Českých zemí a šířili znalost zpracování skla. Neopomene ani obchodní činnost. Opět se tu nacházejí menší podkapitoly. Jednou z nich je typologie skla, kde jsou vypsány typové možnosti. Dále představí druhy zdobení a barevnost skel. V textu se také objevují informace o některých sklářských hutích a osobnostech, které se nějakým způsobem podíleli na výrobě a nebo se jedná o šlechtické rody, kterým některé sklárny patřily. Nejdůležitější součástí výroby a zpracování skloviny jsou pece. I jim je věnován jeden odstavec. Samozřejmě nechybí i veškeré nástroje potřebné pro práci skláře.

Čtvrtá kapitola se zaměřuje na historii bádání. Zde jsou uvedeny některé z výzkumů, při kterých se našly podobné soubory skla se zpracovanou hradeckou sbírkou. Jedná se o výzkumy, na jejichž zpracování se nejvíce podíleli významní badatelé, jako například: Eva Černá, Hedvika Sedláčková, František Frýda a jiní.

Pátou kapitolou je soupis zpracovaného souboru skla z Muzea východních Čech. Uspořádaný podle jednotlivých výzkumů a lokalit. Uvedeno je kromě typologického zařazení jejich inventární číslo, číslo kresby a fotografie. Pro lepší představu i rozměry, výzdoba a barevnost. Součástí této kapitoly je i rozbor. Ten se opět rozděluje podle jednotlivých výzkumů a lokalit. Uvádí počty zlomků pro dané kategorie rozboru. Jedná se o typologii,

sklovinu a barevnost, výzdobu, lokalitu. Jednotlivé odstavce jsou vždy zakončeny příslušnými grafy.

Poslední dvě kapitoly, tedy šestá a sedmá, se zabývají celkovým shrnutím práce. V šesté kapitole se kromě toho nachází i drobné srovnání s třemi jinými výzkumy, uvedenými v kapitole historie bádání, které proběhly v Brně, Chrudimi a Mostě.

Druhou a hlavní částí je zpracovaná sbírka skla. První oddíl představuje kresebnou dokumentaci. Každý ze střepů je doplněn měřítkem a příslušným inventárním číslem. Nechybí ani tabulka, ve které jsou uvedeny základní informace o nález. Jedná se o inventární číslo, to se rozlišuje podle toho na jaké oddělení fragment patří, archeologické či historické. Dále stručný popis, s typologickým zařazením. Rozměry fragmentu, následuje popis výzdoby, barvy a skloviny střepu. Zmiňuje i případnou barvu výzdoby, pokud se například jedná o malbu. V neposlední řadě je uvedeno datové zařazení nález a lokalita výzkumu i s rokem, kdy se uskutečnil.

2. Hradec Králové

Město se nachází v Královéhradeckém kraji ve východních Čechách (obr. 1¹). Na rozloze 105, 61 km² se počet obyvatel pohybuje okolo 93 490 ². Již od počátku založení je Hradec krajským městem. Do kdysi bývalého okresu Hradec Králové spadá ještě dalších 80 obcí³. Město se nachází na soutoku řek Labe a Orlice. Díky umístění v Polabské nížině patří Hradec do teplé klimatické oblasti. Okolí je díky kvalitní půdě zemědělsky hojně využíváno. Moderní podoba města díky architektuře v duchu secese a funkcionalismu je dílem světově proslulých architektů profesora Jana Kotěry a jeho žáka Josefa Gočára. Kromě pozoruhodné podoby města je Hradec Králové i důležitým dopravním uzlem, sídlem mnoha úřadů, státních institucí, bank a významných průmyslových podniků⁴. Jako městské dominanty bych zmínila katedrálu sv. Ducha (obr. 2⁵), dále Bílou věž (obr. 2⁶) a Starou radnici (obr. 3⁷), všechny tyto architektonické památky se nacházejí na Velkém náměstí. Hradec Králové je také město univerzit. Nachází se tu Univerzita Hradec Králové, některé fakulty Karlovy univerzity a Univerzita obrany.

2. 1. Historie

V mladší době bronzové se dnešní městské centrum stalo střediskem lidu lužické kultury, nazývané také kulturou lidu popelnicových polí. Právě v období lužické kultury byl povrch návrší místy upravován a mírně vyrovnáván. Vzniklo zde opevněné sídliště. Toto sídliště bylo opevněno mohutným valem, nasypaným po obvodu návrší, svědčí o významu hradiště v sídelní struktuře té doby. Uvnitř zpevněn dřevěnou roštovou konstrukcí. *„Poznatky o pravěkém opevnění nemohla dlouho poskytnout ani archeologie, ačkoliv disponovala nejen*

¹ Zdroj: URL: <http://cs.wikipedia.org/wiki/Soubor:Hradec_KR%C3%ALLOV%C3%A9_K2_-_11.jpg>.

² Zdroj: URL:<http://cs.wikipedia.org/wiki/Hradec_Kralove>. [cit. 11 – 21 – 2012]. Aktualizováno 19. 11. 2012.

³ Zdroj: URL: < www.hradeckralove.org/urad/magistrat>. [cit. 11 – 21 – 2012]. Aktualizováno 15. 2. 2012.

⁴ Zdroj : URL: <www.hradeckralove.org/urad/magistrat>. [cit. 11 – 21 – 2012]. Aktualizováno 15. 2. 2012.

⁵ Foto autorka, 2012. Její počátky spadají do roku 1307. Na katedrální kostel byl povýšen papežem Alexandrem VII. u příležitosti založení královéhradeckého biskupství 1664. Gotická cihlová stavba je dlouhá 56 metrů, široká 25 metrů, chrámový prostor hlavní lodi je vysoký 21 metrů. Zdroj: David, Petr: *Průvodce po Čechách, Moravě, Slezsku. Hradec Králové*. Praha. 1997. ISBN 80 – 86050 – 11 – 4.

⁶ Pojmenování této zvonice a strážní věže souvisí s bílým pískovcem, z jehož kvádrů je postavena. Základní kámen byl položen 7. června 1574. Zdroj: David, Petr: *Průvodce po Čechách, Moravě, Slezsku. Hradec Králové*. Praha. 1997. ISBN 80 – 86050 – 11 – 4.

⁷ Foto autorka, 2012. První zpráva o radnici pochází z roku 1418. Renesančně rozšířena, později barokní úpravy. Pozdně klasicistní úprava zvýšením o jedno patro a úprava fasády. Zdroj: David, Petr: *Průvodce po Čechách, Moravě, Slezsku. Hradec Králové*. Praha. 1997. ISBN 80 – 86050 – 11 – 4.

nálezky sídlištní keramiky, ale zvláště svitků zlatého drátu z doby osídlení kultury lužické na různých místech městského jádra“⁸. V 8. století jsou zde doloženi Slované.

K navržení valového násypu bylo použito různě zahliněných písků s větší či menší příměsí jílu. Čelo valu zpevňovala zeď z opukových kamenů, často velkých rozměrů. Slovanský val prokázán výzkumy na východním, jižním a v torzech na severním obvodu jádra města, obepínal celé návrší. Do hradiště se vstupovalo branou na západní straně. Slovanské hradby byly postupně ničeny v mladohradištním období, výzkum objevil, že příčinou destrukce byl požár⁹. Bylo chráněno na dvou stranách rameny řek Labe a Orlice. Výzkumem se podařilo upřesnit jeho vznik na přelomu 9. a 10. století.

Z druhé poloviny jedenáctého století pocházejí první zmínky o Hradci. Patřil k hlavním centrům hradske soustavy, byl správním střediskem severovýchodních Čech, ale také významným centrem obchodu. Opevněné předhradí bylo útočištěm pro obyvatelstvo nejen sídlištní aglomerace, rozkládající se kolem hradiště, ale i širšího okolí. Hradec měl také významnou úlohu při válečných střetech za polských a slezských vpádů. „*Někdy v 11. století obklopila vydělený prostor knížecího hradu hradba z nasypaného hliněného a jílovitého materiálu, snad zpevněného v horních partiích dřevěnou konstrukcí, s ochozem na vnitřní straně a patrně i s čelní zdí. Odlišuje se od struktury slovanského valu a byla zřejmě i mírně robustní*“¹⁰.

Ve 13. století se hrad i s tržním předhradím stal svobodným královským městem a byl začleněn do fortifikačního systému města a jeho součástí se stal i klášter minoritů s kostelem sv. Jana. Město Hradec se brzy stalo vdovským údělem. Jako první ho získala druhá manželka Václava II., Eliška Rejčka. Zahájila tak řadu královen vdov, od nichž pak Hradec dostal i své dnešní jméno jako město králové, to je královny. Do dnešních dob se bohužel nezachovaly ani torzovité pozůstatky po reprezentačních i hospodářských stavbách, a tak se neví, zda během doby, kdy v Hradci královna sídlila, došlo k výraznějším přestavbám.

Vlastní hrad byl historiky a urbanisty umístován na severní výběžek návrší. Určitou představu, jak sídlo vypadalo, nám kromě archeologických výzkumů poskytne hlavně ikonografický materiál. „*Údaje písemných pramenů o Hradci jako centru knížecího, občas i*

⁸ Richter, M. – Vokolek, V.: *Hradec Králové. Slovanské hradiště a počátky středověkého města*. Muzeum východních Čech v Hradci Králové a Archeologický ústav Akademie věd České republiky. 1995. ISBN 80 – 85031 – 14 – 0.

⁹ Richter, M. – Vokolek, V.: *Hradec Králové. Slovanské hradiště a počátky středověkého města*. Muzeum východních Čech v Hradci Králové a Archeologický ústav Akademie věd České republiky. 1995. ISBN 80 – 85031 – 14 – 0.

¹⁰ Richter, M. – Vokolek, V.: *Hradec Králové. Slovanské hradiště a počátky středověkého města*. Muzeum východních Čech v Hradci Králové a Archeologický ústav Akademie věd České republiky. 1995. ISBN 80 – 85031 – 14 – 0.

údělného teritoria napovídají, že zde, podobně jako na dalších správních hradech, byl v 11.-12. století na ploše opevněného návrší vydělený okrsek, vlastní sídlo správy hradeckého regionu“.¹¹

Z počátků města, včetně 13. století, prokázal výzkum převážně dřevěné stavby hospodářského charakteru. Byly to jednak nadzemní stavby s obvodovou řadou kůlů, někdy se sníženou podlahou interiéru. Podíl dřeva na stavebních konstrukcích převažoval až do novověku a zhoršoval důsledky ničivých požárů.

Rok 1321 je rokem, ve kterém nacházíme nejstarší zmínku o hradbách. Připomíná osvobození města Janem Lucemburským na sedm let od platů a zemských berní. Jednalo se o ocenění snah měšťanů a zlepšení opevnění města, o obnovení hradebních zdí a stavbu věže. O dva roky později, na žádost obyvatel Hradce, potvrdil král Jan městu stávající privilegia. Taktéž učinil i později v roce 1395 Václav IV.

Během 15. a 16. století se hradby výrazně proměnily, jednak zdokonalováním obranného systému, tak i díky opravám, které proběhly po obléhání nebo ničivých požárech. Podstatnější přestavby hradu pravděpodobně proběhly v druhé polovině 14. století, z doby častějších návštěv Karla IV. a Václava IV. a poté, co se stal Hradec v letech 1378 – 1393 trvalým vdovským sídlem čtvrté Karlovy manželky Elišky Pomořanské, která zde také zemřela.

Husitské období znamenalo proměnu ve skladbě městské společnosti. Natrvalo zmizel královnin dvůr. Období také přineslo zásadní změnu i v ohledu národnostním. Hradec přestal být městem dvojího lidu a stal se na dvě století ryze českým.

Po smrti Zikmunda Lucemburského propukly dohady o český trůn mezi Albrechtem Habsburským a Jagellonci, Hradečtí se stavěli na stranu polské kandidatury.

Zvolení Jiřího z Poděbrad dalším českým panovníkem znamenalo pro Hradec potvrzení stávajících privilegií, udělených předchozími panovníky. Za působení Jiřího z Poděbrad se hospodářský život města opět vracel do lepších podmínek.

Následujícím obdobím, významným pro historii města, se stala korunovace Ferdinanda I. Habsburského českým králem. Pro toto období je uváděno zvolení Jiříka Vokáče z Hradce a dalších představitelů měst do sněmovní komise. To proběhlo 16. října 1526. Komise měla sestavit články volební kapitulace. Dále byli Hradečtí zastoupeni také na jednání v Jindřichově Hradci, kde byly sestaveny podmínky pro poselstvo vysílané za

¹¹ Richter, M. – Vokolek, V.: *Hradec Králové. Slovanské hradiště a počátky středověkého města*. Muzeum východních Čech v Hradci Králové a Archeologický ústav Akademie věd České republiky. 1995. ISBN 80 – 85031 – 14 – 0.

Ferdinandem I. do Vídně. Na jaře 1531 si Hradečtí nechali potvrdit v Linci privilegia královnou Marií¹². Poslali za ní Víta Kožešníka, který byl primas, a Jana Karáska, zastávajícího funkci prvního písaře.

Po konfliktech s panovníkem Ferdinandem I., které proběhly v letech 1546 – 1547, kdy došlo k prvnímu protihabsburskému povstání v českých zemích, byla Hradci navrácena zabavená privilegia i s obnovením jejich platnosti. Ferdinand I. si ale nechal nárok na odúmrť¹³, cla, pokuty a trestání těžkých zločinů. Přidělil také městu zvláštním listem odpuštění spojené s prohlášením, že je v příštích letech za chování ve zmíněném období nikdo nemá trestat.

Po smrti Ferdinanda I. si Hradečtí nechali potvrdit privilegia i od následujících panovníků, a to: Maxmiliána II. a Rudolfa II. Po abdikaci Rudolfa II. se obyvatelé Hradce účastnili přivítání Matyáše, jako českého krále, privilegia si ale od něj potvrdit nenechali. I po následné smrti Matyáše a sesazení Ferdinanda II., na srpnovém sněmu města souhlasili Hradečtí s volbou Fridricha Falckého panovníkem.

V období předbělohorském poklesl význam královen vdov jako držitelek města. Přispěla k tomu i vláda Rudolfa II., který se nikdy neoženil. Věnná města spadala proto pod jeho přímou pravomoc a odváděla mu povinné platy a dávky.

Ve městě působili královští úředníci, mezi ně patřili výběrčí cel, berních a jiných platů. Většinou tuto funkci zastávali hradečtí měšťané. K dalším zeměpanským úředníkům patřil správce nad plavením dříví. Ten dohlížel na plavení dříví po Labi z Krkonoš a po Orlici z Orlických hor. K dispozici měl zřízení na vyměřování sáhů i vlastní prodej, nechyběl ani noční hlídač. V Hradci se také nacházel královský nebo císařský rychtář, nechyběl i nezbytný písař. Významnou součástí městského hospodářství představovalo rybníkářství. Počátky lze zařadit už do patnáctého století.

V 16. a 17. století se v Hradci nachází na padesát erbovních rodin. Někteří z nich měli velký majetek, jiní se zase zapsali do duchovních dějin města. Erbovní měšťané nepatřili do rytířského stavu, ale byli povinni se osobně jako jízdní účastnit vojenské hotovosti. Jako další skupinou obyvatel byl patriciát, jež tvořil jen malý počet lidí. Větší vrstvu představovalo řemeslnictvo.

¹² Vdova po králi Ludvíku Jagellonském. Zdroj: Mikulka, Jaromír: *Dějiny Hradce Králové do roku 1850. I./2.* Hradec Králové. 1997. ISBN 80 – 900048 – 9 – X.

¹³ Jedná se o majetek pozůstalý po někom, kdo nezanechal dědice. Náležel tedy koruně, někdy byl přiznán i církvi, měštům a jiným oprávněným subjektům. Zdroj: URL : <<http://leccos.com/index.php/clanky/odumrt>>. [cit. 12 – 24 – 2012].

Období před Bílou horou znamenalo proměny pro duchovní a církevní život ve městě. Pravomoc hradeckého arciděkana měla přispět k postupnému odstranění chaotických poměrů. Nové myšlenky reformace, které v Hradci nalézaly ohlasy především ve vzdělanějších kruzích, se neprosazovaly bez obtíží a konfliktů. Co se týče kostelů v Hradci, nejdůležitějším a nejvýnosnějším byl kostel sv. Ducha.

Po vypuknutí bojů třicetileté války, v období let 1618 – 1648, zažíval Hradec těžké chvíle. Jednalo se o případy, kdy ve městě ubytovávali a živili vojska, která přes město přecházela. Tím byl Hradec finančně velmi zatížen. I obyvatelé nebyli spokojeni, ať už kvůli jednání vojáků, kteří drancovali jejich obydlí, tak kvůli penězům, které museli platit skrze vysoké daně a jiné platy. Také se řešila otázka náboženská. Často se vyskytl problém, že se některý člověk odvrátil od katolické víry.

Nejhůře město dopadlo při dobytí švédskými vojsky, po jejich nájezdu zůstalo vydrancováno. Následně proběhlo i získání města zpět císařskými vojsky. Po svém vítězství zanechali císařští v Hradci posádku, která činila 250 mužů. Vrchní velitel arcikníže Leopold nařídil hradeckému císařskému rychtáři, aby provedl důkladné šetření těch obyvatel, kteří za švédské okupace vystupovali proti císaři. V následujících letech válečného konfliktu pokračovaly boje na půdě Německa, ale město přesto opět neslo následky. Jednalo se o placení daní a živení přesunovaného vojska, také při verbování nového mužstva.

Po událostech uběhlých let bylo zřejmé, že je nutné provést rozsáhlé opravy opevnění města. To si císařští uvědomovali již koncem roku 1642. Vážnou překážkou snah o nápravu byl naprostý nedostatek nářadí a pracovních sil.

V roce 1646 vydrancoval Hradecký kraj švédský generál Wittenberg, když od Náchoda přes Kutnou Horu táhl na Olomouc. Hradec tehdy uchránilo silné soustředění císařského vojska, které pro obyvatele také představovalo nemalé zatížení.

Hradec fungoval ve válečných letech jako obilný sklad. Někdy zásoboval početné vojenské oddíly. Proto bylo do Hradce sváženo obilí, a to nejen z Hradeckého kraje, ale někdy i velmi vzdálených míst. V některých letech byla ve městě podobně skladována také munice, střelný prach, ale i zbraně. Třicetiletá válka těžce poznamenala nejen město, jeho celkový vzhled, stav i počet domů, ale i podstatně zmenšila obecní majetek a výrazně zredukovala obyvatelstvo. Změnila se sociální struktura a narušila dosavadní mravy a zvyky.

Co se týče barokní architektury ve městě, tak o výstavbu se starala převážně církev, především jezuité. Svou stavební činností dávali podněty k výstavbě barokní architektury po celém kraji.

V období vlády Marie Terezie a Josefa II., tedy v době absolutismu, muselo město snášet různá příkoří, hlavně pruské armády. Obyvatelé byli například nuceni odvádět potahy pro děla a přímo paniku v jejich řadách vyvolávaly odvody mužů do armády. Po následném odchodu pruského vojska vypukly, na jaře 1743, epidemie. Obyvatelé trpěli i vysokými daněmi. Neumírali jen lidé, ale hynul také dobytek.

Kvůli neustálým vpádům armád, jak pruských, tak rakouských, se z císařského rozhodnutí Hradec pustil do budování pevnosti. Práce začaly v roce 1766. Již tři roky před tím prováděli podplukovník Václav Pavlovský z Rozenfelzu s inženýrskými důstojníky ve městě vyměřování. První válečnou zkouškou prošla pevnost ještě před jejím dokončením, v letech 1778 – 1779. Práce byly zastaveny. Po krátkém přerušení se na pevnosti opět začalo pracovat, a i za válečné krize pokračovala výstavba rychlým tempem. Hradecká pevnost se kvalitou fortifikací, výzbrojí i počtem mužstva vyrovnala i takovým pevnostem, jako byl Terezín a Josefov.

V této době se ve městě už jednoznačně prosadil biskup se svou kapitulou. Jeho pozice se v Hradci ustálila. Zrušením jezuitského řádu zmizel i mocný institucionální vliv koleje.

V dalším vývoji města se setkáváme s novými vlasteneckými proudy, které přinesly první dvě desetiletí v 19. století.

2. 2. Muzeum východních Čech

Budova muzea se nachází na Eliščině nábřeží, č.p. 465 (obr 4a, 4b¹⁴). Založeno bylo v roce 1880. Podnětem pro vytvoření se stala výstava starožitností a památností, konaná v létě roku 1879. Poprvé byly sbírky otevřeny veřejnosti 1. února 1885 v kapli sv. Václava v domě č.p. 33 na Žižkově, dnes Velkém náměstí. Největší rozkvět muzea, jeho sbírek i odborné a publikační činnosti je spojen s osobou městského tajemníka Ludvíka Domečky, který spravoval sbírky v letech 1895 až 1937.

Architektem muzejní budovy je Jan Kotěra, narozený 18. prosince 1871 v Brně. Jeho otec byl učitel kreslení Antonín Kotěra, matka Marie byla původem z německé rodiny. Po narození Jana se přestěhovali do Zálezel, kde navštěvoval obecnou školu a v Ústí nad Labem chodil do měšťanské německé školy. Poté studoval na německé vyšší průmyslové škole v Plzni. Po roce 1890 byl na praxi v Praze, a na dalších studiích ve Vídni u Otto Wagnera. Věnoval se i výuce architektury na Uměleckoprůmyslové škole. Do Prahy přichází v roce 1898. Na začátku své pražské činnosti nemá Kotěra žádné stavební zakázky. Svůj umělecký

¹⁴ Foto autorka, 2012 a Novotný, Otakar: *Jan Kotěra a jeho doba*. Praha. 1958.

zájem zaměřuje na nábytek a práce umělecko průmyslové. Nakonec umírá v Praze 17. dubna 1923.

Projekt muzea vypracoval v roce 1906. Stavba byla realizovaná mezi léty 1909 až 1912. Budovu navrhl v secesním geometrickém stylu¹⁵. Postavena je z lisovaných a částečně glazovaných cihel, plastickou výzdobu fasády se architekt rozhodl realizovat v omítce, pálené glazované hlíně a v pískovci. Dvě alegorické figury sedících žen z pálené glazované keramiky, znázorňující Umění a Průmysl, navrhl Stanislav Sucharda. Skleněné vitráže do oken ve vestibulech a na schodišti jsou dílem Františka Kysely. Druhé patro zdobí mozaiky, které v roce 1931 vytvořil malíř Ladislav Novák ve spolupráci se Sklářským ústavem v Hradci Králové podle pastelových kreseb Jana Preislera.

Budova se odpoutává od tradice antiky a renesance uvolněním symetrie. Vstupní část se nachází přesně uprostřed stavby. Levá část je ohraničená pravoúhle a pravá je zaoblená. Pozoruhodnou hodnotou této stavby je prostorové měřítko, které zvláště v interiérech velmi přirozeně spojuje účelově i velikostně rozdílné prostory v celek.

¹⁵ Do Prahy přináší Bedřich Ohmann. Největšího rozsahu dosahuje v 19. století přes první desetiletí 20. století. Zdroj: Herout, Jaroslav: *Staletí kolem nás*. Praha – Litomyšl. 2002. ISBN 80 – 7185 – 389 – 5.

3. Sklo a jeho historický vývoj

Tak jako spoustu materiálů kolem nás jsou nezbytnou součástí našeho každodenního života, tak i sklo patří k běžnému předmětu, se kterým se setkáváme. Nalézá se v domácnostech, jako zrcadla nebo sklenice, v architektuře, šperkařství ale i v umění.

Zájem archeologů o sklo začal na sklonku 60. let. Tedy, v souvislosti se všeobecným rozvojem archeologie středověku, se totiž začal projevovat nebývalý nárůst nálezů skel, který podnítl zvýšený zájem o problematiku středověkého sklářství.¹⁶

Při archeologických výzkumech je nejčastěji sklo nalézáno v podobě fragmentu, nachází se v prostředí studní a jímek, kde má dobré podmínky pro zachování. Co se týče datování, provádí se pomocí nálezů keramiky, která je umístěna ve stejných vrstvách. K samotným výzkumům a hlavně typologii skleněných nádob napomáhá ikonografie, například vyobrazení v iluminovaných rukopisech, nebo také na nástěnných malbách.

„Sklo se vyrábí z písku tavením ve sklářské peci za pomoci alkalických tavidel, to je látek, které tavení písku usnadňují. Chemicky je sklo křemičitan.“¹⁷ Vlastnosti skla se mění podle jeho složení. Například sklo draselné je tvrdé. Sklo také umožňuje různé způsoby jeho výzdoby: broušení, natavování dalších částí skelné hmoty, lept, malba a jiné.

Přírodní barva skla je podle různých příměsí nazelenalá nebo nahnědlá. Teprve čištěním surovin a odbarvováním se získá sklo čiré.

Zpočátku se sklo tavilo v otevřených jámových pecích či v hliněných pánvích. Postupným zdokonalováním se došlo už v době římské k velmi vyspělým typům pecí, cihlovým převážně kruhového půdorysu. Hotové sklo po zpracování chladne v chladicí peci. Sklářskou píšťalu i samotnou techniku foukání skla můžeme naleznout v 1. století před naším letopočtem a připisována je Fénicičanům.¹⁸

Nejstarší sklárny v Českých zemích se dají zařadit do druhé poloviny 13. století, v písemných pramenech se zmínky objevují až od počátku 14. století. Původně hutě vznikaly v lesích mimo osídlená místa, bylo to z důvodu, že k výrobě bylo potřeba velké množství dřeva. To sloužilo nejen k vytápění pecí, ale také k získávání důležité suroviny z popela, potaše. Některé sklárny se po vyčerpání dřeva přemístily na nové místo, bylo to levnější než dřevo dovážet. Za nejstarší sklárnu je považována sklárna v městečku Chřibská, založená pravděpodobně v roce 1414.¹⁹ Od druhé poloviny 15. století počet skláren prudce stoupal.

¹⁶ Černá, Eva: *Středověké sklo v zemích koruny české. Katalog výstavy*. Most. 1994.

¹⁷ Drahotová, Olga: *Evropské sklo. Sběratelský průvodce dějinami evropského skla*. Artia. 1985.

¹⁸ Vávra, R. Jaroslav: *Pět tisíc let sklářského díla. Čtení z dějin skla*. Praha. 1953.

¹⁹ Vondruška, Vlastimil – Langhamer, Antonín: *České sklo. Tradice a současnost*.

České sklářství se dostalo na jedno z předních míst v Evropě a začalo ovlivňovat i produkci řady krajín na sever od Alp. Během 19. století se začaly sklárny přesouvat z lesů a hor zpět k lidským osadám, vsím a městům. Dřevo již nemohlo pokrýt surovinové požadavky, proto hledaly podniky nová místa u silnic a jiných komunikací. Už v nejstarších pramenech se sklárna označovala jako hut', ojediněle hutta. Toto slovo přejala čeština z němčiny, kde výraz Hütte znamená dřevěnou boudu, přístřešek.

Nejstarší výrobní techniky skla představovaly: fajáns²⁰, dále tvarování na jádro, odlévání do formy, výroba za studena, mozaikové techniky, roztáčení a posunování skloviny na kovové ose a foukání.²¹

Co se týče nejstarší sklářské produkce v Čechách a na Moravě, veškerý skleněný sortiment, představuje importované zboží.

S prvními sklářskými výrobky se setkáváme ve starší době bronzové, to je současně s počátkem bronzové metalurgie (2200–1600 př. n. l.), jako vedlejší produkt keramické výroby, zároveň se využívalo zkušeností z výroby kovu a zpracování kamene. Nejstaršími reprezentanty jsou drobné sklářské produkce modrozelených až zelených korálků, řadících se svým materiálem do skupiny sklovitých materiálů, nazývaných fajáns. Ve střední době bronzové (1600–1300 př. n. l.) zůstaly české země spojeny se sklářskými centry jen ojedinělými importy korálků, opět z rozličných odstínů modré a modrozelené barvy, nyní však vyrobených již ze skla, a to technikou navíjení.

Mladší a pozdní doba bronzová přináší větší množství sklářských výrobků, jak v Čechách, tak i na Moravě. Oproti předchozí střední době bronzové je nálezů více, a to navzdory žárovému pohřebnímu ritu, který pravděpodobně většinu skleněných korálků uložených do hrobů beze stopy zničil roztavením na pohřební hranici.

V období starší doby železné, nazývané halštatská, archeologické nálezy zahrnují již tisíce skleněných, ojediněle i fajánsových korálků, ale také zcela nové typy předmětů jako lučíky spon, hlavice jehlic i zlomky nádob. V pražských lokalitách jsou kromě korálků nalézány i skleněné náramky.²²

Znalost sklářského řemesla si Keltové, v mladší době železné, nazývané laténské, nejspíše přinesli z Itálie. Právě v severoitalské oblasti vznikl nápad i na již zmíněný náramek ze skla. Sklo náramků je vysoce kvalitní, homogenní, průsvitné a lesklé, barvené nejčastěji

²⁰ Nejstarším sklářským výrobkem nebylo sklo samo o sobě, ale jeho vynálezu předcházely tak zvané sklovité materiály. Zdroj: Drahotová, Olga: *Historie sklářské výroby v Českých zemích. I.díl.* Praha. 2005. ISBN 80 – 200 – 1287 – 7.

²¹ Vávra, R. Jaroslav: *Pět tisíc let sklářského díla. Čtení z dějin skla.* Praha. 1953.

²² Lněničková, Jitka: *Sklo v Praze.* Praha. 2002. ISBN 80 – 86410 – 27.

oxidy mědi a kobaltu do modra nebo oxidy manganu do fialova (nacházejí se ale i jiné barvy). Vnější strana náramku bývala buď hladká, ale objevují se především náramky plasticky tvarované. S nejmladšími typy náramků začaly keltské dílny vyrábět také zvláštní typ korálu, tak zvaný prstencový korál tvaru velkého masivního kroužku s malým otvorem. Zdobeny byly buď šroubovicovým vinutím nebo skvrnkami, které tvořili zatavením skleněné drtě do povrchu. Keltské sklářské dílny byly zakládány na opevněných hradištích, oppidech, nebo na neopevněných výrobních a obchodních sídlištích. V Čechách se sklářská dílna nacházela na oppidu Strakonice u Berouna a na Moravě v oppidu Staré Hradisko. Kromě dekorativního účelu měly náramky a prstencové korály jistě i symbolický, ochranný význam.

Další období trvající od 1. – 6. století n. l., jedná se o dobu římskou a dobu stěhování národů. V této době jsou převážně importované skleněné předměty z římského impéria. Jednalo se převážně o skleněné součásti náhrdelníků, fajánsové korálky i skleněné nádoby.

Raný středověk přináší příchod Slovanů na naše území, ale také nárůst počtu nálezů skleněných korálků. Vzácně se objevují i zlomky dutého a okenního skla. Většina ozdobných předmětů, jako korálky a náramky, pochází převážně z hrobů. Co se týče dutého skla, nálezy jsou vzácné, většinou v sídlištním prostředí. Zlomky plochých okenních destiček z různobarevného skla se nalézají v areálech některých hradišť, převážně v kontextu se sakrální architekturou.

Vrcholný středověk přinesl změnu do některých uměleckořemeslných oborů, nacházející v této době uplatnění i v měšťanských domácnostech, nastávaly příznivější podmínky. K těmto oborům patřilo i sklářství, odjakživa odkázané na vlastní surovinové zdroje a schopné samostatně navazovat kontakty v zahraničí. Sklářství dané doby navázalo na bohaté znalosti antických tvůrců. Podle nálezového prostředí nejstarších skel a jejich četnosti je zjevné, že v počátcích vrcholného středověku sloužilo sklo potřebám nejvyšších společenských vrstev. Teprve postupně, patrně s rozvojem domácí produkce, se skleněné výrobky rozšířily do nižších vrstev středověké hierarchie, na stoly zámožnějších měšťanů v nově se rozvíjejících městech.²³

Od 9. až do 12. století byla evropská sklářská výroba stejně jako většina uměleckých řemesel vázána nejčastěji přímo na kláštery, v nichž se uchovávaly technologické znalosti starověku. K postupnému rozvoji evropského sklářství dochází koncem 12. a hlavně ve 13. století. Kořeny této proměny se dají nalézt již ve století 11., kdy díky křížovým výpravám, které do jisté míry vymanily Evropu z izolace od východního světa, dochází k obnovování

²³ Vondruška, Vlastimil – Langhamer, Antonín: *České sklo. Tradice a současnost*.

obchodních a kulturních styků s Blízkým východem, jenž byl pro Evropu vzorem, jak ve zjemnělosti hmotné kultury, tak i v úrovni technologických a vědeckých znalostí, především lékařských a matematických.

Na počátku 13. století bylo sklo velmi vzácné a mělo charakter luxusního zboží. Od tohoto období se také začínají vyskytovat skleněné nádoby. Počet skel se postupně zvyšuje a také se rozšiřuje okruh jejich výskytu.

Prameny, ze kterých lze středověké sklářství poznávat, jsou: hmotné archeologické prameny, písemné prameny a ikonografie.²⁴

Pro období 13. století až první poloviny 14. století jsou typické určité tvary nádob. Jedná se například o kulovité číše s nálepy. Tato číše je doložena nálezem z Mostu, datovaný do druhé poloviny 13. a přelom 13. a 14. století. Jako další číšky s nálepy jsou rozšířené od 13. století ve střední a jižní Evropě. Bohužel dochované pouze v malých fragmentech. Číše s taženými kapkami jsou považovány za nejstarší nádoby nalezené na našem území. Jejich tvar je rozlišován ve dvou základních variantách, a to číše s vertikálně natavenými hladkými žebry a číše s analogicky natavenými žebry zdobenými modrými zrníčky. Číšky s horizontálními štípanými pásky jsou nalézány převážně v německých lokalitách. Nacházejí se od 13. až počátku 14. století. Na našem území objeveny pouze dva nálezy. Lahve s vnitřním prstencem se datují od poloviny, až do závěru 13. století. Lahve s vertikálními žebry, na našem území nalezeny pouze v Praze a Brně. Řazené jsou do třetí čtvrtiny 13. století až do počátku 14. století. Číšky z olovnatého skla byly nalezeny v Čechách i na Moravě. Sklo s plastickým dekorem foukaným do formy, u nás se nachází jediný vzorek, pocházející z mísovité nádoby, nalezený v Chebu. Zlomek je datován do poloviny 13. století. Sklo zdobené zlatem a emaily bylo považováno za luxusní zboží. Na našem území se nachází jen vzácně a takto zdobené sklo je zařazováno do poloviny 13. až do počátku 14. století. Nejstarší nalezené skleněné exempláře se vážou k prostředí nejvyšších společenských vrstev, odkud se postupně v průběhu druhé poloviny 13. století šíří do nižších pater středověké hierarchie. Typy skla, vyráběné na území českého státu, navazují na starší tradice, dochází však k rozvoji hutního dekoru, především nálepů, kde se mimo perličkových objevují stále více i drobné kaménkové, nebo až čárkovité nálepy, dále štípané a mačkané pásky použité jak v lemování okrajů dna, tak v těle nádob.

Za velký přínos středověkého sklářství je považována výroba okenního skla. Doloženo je nálezy plochých skel, převážně v blízkosti sakrálních staveb. V první polovině 14. století

²⁴ Černá, Eva: *Středověké sklo v zemích koruny české. Katalog výstavy*. Most. 1994.

jsou nálezy i v sídlištních vrstvách, s vazbou na městskou zástavbu. Nacházeno buď ve formě terčíků, nebo plochých destiček. O používání okenních destiček se dochovaly písemné zprávy z Prahy z druhé poloviny 13. a počátku 14. století.²⁵

Od druhé poloviny 14. století produkce sklářských hutí výrazně stoupá. Typy dutého skla v tomto období navazují na starší tvarové spektrum, jsou však přizpůsobeny estetickému požadavku doby a nově rozvinuty do široké škály variant a bohatství dekoru.

Pro období vrcholného středověku, to je doba od druhé poloviny 14. století, jsou také typické určité tvary skel. Jedním z nich jsou například číšky. Jedná se o nejrozšířenější skupinu vrcholného a pozdního středověku. Zdobeny bývají plastickým dekorem, a tvar těla je kónický, soudkovitý s nízkým rozšířeným nebo miskovitým ústím. Dále košťálové číše, jejich dekorem jsou velké ploché nálepy. Jedná se o projev německých skláren, i tak se vyskytují jen málo. Číše s choboty, datovány do druhé poloviny 14. a počátek 15. století. Číše s taženými kapkami, typické svým soudkovitým až amforovitým tvarem s rozšířeným ústím. Jejich výzdobu tvoří vertikálně natavené tažené kapky, doplněné krupičkami modrého skla. Jedná se o produkt českých skláren. Nejznámější tvarovou variantou jsou číše českého typu, jež se nacházejí v několika výškových i tvarových variantách. Jedná se například o: číše píšťálové, kyjovité, kyjovité s odsazeným zúženým hrdlem, kyjovité s hrdlem zvonovitě vyklenutým. Dno číši je vpíchnuto dovnitř nádoby a je lemováno širokou plochou patkou vzniklou obtáčením dna skleněným vláknem. Ve většině případů bývají stěny zdobeny více či méně hustými řadami nálepů různé velikosti a provedení. Jejich výskyt je určen před polovinou 14. století až do konce století 15. Jako dalším typickým středověkým dutým sklem jsou lahve. Většinou mívají kulovité, hladké mírně kónické tělo. Jedním ze zvláštních tvarů lahve je tak zvaný kutrolf. Tato láhev s vícenásobným trubicovým hrdlem je v různých variantách známá od antiky. Datovaná od první poloviny 14. do druhé poloviny 15. století. Dále se nacházejí ještě lahve s vnitřním prstencem, řazené také do zvláštních tvarů lahví. Konvičky a džbánky jsou pouze vzácné tvary českého středověkého skla. Ve většině případů zdobeny optickými dekory. Misky zastoupeny jen výjimečně. Na našem území byly nalezeny pouze na dvou místech, a to v Kutné Hoře a Brně. Dalším vzácným archeologickým nálezem jsou lampy. Nejčastěji se nacházejí kolem sakrálních staveb, ale i v sídlištním kontextu. Časově bývají zařazeny od 14. století. Jako další zoomorfnní nádoby, tvarem připomínají nějaké zvíře. Vitráž představuje zástupce plochého skla. Její výroba probíhala tím způsobem, že podle nákresu se z tabulí barevného skla vyřezávaly příslušné tvary a spojovaly se

²⁵ Černá, Eva: *Středověké sklo v zemích koruny české. Katalog výstavy*. Most. 1994.

olověnými proužky v barevnou kompozici. Ta byla buď figurální, nebo ornamentální, která pak byla v detailech doplněna kresbou švarclotem²⁶. V průběhu 14. a v první polovině 15. století vzniklo v Čechách nepochybně větší množství vitráží, než se dochovalo. Pokud nevzaly za své při válečných konfliktech, byly zničeny v průběhu 17. a 18. století při barokizaci gotických kostelů. Zhotovování skla pro vitráže bylo technicky náročnější. Spočívalo ve vyfouknutí válce z barevné skloviny, jeho rozstřihnutí a postupné narovnávání za stálého nahřívání. Tak vznikly tabule skla příslušné barvy, z nichž se potom sestavovaly vitráže. Na závěr mozaika, jedná se o dílo, které je složeno z drobných skleněných kamének různých barev. Řazená do období 14. století.

V průběhu druhé poloviny 15. století se české země vzpamatovaly z občanské války a mezinárodní izolace, jež byly důsledkem husitské revoluce. Za vlády Jagellonců se upevnil stát na stavovských principech, v nichž i nižší šlechta a města měla svá práva a značný majetek. Nástup Habsburků na český trůn v roce 1526 přinesl protestantské zemi navázání těsnějších styků s katolickou jižní Evropou, a tím i intenzivnější pronikání kulturních vlivů italské renesance. V 15. a 16. století bylo nejdokonalejším sklem v Evropě sklo benátské. Do českých zemí bylo benátské sklo ojedinele dováženo již na přelomu uvedených dvou století na přímé objednávky šlechty, nebo spíše jako drahocenný dar. České renesanční sklářství se rozvíjelo v souvislosti s rozmachem hospodářského podnikání na šlechtických velkostatech, díky snaze feudálů využít všech přírodních zdrojů jednotlivých dominií. Ještě v první polovině 16. století pracovali skláři v Čechách typicky středověkým způsobem. Tvary a dekory dutého skla stagnovaly a opakovaly některé úspěšné typy doby vrcholné gotiky, jsou to například lahve zdobené žebrovým dekorem, číše českého typu nebo nízké číšky s nálepy.²⁷

Archeologické nálezy i dochované sklo dokazují, že se v Čechách vyrábělo stolní sklo tvarově i technologicky ovlivněné benátským příkladem, ale svým složením přizpůsobené domácí tradici, místním surovinovým a výrobním možnostem a požadavkům odběratelů. Sklo hrálo v renesančním vybavení domácností významnou roli, především ve výplních větších čtvercových oken, kterými proniklo do domů více světla. Také nelze opomenout benátská plochá zrcadla, která vystřídala kruhová čočkovitá zrcadla gotická.

Novinkou byly v českém sklářství barevné skloviny, v nichž se odráží dobová záliba v sytých barvách, jako kobaltově modrá a vzácněji manganově fialová, opakní skloviny, bílá,

²⁶ Doslovně znamená černé olovo. Je to sklářská barva vzniklá smíšením přepálených měděných okují s olovnatým sklem. Zdroj: Drahotová, Olga: *Evropské sklo. Sběratelský průvodce dějinami evropského skla*. Artia. 1985.

²⁷ Vondruška, Vlastimil – Langhamer, Antonín: *České sklo. Tradice a současnost*.

světle modrá a červená barva pečetního vosku. Co se týče tvarů, tak ve druhé polovině 16. století došlo k výraznému ovlivnění českého skla nizozemským sklářstvím.

Pro renesanční sklo je považováno charakteristickým uplatnění techniky emailové malby. Nachází se nejčastěji na velkých nádobách. Archivální zmínky o existenci emailem malovaného skla, vztahující se ke sklárnám v Žíči na panství pánů z Hradce a ve Falknově na panství Berků z Dubé, sahají až do šedesátých let 16. století.

Výrobní sortiment českých, moravských, ale i slezských skláren, můžeme zjistit ze záznamů v privilegiích, urbářích a kupních smlouvách, týkající se jednotlivých hutí. Charakteristickými středoevropskými tvary dutého skla byli válcovité humpeny, holby s víky, kónické číše, válcovité poháry na nožce, džbánky či široká paleta nápojového skla, od jednoduchých válcovitých číšek s optickými dekory, po náročně malované poháry. Z dekoračních technik se nejčastěji uplatňovala malba vypalovanými emaily. Co se týče motivů, objevují se náboženské výjevy, žertovné, lovecké, alegorické, pracovní náměty a znaky nebo politická témata.

Archeologické nálezy, převážně z Pražského hradu a pražských měst, dokládají, že kromě domácích výrobků bylo ve šlechtických a patricijských domácnostech i importované sklo v benátském stylu, pocházející z Tyrolska a výjimečně z Benátek nebo Nizozemí. Mnoho importovaných kusů se nezachovalo, pouze fragmenty, které bohužel nelze spojit s určitými významnými osobnostmi.²⁸

Co se týče vývozu z českých zemí, tak pokud chtěl sklářský mistr dobře prodat, nemusel se již podřizovat orientálním vzorům, ale mohl v duchu renesanční módy sám zkoušet, hledat a tvořit. Vyvážely se například tak zvané páteříky, což jsou korálky do růženců, a okenní sklo.²⁹

V průběhu 16. století prošel vývoj užitkového skla výraznou proměnou, k níž, stejně jako u ostatních výrobků, nedošlo jednorázově během několika let. Postupné transformaci společnosti od středověkého k renesančnímu způsobu života odpovídaly i procesy ve sférách výroby a spotřeby.

A co se skla týče, během renesančního období se objevovala na trhu a domácnostech dutá skla a plochá skla. Mezi dutá skla lze zařadit povětšinou spotřební sklo v domácnostech, ať už ke stolování či uchování potravin. Jsou to v první řadě číše. Jedná se o nápojové sklo tvaru s válcovitým, kónickým nebo soudkovitým tělem. Některé číše mají dno pouze ovinuté silným vláknem, častěji je pak posazené na připojené duté zvonovité patce. Většinou jsou

²⁸ Lněničková, Jitka: *Sklo v Praze*. Praha. 2002. ISBN 80 – 86410 – 27.

²⁹ Vondruška, Vlastimil – Langhamer, Antonín: *České sklo. Tradice a současnost*.

nezdobené, ale existují i exempláře s malbou barevnými emaily. Mezi typy číší můžeme najít: velkou válcovitou číši, číšku mírně kónického tvaru a jiné. Další nádobou, objevující se v průběhu druhé poloviny 16. století, jsou poháry. Jejich výroba je technicky náročnější. Nejpočetnějším typem pohárů jsou poháry s polovejščitou kupou, dále poháry s vřetenovitou kupou, poháry s vícebokou kupou, poháry s kalichovitou kupou se zaškrcceným prstencem okolo dna, a jako poslední pohár s válcovitou kupou. V archeologických nálezech se vzácně objevují víka. Většinou nezdobená, někdy se objevují emailové dekory, nebo rytá diamantovým hrotem. Součástí nálezových souborů jsou i džbány a konvice. Sloužily především k servírování nápojů při stolování. Začátek jejich používání, ve skleněné podobě, je datován od poloviny 16. století. Vyrobené povětšinou z nazelenalého skla a zdobené optickým dekorem žeber. Holby, nádoby s válcovitým nebo mírně se zužujícím tělem a jedním uchem. Opět většinou z nazelenalého skla. Největší počet v každém nálezovém souboru tvoří lahve různých tvarů i obsahů. Typická je láhev hruškovitého těla, lahve válcovitého těla, lahve víceboké, lahve laločnaté, dále kutrolfy, lahve čočkovitého těla, miniaturní lahvičky, kalamáře nebo lahve poutnické. Talíře a misky, jako mělké nádoby ze skla, jsou v této době stále výjimkou. Je to patrně z důvodu dostačujících výrobků z keramiky, dřeva a cínu. Jedním z projevů renesančního stylu života byla zvýšená snaha o zlepšení hygienických poměrů, jak obecně ve městech, tak i v jednotlivých domácnostech. Také mezi sklářskými výrobky se objevují specializované tvary, sloužící k tomuto účelu, tak zvané hygienické sklo, jako například urinal. Také se rozvíjí laboratorní a technické sklo. Nejstarší zlomky destilačních přístrojů u nás známy z první poloviny 16. století z Olomouce. Od konce 16. století se již s laboratorním sklem setkáváme poměrně často. Jedná se například o: alembik, různé baňky, tyglíky, trubice a válcovité nádoby. K technickému sklu můžeme zařadit skleněné lampy. Objevují se i zvláštní typy nádob. Od první poloviny 16. století byly oblíbené nádoby kuriózních tvarů, nejvíce ve tvaru jezdeckých bot, které byly používány jako žertovné číše či kalamáře. Zvláštním typem jsou i zoomorfní nádoby. Druhou skupinu tvoří skla plochá. Jako první jsou okenní skla, objevující se od konce 14. století a v 15. století. V archeologických nálezech jako doklady zasklívání oken, jedná se o zlomky kruhových okenních terčů, vsazovaných do olověných rámečků. Terče byly vyráběny roztáčením vyfouknuté baňky a ohlazeny prkénkem. Dále se objevují výplně skříněk a zrcadla. Zlomky zrcadel nalézané v jímkách. Vyráběna byla především v Benátkách. Jedná se o tabulové sklo z vnitřní strany potažené kovovým povlakem.

Padesátá léta 17. století byla pro české sklářství velmi tíživou dobou, výroba stagnovala a české sklo setrvalo ještě ve třetí čtvrtině 16. století u zavedených renesančních

vzorů, ačkoliv se v českých zemích již výrazně prosazovalo baroko. Už v první polovině 17. století nastalo nejdramatičtější období v životě obyvatel českých zemí v celé střední Evropě. Českým protihabsburským povstáním, jež bylo vyvrcholením zápasu českých protestantských stavů o zachování stavovských privilegií a náboženské svobody, vedeného s katolickými habsburskými panovníky, začala třicetiletá válka, probíhající od roku 1618 do roku 1648. Domácí konflikt přerostl v mezinárodní střet dvou mocenských táborů, a to protestantského a katolického.

Ve střední Evropě prožívala sklářská výroba kolem poloviny 17. století nový rozvoj. Na jedné straně stále pokračuje výroba zelenavého užitkového a emaily malovaného skla renesančního typu, na druhé straně se rozvíjí výroba náročněji tvarovaného čirého skla, zprvu ještě pod vlivem benátské technologie a tvarosloví, šířené většinou z Nizozemí. Poslední čtvrtina 17. století přinesla zásadní přelom ve vývoji českého sklářství. Někdy v průběhu sedmdesátých až devadesátých let 17. století se v českých sklárnách spojila, již zmíněná, benátská a tradiční středoevropská technologie, aby daly vzniknout zcela nové sklovině, nazvané český křišťál. Tvrdé a dokonale čiré sklo, napodobující horský křišťál.

První pokusy o výrobu nové dokonalejší barokní skloviny se většinou uskutečňovaly v malých, dá se říci experimentálních hutích, zakládaných pod patronací jednotlivých feudálů. Nově objevená výroba křišťálového skla umožňovala výzdobu rytím, díky této technice se na nádobách vytvářely bohaté rytecké dekory. Charakteristická je hlubší rytina s ostrými konturami, ve které dobře vynikaly figurální náměty, znaky a ornamenty. Hlavní centra výroby českého křišťálu od sedmdesátých do osmdesátých let 17. století byla na Novohradsku, na Krumlovsku a Vimpersku a od devadesátých let také v Posázaví, kde byla vyrobena většina českého dutého skla.

Jedním z dalších typů skla, bylo sklo rubínové, barvené zlatem. Jeho výroba představovala imitaci drahokamů. Rubínové sklo se dá pokládat za české, dochovalo se jen vzácně. Jde například o jeden balustrový pohár s víkem, číše s víkem, dvě karafy, miska z majetku Lobkoviců a Nosticů. Tyto dochované exempláře jsou uloženy v Uměleckoprůmyslovém muzeu v Praze. Další příklady jsou ojedinele v německých sbírkách.

K největšímu rozmachu českého barokního sklářství dochází v první polovině 18. století. Tvary dutého skla se během tohoto století ustálily na několika typech.

K výrobkům barokních skláren patřily od dvacátých let 18. století i skleněné ověšky pro svícny a lustry, které vznikaly jako náhrada svítidel s ověšky z přírodního křišťálu, jaké se vyráběly v Itálii od 16. století. Podnět přišel z Francie, kde se již koncem 17. století vyráběly skleněné ověšky, nejdříve lité, později i broušené, jež zřetelně ovlivnily tvary českých lustrů.

Většina hutí vyráběla kromě dutého skla, také sklo ploché. Významnou pozici měli zrcadelníci, kteří dodávali zrcadla od kapesních, po nástěnná. Ta byla osazována do černých, červených, zlacených nebo stříbřených a často bohatě vyřezávaných rámců. Zrcadelníci skla také dekorovali brusem, či rytinou. Nejproslulejší výroba zrcadel se nenacházela v Itálii. Právě italské technologie se k nám rozšířily přes Norimberk snad již v 17. století. Předpoklad je odvozen od toho, že i v nejstarším sklářském cechu, zmiňovaném v Chřibské, jsou uváděni zrcadelníci. Teprve ve druhé polovině 18. století se u nás zrcadelnictví začíná rozvíjet v širší míře, a to v souvislosti s rozvojem broušení skla na panství Česká Kamenice, Sloup, Nový Zámek, Horní Libchava a Mistrovice. Již v té době existují doklady o vývozu českého zrcadlového skla za hranice.

Příklady rytí a broušení skla se nacházejí už ve sbírkách Rudolfa II. Na jeho dvoře působili i řemeslníci, pracující tímto způsobem se sklem. Hlavními centry výzdoby skla rytím se v Čechách staly oblasti Jablonecka a okolí hutí v Chřibské a Falknově na Českolipsku. Období největšího rozmachu výroby barokního rytého skla v Čechách spadá do let 1710-1750. V této době se v Čechách značně rozšířila výroba dokonalého draselného křišťálového skla i znalost techniky broušení, jež se však většinou omezovalo na fasetový brus a kuličky. V průběhu první poloviny 18. století se rytina skla vyvíjela od jednoduchého figurálního a rostlinného dekoru, k přehlednému, převážně ornamentálnímu, plně glyptickému projevu.

Jedním z dalších typů skleněného materiálu je mléčné sklo, rozkvět jeho výroby začal po roce 1764. Výrobu zavedla harrachovská sklárna v Novém světě.

Tradice malovaného skla emailem byla již v průběhu poslední čtvrtiny 17. století vytlačována sklem řezaným. Paralelně s novou módní vlnou řezaného skla se však až do konce 18., i do počátku 19. století vyráběly holby, číšky a lahvičky se zlidovělým dekorem, malovaným emailem v základních barevných tónech, které byly určeny pro širší vrstvy obyvatelstva.³⁰

Zvláštní specialitou české sklářské výroby bylo sklo dvojstěnné, které navazuje na velmi starou tradici. Na zadní straně plochého skla se tato rytina průběžně objevovala od středověku, až do baroka v Itálii, v kombinaci s černou malbou se uplatnila zejména v Nizozemí. Zvláštní skupinu tvoří sklo zdobené pouze dvojstěnnými medailony ve dně nebo na plášti. Nejstarším typem jsou kónické fasetované číšky se silným dnem, v němž je zasazen dvojstěnný medailon, který se odráží ve fasetách pláště.

³⁰ Vondruška, Vlastimil – Langhamer, Antonín: *České sklo. Tradice a současnost.*

Již po polovině 18. století ustupovalo barokní výtvarné cítění jemnému rokoku, opouštějícímu honosnou pompéznost a nahrazujícímu ji rafinovanou vyumělkovaností. Tím se také ztrácel zájem o reprezentační kusy hmotného řezaného a broušeného skla a nahrazoval ho požadavek skla, odpovídajícího nové módní vlně.

Rokoko ani klasicismus nezasáhli české země v čisté podobě, protože se ve střední Evropě současně uplatňovaly vlivy jiné, přežívala tu i domácí tradice.

Co se týče obchodu se sklem, tak odbyt skla od středověku, až do počátku 18. století většinou zajišťovali sami hutní mistři, kteří měli vazbu na městské obchodníky a sklenáře. Severní Čechy se staly nejdůležitějším centrem obchodu se sklem a jeho exportu. S rozšířením vývozu českého skla obchodníci propojili vzájemnými vztahy také výrobu a zdobení skla.

Abychom zjistili jaké množství sklárny vyráběly, nebo jak vypadal vývoz jednotlivých hutí, musíme nahlédnout do nejvýznamnějšího archivního pramenu pro hospodářský rozvoj českých zemí a rozvoj jednotlivých řemesel. Jedná se o zemské berní katastry, což je evidence majetku obyvatel.

V souvislosti s proměnami životního stylu a rozvojem nových výrobních postupů se měnila i role skla v každodennosti obyvatel českých zemí. Duté sklo se během první poloviny 19. století stalo samozřejmou součástí životního stylu. V městském prostředí plnilo sklo celou řadu užitných i reprezentativních funkcí. V roli užitého předmětu se objevovalo jako obal pro nejrůznější komerčně vyráběné tekutiny, jednalo se například o alkoholické nápoje, léky, vonné směsi a jiné. Bylo využíváno i v různých profesích, baňky na pouštění krve, laboratorní a chemické sklo. Běžné byly soupravy na studené i teplé nápoje, různé typy pohárků, stolní soupravy na jídelní přísady, stolní nástavce na potraviny, nebo také vázy na květiny. Sklárny a rafinerie dodávaly také kojenecké lahve, hodinová skla a sklíčka, běžné nápojové sklo pro hostince, tabulové okenní či zrcadlové sklo. Duté sklo se od konce 18. století objevovalo jako dekorativní předmět také v selských domácnostech. Zejména to byly emailem malované lahve zvané prysky, aspegřity nebo kropáčky. Většina nádob byla vyráběna ve sklárnách na Českomoravské vrchovině, Jizerských horách a na Šumavě.

Největší počet skláren byl po celou první polovinu 19. století soustředěn zejména v příhraničním horském pásu, který na jihovýchodě sahal k Novohradským horám a na severozápadě zhruba k Sokolovu. V Evropském kontextu patřilo českému sklu ještě na konci 18. století stále přední místo, a to především díky technologické kvalitě výroby, která byla dána podle soudobých pozorovatelů hlavně kvalitou sklářských surovin, a to písku a křemene. Ve sklářských továrnách se začaly uplatňovat nové chemicko – technologické postupy. Do

poloviny 19. století byly dvě třetiny českých i moravských skláren součástí patrimoniálního hospodářství šlechtického velkostatku, a to včetně těch největších jako meyrovské závody na Novohradsku a později na Šumavě, závody Reichů na Moravě. První polovina 19. století přinesla v hutní prvovýrobě nový prvek, a to sklářskou továrnu, kterou zpravidla tvořil komplex několika sklářských hutí. Rafinace dutého skla mimo sklárny byla založena obvykle na nákladnickém systému, takzvaná rozptýlená manufaktura. Nákladníci byli majiteli obchodních firem nebo byli v úzkém spojení s některou ze sklářských kompanií.

Co se týče zrcadel v této době, to je od konce 18. století, vlastnila podniky na jejich výrobu hraběcí rodina Kinských. Centrum rafinace bylo ve Velenici a Lindavě na panství Sloup, ale pro zdejší rafinérské provozy vyráběla polotovary celá řada skláren na Šumavě, například Prášilsko, a v Českém lese.

Další součástí typů skleněných dekorací, od druhé poloviny 18. století, je lidová podmalba. Dobu svého rozkvětu ale zažívala až během první poloviny století 19. Technika podmalby je založena na obráceném postupu, než je klasická malba. Malíř namaluje nejprve kontury, často tvořené podle šablon, a poté opticky vystupující detaily, jako je obočí, ústa, ruměnce ve tvářích nebo záhyby šatů. Po zaschnutí jsou domalovány jednotlivé barevné plochy a nakonec je nanесeno pozadí. Podmalby byly zhotovovány za studena a byly na ně používány nejčastěji terpentýnové nebo temperové barvy.

Výroba barevného skla se v Čechách rozvíjela od dvacátých let 19. století. Základ výrobě empírového opakního barevného skla položil hrabě Georg Buquoy. Vynalezl černý a červený hyalit a začal jej kolem roku 1820 vyrábět ve sklárnách v Jiřikově Údolí a Stříbrné Hoře³¹.

Zvláštností je kamejové sklo, jehož techniku jako první používali rytci drahokamů. Skláři ji přizpůsobili svým potřebám později. Skládali několik vrstev různobarevného skla přes sebe a potom je řezali, písokovali nebo leptali tak, aby na povrchu vynikl reliéf z jedné nebo více spodních vrstev. Později začali britští skláři experimentovat s ručně rytými kamejemi, zkoušeli vrstvy skla odleptávat kyselinou fluorovodíkovou a vytvářeli celosvětově známé kamejové sklo neoklasických tvarů s formálními motivy.³²

Koncem 18. a počátkem 19. století měl vývoz skla a skleněných výrobků z habsburské monarchie vzestupnou tendenci. Předmětem exportu bylo čiré duté sklo, více či méně dekorované, mléčné sklo, tabulové a zrcadlové sklo. Tradičními vývozními teritorii pro české sklo bylo Španělsko a jeho zámořské kolonie v Jižní Americe, Portugalsko a kolonie,

³¹ Vondruška, Vlastimil: *Sklářství*. Grada. 2002. ISBN 80 – 247 – 0261 – 4.

³² Millerová, Judith: *Sklo 20. století*. Bratislava. 2005. ISBN 80 – 89179 – 27 – 5.

Nizozemí a kolonie, Severní Amerika, Rusko, Turecko, italské země, pobaltské státy, Chorvatsko a další země.

Broušené sklo empíru z jednotlivých českých skláren a rafinérií skla se lišilo kvalitou provedení i odlišnou kompozicí jednotlivých prvků. České sklo druhé čtvrtiny 19. století vyjadřovalo nové estetické zásady nejen svou barevností, ale i novými tvary, které byly dílem brusičů skla.

Válec, běžný pro období empíru, zvoncovitými a nálevkovitými, jejichž části se odbrušovaly tak, aby vznikl dojem, že základním tvarem prochází další těleso. Povrch byl zdoben drobnými reliéfními medailonky a výstupky. V této době vznikl typ monumentálního balustrového poháru s víkem, který se udržel s menšími změnami po celé 19. století. K výzdobným sklářským technikám prováděným přímo v huti patřilo, ve druhé čtvrtině 19. století zatařování keramických i kovových inkrustací. U keramických inkrustací se jednalo o slabě vypálené biskvitové pasty s příměsí kaolinu, získávané ve Francii, později z německých a českých porcelánek, které byly zatařovány do čirého i barevného, následně broušeného skla, někdy byly také malovány emaily. Na empírové zálibě v přírodninách, jako jsou drahokamy a další minerály, byl založen tržní úspěch nově objeveného barevného opakního skla.

Romantismus přinesl v umění návrat k minulosti, nikoliv ovšem jako napodobování starých slohů, ale jimi inspirován rozvinul vlastní historizující styl.

Od třicátých let, až do poloviny 19. století, se české sklářství znovu dostalo do popředí evropského zájmu. Polovina 19. století přinesla nový vrchol prosperity českého skla, které se nejen stalo bezkonkurenčně nejvyhledávanějším zbožím na světových trzích, ale současně technologicky i výtvarně inspirativním zdrojem.

Ve druhé polovině 19. století se v habsburské monarchii dále proměňovaly politické i hospodářské poměry, pokračovaly procesy nastartované před rokem 1848. Zrušení feudálních vazeb, v roce 1848, bylo jen prvním krokem v celé řadě zásadních politických a hospodářských proměn. Pro zjištění hospodářské situace sloužila agenda obchodních a živnostenských komor pro zkoumání geografického, technického a celkově hospodářského vývoje českého sklářství. Velkou změnu také přineslo zrušení cechu sklářů a sklenářů, založené Společenstvím sklenářů a brusičů královského města Prahy, na základě živnostenského zákona z roku 1859. Sklo se v průběhu druhé poloviny 19. století stávalo běžnou součástí života ve stále nových souvislostech každodennosti. Duté sklo se ve své luxusní podobě stalo významným dekorativním prvkem interiéru a významnější roli hrálo i při stolování. V činžovních domech historismu nacházelo nové možnosti leptané ploché sklo a vitráže. Ve druhé polovině 19. století šlo většinou o tenkostěnná skla, dekorovaná zpravidla

rytinou, zlacením či malbou emaily, masivnější skla na teplé nápoje či pivo byla často broušená. V rámci habsburské monarchie byly české země základnou sklářské výroby, v průběhu druhé poloviny 19. století zde bylo soustředěno asi 60–70% sklářské prvovýroby a asi 90% rafinérií skla. Z hospodářského pohledu procházelo české sklářství v posledním desetiletí 19. století obdobím spojené s dalším technickým rozvojem a rostoucí převahou velkých firem. Zatímco ještě kolem roku 1850 byla centra sklářské výroby v českých zemích soustředěna zejména v příhraničních lesních oblastech, byly od padesátých let zakládány nové modernější sklárny především v nově se formujících průmyslových regionech poblíž uhelných ložisek, zpočátku se jednalo zejména o sklárny zaměřené na výrobu tabulového skla a užitkového dutého skla.

Od konce šedesátých let se jako hlavní směr prosadila neorenesance, převážně v architektuře, ale i určité tendence ve sklářství. Vкус neorenesance odpovídal tradici českého sklářství, neboť napodobování renesančního křišťálu souviselo úzce s produkcí českého barokního křišťálu. Vlna historismu se promítla i do oživení dalších tradičních technik, především malby emailem. Znovu se vracela móda erbovních číší, skla s postavami v historických krojích, scénami loveckými, tanečními a žánrovými. Postupem doby se charakter historizující tvorby rozmělnoval, ztrácela se původní čistota stylů, ať již napodobovaných či užívaných jako inspirace pro vlastní tvorbu. Docházelo ke stále častějšímu směšování stylů a výrazů, navzájem se mísily prvky renesance, baroka i dalších stylů s prvky orientálními.

Ve druhé polovině 19. století rostl počet různých průmyslových odvětví jako dodavatelů sklářských surovin a zařízení. Zejména to byly chemické továrny, které dodávaly především tavidla nebo různé barvicí složky. Na průmyslovou bázi se přenesla výroba sklářských pánví a dalších žáruvzdorných materiálů. Strojírny a železárny dodávaly stále více zařízení a nástrojů.

Výroba obalového skla zahrnovala široké spektrum lahví na pivo, víno, minerálky, demižony, lahve na okurky, zavařovací lahve, velké zásobníky. Značnou spotřebu skla tohoto typu měla zejména různá odvětví potravinářského průmyslu. Dalším významným odběratelem byly firmy zabývající se výrobou léčiv, kosmetických přípravků, parfémů a podobně.

Historizující styly v architektuře oživily v českých zemích také zájem o malované okenní a dveřní výplně, takzvané vitráže. Zatímco v 60. letech byly dílny zhotovující malovaná okna spíše výjimkou, byla zejména během 80. let 19. století založena řada firem, které se na malovaná okna výhradně nebo z velké části specializovaly. Jako centra dílen výrobců malovaných oken lze označit Prahu, Brno, borskošenovskou oblast a Jablonecko.

Těsně po polovině 19. století s rozvojem domácího a veřejného plynového osvětlení začalo mít osvětlovací sklo specifické místo ve výrobním programu skláren a v 70. až 80. letech byly mnohé firmy na tuto výrobu zčásti specializovány. Skutečným přelomem ve výrobě svítidel se stal až masivní nástup elektrického osvětlení v 90. letech.

Jedním z dalších odvětví sklářské výroby byla bižuterie jejíž výroba se v 60. letech rychle rozvíjela v souvislosti s růstem oblíbenosti zdobených šatů perlovými výšivkami a s rostoucím používáním skleněných knoflíků. Centrem výroby bylo vedle Jablonce nad Nisou také řada okolních obcí jako: Lučany, Smržovka, Vrkoslavice, Tanvald, Příchovice, Desná v Jizerských horách a jiné.

V Českých zemích byly nejběžněji dostupné německé technologické příručky, které se používaly jako učebnice na technických školách nebo je již běžně četli i lidé z hutní praxe. Nejrozšířenější příručkou byla ve druhé polovině 19. století Lengova sklářská technologie, která vyšla v letech 1851 – 1885 ve čtyřech vydáních, jež dokládají postupný rozvoj sklářské technologie. Dále také existují sklářské receptáře. Ty se dochovaly poměrně ve značném počtu, zpravidla se jedná o soupisy receptů na různé druhy skla, méně se zde nachází celkový popis sklárny a jejího zařízení a se širšími pojednáními o surovinách.

Vytvořila se také nová podnikatelská forma, a to akciová společnost. Ta se ve sklářství v Rakousko – Uhersku objevuje zejména v době rychlého rozvoje průmyslových podniků v letech 1867 – 1873. Po celou druhou polovinu 19. století vývoz skleněných výrobků rostl a v letech 1851 – 1900 se objem vývozu zvýšil zhruba třiapůlkrát a hodnota vývozu se ve stejném období zvýšila čtyřikrát. Rychle stoupal zejména vývoz jabloneckého zboží.

Období přelomu 19. století a 20. století je typické pro svou secesní módu, která se projevila i ve sklářské tvorbě. Některé české podniky byly po stránce technické a technologické na novou vlnu umění dobře připraveny a přechod jim nečinil obtíže, především proto se české secesní sklo zařadilo rychle, spolu s francouzským a americkým, mezi nejlepší na světě. Vlna secesního opojení však začala brzy upadat. V uměleckém světě se objevily směry nové, jedním z trendů byla snaha obnovit vkus každodenního života.

Začátkem 20. století Francouz Emile Gallé začal opět používat techniku kamejového skla, které bylo objeveno o sto let dříve. Příkladem z USA Louis Komfort Tiffany a skláři z továrny Loetz v Klášterském Mlýnci se inspirovali římským sklem s irizovaným leskem. René Lalique pracoval s lisovaným sklem a sklem foukaným do formy a namísto užitkových předmětů z něho vytvářel umělecká díla.³³

³³ Millerová, Judith: *Sklo 20. století*. Bratislava. 2005. ISBN 80 – 89179 – 21 – 5.

V období mezi světovými válkami z původního rakousko – uherského sklářství zůstalo celých 92% na území nového Československa. Obrovskému výrobnímu zázemí však neodpovídal podstatně zmenšený vnitřní trh. Dříve se značná část české sklářské produkce prodávala na domácích trzích celé monarchie, po jejím rozpadu se vnitřní trh omezil jen na novou republiku. Počet kupujících se snížil, a aby se zajistil odbyt stávající výroby, bylo třeba přes 60% užitkového a téměř všechno sklo luxusní vyvážet do zahraničí. Problémy v organizování zahraničního obchodu a navazování nových kontaktů byly poměrně rychle vyřešeny, takže podstatně nenarušily chod domácí výroby. Od vzniku Československa směřovalo české sklo na tradiční trhy velkých a významných odběratelů jako bylo Německo, Francie, Itálie, Velká Británie a Spojené státy, do zemí s vlastní výrobou skla a tradicí, ale také s početnou vrstvou náročných kupujících, kteří dokázali ocenit přednosti české sklářské produkce. Po Mnichovské dohodě se sklářství ocitlo v nejhlubší krizi od přelomu 18. století a 19. století. Řada tradičních sklářských oblastí se totiž nacházela v pohraničním pásmu.

Po druhé světové válce se přechod k mírovému životu setkal se značnými obtížemi. Výjimkou nebylo ani sklářství, které mělo zastaralé strojní vybavení, nedostatek uhlí, základních surovin a kvalifikovaných dělníků. Na základě dekretu o znárodnění velkých průmyslových podniků, byly zestátněny všechny sklárny a největší rafinérie. K nejnáročnějším a nejodpovědnějším úkolům, prvních poválečných let, patřila obnova sklářské výroby v severočeském pohraničí. V roce 1948 začala dlouholetá organizační a strukturální přestavba sféry řízení českého sklářského průmyslu i jednotlivých skláren.

Jedno z předních míst si v žebříčku světového sklářského umění udrželi čeští sklářští výtvarníci i v sedmdesátých a osmdesátých letech. Postupně se dokázali oprostit od svazujícího vlivu tradice, i když ji neopomínali, nesentimentální přístup k ní však umožňoval aplikovat vše zajímavé a současně hledat nové, vlastní pojetí.

3. 1. Typologie skla

Sklo se rozděluje do několika skupin. Jednou z nich jsou skla plochá, jedná se o skla okenní a zrcadla. Skla atypická, což jsou například kroužky (prsteny, náramky), kuličky a korále. Dále to jsou skla mozaiková a vitráže. A jako poslední a největší skupinou jsou skla dutá. Sklo je ochlazená tavenina, jejímž základem je křemičitý písek a další přísady, podle kterých se dále sklo rozlišuje na sklo sodno – vápenaté, draselné nebo olovnaté.

Výroba skla byla objevena na Blízkém východě, rozvinula se ve východním Středomoří, svého prvního vrcholu dosáhla v Římě, odkud se její znalost šířila do ostatní

Evropy. Sklářská technologie se rozvíjela v zásadě jednotně, i když v některých oblastech rychleji, jinde pomaleji, v závislosti na místních ekonomických, surovinových a palivových podmínkách. Zprávy o tom, jaká křemenná surovina byla používána v začátcích českého sklářství, to je asi do konce 15. století, nejsou k dispozici. První písemné zprávy o použití drceného křemene pocházejí ze 16. století, od 17. století až do konce 18. století v českých sklárnách převažovalo použití kusového křemene, který byl ve sklárnách drcen. V českých pramenech je zmínka o použití písku v 17. století na huti u Týchova, je však pravděpodobné, že písek používalo více skláren, především vyrábějících všední zboží, protože písek byl levnější surovinou než křemen. Z ekonomických i provozních důvodů skláři skoro vždy používali přídavek střepeň, střepeň dělili na vlastní a cizí. K tomu přidávali i nístějové sklo z prasklých pánví a přeteklé skloviny a dále „šmelc“, což je fritta nebo nedotavené sklo úmyslně vyráběné.³⁴

Vedle kvalitního křišťálového skla, zejména světově proslulého draselnovápenatého českého křišťálu, produkovaly sklárny na území historických českých zemí i značné množství skla barevného. Znalosti o barvení skla byly ve středověku a renesanci zprvu přebírány z významných evropských sklářských středisek, například Benátky. Zelené sklo bylo vyráběno od starověku. Zelené sklo s různou intenzitou a barevným odstínem bylo typické pro „středověké lesní sklárny“, neboť tehdejší znalosti sklářů nedovolovaly vyrobit bezbarvé sklo. Barvení mědí a jejími oxidy v menší míře používáno po celý středověk, zatímco znalost barvení pomocí oxidu kobaltnatého byla téměř zapomenuta. Až od 12. století, zvláště pak v následujících dvou stoletích, se setkáme s nádobami zdobenými nálepy nebo skleněnými nitěmi z kobaltové skloviny. Barvení sloučeninami manganu, patří ve sklářství k nejstarším, vzniká sklo fialové barvy. S růžovým zabarvením se setkáváme až ve čtyřicátých letech 19. století, kdy se začal používat zlatý rubín v tenkých vrstvách pro přejímání a zejména pro podjímání. Toto světle růžové, ušlechtilé zabarvení, bylo původně nazýváno rosalin. Takové sklo se barvilo selenem. Skla šedá, nebo také kouřová, mají základ v barvení oxidem nikelnatým, který barví sodnodraselné skloviny šedě a v tlustších vrstvách až fialově. Do sklářské palety bylo barvení oxidem nikelnatým zavedeno oproti jiným barvivům relativně později a v menším rozsahu. Skla černá jsou známá již ze starověku. Přípravována přesycením skloviny zejména oxidy manganu, případně i dalšími oxidy těžkých kovů za oxidačních podmínek. Na tomto principu bylo vyráběno černé sklo, později označené jako hyalit, minimálně od roku 1803 v harrachovské sklárně. Nejstarší žluté korálky, známé

³⁴ Vondruška, Vlastimil: *Sklářství*. Grada. 2002. ISBN 80 – 247 – 0261 – 4.

z území Čech, byly barveny sloučeninami olova a antimonu. Použití uhlíkatých látek za redukčních podmínek k barvení skloviny na žluto známé již ze starověkého sklářství, ale ve středověku bylo vzácné. Žluté až žlutohnědé jantarové zbarvení, je závislé nejen na množství přidávaných uhlíkatých látek, ale také na obsahu síry a siřníků, případně oxidů železa, které vytvářejí nezbytný chromofor uhlíkatých žloutek, tedy alkalické polysulfidy. Historii sahající hluboko do starověku mají měďný a zlatý rubín. Hematinon patří vůbec mezi nejstarší červené skloviny. Znalost opakního červeně zbarveného skla pomocí mědi se táhne celým středověkem.

Avanturiny jsou skloviny přesycené oxidy mědi nebo chromu, ze kterých se pomocí redukovadel a za specifických podmínek tavení a chlazení, vylučují krystalické částičky mědi nebo oxidu chromitého. Název pochází od minerálu avanturinu. Zatímco se chromový avanturin dá zpracovávat přímo z pánve, je nutno měďný avanturin vychladit i s pánví. Kvalitní, vybrané kusy avanturinu, se pak znovu přehřívají k dalšímu zpracování. Nejstarším sklářským kalivem jsou oxidy cínu. Uvádějí se již v Aššurbanipalově knihovně na hlíněných tabulkách kolem roku 630 před našim letopočtem a jsou známy i ze starověkých a raně středověkých skel. Opalíny, neboli košťenky jsou známy od 14. století z Benátek. Jako kaliva se v českých sklárnách pro mléčná skla používal fosforečnan vápenatý, obsažený ve zvířecích kostech, nejvyšší obsah mívají kosti ovčí. Kostí byly kalcinovány v pomocných sklářských pecích, dále drceny a prosévány na kostní moučku.

Alabastry jsou polozakalené skloviny studených tónů, v průhledu mají vidět bublinky, kamínky a nehomogenity. Svým vzhledem se podobají parafínu, nebo přírodnímu alabastru. Historické alabastry byly založeny na omezené rozpustnosti sloučenin hořčíku v převážně draselných sklech, která nevyžadují vysoké tavící teploty. Jako kaliva se užívalo vodnatých hořečnatých křemičitanů jako mastku, steatitu, méně často mletého azbestu. Pod pojmem skla polodrahokamová se označují skloviny a skleněné výrobky, které se svým charakterem podobají ušlechtilým přírodním minerálům, tedy polodrahokamům. Jejich společným znakem je neprůhlednost a barevnost a ve většině případů i mramorování a žilkování.

Jednou ze skupin skel jsou skla plochá. Tato skupina představuje například okenní tabulky, nebo zrcadla. Okenní terče se vyráběly ve velikosti od 6 do 12 centimetrů a jsou známy už od středověku. Používají se dále v 16. a 17. století, jejich výroba je doložena ještě v 18. století. Již od vrcholného středověku byla také užívána metoda foukání skla do válců, které se rozstříhaly a vyrovnávaly. Tím vznikaly větší tabule, někdy značné velikosti. Jako další již uvedená jsou zrcadla. Od 14. století byla známa výroba malých vydutých zrcadel, zvaných volská oka, litím roztavené slitiny olova a cínu pomocí sklářské píšťaly do horké

baňky skla, která se po vychladnutí rozřezala. Teprve od konce 16. století se v Itálii lila na tabulky skla pokryté cínovou fólií rtuť, čímž vznikala amalgam. Italský objev amalgamování však umožnil výrobu větších plochých zrcadel a postupně se rozšířil do dalších italských měst a do zahraničí. Teprve ve druhé polovině 18. století se u nás zrcadelnictví začíná rozvíjet v širší míře, a to v souvislosti s rozvojem broušení skla na panství Česká Kamenice, Sloup, Nový Zámek, Horní Libchava a Mistrovice. Již v té době existují doklady o vývozu českého zrcadlového skla za hranice (obr. 5³⁵).

Skla atypická, jsou například korálky. Nálezy korálků lze řadit mezi nejstarší výrobky ze skla. Vyráběné v Mezopotámii už ve třetím tisíciletí před naším letopočtem a odtud byly importovány do celého světa. Většinou sloužily k výrobě korálkových šperků, někdy kromě funkce zdobící, sloužily jako amulety. Jedním z typů korálků, které se během doby vyráběly jsou tak zvané páteříky, což byly korálky, ze kterých se sestavovaly růžence. Dále se nalézají skleněné lžičky a kuličky. Výjimkou nejsou ani kroužky různé velikosti, často používané jako náramky a prsteny (obr. 6³⁶).

Mozaika, jedná se o plošnou výzdobu ornamentální nebo figurální. Složená je z drobných kostek, ať už kamenů, keramiky nebo skla. Částičky se upevňují do měkké omítky nebo tmelu. Jejím příkladem je mozaika nacházející se na jižním portálu katedrály sv. Víta v Praze, vyobrazuje tematiku Posledního soudu³⁷ (obr. 7³⁸). Tato mozaika vznikla v letech 1370 – 1371. Dílo nechal zhotovit český král Karel IV. Celé vyobrazení pokrývá plochu o rozměru 85 m², svisle rozdělenou na tři pole. Chemická analýza potvrdila český původ skleněných kamínků, a tím i technickou vyspělost sklářství té doby. Většina barevných skel je vyrobena z draselnovápenatého křemičitého skla, menší počet barev je ze skla olovnatosodného. Tato mozaika prošla už několika restaurátorskými úpravami.

K výrobě vitráží, jako další ukázky sklářského umění, bylo zapotřebí znát zásady barvení skla. Teprve zbarvená tabulová skla byla dále zpracovávána. Podle předem připraveného nákresu se z tabulí vyřezávaly příslušné tvary a spojovaly se olovenými proužky v barevnou kompozici, figurální či ornamentální, která pak byla v detailech doplněna kresbou švarclotem. V průběhu 14. a první polovině 15. století vzniklo v Čechách nepochybně větší

³⁵ Zdroj: Drahotová, Olga: *Historie sklářské výroby v Českých zemích. I. díl*. Praha. 2005. ISBN 80 – 200 – 1287 – 7.

³⁶ Lněničková, Jitka: *Sklo v Praze*. Praha. 2002. ISBN 80 – 86410 – 27.; Drahotová, Olga: *Historie sklářské výroby v Českých zemích. I. díl*. Praha. 2005. ISBN 80 – 200 – 1287 – 7.; Vondruška, Vlastimil – Langhamer, Antonín: *České sklo. Tradice se současností*.

³⁷ Zdroj : URL : < cs. wikipedia. org /wiki/ Mozaika >. [cit. 01 – 24 – 2013].

³⁸ Zdroj : URL : <cs. wikipedia. org /wiki/ Soubor:Katedrala_sv_Vita_Praha_mozaika_Posledni_soud.jpg>. [cit. 01 – 25 – 2013].

množství vitráží, než se dochovalo. Pokud nevzaly za své při válečných konfliktech, byly zničeny v průběhu 17. a 18. století při barokizaci gotických kostelů (Obr. 8³⁹).

Jako poslední a nejpočetnější skupinou jsou skla dutá, tato skupina zahrnuje skla stolní, hygienická, laboratorní, žertovné nádoby a varia. Číše představují nejrozsáhlejší skupinu dutého skla. Zdobeny bývají převážně plastickým dekorem, buď perlovitými nálepy různé velikosti a provedení, nebo vertikálně natavenými vlákny. Jindy jsou stěny modelovány jemným optickým dekorem a nebo jsou i jednoduché varianty s hladkými stěnami. Pro číše s nálepy je charakteristické mírně kónické nebo soudkovité tělo s nízkým rozšířeným nebo miskovitým ústím. Obvod mírně vpíchnutého dna je obvykle lemován nataveným hladkým nebo štípaným páskem. Košťálové číše, jedná se o zvláštní skupinu číší, jejichž dekor je tvořen velkými plochými nálepy. Tyto číše jsou také označovány jako krautstrunk. V Čechách a na Moravě nalézán jen výjimečně, větší výskyt zaznamenán až od sklonku 16. a v 17. století. Jako další jsou číše s choboty, časově je lze zařadit od doby druhé poloviny 14. do počátku 15. století. Číše s taženými kapkami, mají soudkovitý až amforovitý tvar s rozšířeným ústím. Stěny mají zdobeny vertikálně natavenými taženými kapkami, které se sbíhají ke středu mírně vpíchnutého dna. U některých exemplářů jsou kapky hladké, z větší části jsou však na svrchní straně doplněny drobnými krupičkami modrého skla. Dekor vznikl spirálovitým ovinutím těla nádoby tenkou modrou nití, která se při následném vložení výrobku do pece a jeho ožehnutí smrštila takovým způsobem, že zůstala dochována jen v podobě malých zrníček uchycených na vrcholových místech vertikálních žeber. Číše s taženými kapkami jsou v českých nálezech natolik bohatě zastoupeny, že o nich lze hovořit jako o specifickém typu českého středověkého skla. Charakteristickým typem středověkého skla jsou číše, pro které se vžil název „číše českého typu“. Toto pojmenování pochází od Karla Hetteše. Vznikl v době, kdy z českého středověkého skla byly známy pouze dvě vysoké číše, zazděné ve výklenku domu U kamenné panny na rohu Rybné a Benediktinské ulice na Starém Městě Pražském. Číše českého typu jsou rozlišovány ve čtyřech variantách, vesměs zdobeny drobnými natavovanými nálepy.⁴⁰ Po stránce tvarové jde o štíhlé číše kyjovitého tvaru s výraznou, širokou, terčovitou, jen mírně zdviženou patkou a hladkým hrdlem, odděleným od ostatního těla vodorovným vláknem. Do tohoto typu je zahrnována velká skupina číší stejné konstrukce s řadou výškových i tvarových variant jako jsou: píšťalové, kyjovité, kyjovité s odsazeným zúženým hrdlem nebo kyjovité varianty s hrdlem zvonovitě vyklenutým. Dno číší je

³⁹ Vondruška, Vlastimil – Langhamer, Antonín: *České sklo. Tradice a současnost*.

⁴⁰ Hejdová, Dagmar – Frýda, František – Šebesta, Pavel – Černá, Eva: *Středověké sklo v Čechách*. In *Archeologia historica* 8. str 243 – 265. Praha. 1983.

vpíchnuto dovnitř nádoby a lemováno širokou plochou patkou vzniklou obtáčením dna skleněným vláknem. Nastupují krátce před polovinou 14. století a přesahují až do konce století 15., v některých případech až do počátku 16. století. Během první poloviny 17. století byla vytvořena skupina číší s horní soudkovitou částí, tak zvané roemery (obr. 9⁴¹).

Základní části poháru jsou: svrchní část nazývaná kupa, dále nožka nebo také dřík a základna poháru tak zvaná patka. První exempláře se objevují teprve s nástupem renesance v průběhu druhé poloviny 16. století. Výroba poháru je technicky náročnější než číše. Ke kupě bylo potřebné připojit nožku a nakonec patku. U nejjednodušších pohárů tvoří nožku tyčinka skla, rovná či tordovaná nebo ovinutá prstenci. Náročnější nožky jsou různě tvarované buď plné nebo duté nody, dřívky vyfukované do kovových forem s plastickou výzdobou, nebo hladké balustrové dřívky. Patka bývá zvonovitého tvaru, hladká nebo ze svinutého vlákna. Nejpočetnější jsou poháry s polovejčitou kupou, hladkou nebo s optickým dekorem různých vzorů. Většinou vyroben z nazelenalého skla, výjimečně z modrého nebo fialového. Také mohou být malovány emaily nebo zdobeny zlacením. Poháry s větvenitou kupou, nezdobené tvary, ale i s optickým dekorem. Také jsou velmi časté poháry s náročnější výzdobou, jako například rytou diamantovým hrotem, často doplněnou zlacenými motivy hvězdic a květů či bordurou na okraji, nebo plastickými čočkami zvýrazněnými emaily. Na tomto tvaru se nejvíce vyskytují duté nody vyfukované do formy s benátskými motivy lvích maskaronů, rozetek, v podobě maliny nebo s rostlinnými úponky. Poháry s vícebokou kupou tvarovanou pomocí formy, okolo dna ovinuté vlákno, zdobené radélkem. Poháry s kalichovitou kupou, se zaškrbeným prstencem okolo dna, jsou celkem vzácné a většinou nesou bohatou emailovou výzdobu, jen některé optický dekor. Pouze v Praze se vyskytují poháry s hladkými miskovitými kupami na vysokých balustrových dřících, zvonovitými kupami nebo s kupami loďkovitě promáčknutými, stejně jako poháry s plastickým dekorem kapek, které jsou i v Olomouci. Na Moravě jsou doloženy domácí tvary pohárů s vysokými dřívky z tordovaných tyčinek s dekorem natavených „křídélek“ nebo v podobě „hadů“. Poháry s trychtýřovitými kupami, nalezené v Praze, Olomouci a Brně, jejichž kupy i velké duté nody jsou hustě protkány různě spletanými bílými vlákny, pocházejí nejspíše z Nizozemí. Ze skláren v Innsbrucku k nám přicházely poháry s vysokou polovejčitou kupou s dekorem rytým diamantem, většinou z našedlé skloviny (obr. 10⁴²).

⁴¹ Zdroj: Vondruška, Vlastimil: *Sklářství*. Grada. 2002. ISBN 80 – 247 – 0261 – 4.; Lněničková, Jitka: *Sklo v Praze*. Praha. 2002. ISBN 80 – 86410 – 27.; Drahotová, Olga: *Historie sklářské výroby v Českých zemích. I.díl*. Praha. 2005. ISBN 80 – 200 – 1287 – 7.

⁴² Lněničková, Jitka: *Sklo v Praze*. Praha. 2002. ISBN 80 – 86410 – 27.; Drahotová, Olga: *Historie sklářské výroby v Českých zemích. I.díl*. Praha. 2005. ISBN 80 – 200 – 1287 – 7.

Lahve jsou jedním ze základních středověkých tvarů dutého skla. Mohou být jednoduché s kulovitým tělem a hladkým mírně kónickým hrdlem. Základním tvarem, který se objevoval i ve středověku a přežil až do 17. století, je láhev hruškovitého těla, která má buď jednoduché dno ovinuté silnými vlákny, nebo na nízké zvonovité patce. Velké tvary jsou většinou nezdobené, jen někdy přefukované do formy, nebo v horní části ovinuté vlákny. Ve druhé polovině 16. století se objevují lahve válcovitého těla a lahve víceboké. Vyráběné z nazelenalého i sytě kobaltového skla a některé menší tvary jsou zdobené emaily a zlacením. V menší míře se objevují lahve laločnaté, nebo také láhev čočkovitého těla s vysokým štíhlým hrdlem, pod okrajem ovinutým mačkaným vláknem. Velké množství představují miniaturní lahvičky, sloužící k lékárenským účelům nebo na kosmetické přípravky. Ojedinele se setkáváme s menší nízkou nádobkou baňatého těla se široce rozevřeným „límcovitým“ okrajem, tak zvané kalamáře. Mohou být hladké nebo se žebry, z nazelenalého a kobaltového skla. Do široké skupiny lahvovitých tvarů patří lahve s plastickými žebry. Mají kulovité, někdy mírně stlačené tělo s vertikálními plastickými žebry, vystupujícími na vnější i vnitřní straně těla, které bylo předtvarováno do svisle žebrované formy a následně dokončeno ve „volné ruce“. Lahve jsou opatřeny štíhlým hrdlem ovinutým tenkou, ve spirále natavenou nití. Dovnitř vpíchnuté dno je většinou po obvodu zdobeno nataveným mačkaným páskem. Žebrované láhve se objevují v dlouhém časovém úseku od druhé poloviny 14. století do druhé poloviny 15. století. Jedním ze zvláštních lahvovitých tvarů je tak zvaný kutrolf. Tato láhev s vícenásobným trubicovitým hrdlem je v různých variantách známa již od antiky. Objevují se od první poloviny 14. století do druhé poloviny 15. století. Dalším zvláštním tvarem jsou lahve s vnitřním prstencem. Vyskytující se v archeologických nálezech od 13. století (obr. 11⁴³).

Základním rozlišovacím rysem mezi džbánem a konvicí je to, že konvice má výlevku, kdežto džbán má ucho, ale nemá výlevku. Patří k vzácně zastoupeným tvarům v českém středověkém skle. Zdobeny bývají různými druhy optického dekoru. Obě nádoby sloužily ke stejnému účelu, a to servírování nápojů při stolování. Skleněné džbánky a konvičky se začali používat od poloviny 16. století. Nejběžnější výrobky byly z nazelenalého skla s optickým dekorem žeber. Některé džbány mají na výduti nataveno mačkané vlákno, a to patrně nejen jako výzdobný prvek, ale hlavně k zesílení stěn (obr. 12⁴⁴).

⁴³ Vondruška, Vlastimil: *Sklářství*. Grada. 2002. ISBN 80 – 247 – 0261 – 4.; Černá, Eva: *Středověké sklo v zemích koruny české. Katalog výstavy*. Most. 1994.

⁴⁴ Černá, Eva: *Středověké sklo v zemích koruny české. Katalog výstavy*. Most. 1994.

Holba je nádoba s válcovitým nebo mírně se zužujícím tělem a jedním uchem. Ze skla vyráběna výjimečně. Bývají z nazelenalého skla, dražší z modrého a fialového, mohou být také zdobené barevnými emaily. Na Moravě jsou rozšířené poměrně vysoké válcovité holby s masivním uchem. Tělo bylo zpevněno dvěma až třemi silnými mačkanými vlákny, dno ovinuto silným, na několika místech zaškrceným vláknem (obr. 13⁴⁵).

Misky a talíře, jako mělké nádoby, se více uplatnili vyrobené z keramiky, dřeva a cínu, než ze skla. V archeologických souborech jsou nalézány jen výjimečně. Zastoupeny jsou například v exemplářích nalezených v Kutné Hoře a Brně. Považovány za import, vzhledem k tomu, že se v domácí výrobě došlo k závěru, že tyto tvary nepatřily u kupujících k oblíbeným. Podobný příklad také představují skleněné pokličky (obr. 14⁴⁶).

Skla hygienická představují jednu ze zvláštních skupin dutých skel, patří sem například urinaly a tak zvané mucholapky. Urinaly jsou skleněné jen výjimečně, spíše se vyráběly keramické. Mucholapky jsou rozšířenější. Jedná se o menší nádobku esovitého profilu s malým, dovnitř vmáčknutým otvorem v horní části těla, některé i s krátkým hrdlem připojeným na plece. Jsou z velmi tenkostěnného skla buď hladké nebo se žebry. Jejich účel ale dosud není jednoznačně objasněn.

Jako další skupinou dutého skla je laboratorní a technické. Nejstarší zlomky destilačních přístrojů jsou u nás známy z první poloviny 16. století z Olomouce a z hradu Cvilín u Krnova. Od té doby se nálezy objevují poměrně často. V několika pražských souborech byly zlomky alembiků, různých baněk, tyglíků a trubic ze silnostěnného našedlého skla. Do skupiny laboratorního skla patřily také válcovité nádoby se širokým ústím a límcovitým okrajem. Používána také albarella, což byly nádoby na ukládání lékárenských substancí a mastí. K technickému sklu lze přiřadit například lampy nebo části přesýpacích hodin. Lampy jsou duté nádoby, které sloužily k jinému účelu než je stolování. V archeologických nálezech doloženy vzácně. Skleněné či keramické olejové lampy jsou spojeny se sakrálními objekty, nalézány i v běžném sídlištním kontextu. V českém nálezovém prostředí je zaznamenán výskyt závěsných lamp již od 14. století.

Jako poslední skupinou jsou skla žertovná a jiné zvláštní tvary nádob. Od první poloviny 16. století byly oblíbené nádoby kuriózních tvarů, nejvíce ve tvaru jezdeckých bot, které byly používány jednak jako žertovné číše, nebo kalamáře. Známé jsou také zoomorfí nádoby v podobě ptáků, koček či jelenů (obr. 15⁴⁷). (obr. 16, 17, 18⁴⁸)

⁴⁵ Drahotová, Olga: *Historie sklářské výroby v českých zemích. I. díl.* Praha. 2005. ISBN 80 – 200- 1287 – 7.

⁴⁶ Drahotová, Olga: *Historie sklářské výroby v českých zemích. I. díl.* Praha. 2005. ISBN 80 – 200- 1287 – 7.

⁴⁷ Drahotová, Olga: *Historie sklářské výroby v českých zemích. I. díl.* Praha. 2005. ISBN 80 – 200 – 1287 – 7.

3. 2. Výzdoba skla

Tak jako existují různé typy skleněných nádob, je i možnost rozmanitých druhů výzdoby. Poté, co se skleněný výrobek zhotoví na huti, dále se upravuje a případně dekoruje. Těmto technikám se souborně říká zušlechťování nebo rafinování. Podle užitých technologických postupů se rozlišuje pět základních způsobů opracování. Jsou to způsoby tepelné, mechanické, chemické, lazurování a nanášení barev.

Jako první je tepelné opracování. Základní rafinační technikou je pukání. Z hotového a uchlazeného výrobku se odstraňuje vrchní část, tak zvaná kopna. Pukání je založeno na fyzikálních vlastnostech skla. Základem je vytvoření rýhy pomocí diamantu na místě mezi předpokládanou horní hranou výrobku a kopnou. Rýha se zahřeje a sklo po obvodu praskne. Vršek výrobku, který je ostrý a často zubatý, se pak srovnává a leští broušením, provádí se tak zvaný hladinový brus. Technika odtavování je jednoduchá technika odtavování kopny. Výrobek byl pověšen kopnou dolů a zahříván v místě, kde se měla kopna oddělit. Po odtavení kopny se místo automaticky zataвило. Dále zapalování okrajů výrobku. Provádí se obvykle po obroušení horního okraje, brousí se ale jen hrubě, neleští se. Dojde k zakulacení okraje, což dává výrobku lepší vzhled. Výpal slouží k fixaci povrchové dekorace skla sklářskými barvami, listry, lazurami, zlatem a platinou. K výpalu se užívají speciální vypalovací pece. Leštění žárem se provádí u lisovaného skla. Odstraňují se drobné povrchové nerovnosti, vzniklé při lisování do formy, odstraňují se švy a zbytky přelisků a současně získává povrch skla vyšší lesk. Této technice se říká pálený lis. Žárem se také leští při výrobě bižuterie, mačkané tvary, jako rokajly nebo dublety. Sintrování či spékání je technologie výroby tvarů, které se nejprve s použitím vhodného pojiva, jímž je voda nebo parafin, předlisují ze skleněného prachu či drtě. Výlisky se vkládají do sintrovací pece, kde se potom spékají tak, aby skelný prach zesklivatěl a spojil se v neslinitou hmotu. Tvrzení je technika ohřevu, při které se uvnitř skla rovnoměrně rozloží vnitřní napětí a sklo tím získá mnohem větší pevnost a pružnost.

Další kategorií je mechanické opracování. Sklo se brousí pomocí hrubých drsných materiálů, brusiv, jejichž třením se z plochy hmoty odbrušují jemné částičky skla. Každé broušení se v principu rozděluje na tři fáze, které jsou: broušení hrubé, jemné a leštění. Obrušování má především technologický význam. Slouží ke srovnávání horních okrajů dutého foukaného skla po pukání nebo ke srovnávání ploch, především spodních, aby výrobek mohl stát, někdy také hran. Může však mít i dekorační účel, jako například při obrušování ploch na vnějších stěnách skla, zvaných fazety. Jedná se o techniku hranování. Vybrušování

⁴⁸ Klápště, Jan (ed.): *Archeologie středověkého domu v Mostě (č.p. 226)*. Praha – Most. 2002. ISBN 80 – 86124 – 35 – 5.; *Historické sklo 3. Sborník pro dějiny skla*. Čelákovice. 2003. ISBN 80 – 902328 – 7 – 6.

má dekorační účel. Do stěny a dna výrobku se přenáší mělký nebo hluboký broušený dekor. K vybrušování a leštění se užívá různých druhů kotoučů, které jsou postaveny vertikálně, v závislosti na charakteru prováděné práce. Rytí skla je starobylá technika, která navazuje na způsob dekorace polodrahokamů rytím a řezáním především v antickém Římě. Nejčastěji se touto technikou zdobí skla olovnatá, dále přejímaná, lazurovaná a dekorovaná listrováním a malbou. Místo brusných kotoučů se pro rytinu užívají malé vertikálně postavené kotoučky, na ně se přivádí voda, aby je ochlazovala a odváděla nečistoty. Technika rytí skla má tři základní varianty a to: rytina plastická do hloubky nebo reliéfní a linková rytina. Pískování je povrchová úprava skla, založena na prudkém dopadu brusných zrn na plochu, obvykle pomocí stlačeného vzduchu. Pískováním se povrch skla stává matným. Ledování je technika úpravy skla, vytvářející dekor podobný ledu na zamrzlém okně. Vzniká tak, že se na zmatovaný povrch nanese rozvařený horký klíž. Při tuhnutí se smršťuje a z povrchu skla začne vytrhávat drobné ploché úlomky, čímž se vytvoří hrubé matování.

Dalším typem opracování je chemické. Jednou z činností chemického opracování je chemické leštění. Používá se po hrubém broušení, především u dekorů, kdy by bylo obtížné mechanické leštění. Vysoce agresivní směs odleptává vystupující mikroskopické nerovnosti. Výhoda je mimořádně vysoký lesk skla po dokončení, nedochází k zaoblení vnitřních hran výbrusu, lze leštit více kusů najednou. Leptání je povrchová dekorace skla, která využívá působení kyseliny fluorné, jež nestejněmálně rozpouští povrch leptaného skla. Čím vyšší je koncentrace lázně, tím hlubší je lept.⁴⁹

Lazurování, jeho podstatou je proces, při kterém se povrch hotového skla dodatečně zabarvuje v tenké vrstvě tím, že do skla vnikají kovové ionty lazury. Na výrobek se nejprve štětcem nanese lazurovací směs, nechá se zaschnout a pak se výrobek vypaluje ve vypalovací peci. Proces, při kterém lazury působí, probíhá při teplotách, které se blíží teplotě měknutí skla. Po vychladnutí se výrobek obvykle omyje ve vodě. Mezi nejoblíbenější patří stříbrná lazura. Touto lazurou se křišťálová skla zabarvují žlutě až žlutooranžově. Měděná lazura je technologicky nejsložitější, protože vyžaduje dvojí výpal. Při vyšší teplotě má takto lazurované sklo zelenočernou barvu, při nižší je odstín olivově zelený.

Jednou z posledních činností opracování skla je nanášení barev. Techniku malby na sklo objevili již starověcí skláři, běžně se užívala ve východním středomoří. Nejstarší způsob emailové malby byl založen na aplikaci slabých plátků emailu na povrch horkého skla a jejich následném zatavení. Dokonalejší způsob aplikace malby na hotový a uchlazený výrobek

⁴⁹ Vondruška, Vlastimil: *Sklářství*. Grada. 2002. ISBN 80 – 247 – 0261 – 4.

objevili a rozšířili benátští skláři z ostrova Murano v 15. století, v polovině 16. století se tato technika začala užívat i v českých zemích. Sklo se dekoruje nanášením barev, listrů, zlata a platiny na povrch, kde se obvykle fixuje výpalem. Nejčastěji se k nanášení barev používá štětec, při plošné malbě se někdy užívá také nástřík, nabalování či omazávání. K dekoraci je možné využít i jiných technik, a to sítotisk, tisk, obtisk. Namalované sklo se pak vypaluje v peci a tím se dekor fixuje na povrchu výrobku. Barvy pro malování skla se skládají z jemně mletého olovnatého, boritého a křemičitého skla s nízkým bodem tání. Jako součást malovaných dekorů se běžně objevuje platina a zlato, což jsou organické sloučeniny těchto kovů hnědé barvy, které po výpalu vytvářejí zrcadlově lesklé stříbrné a zlaté plochy. Dále se užívají purpurové, zelené, zelenožluté a modré listry, což jsou organické sloučeniny kovů, které po výpalu vytvářejí na povrchu skla lesklé transparentní barevné povlaky. Irizování je zvláštní způsob dekorace skla, které mu dává vzhled barevného pokovení. Je typické zvláště pro secesní sklo, ale také bižuterii a vánoční ozdoby. Stříbření je speciální technika užívaná při výrobě imitovaných broušených kamenů ze skla.

Hutní tvarování je technika, která nevychází z foukání výsledného tvaru do formy, ale z tvarování výrobku v ruce. Hutně zhotovený výrobek ze skla je obvykle těžší než foukaný. Výroba hutního skla je obtížnější než foukání do formy, protože vyžaduje preciznější práci při tvarování skla. Základem většiny výrob není baňka, užívá se jen tam, kde se tvar přefoukne do formy. Tímto způsobem se vytvářejí například figurky zvířat, nebo květiny a jiné.⁵⁰

Poslední dekorační technikou, která se tvoří pomocí náradí ručně na vyfouknutý požadovaný tvar nádoby, jsou optické dekory. Zdobí se například vláknem, kapkami, nazývané nálepy, nebo nitkováním a filigránovou výzdobou. Poslední jmenovaná je zapracovaná do samotné skloviny (obr. 19⁵¹).

3.3. Vybavení sklárny

Nejstarším typem sklářské pece, vyobrazené na staroegyptských freskách, je kupolovitá pec, uvnitř které byl tyglík a přímo v peci hořel oheň podporovaný dmýcháním měchem. Sklářské pece v antice měly již dokonalejší konstrukci. Sklářství bylo v té době na poměrně vysoké úrovni. Archeologické nálezy ukazují, že v té době se užíval poměrně jednoduchý jednokomorový typ kruhového půdorysu na jednu pánev, vytápěný spodem nebo

⁵⁰ Vondruška, Vlastimil: *Sklářství*. Grada. 2002. ISBN 80 – 247 – 0261 – 4.

⁵¹ Frýda, František: *Nálezy renesančního skla z Plzně*. Historické sklo 4. Sborník pro dějiny skla. Str 33 – 65. Čelákovice. 2007. ISBN 978 – 80 – 903461 – 5- 4.

z boku. Doložen je i dvoukomorový typ pece, známý pak i ve středověku a v různých modifikacích užívaný až do počátku 19. století.

Za nejstarší vyobrazení sklářské pece v Čechách, i z technologického hlediska nejhodnotnějším, je považováno vyobrazení z Mandevillova cestopisu kolem let 1410 – 1420. Z vyobrazení je zřejmé, že se jedná o typ pece s podélným uspořádáním. V pravé části je topeniště s tavícím prostorem, ke kterému přiléhá chladicí pec. Otop pece je z jednoho topeniště umístěného v podélné ose pece. Dále jsou znázorněny dva pracovní otvory s pánvičkami.⁵²

V počátcích sklářství si skláři vyráběli kelímky, pánvičky, pánve a další šamotové pomůcky sami. K tomu používali jíly a kaoliny, které získávali ze svého bezprostředního okolí. Sklářské pánve jsou speciální šamotové nádoby, kulatého nebo oválného tvaru, umístěné v tavících pecích, které slouží k tavení skloviny ze sklářské vsádky při vysokých teplotách. Základním výrobním nástrojem je sklářská píšťala, ta byla známá již v 1. století před našim letopočtem. Nálepník a naběrák byli známi od 12. století včetně základního nářadí, to je především různých typů pinzet, nůžek, kleští, rádla a razníků.

Popsány jsou dva základní typy sklářských pecí. Jako první jsou pece s vertikálním technologickým uspořádáním. Topný prostor, prostor tavící s pánvičkami a prostor chladicí jsou vertikálně nad sebou. Půdorys pece je kruhovitý, otop je jedním topeništěm se středovým nístějovým hořákem. Jako druhý typ jsou pece s převážně podélným technologickým uspořádáním, to je topný a tavící prostor s pánvemi umístěny nad sebou, pec pomocná je přisazena v podélné ose. Půdorys pece je obdélníkového tvaru. Při archeologických výzkumech se téměř ve všech případech nalézají pohromadě základy tří pecí: jedné větší, to je tavící a chladicí, s vyšší tepelnou expozicí materiálu topného kanálu, často se zbytky skloviny a pánviček, a dvou menších pomocných pecí, využívaných k ostatním technologickým činnostem, jako pražení křemene, ke kalcinaci surovin, spékání sklářského kmene, vyhřívání sklářských pánví a pomocného žáromateriálu. V období 17. – 18. století se dále rozvíjejí i sklářské pece. Původně malé středověké pece s jedním topeništěm jsou postupně zvětšovány a osazeny větším počtem rozměrnějších pánví. Prostor pece s vyšší tavící kapacitou vedl nutně ke zřízení dalšího topeniště na protilehlé ose pece. Chladicí a pomocná pec zůstává přilehlá k tavící peci, ale je vzhledem k přístupu k druhému topeništi umístěna výše, takže převyšuje část tavící. Hutě té doby mají základy z kamene, stěny ze dřeva a hlíny, střechy jsou kryty šindelem. Železné rošty se v Čechách uplatnily až v druhé polovině 18. století, při pokusech

⁵² Hais, R.: *Nástin vývoje sklářských pecí v severních Čechách do 16. století*. In Historické sklo 1. Sborník pro dějiny skla. Str 20. Čelákovice – Plzeň. 1991. ISBN 80 – 85125 – 42 – 0.

s tavením skla pomocí uhlí, kde byly zcela nezbytné. Koncem 18. století je vyvíjena řada snah o náhradu přímého otopu dřevem, dle anglického způsobu nejdříve kamenným, později hnědým uhlím a rašelinou. První huť s přímým otopem rašelinou byla v roce 1803 huť u Příbraze v bechyňském kraji.

Ve sklárství existuje další velké množství typů pecí, rozdělujících se podle toho, jaké sklo a k jakému účelu se taví, výběr pece je však často dán i místní tradicí. Podle umístění tavené skloviny existují dva druhy pecí. Pánvové pece jsou takové, které mají uvnitř samostatnou velkou nádobu, tak zvanou pánev. A jako druhé jsou pece vanové. Uvnitř pece se nachází bazén, vyzděný ze speciálního materiálu. Horký vzduch ohřívá pouze povrch skla, ohřev stěn a dna se děje pomocí absorpčních a akumulčních vlastností materiálů, z něhož je vana konstruována. Pro stavbu sklářských pecí se užívají materiály odolné vůči vysokým teplotám. Současně musí být tyto materiály odolné také z chemického hlediska. Od starověku představuje hlavní materiál pro stavbu sklářských pecí keramická hlína, šamot a další odvozené materiály. Kromě nich se dále používají modernější odolné materiály.

Každá sklárna musela mít chladicí pec. Výrobek ze skla se po dokončení pomalu chladil, aby se ve sklovině stabilizovalo vnitřní pnutí. Pokud se sklo chladí rychle, praskne. Čím je výrobek hmotnější, tím déle se musí chladit. Chlazení probíhá tak, že se pomalu snižuje teplota prostředí, v němž je sklo uloženo.

Co se týče nástrojů a náradí užívaných skláři, jejich znalost pochází již z antiky. Při ruční výrobě skla se v průběhu staletí z hlediska práce mnoho nezměnilo a nezměnily se proto ani užívané nástroje. Jedním z nich je sklářská píšťala, jedná se o nástroj nezbytný pro foukání skla. Známý už starým Féničanům. Jedná se o úzkou kovovou trubici. Jedním koncem se nabírá sklo a druhý sklouzí k foukání. Na konci má izolované držadlo, kvůli tomu, že kov vodí teplo. Píšťaly jsou různě dlouhé a mají rozdílné průměry. Dalším nástrojem je burgulec (svalák), dřevěná pomůcka, sloužící skláři k tvarování skla nabraného na píšťalu. Burgulec je válcovitý dřevěný špalík, který je na koncích miskovitě nebo válcovitě vydlabaný. Z boku se nachází dřevěné držadlo. Pomocí burgulce se tvaruje připravená baňka dřívě, než se vkládá do formy. Nezbytným nástrojem jsou nůžky. Jedná se o kovový nástroj podobný skutečným velkým nůžkám. Nejpoužívanější jsou nůžky kulaté, stříhací, jež mají na vnitřních hranách proti sobě veliké výřezy ve tvaru V s ostrými hranami. Nůžky rovné, nastřihují se s nimi například okraje. Používají se hlavně tehdy, pokud má být stříh rovny a delší. Následuje šoršal (roztočka), podobný velké kovové pinzetě. Používá se při práci se sklem, kdy je potřeba sklo vytáhnout do užšího válcovitého tvaru. Palšar (vrubovník) umožňuje tvarovat nálepy. Dále zářezka, ta se používá k zařezávání obvodu větších kusů na píšťale

v místě, kde se má kus odklepnout. Kaprák (plochá pinzeta) patří do řady nástrojů pro hutní techniky dekorování skla. Podobný pinzetě, na konci dvě destičky, které tvarují sklo. Dalším nástrojem je kulma (kulmovačka), pomocí ní se vytažené sklo zakrucuje. Klapačka je nástroj v podobě dvou plochých destiček spojených na jedné straně drátky, aby se daly rozevírat a zavírat. Pomocí klapačky se roztáčí dýnka číší a tvarují se rozmanité čočkovité útvary na píšťale. Cvokajz (pinzeta) slouží k aplikaci hutních dekorů, ale také k vytahování skla. Jedním z dalších nástrojů je šajpálka, sloužící k zarovnávání dna. Korýtko, vyrobené z plechu na čtyřech nohách, slouží na vodu, ve které se ochlazuje píšťala a burgulc.

Také existují specializované nástroje na určité druhy nádob, nebo se používají podle druhu skelného materiálu. Jedním z nich jsou kleště na džbánky, což je nástroj s kruhovou destičkou, na hranách jsou tři posuvné čelisti. Místo toho, aby se dno výrobku složitě připevňovalo na píšťalu, uchytí se čelistmi těchto kleští a pak se provádějí další práce. Pangl (sklářská lavice) je úzká lavice, která má na obou koncích vodorovně položená dlouhá kovová ramena, přesahující na jedné straně šířku lavice. Když si sklář na lavici sedne, může před sebe položit píšťalu, jejíž konec leží na dvou ramenech. V neposlední řadě se používají formy. Užívají se převážně pro ruční výrobu a jsou vyrobené ze dřeva. Toto dřevo je ideální tvrdé, což je například hruškové nebo švestkové a jiné. Forma má několik částí. Na jedné straně se nacházejí dvě držadla, jimiž se rozvírá a zavírá. Vnitřek formy má podobu výrobku. Kromě forem na foukání se používají i nejrozmanitější pomocné formy, jejichž pomocí se vytvářejí na povrchu foukaného skla optické dekory. A jako poslední vidlička slouží k odnášení hotových kusů ze sklářské do chladicí pece⁵³ (obr. 20⁵⁴).

⁵³ Vondruška, Vlastimil: *Sklářství*. Grada. 2002. ISBN 80 – 247 – 0261 – 4.

⁵⁴ Černá, Eva: *Středověké sklo v zemích koruny české*. Katalog výstavy. Most. 1994.

4. Historie bádání

Tato kapitola se stručně zaměřuje na některé výzkumy, při kterých byly nalezeny skleněné střepy, ať už dutého skla, nebo okenních terčíků a jiných skleněných typů. Neopomene ani výzkumy skláren a všeho příslušenství se sklářstvím spojené.

4. 1. Sklářny

Jako první je výzkum provedený v Krušných horách. Ty patří k nejvýznamnějším a nejstarším sklářským oblastem. Výrobu skla dokládají písemné prameny, ale hlavně archeologické, získané převážně systematickými povrchovými průzkumy, prováděnými v 80. letech 20. století, v souvislosti s rozsáhlou lesní výsadbou nahrazující starší porosty poškozené průmyslem. Podařilo se objevit pozůstatky zaniklých skláren, časově zařazených do druhé poloviny 13. století až po polovinu 15. století. Předpokládá se, že v oblasti Krušných hor se nacházelo minimálně šest výrobních okruhů. V průběhu let 1998 – 2001 byly lokalizovány v lesních porostech nedaleko Brandova stanoviště tři zaniklých středověkých hutí. Nacházejí se na území tří obcí, Gabrielina huť, okres Chomutov, Malý Háj, okres Most a Rudolfce v Horách, okres Most. V případě první sklářské hutě, Gabrielina huť, okres Chomutov, byly nalezeny zlomky užitkové keramiky, dále střepy pánví, zhotovené ze žáruvzdorných materiálů. Díky keramickým střepům je sklárna datována do první poloviny 14. století. Jako druhá sklárna, Malý Háj, okres Most, byla identifikována v roce 2000. Nalezeny přepálené kameny a jíly, kusy skla i zlomky pánví. Opět je datována do 14. století. A poslední sklárna, Rudolfce v Horách, okres Most. Nalezeny byly zlomky užitkové i technické keramiky. I u této sklárny je předpokládán časové zařazení do 14. století.⁵⁵

Další výzkum zaniklé sklárny probíhal od listopadu 2005 do června 2006 na stavbě silnice první třídy I/34 mezi Novou vsí a Božejovem na Pelhřimovsku. V dubnu byly zachyceny pozůstatky velkých i menších kamenných usedlostí a další objekty. Nalezeno bylo spoustu předmětů, jako hutnický odpad, soubory korálků a další zlomky skla. Podařilo se odkrýt několik domů, mnoho hospodářských objektů a také hutnickou pec. Jihlavské pracoviště ARCHAIA Brno přistoupilo k důsledné dokumentaci, ale také k získávání drobných artefaktů, jako korálků, zlomků stolního skla. Pracovníci ARCHAIA Praha celý areál hutě zdokumentovali fotograficky, Jiří Fröhlich z Prácheňského muzea provedl odbornou expertízu nalezeného skla, Antonín Majer z Volyně odebral vzorky z vnitřního

⁵⁵Černá, Eva: *O nově objevených sklárnách v Krušných horách*. In Historické sklo 3. Sborník pro dějiny skla. Str 81-90. Čelákovice. 2003. ISBN 80 – 902328 – 7 – 6.

prostoru pece na analýzy a podobně i Karel Malý z Muzea Vysočiny v Jihlavě odebral celé soubory vzorků z areálu hutě a jejího okolí, na chemické analýzy. Sklárna je datována na závěr 17. a počátek 18. století a řadí se mezi nejstarší novověké hutě na Pelhřimovsku. Nalezená huť je spojena s okruhem pošumavských skláren. Jako jediná na Českomoravské vrchovině produkovala šumavský výrobek, kterým jsou korálky, nazývané páteříky. Nálezy jsou uloženy v Muzeu Vysočiny v Pelhřimově.⁵⁶

4. 2. Výzkumy

Brno

V Brně Mečové ulici č. 2, Panenské ulici a Kozí ulici, tam všude byly nalezeny skleněné šálky. Jeden kus také pochází z Pekařské ulice. Všechny nálezy pocházejí z výzkumů Rudolfa Procházky, Zdeny Himmelové, Davida Mertvy a Marka Peška. Nálezy jsou uloženy v Muzeu města Brna. Byly rozlišeny tři varianty těchto šálků. První varianta VII.1, jedná se o ojediněle se vyskytující šálek. Má hladké stěny a okolo dna dutý prsteneček. Nalezen v objektu 4/90 v Mečové ulici č. 2. Vyrobený z nahnědlého skla. Datovaný do první poloviny 14. století. Jako další nález je dno s dutým prstencem, objeveno ve stejném objektu a dále řada dalších zlomků. Druhou variantou je VII.2, jedná se o šálek s optickým dekorem jemných žebříků. Ta jsou buď svislá nebo šikmá. Sklovina je velmi tenkostěnná, bezbarvá nebo s nažloutlým až žlutým nádechem. V brněnské Panenské ulici byl tento typ šálku nalezen ze skla se slabým nazelenalým nádechem. Žebřík končí pod válcovitým nebo mírně kuželovitým ústím, které je hladké a v okraji se nachází zatavené modré vlákno. Dno je ovinuto vláknem s kleštěmi vytahovanými hroty. Největší počet nálezů pochází z Mečové ulice č. 2, objektu 4/90, z vrstev do poloviny 14. století. Další šálky této varianty jsou známy ze druhé poloviny 14. století. Šest exemplářů bylo nalezeno v objektu 500/99, v Panenské ulici. Naopak jímka 23a/87, na Kozí ulici, obsahovala torza dvou kusů. Třetí a poslední brněnskou variantou je VII.3. Jsou to šálky s výraznými žebříky, která mohou být svislá nebo šikmá. Typická silnostěnná, naředlá sklovina. Tři torza bez hrdel z období poslední třetiny 13. až první poloviny 14. století, byla získána z objektů 642/00 a 647/00, v Mečové ulici č. 2, zlomky

⁵⁶ URL:< <http://archaiabrno.org/home/cs/?acc=Bozejov> >.

dalších tří šálků, z toho jedné horní části s modrým vláknem v okraji, z objektu 500/99, v Panenské ulici z konce 14. století.⁵⁷

V roce 2000 byl zahájen projekt nazvaný „Sklo středověkého Brna“, jednalo se o zpracování nálezů z prostoru Velkého Špalíčku v Brně. Vedoucím tohoto projektu byla Hedvika Sedláčková. Zpracován byl fond obsahující zhruba 2200 kusů, uložených v Muzeu města Brna. Cílem projektu bylo zpracování a vyhodnocení nálezů dutého skla v období 13. století až 15. století z Brna. Také přispěl k řešení otázek původu importovaného skla a obchodních spojení ve středověku. Z výzkumů probíhajících od 80. let 20. století pochází množství dutého i okenního skla. Většina nálezů byla objevena v zásypech jímek a studních. Co se týče chronologie, ta byla určena v rozmezí let 1240 až 1550. V rámci tohoto období byla vypracována typologie importovaného skla a základ typologie domácího skla. Výzkum dokládá dovoz středomořského, tedy italského původu, dovoz trval do poloviny 15. století. Výrobky domácích hutí se na brněnském trhu prosazují v průběhu 15. století. Německé zboží se dováží až ve druhé polovině 15. století, jedná se o několik základních typů. Za období od roku 1240 až 1270 to byly konvice, číška s optickým dekorem, zlomky šálků, velmi početná skupina lahví s vnitřním prstencem z jasně zeleného, modrého, hnědého a fialového skla. U zeleného skla Hedvika Sedláčková předpokládá výrobu v Zaalpi, u ostatního středomořský původ. V následujícím období, od roku 1270 až do roku 1350, byl nejpočetnější soubor číšek s nálepy, a to s velkými šnekovitými nálepy, vždy z hnědého nebo hnědožlutého skla. Dále se objevují číšky s nálepy vytaženými do hrotu ze skla lehce našedlého. Také se v tomto období nacházejí lahve s vnitřním prstencem, většinou z našedlého skla. Nechybí ani velké množství šálků s jemnými i výraznými žebry. Období 1350 až 1400 přineslo v nálezech objevy typických konviček ze skla barvy pečeti vosku, džbány a velký počet stolních lahví. Nově se objevuje číška se žebry a nálepy. V souborech se nachází výrobky českých i moravských skláren. V padesátých letech 15. století zhruba 60% nálezů tvoří sklo z domácích hutí, především vysoké číše českého typu. Tvarová škála importovaných nádob se výrazně zúžila. Sklo se objevuje i v prostředí chudších městských vrstev. V posledním souboru datovaném do období od roku 1450 až do roku 1550, tyto nálezy nejčastěji pochází z jímek církevních hodnostářů a městských patricijských domů. Zde můžeme nalézt importy z benátských skláren, jedná se například o číšku se žebry zdobenou emailem a vysokou číši s nálepy z modrého skla. Nedílnou součástí byly nálezy z německých hutí.⁵⁸

⁵⁷ Sedláčková, Hedvika: *Skleněné šálky – „Scheuer“ – ve středověkém Brně*. In Brno v minulosti a dnes. Sborník příspěvků k dějinám a výstavbě Brna XVIII. Brno. 2005.

⁵⁸ URL: <[http://www.archaiabrno.ogr/home/cs/?acc=projekt sklo](http://www.archaiabrno.ogr/home/cs/?acc=projekt%20sklo)>.

Hradec Králové

Výzkum provedený v roce 1858, v Hradci Králové Dlouhé ulici, v domě č.p. 192, přinesl nálezy pohanských hrobů, ve kterých byly kromě střepeů nalezeny i: 8 celých džbánek, 26 hrnců, 3 mísy a 1 hliněná lampička. Mimo to i 2 skleněné spodky nádob, u kterých se předpokládalo, že se jedná o podstavce svícňů. První z nich byl průzračný, bezbarvý, zdobený především skelným vláknem a uzlíčky. Druhý měl nahnědlou barvu a taktéž průzračné sklo.

Při výzkumu v roce 1860, provedeném v domě č.p. 108, byl také nalezen hrob. V jeho hrobové výbavě byl kromě pohřebních nádob nalezen skleněný prsten žlutohnědé barvy.⁵⁹

Chrudim

Archeologický výzkum proběhl ve Filištínské ulici v Chrudimi, na čtyřech parcelách. Proběhl v roce 1996. Sklo se nacházelo v zahluubených objektech, časově zařazených od 13. století až po novověk. Nalezeno více jak 5000 zlomků dutého i okenního skla. Prozkoumáno bylo 33 objektů, z toho 19 obsahovalo skleněné zlomky, většinou se jednalo o odpadní jímky. Pro příklad jsou uvedeny některé jímky, které obsahovaly nejvíce nálezů. Jímka IV, je datována od 14. století do 17. století. Obsahovala převážně duté sklo. Jednalo se o typy: vysoké i nízké číše s plastickými nálepy, číšky s vertikálními žebry hladkými i zdobenými zrníčky modrého skla, lahve, konvičky, pohárky a pokličku. Nejvíce zlomků pochází z vysokých číší s plastickými nálepy různé velikosti i nestejněho provedení. Jímka VII A, datována do 14. století až 15. století. Nejvíce kusů převažuje zlomků číší českého typu. Dále se vyskytovaly malé číšky s plastickými nálepy, číšky s vertikálními žebry a kobaltově modrými zrníčky. Také se vyskytují renesanční skla, jako je pohár na nožce s opticky modelovanou kupou, číšky zdobené zataveným vláknem. Pro renesanční skla platí, že pocházejí z 16. století, tedy z jímky VII B, která vznikla po zániku jímky VII A. Jímka X je datována do 15. století. Většina skleněných nálezů pochází z nádob. Mnoho zlomků je z číší českého typu zdobených nálepy. Dále také vysoké číše s vertikálně natavenými vlákny, nebo vlákny v podobě klikatek. Nacházejí se zde také malé číšky a lahve. I zde byl pohárek, který je datován do počátku novověku, tedy kolem poloviny 16. století. Jímka XII, datovaná do 15. století. Poskytla více skel, převážně sklo duté. Obsahuje hlavně vysoké číše s nálepy, ale také konvičku. Jímka XIII, datovaná do průběhu 16. století, obsahovala největší počet střepeů plochého skla. Duté sklo představují zlomky: pohárků na nožce, číšek a lahví. Všechna skla jsou považována za výrobky renesančních skláren. Jímka XIX B je datována do 14. století až

⁵⁹ Lüssner, Moritz: *Zpráva o starožitnostech nalezených r. 1858 v Králové Hradci*. In Památky archeologické III. sešit V. str 235 – 236. Praha. 1859.

15. století. Většina střepů patří dutému sklu. V tomto souboru se také nacházela poměrně velká torza nádob. Převážně se jednalo o číše českého typu, ve variantách: píšťalová, kyjovitá a soudkovitá. Dále soudkovité číšky zdobené perličkovitými nálepy, číšky s vertikálně taženými kapkami zdobenými kobaltově modrými zrníčky, láhev zdobená složitě natavovaným vláknem, víceboká láhev, zlomky stěn pohárků na nožce s opticky modelovanou kupou, ty náleží již do 16. století. Proběhl i chemický rozbor některých vybraných fragmentů. Výsledky prokázaly, že všechna zkoumaná skla patří do široké skupiny tzv. draselno – vápenatých skel.⁶⁰

Kutná Hora

Na konci roku 1967 až začátek roku 1968, prováděl stavební podnik Geoinsustria Jihlava zpevňování jihovýchodní obvodové zdi v místech zahrady Hrádku, č.p 28 v Kutné Hoře. Nalezena byla kromě skla i středověká keramika. Vykopány byly tři sondy, jejich materiál je datovaný do 14. až 15. století. Nacházely se při vnitřní straně zahrady. Skleněné zlomky se vyskytovaly průběžně v celém zásypu, s různou intenzitou. Objeveno bylo například: sklo s natavovaným dekorem, jedná se o: číše s nálepy – srpečkovitými, perličkovitými, perlovými, nacházely se i okrajové zlomky, zlomky ze spodních částí, číše s taženými kapkami, zlomky ze spodních částí číší s nálepy. Dále se jednalo o sklo předfukované do vzorovaných forem, sklo foukané – hladké: vícestěnné číšky, válcovitá číška, miskovitá číška, lahvovité nádoby, konvičky, okenní terče a několik kusů tvarově nezařaditelných.⁶¹

Most

Dva výzkumy, provedené na parcele domu č.p. 26 v Hronově ulici a na ploše přiléhající k č.p. 226 u II. náměstí v Mostě, přinesly největší a z typologicko – chronologického hlediska nejdůležitější kolekci skleněných nálezů. Na první parcele bylo objeveno sedm jímek se soubory skla, z nichž nejstarší přísluší závěru 13. století a nejmladší polovině 15. století. Plocha přiléhající k domu č.p. 226 poskytla mnoho zlomků skel, převážně nádob, ale také okenních terčů nebo destiček z doby od sklonku 13. století do 16. století. Většina byla získána z výplní zahluobených objektů, odpadních jímek nebo studní. Výzkum interiéru a přilehlého dvorku domu č.p. 226, označený jako sonda 11, přinesl malý

⁶⁰ Černá, Eva: *Soubory skel z Chrudimi, Filištínské ulice*. In Chrudimský vlastivědný sborník 9. Regionální muzeum v Chrudimi. 2005. ISBN 80 – 903265 – 7 – 9.

⁶¹ Lehečková, Eva: *Nové nálezy středověkého skla z Kutné Hory*. In Památky archeologické 66. str 450 – 482. 1975.

počet nálezů. Převážně se jednalo o zlomky nádob z počátku novověku, například lahví, pohárků a číšek, některé se dají časově zařadit do 16. století. Také se zde vyskytují okenní terčíky a destičky. Hlavní část skleněných zlomků pochází ze zázemí domu. Především z výplní zahlobených objektů, jímek, studní a jam. Obrovské množství střepů lze časově určit od sklonku 13. století do 16. století. Z nejstarších objektů pochází především duté sklo. Většinou se dochovalo ve formě fragmentů. Malé číšky zdobené natavenými nálepy tvoří podstatnou část nálezů. K výrobě číší bylo použito chemicky nestabilní a snadno korodující sklo, které ztratilo své původní vlastnosti. Dnes jsou střepy neprůhledné s hnědou až hnědočernou barvou. Jako další lze jmenovat vysoké číše s nálepy, konvičky, víceboká číška, nebo číše s vertikálně taženými kapkami, kutrolf, láhev a jako poslední závěsná lampa. Analýzy prokázaly, že všechny použité vzorky, patří k draselno vápenatým sklům. U většiny nálezů se předpokládá domácí původ, pravděpodobně z krušnohorských hutí.⁶²

Olomouc

V letech 1977 – 1999 provedlo archeologické pracoviště olomouckého Památkového ústavu několik předstihových a záchranných odkryvů v prostoru takzvaného Předhradí v Olomouci. Výzkum na Předhradí přinesl podstatné zjištění. Na jeho ploše byly opakovaně prokázány jednak sídlištní i další kontexty datovatelné do celého průběhu středohradištního období. Záchranný výzkum v letech 1995 – 1996 na nádvoří takzvané Tereziánské zbrojnice, situované v jihovýchodní části olomouckého Předhradí. Během výzkumu byl nalezen jeden zlomek vitráže v sondě S 3/95 o výměře 12,5 cm², situované v těsné blízkosti sondy S 1/95. Nálezy z Biskupského náměstí č. 1 v roce 1995, objevené v sondě S 1/95 – kontext 207. Jedním z nálezů je zlomek vitráže z medově hnědého skla, na jehož jedině rovné hraně lze sledovat stopy původní úpravy tvaru, provedené mechanickou cestou a to štípáním. Při pohledu proti světlu vynikne tmavě červený zatavený dekor, skládající se z lehce zakřivených linií různé velikosti, které jsou ukončeny háčky. V sondě S 1/95, kontextu 198, byl nalezen hladký zlomek vitráže z tmavě zeleného skla. Datován je do druhé poloviny 12. století až kolem roku 1200. Dále v sondě S 3/95, kontextu 131/95, zlomek vitráže ze sytě zeleného, na povrchu jen lehce korozi zasaženého skla. Zařazen do druhé poloviny 13. století. A jako

⁶² Klápště, Jan (ed.): *Archeologie středověkého domu v Mostě (č.p 226)*. Praha – Most. 2002. ISBN 80 – 86124 – 35 – 5.

poslední v sondě S 1/95, kontextu 193, zlomek temně hnědé barvy již zcela zkorodované skleněné vitráže. Zařazen do doby druhé poloviny 13. století.⁶³

Opava

Z výzkumů let 1960 – 1963 z historického jádra Opavy, pocházejí nálezy dutého a okenního skla. Datovány jsou v rozmezí druhé poloviny 14. století až 60./70. léta 16. století. Řada nálezů pochází z průzkumu jímek na parcelách po vybombardovaných domech za 2. světové války. Další jímky obsahující pozdně středověké sklo byly prozkoumány a nalézají se mezi Kolářskou a Pekařskou ulicí. Jedná se o obsáhlý soubor skla, ze kterého se fyzicky dochovaly tři rekonstruované vysoké číše a kresebná dokumentace, která dobře postihuje charakter nádob a typ jejich výzdoby. Obsah nálezů celkem tvořilo pět až šest číší, džbánků, láhev, jedna neurčitelná nádoba a okenní terčíky. Celý soubor lze zařadit do druhé poloviny 15. století. Při výzkumu v roce 1963 v Kolářské ulici, byly v jímce nalezeny dvě sklenice ze slabě nazelenalého, průzračného skla. Časově zařazeny do 16. století. Importované sklo představovaly tři číšky s nálepy, řazené do průběhu 14. století. Z bezbarvé skloviny pouze s nádechem do šedé nebo žluté. Další importovaný výrobek představuje láhev s vnitřním prstencem. Byla vyrobena z bezbarvé skloviny s nádechem do žluté barvy a dochovala se ve zlomku spodní části s náběhem na soudkovité tělo a ve zlomku z částí se středovým prstencem. Ostatní nalezené nádoby představují domácí výrobky. Jedná se nejméně o 29 – 30 exemplářů číší, jeden džbánek a dvě lahve.⁶⁴

Plzeň

V roce 1963 proběhl záchranný archeologický výzkum v Plzni, Solní ulici, provedený AÚ ČSAV v Praze. Celý soubor je provázen nálezy keramiky, podle které je sklo datováno do konce 14. století až do průběhu první poloviny 15. století. Sklo bylo objeveno na západní straně od jádra města, v blízkosti městských hradeb, ve studni. Střepty se nenacházely v celé výplni. Nalezeny byly například: zlomky číší kyjovitého tvaru, číše píšťalového tvaru, číše českého typu, nádoby foukané do formy a zdobené nálepy, baňaté nádobky, košťálové číše, nádoby foukané do žebrované formy, lahvičky foukané do žebrované formy, kutrolf s hutním

⁶³ Bláha, Josef: *Nálezy vitrají a dutého skla z období raného středověku na lokalitě Olomouc – Biskupské náměstí č. 1*. In *Historické sklo 2*. Sborník pro dějiny skla. Str 79 – 84. Čelákovice. 2000. ISBN 80 – 902328 – 3 – 3.

⁶⁴ Sedláčková, Hedvika: *Středověké sklo z Opavy*. In *Památky archeologické XCV*. Str 223 – 264. 2004.

dekorem, okenních terčů. Převažují kusy zdobené natavovaným dekorem. Na souboru skla lze sledovat známky poškození v podobě: důlkové koroze a krystalizace skla.⁶⁵

Jako další jsou výzkumy, které proběhly v Plzni na konci 60. let až 90. léta 20. století. Jednalo se o systematický archeologický průzkum v návaznosti na sanační práce. Úkolem prací bylo odvodnění sklepů historických budov a statické zajištění základového zdiva. Ve všech případech se jednalo o výzkumy studní, používané jako odpadní jímky, které zanikly v průběhu 15. století. Všechny skleněné artefakty byly nalezeny v podobě fragmentů, zasažených velmi silnou korozí. Označení atypický zlomek bylo přiřazeno k fragmentům, u kterých nebylo jasné, do jaké typologické skupiny ho lze zařadit. Jako první je lokalita Sedláčkova 9, studna 2, tato studna byla datována do druhé poloviny 14. století až první poloviny 15. století. Výzkum proběhl v roce 1980. Kromě nálezů keramiky a odpadu z domácností, nechybělo ani sklo. Byly zde zastoupeny fragmenty číše českého typu, dále číše s perlovými nálepy a číše s taženými kapkami. Dále košťálové číše, lahve, lahve s plastickými žebry, okenní skla a atypické zlomky. Druhou lokalitou je Bezručova 26, studna 2, datována do 15. století. Archeologický výzkum byl proveden v roce 1980. Nalezena byla glazovaná keramika, ale hlavně fragmenty číše českého typu, dále číše s perlovými nálepy a atypický zlomek. I tyto fragmenty byly ve velké míře napadeny korozí. Třetí lokalita Bezručova 24/26, studna 1, datována do 15. století. Mezi nálezy keramiky a domácího odpadu byly nalezeny: zlomky číše českého typu, kus láhve, láhev s plastickými žebry, okenní sklo a atypický zlomek. Čtvrtá lokalita Františkánská 5, studna 1, datována do 15. století. Opět bylo nalezeno množství keramiky, kostí, domácího odpadu, ale také skleněné střepy. Jednalo se o fragmenty číše českého typu, košťálové číše, lahve s plastickými žebry, atypické zlomky a zlomek okenního skla. I tyto fragmenty byly velmi poškozeny korozí. Pátá lokalita Františkánská 5, studna 2, datována do 14./15. století. V této studni se nacházela keramika, dřevěné misky ve značném stádiu rozpadu a skleněné střepy. Jednalo se o: číši českého typu, dále číše, atypické zlomky, číše s perlovými nálepy, lahve s plastickými žebry. Fragmenty byly velmi silně zasaženy korozí. Poslední lokalitou byla Františkánská 5, studna 5, datována do první poloviny 15. století. Nalezeny keramické střepy i celé nádoby, dřevěné zlomky, ale i skleněné zlomky. Náležely číši českého typu, číši s taženými kapkami, atypické zlomky, láhev a láhev s plastickými žebry.⁶⁶

⁶⁵ Hejdová, Dagmar – Nechvátal, Bořivoj: *Studie o středověkém skle v Čechách (Soubor z Plzně, Solní ulice)*. In Památky archeologické 58/2. str 433 – 498. 1967.

⁶⁶ Zajacová, Anna: *Nálezy středověkého skla z Plzně*. In Historické sklo 4. Sborník pro dějiny skla. Str 27 – 32. Čelákovice. 2007. ISBN 80 – 903461 – 5 – 4.

Praha

V roce 1968 se konal předběžný výzkum na staveništi obchodního domu Máj na Národní třídě v Praze 1. Probíhal pod vedením E. Janské. Ve studni, která zde byla nalezena, bylo více než tři tisíce zlomků skla. Datovaných do druhé poloviny 14. století.⁶⁷

Záchranný archeologický výzkum rozsáhlého sídlištního komplexu u románské baziliky sv. Petra Na Poříčí, na Novém Městě pražském, byl realizován v několika etapách v souvislosti s rozsáhlou stavební aktivitou šedesátých až devadesátých let. První fáze výzkumu proběhla v letech 1969 – 1974 v prostoru severně a východně od kostela, kde se podařilo odkrýt velkou část vrcholně středověkého sídlištního areálu. Dále k severu výzkum pokračoval v letech 1988 – 1990 a poslední etapa se uskutečnila v letech 1992 – 1993. Ta se zaměřila na severní okraj sídliště. V průběhu poslední etapy výzkumu se podařilo získat čtyři zlomky skleněných okenních výplní. Podařilo se nalézt pět skleněných kroužků. Také bylo objeveno pět drobných zlomků skleněných nádob, které se řadily do 13. století.⁶⁸

V roce 1971 provádělo Pražské středisko státní památkové péče a ochrany přírody záchranný archeologický výzkum zasypané studny v Praze 1, ulice Na můstku, v bloku domů mezi ulicemi Provaznickou a Rytířskou. Kromě velkého množství keramiky obsahovala studna i skleněné fragmenty, z nichž se podařilo rekonstruovat několik nádob. Mezi nimi zaujímá zcela mimořádné místo pohár na nožce, zdobený emailovou výzdobou se zbytky zlacení. Pohár je datován do pozdního středověku, jako import. Pohár na nožce s miskovitou kupou a mírně esovitě prohnutými stěnami a s vypouklým dnem, noha je válcová, hladká, plná, nodus z vlnitě nataveného vlákna, patka je dutá, nálevkovitého tvaru. Sklovina nazelenalá až našedlá. Kupa zdobena emailovou barvou a nese zbytky zlacení.

V rámci stavebních úprav areálu Lichtenštejnského paláce v Praze 1, Malá Strana, v roce 1991, byla v interiéru jižního palácového areálu odkryta čtvercová odpadní jímka ze smíšeného zdiva, označená jako sonda XVI. Nacházely se zde příměsi organicko – dřevité hmoty, dále kromě fragmentů skla i zlomky keramické. Datování je určeno od konce 16. století do průběhu čtyřicátých let 17. století. Vedoucími výzkumu byli J. Čiháková a J. Zavřel.

V průběhu generální rekonstrukce Trauttmansdorfského paláce v Praze 1, Staré Město, v roce 1998, byla v přízemí severní části domu odkryta a prozkoumána studna, označená jako sonda F. Zásyp objektu tvořila stavební suť, která ve spodní části přecházela v organické

⁶⁷ Hejdová, Dagmar – Frýda, František – Šebesta, Pavel – Černá, Eva: *Středověké sklo v Čechách*. In *Archeologia historica* 8. str 243 – 265. Praha. 1983.

⁶⁸ Bureš, Michal – Kašpar, Vojtěch – Vařeka, Pavel: *Nálezy skla z poslední etapy výzkumu sídlištního areálu sv. Petra na Novém Městě Pražském*. In *Historické sklo* 2. Sborník pro dějiny skla. Str 17 – 27. Čelákovice. 2000. ISBN 80 – 902328 – 3 – 3.

vrstvy obsahující bohatou, časově rozdílnou kolekci keramiky, skla a zvířecích kostí. Datování bylo vymezeno od konce sedmdesátých let 16. století do počátku třicátých let 17. století. Vedoucí výzkumu byl M. Omelka.

Při realizaci generální rekonstrukce objektu a výstavby podzemních garáží v domě č. p. 125 v Praze 1, Nové Město, proběhl v roce 1998 na dvoře objektu rozsáhlý plošný výzkum. Vedoucími výzkumu byli Jaroslav Podliska a Michaela Wallisová. V severní části dvora byly odhaleny dvě odpadní jímky. Ve spodní části jímky (sonda VI) byly nahromaděny keramické zlomky nádob, skla, zvířecích kostí a několik drobných předmětů z barevného kovu. Časově zařazeny do první třetiny 17. století až do třicátých a čtyřicátých let 17. století. Ve druhém objektu (sonda XIV) se opět nacházely ve spodní části zlomky keramiky, skla a zvířecích kostí. Datovány do konce 16. století až počátek 17. století.⁶⁹

Ústí nad Labem

Výzkum provedený Muzeem města Ústí nad Labem, v roce 1997 v ulici Předmostí č.p 43, přinesl nálezy keramických a skleněných souborů. Jednalo se o záchranný archeologický výzkum, vyvolaný výstavbou patrových garáží. Prozkoumáno bylo 10 sídlištních objektů z časového rozpětí od 15. století až po počátek novověku. Pouze jediný, a to objekt č. 1- studna, poskytl početný soubor keramiky, ale i zlomky dutého a okenního skla. Soubor je datován na základě keramiky do poloviny 16. století až počátku 17. století. Díky nalezené malované číši se podařilo soubor skla datovat konkrétněji do roku 1595, jedná se o rok, který byl uveden na číši. Rozpoznáno bylo na 22 nádob, ale nalezeno bylo i množství střepů, které se nedaly typologicky zařadit. Nádoby představovaly: konvičku, číšku, vysokou kyjovitou číši, pohárek, láhev, holbu a cylindrickou číši zdobenou emaily. Dále také okenní sklo, které bylo zastoupeno zlomky terčíků.⁷⁰

Žatec

Výzkumy města Žatce, které probíhaly v letech 1994 – 2004, přinesly velký soubor nalezených skleněných předmětů. Většina nálezů pochází ze sídlištních situací, buď z výplní objektů, nebo kulturních vrstev. Většina nalezených předmětů pochází z prostoru Žižkova náměstí, z knížecího dvorce. V nalezeném souboru se nachází jak: ozdoby, tak sklo duté a

⁶⁹ Podliska, Jaroslav: *Renesanční sklo z pražských archeologických výzkumů*. In Historické sklo 3. Sborník pro dějiny skla. Str 21 – 33. Čelákovice. 2003. ISBN 80 – 932328 – 7 – 6.

⁷⁰ Cvrková, Marta – Černá, Eva: *Sklo z počátku novověku z Ústí nad Labem – Předmostí č.p 43*. In Historické sklo 4. Sborník pro dějiny skla. Str 77 – 90. Čelákovice. 2007. ISBN 978 – 80 – 903461 – 5 – 4.

okenní. Časově jsou řazeny od 10. století do 13. století. Jednou z nalezených skupin je kolekce skleněných korálků, která představuje 11 exemplářů. Jejich typologie je: 1. jednoduché oblé – perličkové, kroužkovité, válcovité, trubičkovité; 2. jednoduché žebrované – melounovité a olivovité; 3. segmentované – z modrého čirého skla. Datování korálků je určeno zhruba od 10. století do 12. století. Dále byly objeveny skleněné kroužky, ty patřily do běžné produkce sklářských dílen od 10. století do 13. století. Rozlišeny byly dva základní typy: 1. jednoduché jednobarevné, nebo 2. jednoduché zdobené různě zatavenými jinobarevnými vlákny. Součástí souboru jsou i drobné skleněné předměty, nálezovými okolnostmi datovaných do 11. století. Jedním z nich je zlomek náramku, určený jako import. Dále dva zlomky mozaikových kostek, obě ze sytě modrého skla. Amorfni úlomek surového skla a prohnutá tyčinka z modrého skla. Také byly nalezeny zlomky dutých skel, jedná se o 17 zlomků. Odhadem datovaných od 11. století do 12./13. století. Typologicky jsou fragmenty určeny k nádobám: láhev a číše. Nechyběly ani dva zlomky okenního skla, datované do vrcholného středověku.⁷¹

⁷¹ Černá, Eva: *Nálezy středověkých skel ze Žatce*. In Sborník Západočeského muzea v Plzni. Historie. XVIII. Str 12 -23. Západočeské muzeum v Plzni. 2007. ISBN 978 – 80 – 7247 – 051 – 8.

5. Sbírka skla z Muzea východních Čech v Hradci Králové

V této kapitole je zpracovaný vybraný soubor středověkého a raně novověkého skla, uloženého na archeologickém a historickém oddělení Muzea východních Čech v Hradci Králové. Popsané nálezy jsou ve většině případech ve formě fragmentu a několik nádob, které jsou zrekonstruované. Vybrané soubory skla pocházejí z výzkumů rezidence Šatlava, který proběhl v letech 2001 a 2005. V katalogu jsou to ty fragmenty, jejichž inventární číslo končí číslovkou 05 nebo 01 (například HK –S- 492/05). Menší soubor pocházející z výzkumu proběhlém při stavbě Hotelu královny Elišky v roce 1999. Inventární číslo těchto nálezů končí číslovkou 99. V neposlední řadě je to rozsáhlý soubor skla, uložený na historickém oddělení, jedná se o starší sbírku, u které je známo pouze to, že pochází odněkud z Hradce Králové. Bohužel k tomuto souboru se více detailnějších informací nedochovalo. A nakonec jsou to tři rekonstrukce číší, uložených v expozici Muzea.

5.1 Nálezové situace

Jako první proběhl předstihový záchranný archeologický výzkum na dvoře domu č.p. 101–103 v Dlouhé ulici v Hradci Králové, v červenci, srpnu a září 2001. Výzkum byl vyvolán záměrem investora vybudovat na ploše dvora nové křídlo a technický suterén pro Základní uměleckou školu. Objekt č.p. 101 – 103 se nachází v severní části městské památkové rezervace. Od 16. století je tu doložena městská Šatlava. Plocha výzkumu byla rozdělena na 6 sektorů: A1 – A3, B1 – B3. Sektor A1 z velké části porušovaly dva kanály I. a II. a jejich zásypy. Terén v sondě A2, v její západní části, částečně poničila stavba kanálu I. a ze severovýchodu do něho ústí odpadní kameninová roura. Východní část zdi byla tvořena masivními cihlami, nacházel se tam také černý hliněný jíl s keramikou ze 14. století. Sonda B2 byla prakticky celá zničená kanály I. a II. Zachyceny byly řady kúlů a masivní cihlová zeď. Značnou část plochy až do hloubky zhruba 150 cm narušovala montážní vana autodílny z první poloviny 20. století. Východní část sondy, sousedící se sektorem B2, zaujímala rozsáhlá novověká jáma na vápno a na severní straně probíhal kanál II. Výplň objektu, jednalo se o kontext 127 a 169, tvořila jílovitá hlína s kusy přepálené mazanice a uhlíky, doprovázené úlomky keramiky, datované do první poloviny 14. století, objekt pravděpodobně sloužil jako studna. V další fázi odkryvu se věnovala pozornost mocnému souvrství s keramikou ze 13. až 14. století, do kterého byli zapuštěny nádrž a pilíř z opukového zdiva.

Při jeho rozebírání, byla zachycena vrstva s původním dlážděním středověkého dvora a plotem, rozdělující jednotlivé parcely.⁷²

Nejvíce kusů sbírky pochází z lokality „rezidence Šatlava“, také nazývána jako malý a velký dvůr. Jedná se o záchranné archeologické výzkumy, které proběhly v roce 2005, provedené Muzeem východních Čech v Hradci Králové, pod vedením Radka Bláhy. Výzkumy proběhly v několika etapách. V období srpen až říjen 2005 se konala II. etapa výzkumu. Nacházely se v areálu č.p. 101 – 103 v Dlouhé ulici. Výzkum byl vyvolán zemními pracemi souvisejícími s přestavbou areálu bývalé věznice na administrativně – obytný komplex „rezidence Šatlava“, a to včetně podzemních garáží, jejichž hlavní část byla projektanty umístěna na tzv. velké nádvoří. Průběh byl těsně svázan s postupem zemních prací. V jihozápadním rohu dvora se podařilo odkrýt severní část sklepení původního domu č.p. 101, označené jako sonda IV. Další situace, na protější straně dvora, je jižní část obvodové zdi severního křídla, zde nalezena zeď vyskládaná z cihel. Jižní část zdi spočívala na zásypu a výplni jímky (obj. 1), v ní byla dochována výdřeva stěn. Zde byly nalezeny celé keramické nádoby i další zlomky, sklo, dřevěné předměty, kůže a textil. Užívání jímky je časově zařazeno do 14. až 15. století. Dalším zahluobeným objektem s dřevěnou konstrukcí (obj. 3) se nacházel v jihovýchodním rohu dvora (sonda XII). V jižní a západní části dvora byly vyměřeny sondy IV, VII A, B a VIII. Nalezena severní část sklepení původního domu č.p. 101 s ústím lochu. Východně od tohoto ústí bylo zjištěno severovýchodní cihlové nároží sklepení domu č.p. 101, zde objevena část kachlových kamen a keramika z 19. století. Po snížení výkopu ještě o 2 metry, byla v celé délce odhalena plochá valená klenba lochu, z cihel gotického formátu. Dále v jihozápadním rohu dvora nalezeny další archeologické situace, jednalo se o odpadní jímky, označené jako obj. 6. Ve výplni byly nalezeny celé nádoby i zlomky, datovány do 13. až počátku 14. století.⁷³

Na uvedenou etapu navazuje záchranný archeologický výzkum, III. a IV. etapa, z května 2005. Provedený Muzeem východních Čech v Hradci Králové, pod vedením Radka Bláhy. I v tomto případě byl výzkum vyvolán zemními pracemi souvisejícími s přestavbou areálu bývalé věznice na administrativně – obytný komplex „rezidence Šatlava“. Současně byl zahájen archeologický výzkum související s výstavbou propojovacího koridoru na severních terasách a s tím souvisejících pracích. Výzkum byl prováděn jako předstihový

⁷² Bláha, Radek: *Záchranný archeologický výzkum na nádvoří č.p. 101 až 103 v Hradci Králové (předběžná zpráva)*. In Zpravodaj Muzea v Hradci Králové 28. str 186 – 196. Muzeum východních Čech v Hradci Králové. 2002. ISBN 80 – 85031 – 45 – 0.

⁷³ Zpráva: *Rezidence Šatlava – velký dvůr 2005, II. etapa záchranného archeologického výzkumu*, prováděl: Muzeum východních Čech v Hradci Králové – Radek Bláha.

záchranný, v prostoru schodiště do podzemních garáží a jejich příslušenství. Současně byl zahájen archeologický výzkum formou dohledu, v souvislosti s hloubením stavební jámy propojovacího koridoru mezi divadlem a „Šatlavou“, součástí byl i výkop na hlavním nádvoří. Teprve od úrovně 1,5 – 1,7 metru byly zachyceny kontexty raného novověku a středověku. Na místě schodiště v traktu „C“ byly dvě sondy 15. a 16. (I. a II.). V sondě 15. (I.), se zhruba ve 2 metrech nacházela vodorovná uloženina hlíny a jílu, která obsahovala množství keramiky ze 13. až 15. století. V sondě 16. (II.), pod vrstvami navážek a stavebního materiálu (ze stavby domů v polovině 19. století), se nacházelo archeologické souvrství tvořené jílem a hlinitým jílem se stopami dřev. Pocházejí odtud zlomky keramiky (ze střední a mladší doby hradištní), tedy z 10. století. Sonda 17. (III.), nacházející se v místě sousedícím se schodištěm (severovýchodní nároží velkého dvora). Plochu sondy protínala zeď, která narušila vrstvy přepálené mazanice, s množstvím keramických zlomků ze 13. až 14. století. Získáno bylo velké množství archeologického materiálu, kromě skla to byla keramika a propálené omazávky stěn původně dřevěných konstrukcí.⁷⁴

Jako další výzkum, ze kterého pocházejí zpracované střepy je záchranný archeologický výzkum parcel domů č.p. 116 – 118 na Malém náměstí v Hradci Králové, který proběhl v měsících září až říjen 1999. Výzkum byl vyvolaný výstavbou zázemí hotelu U královny Elišky na Malém náměstí v historickém jádru Hradce Králové. Součástí byla i likvidace souvrství zadních traktů parcel domů č.p. 116 – 118, jedná se o domy středověkého původu, přiléhající k Malému náměstí. Parcely sloužily především k hospodářským a hygienickým účelům, nacházely se zde výrobní objekty řemeslníků, odpadní jímky a studny. Nalezeny v nich byly předměty běžné každodenní potřeby, nálezy z jímek umožnily průzkum jak například nemocí, které obyvatele postihovaly, tak i stravu nebo životní prostředí. Objeveny byly i kúlové jamky, které dokazují rozparcelování ploch a vymezení ploty. Jímky byly datovány do 14. až průběhu 15. století. Celkem bylo odkryto 5 jímek. Nejmladší (jímka 1) byla zasypána v 17. až 18. století. U jímky 5 bylo zachyceno pouze dno. Z mladší fáze 16. století pocházejí jímka 3 a jímka 2, která měla při stěnách dřevěnou konstrukci čtvercového půdorysu, zasypána ve starší fázi 16. století. V jínce bylo nalezeno 12 celých nádob a dalších keramických zlomků. Nejstarší jímka 4 byla vyplněna materiálem z konce 14. století až z průběhu století 15. Jednalo se o vydrěvenou jámu pravoúhlého půdorysu, kde se nacházely

⁷⁴ Zpráva: Rezidence Šatlava 2005, III. a IV. etapa záchranného archeologického výzkumu, prováděl: Muzeum východních Čech v Hradci Králové – Radek Bláha.

střepy ze skleněných i keramických nádob, 2 celé nádoby, zlomky skleněných číší, okenní terčík a kamnové kachle.⁷⁵

Velkou část vybraného souboru tvoří střepy ze staré sbírky, uložené na historickém oddělení v Muzeu východních Čech v Hradci Králové. Vzhledem k tomu, že se jedná o starší sbírku, bohužel se nedochovala detailnější dokumentace, například nálezové situace. Známý je pouze popis jednotlivých kusů a časové zařazení. Jen u několika málo střepů je uvedena konkrétní lokalita odkud pocházejí. Celkem vybrané střepy představují 133 kusů. Znamé místo nálezů je například u střepů, objevených v jímce u domu č.p 2 v Hradci Králové. Jedná se o 20 zlomků, většinou číší a nádob, u kterých nelze zjistit typologii. Tři střepy pocházejí z hrobů minoritů u sv. Jakuba, jedná se o střepy plochého skla a opět střepy z nádob, u kterých nelze zjistit typové zařazení. Jako poslední byl jeden střep, nalezen ve výkopu základů domu č.p. 30 „U zlatého beránka“, jednalo se o zlomek poháru. Celkově je soubor velmi různorodý, nacházejí se tu fragmenty z číší, pohárů, lahví, nádob, které nelze typologicky zařadit a ploché sklo.

5.2 Katalog

V této kapitole je zpracovaný soupis katalogu vybrané sbírky. Začíná výzkumem provedeným při stavbě Hotelu královny Elišky v roce 1999, následují střepy z lokality rezidence Šatlava z let 2001 a 2005. Další část tvoří soupis starší historické sbírky skla a jako poslední jsou uvedeny tři rekonstrukce číší z expozice Muzea.

U každého střepu sleduji, z jaké části nádoby pochází. Pro dobrou orientaci následně uvádím číslo kresby a fotografie, náležející k popisu a inventární číslo. Krátký popis barvy a výzdoby fragmentu doplňují konkrétní rozměry, pro lepší představu toho, v jaké velikosti a stavu se sklo dochovalo. Pokud je známo místo nálezů, je v soupisu uvedeno také. Celkový výčet zakončuje datové zařazení střepu.

5. 2. 1 Hotel královny Elišky, 1999

Soupis zpracovaných zlomků z roku 1999, uložených na archeologickém oddělení Muzea východních Čech v Hradci Králové.

1. Fragment plochého skla. Kresba a fotografie 164. Inventární číslo HK – S – 116 – 118 – 356 / 99. Vyrobený z průhledného bezbarvého skla, jen místy v malé míře nažloutlý.

⁷⁵ Bláha, Radek – Ježek, Martin: *Záchranný výzkum parcel domů č.p. 116 – 118 na Malém náměstí v Hradci Králové*. Hradec Králové. 1999.

Fragment není zdobený. Dochovaný o rozměrech: výška 2,6 cm a šířka 5,7 cm. Nalezený u domu č.p. 116 – 118, při stavbě Hotelu královny Elišky. Datovaný do starší fáze 16. století.

2. Jedná se o skleněný fragment. Kresba a fotografie 165. Inventární číslo HK – S – 116 – 118 – 356 / 99. Vyrobený z neprůhledného skla hnědé barvy, místy se objevuje šedý odstín. Fragment není zdobený. Dochovaný o rozměrech: výška 2,9 cm a šířka 3,1 cm. Nalezený v odpadní jímce 2, u domu č.p. 116 – 118, při stavbě Hotelu královny Elišky. Datovaný do starší fáze 16. století.

3. Fragment okraje nádoby. Kresba a fotografie 166. Inventární číslo HK – S – 116 – 118 – 356 / 99. Vyrobený z neprůhledného skla hnědé barvy. Fragment není zdobený. Dochovaný o rozměrech: výška 2,2 cm a šířka 2,7 cm. Nalezený v odpadní jímce 2, u domu č.p. 116 – 118, při stavbě Hotelu královny Elišky. Datovaný do starší fáze 16. století.

4. Fragment patky nádoby. Kresba a fotografie 167. Inventární číslo HK – S – 116 – 118 – 356 / 99. Vyrobený z neprůhledného skla hnědé barvy, místy se objevuje šedý odstín. Fragment není zdobený. Dochovaný o rozměrech: výška 3,1 cm a šířka 3,3 cm. Nalezený v odpadní jímce 2, u domu č.p. 116 – 118, při stavbě Hotelu královny Elišky. Datovaný do starší fáze 16. století.

5. Fragment patky nádoby. Kresba a fotografie 168. Inventární číslo HK – S – 116 – 118 – 356 / 99. Vyrobené z neprůhledného skla hnědošedé barvy. Fragment není zdobený. Dochovaný o rozměrech: výška 2,1 cm a šířka 4,2 cm. Nalezený v odpadní jímce 2, u domu č.p. 116 – 118, při stavbě Hotelu královny Elišky. Datovaný do starší fáze 16. století.

6. Fragment nádoby. Kresba a fotografie 169. Inventární číslo HK – S – 116 – 118 – 356 / 99. Vyrobený z neprůhledného skla hnědé barvy. Fragment není zdobený. Dochovaný o rozměrech: výška 1,4 cm a šířka 2,9 cm. Nalezený v odpadní jímce 2, u domu č.p. 116 – 118, při stavbě Hotelu královny Elišky. Datovaný do starší fáze 16. století.

7. Jedná se o skleněný fragment. Kresba a fotografie 170. Inventární číslo HK – S – 116 – 118 – 356 / 99. Vyrobený z neprůhledného skla hnědé barvy. Fragment není zdobený. Dochovaný o rozměrech: výška 2,2 cm a šířka 2,1 cm. Nalezený v odpadní jímce 2, u domu č.p. 116 – 118, při stavbě Hotelu královny Elišky. Datovaný do starší fáze 16. století.

8. Fragment výduti nádoby. Kresba a fotografie 173. Inventární číslo HK – S – 116 – 118 – 217 / 99. Vyrobený z neprůhledného skla hnědé barvy. Fragment není zdobený. Dochovaný o rozměrech: výška 3,2 cm a šířka 3,2 cm. Nalezený u domu č.p. 217 – 218, v jímce 4. Datovaný do 14. století až průběhu 15. století.

9. Fragment výduti nádoby. Kresba a fotografie 174. Inventární číslo HK – S – 116 – 118 – 217 / 99. Vyrobený z neprůhledného skla šedé barvy, místy se objevuje perleťový

odstín a bílá koroze. Na povrchu jsou pozůstatky horizontální výzdoby. Dochovaný o rozměrech: výška 4 cm a šířka 3,7 cm. Nalezený u domů č.p 217 – 218, v jímce 4. Datovaný do 14. století až průběh 15. století.

10. Fragment okraje nádoby. Kresba a fotografie 175. Inventární číslo HK – S – 116 – 118 – 217 / 99. Vyrobený z neprůhledného skla hnědé barvy, místy se objevuje šedý odstín. Fragment není zdobený. Dochovaný o rozměrech: výška 1,7 cm a šířka 3,9 cm. Nalezený u domu č.p 217 – 218, v jímce 4. Datovaný do 14. století až průběh 15. století.

11. Fragment výduti nádoby. Kresba a fotografie 171. Inventární číslo HK – S – 144 / 99. Vyrobený z neprůhledného skla bílé barvy, místy se objevuje šedý odstín. Zdobený pěti nálepy. Dochovaný o rozměrech: výška 1,3 cm a šířka 4 cm. Nalezený v jímce 4.

12. Fragment výduti nádoby. Kresba a fotografie 172. Inventární číslo HK – S – 144 / 99. Vyrobený z neprůhledného skla bílé barvy, místy se objevuje šedý odstín. Zdobený šesti nálepy. Dochovaný o rozměrech: výška 3,4 cm a šířka 3,1 cm. Nalezený v jímce 4.

5. 2. 2 Rezidence Šatlava 2001, 2005

Soupis zpracovaných zlomků z roku 2001, uložených na archeologickém oddělení Muzea východních Čech v Hradci Králové.

1. Fragment patky a část dříku poháru. Kresba a fotografie 152. Inventární číslo HK – S – 379 / 01. Vyrobený z průhledného nazelenalého skla. Fragment není zdobený. Dochovaný o rozměrech: průměr 5,5 cm a výška 4,3 cm. Nalezený ve vrstvě 15, jedná se o zásypovou vrstvu, v sektoru B2.

2. Fragment výduti nádoby. Kresba a fotografie 153. Inventární číslo HK – S – 379 / 01. Vyrobený z matného perleťového skla. Fragment není zdobený. Dochovaný o rozměrech: výška 1,9 cm a šířka 2,5 cm. Nalezený ve vrstvě 15, jedná se o zásypovou vrstvu, v sektoru B2.

3. Fragment výduti nádoby. Kresba a fotografie 154. Inventární číslo HK – S – 379 / 01. Vyrobený z průhledného bezbarvého skla, místy se objevuje perleťový odstín. Zdobený drobnými rýhami. Dochovaný o rozměrech: výška 3,9 cm a šířka 4,4 cm. Nalezený ve vrstvě 15, jedná se o zásypovou vrstvu, v sektoru B2.

4. Fragment výduti nádoby. Kresba a fotografie 155. Inventární číslo HK – S – 379 / 01. Vyrobený z neprůhledného skla hnědé barvy. Fragment není zdobený. Dochovaný o rozměrech: výška 1,7 cm a šířka 5,1 cm. Nalezený ve vrstvě 15, jedná se o zásypovou vrstvu, v sektoru B2.

5. Fragment výduti nádoby. Kresba a fotografie 158. Inventární číslo HK – S – 379 / 01. Vyrobený z matného bezbarvého skla. Fragment není zdobený. Dochovaný o rozměrech: výška 1 cm a šířka 5 cm. Nalezený ve vrstvě 15, jedná se o zásypovou vrstvu, v sektoru B2.

6. Fragment plochého skla. Kresba a fotografie 163. Inventární číslo HK – S – 379 / 01. Vyrobený z průhledného bezbarvého skla. Fragment není zdobený. Dochovaný o rozměrech: výška 4,1 cm a šířka 4,9 cm. Nalezený ve vrstvě 15, jedná se o zásypovou vrstvu, v sektoru B2.

Soupis zpracovaných zlomků z roku 2005, uložených na archeologickém oddělení Muzea východních Čech v Hradci Králové.

1. Fragment výduti číše, vyrobené z čirého skla, místy se na povrchu objevuje bílá koroze. Kresba a fotografie 1. Inventární číslo HK – S – 492 / 05. Vyzdoben je skleněnými vertikálními žebry a tmavě modrými drobnými nálepy. Fragment je o rozměrech: výška 7,5 cm, šířka 5 cm. Nalezen byl při výzkumu v „malém dvoře“, v jímce 1. Datován do první poloviny 14. století až 15. století.

2. Fragment okraje talíře. Kresba a Fotografie 3. Inventární číslo. HK – S – 492 / 05. Vyrobený z čirého bezbarvého skla, místy se objevuje bílá koroze. Okraj je zdobený tmavě modrým plastickým páskem. Fragment je o rozměrech: šířka 11,5 cm a výška 4 cm. Nalezen v jímce 1, při výzkumu v „malém dvoře“. Datovaný do první poloviny 14. století až 15. století.

3. Fragment výduti číše z čirého skla, který má na povrchu místy bílou korozi. Kresba a fotografie 7. Inventární číslo HK – S – 492 / 05. Zdoben vertikálními žebry, na kterých se nachází drobné tmavě modré nálepy. Fragment je o rozměrech: největší část 5,5 cm a 6,7 cm vysoké, na šířku 8 cm. Nalezen byl v jímce 1, při výzkumu v „malém dvoře“. Datován do první poloviny 14. století až 15. století.

4. Fragment okraje číše. Kresba a fotografie 9. Inventární číslo HK – S – 492 / 05. Vyrobený z neprůhledného skla béžové barvy. Zdoben je horizontálním plastickým páskem při okraji. Zlomek okraje má rozměry : průměr 9 cm a hloubka 3,7 cm. Nalezen v jímce 1 v „malém dvoře“. Datován do první poloviny 14. století až 15. století.

5. Fragment okraje a části výduti číše. Kresba a fotografie 99. Inventární číslo HK – S – 492 / 05. Vyrobená z neprůhledného skla béžové barvy, místy se na povrchu objevuje bílá koroze. Zdobený horizontálním plastickým páskem. Dochovaný o rozměrech: výška 6,7 cm a šířka 5 cm. Nalezený v jímce 1, při výzkumu „malého dvora“. Datovaný do první poloviny 14. století až 15. století.

6. Fragment okraje nádoby. Kresba a fotografie 100. Inventární číslo HK – S – 492 / 05. Vyrobený z neprůhledného skla světle hnědé barvy. Fragment není zdobený, jen okraj je mírně vyhnutý. Dochovaný o rozměrech: výška 4,1 cm; šířka (1) 1,9 cm a šířka (2) 0,6 cm. Nalezený v jímce 1, při výzkumu „malého dvora“. Datovaný do první poloviny 14. století až 15. století.

7. Fragment patky číše. Kresba a fotografie 101. Inventární číslo HK – S – 492 / 05. Vyrobený z neprůhledného skla světle hnědé barvy. Zdobený je plastickou výzdobou kolem okraje. Dochovaný o rozměrech: výška 1,4 cm a šířka 4,4 cm. Nalezený v jímce 1, při výzkumu „malého dvora“. Datovaný do první poloviny 14. století až 15. století.

8. Fragment výduti nádoby. Kresba a fotografie 102. Inventární číslo HK – S -492 / 05. Vyrobený z neprůhledného skla šedé barvy, místy se na povrchu objevuje bílá koroze. Zdobený horizontálním plastickým páskem a jedním nálepem. Dochovaný o rozměrech: výška 2,9 cm; šířka (1) 1,7 cm a šířka (2) 0,3 cm. Nalezený v jímce 1, při výzkumu „malého dvora“. Datovaný do první poloviny 14. století až 15. století.

9. Fragment výduti nádoby. Kresba a fotografie 103. Inventární číslo HK – S – 492 / 05. Vyrobený z neprůhledného skla světle šedohnědé barvy. Fragment není zdobený. Dochovaný o rozměrech: výška 1,7 cm a šířka 1,5 cm. Nalezený v jímce 1, při výzkumu „malého dvora“. Datovaný do první poloviny 14. století až 15. století.

10. Fragment okraje nádoby. Kresba a fotografie 104. Inventární číslo HK – S – 492 / 05. Vyrobený z neprůhledného skla béžové barvy, místy se na povrchu objevuje bílá koroze. Zdobený horizontálním plastickým páskem. Dochovaný o rozměrech: výška 4,4 cm a šířka 5,7 cm. Nalezený v jímce 1, při výzkumu „malého dvora“. Datovaný do první poloviny 14. století až 15. století.

11. Fragment výduti nádoby. Kresba a fotografie 105. Inventární číslo HK – S – 492 / 05. Vyrobený z neprůhledného skla béžové barvy, místy se na povrchu objevuje hnědá a černá koroze. Zdobený horizontálním plastickým páskem a jedním nálepem. Nalezený v jímce 1, při výzkumu „malého dvora“. Datovaný do první poloviny 14. století až 15. století.

12. Fragment výduti nádoby. Kresba a fotografie 106. Inventární číslo HK – S – 492 / 05. Vyrobený z neprůhledného skla béžové barvy, místy se na povrchu objevuje hnědá koroze. Zdobený čtyřmi nálepy. Dochovaný o rozměrech: výška 3,4 cm a šířka 2,4 cm. Nalezený v jímce 1, při výzkumu „malého dvora“. Datovaný do první poloviny 14. století až 15. století.

13. Fragment výduti nádoby. Kresba a fotografie 107. Inventární číslo HK – S – 492 / 05. Vyrobený z neprůhledného skla šedé barvy, místy se na povrchu objevuje bílá koroze.

Zdobení sedmi nálepy. Dochovaný o rozměrech: výška 5,4 cm a šířka 2,6 cm. Nalezený v jímce 1, při výzkumu „malého dvora“. Datovaný do první poloviny 14. století až 15. století.

14. Fragment výduti nádoby. Kresba a fotografie 108. Inventární číslo HK – S – 492 / 05. Vyrobený z neprůhledného skla béžové barvy, místy se na povrchu objevuje bílá koroze. Zdobení pěti nálepy. Dochovaný o rozměrech: výška 4,6 cm a šířka 2,1 cm. Nalezený v jímce 1, při výzkumu „malého dvora“. Datovaný do první poloviny 14. století až 15. století.

15. Fragment výduti nádoby. Kresba a fotografie 109. Inventární číslo HK – S – 492 / 05. Vyrobený z neprůhledného skla světle hnědé barvy, místy se na povrchu objevuje bílá koroze. Fragment není zdobený. Dochovaný o rozměrech: výška 3,1 cm a šířka 3,6 cm. Nalezený v jímce 1, při výzkumu „malého dvora“. Datovaný do první poloviny 14. století až 15. století.

16. Fragment výduti nádoby. Kresba a fotografie 110. Inventární číslo HK – S – 492 / 05. Vyrobený z matného bezbarvého skla, místy se na povrchu objevuje bílá koroze. Zdobení dvěma nálepy. Dochovaný o rozměrech: výška 3,5 cm a šířka 2,6 cm. Nalezený v jímce 1, při výzkumu „malého dvora“. Datovaný do první poloviny 14. století až 15. století.

17. Fragment výduti nádoby. Kresba a fotografie 111. Inventární číslo HK – S – 492 / 05. Vyrobený z matného bezbarvého skla, místy se na povrchu objevuje bílá koroze. Zdobení třemi nálepy. Dochovaný o rozměrech: výška 3,2 cm a šířka 1,9 cm. Nalezený v jímce 1, při výzkumu „malého dvora“. Datovaný do první poloviny 14. století až 15. století.

18. Fragment výduti nádoby. Kresba a fotografie 112. Inventární číslo HK – S – 492 / 05. Vyrobený z neprůhledného skla béžové barvy. Zdobení dvěma nálepy. Dochovaný o rozměrech: výška 3,7 cm; šířka (1) 1,5 cm a šířka (2) 0,1 cm. Nalezený v jímce 1, při výzkumu „malého dvora“. Datovaný do první poloviny 14. století až 15. století.

19. Fragment výduti nádoby. Kresba a fotografie 113. Inventární číslo HK – S – 492 / 05. Vyrobený z neprůhledného skla béžové barvy. Zdobení jedním nálepem. Dochovaný o rozměrech: výška 1,3 cm a šířka 1,6 cm. Nalezený v jímce 1, při výzkumu „malého dvora“. Datovaný do první poloviny 14. století až 15. století.

20. Fragment výduti nádoby. Kresba a fotografie 114. Inventární číslo HK – S – 492 / 05. Vyrobený z průhledného bezbarvého skla, místy se na povrchu objevuje bílá a béžová koroze. Zdobení tmavě modrým nálepem. Dochovaný o rozměrech: výška 3,4 cm; šířka (1) 1,3 cm a šířka (2) 0,1 cm. Nalezený v jímce 1, při výzkumu „malého dvora“. Datovaný do první poloviny 14. století až 15. století.

21. Fragment výduti nádoby. Kresba a fotografie 115. Inventární číslo HK – S – 492 / 05. Vyrobený z neprůhledného skla světle hnědé barvy, místy se na povrchu objevuje tmavě

hnědá koroze. Zdobení dvěma nálepy. Dochovaný o rozměrech: výška 3,4 cm a šířka 2 cm. Nalezený v jímce 1, při výzkumu „malého dvora“. Datovaný do první poloviny 14. století až 15. století.

22. Fragment patky číše, při okraji zdobené optickým dekorem vln. Kresba a fotografie 2. Inventární číslo HK – S – 142 / 05. Vyrobený z čirého skla, na povrchu se nachází bílá koroze. Průměr patky je 4 cm a výška 3 cm. Nalezený při výzkumu v „malém dvoře“, v sondě 10, objektu 1, označeném jako jímka 1. Datovaný do první poloviny 14. století až 15. století.

23. Fragment dna a patky číše. Kresba a fotografie 5. Inventární číslo HK – S – 142 / 05. Vyrobený z neprůhledné skloviny hnědé barvy s odstínem šedé. Patka není zdobená. Nalezený ve velikosti průměr 8,8 cm a výška 1,9 cm. Objevený v jímce 1, řazené do objektu 1, sondy 10, v „malém dvoře“. Časově určena do první poloviny 14. století až 15. století.

24. Fragment výduti nádoby. Kresba a fotografie 96. Inventární číslo HK – S – 142 / 05. Vyrobený z neprůhledného skla šedé barvy. Fragment není zdobený. Dochovaný o rozměrech: výška 4,5 cm a šířka 2,4 cm. Nalezený v jímce 1, objektu 1, sondě 10, při výzkumu „malého dvora“. Datovaný do první poloviny 14. století až 15. století.

25. Fragment výduti nádoby. Kresba a fotografie 97. Inventární číslo HK – S – 142 / 05. Vyrobený z neprůhledného skla béžové barvy, místy se na povrchu objevuje bílá koroze a černé skvrnky. Zdobení třemi nálepy. Dochovaný o rozměrech: výška 5 cm a šířka 2,8 cm. Nalezený v jímce 1, objektu 1, sondě 10, při výzkumu „malého dvora“. Datovaný do první poloviny 14. století až 15. století.

26. Fragment výduti nádoby. Kresba a fotografie 98. Inventární číslo HK – S – 142 / 05. Vyrobený z neprůhledného skla hnědé barvy, místy se na povrchu objevuje šedá koroze. Zdobení šesti nálepy. Dochovaný o rozměrech: výška 4 cm a šířka 2,8 cm. Nalezený v jímce 1, objektu 1, sondě 10, při výzkumu „malého dvora“. Datovaný do první poloviny 14. století až 15. století.

27. Fragment výduti nádoby. Kresba a fotografie 58. Inventární číslo HK – S – 301 / 05. Vyrobený z neprůhledného skla béžové barvy, místy se na povrchu objevuje bílá a žlutá koroze. Fragment není zdobený. Nalezený v jímce 1, která narušila objekt 7, sondě 10, při výzkumu „malého dvora“. Datovaný do 16. století, ale v jímce lze předpokládat i příměs starších nálezů 14. století – 16. století.

28. Fragment výduti nádoby. Kresba a fotografie 59. Inventární číslo HK – S – 301 / 05. Vyrobený z průhledného bezbarvého skla, na většině povrchu se objevuje bílá koroze. Zdobení vertikálním žebrem, na kterém jsou drobné tmavě modré nálepy. Dochovaný o

rozměrech: výška 3,1 cm; šířka (1) 2,4 cm a šířka (2) 0,5 cm. Nalezený v jímce 1, která narušila objekt 7, sondě 10, při výzkumu „malého dvora“. Datovaný do 16. století, ale v jímce lze předpokládat i příměs starších nálezů 14. století – 16. století.

29. Fragment okraje a část výduti nádoby. Kresba a fotografie 60. Inventární číslo HK – S – 301 / 05. Vyroběný z neprůhledného skla béžové barvy, místy se na povrchu objevuje bílá koroze. Zdoběný horizontálním plastickým páskem a dvěma nálepy. Dochovaný o rozměrech: výška 7 cm; šířka (1) 2,7 cm a šířka (2) 1,5 cm. Nalezený v jímce 1, která narušila objekt 7, sondě 10, při výzkumu v „malém dvoře“. Datovaný do 16. století, ale v jímce lze předpokládat i příměs starších nálezů 14. století až 16. století.

30. Fragment okraje nádoby. Kresba a fotografie 62. Inventární číslo HK – S – 301 / 05. Vyroběný z neprůhledného skla světle hnědé barvy, místy se na povrchu objevuje béžová koroze. Fragment není zdobený. Dochoval se o rozměrech: výška 3,7 cm; šířka (1) 3,4 cm a šířka (2) 1,4 cm. Nalezený v jímce 1, která narušila objekt 7, sondě 10, při výzkumu „malého dvora“. Datovaný do 16. století, ale v jímce lze předpokládat i příměs starších nálezů 14. století – 16. století.

31. Fragment výduti nádoby. Kresba a fotografie 63. Inventární číslo HK – S – 301 / 05. Vyroběný z neprůhledného skla pískové barvy. Zdoběný horizontálním plastickým páskem. Dochovaný o rozměrech: výška 4,5 cm a šířka 2,5 cm. Nalezený v jímce 1, která narušila objekt 7, sondě 10, při výzkumu „malého dvora“. Datovaný do 16. století, ale v jímce lze předpokládat i příměs starších nálezů 14. století až 16. století.

32. Fragment horní části lahve. Kresba a fotografie 19. Inventární číslo HK – S – 309 / 05. Vyroběný z matného bezbarvého skla. Zdoběný plastickým dekorem v podobě horizontálních pásků tmavě modré barvy a horizontální plastický dekor v podobě vlnek. Dochovaný o rozměrech: průměr větší části 5,4 cm; průměr menší části 2,7 cm a výška 10,4 cm. Nalezený v jímce 1, která narušila objekt 7, sondě 10, při výzkumu „malého dvora“. Datovaný do období 14. století až 15. století.

33. Fragment výduti nádoby. Kresba a fotografie 35. Inventární číslo HK – S – 309 / 05. Vyroběný z průhledného skla, místy se na povrchu objevuje bílá a nažloutlá koroze. Zdoběný vertikálním žebrem, na kterém se nachází drobné tmavě modré nálepy. Dochovaný o rozměrech: výška 5,4 cm a šířka 1,7 cm. Nalezený v jímce 1, která narušila objekt 7, sondě 10, při výzkumu „malého dvora“. Datovaný do 16. století, ale v jímce 1 se také nacházela příměs starších nálezů v rozmezí 14. století až 16. století.

34. Fragment patky a výduti číše. Kresba a fotografie 22. Inventární číslo HK – S – 462 / 05. Vyroběna z neprůhledného skla hnědé barvy, místy se na povrchu vyskytuje bílá

koroze. Fragment není zdobený. Dochoval se o rozměrech: průměr 10 cm a výška 7,4 cm. Nalezený byl v kulturní vrstvě sondy 10, při výzkumu „malého dvora“. Datovaný do první poloviny 14. století až 15. století.

35. Fragment okraje nádoby. Kresba a fotografie 26. Inventární číslo HK – S – 462 / 05. Vyrobený z neprůhledného skla pískové až světle hnědé barvy. Zdobený je horizontálním plastickým páskem a drobnými nálepy. Dochovaný o rozměrech: výška 5,8 cm a šířka 5,3 cm. Nalezený v kulturní vrstvě sondy 10, při výzkumu v „malém dvoře“. Datovaný do první poloviny 14. století až 15. století.

36. Fragment okraje nádoby. Kresba a fotografie 27. Inventární číslo HK – S – 462 / 05. Vyrobený z neprůhledného skla šedohnědé barvy, místy se na povrchu objevuje bílá koroze. Fragment není zdobený. Dochoval se o rozměrech: výška 4,8 cm a šířka 4 cm. Nalezený v kulturní vrstvě sondy 10, při výzkumu „malého dvora“. Datovaný do první poloviny 14. století až 15. století.

37. Fragment výduti nádoby. Kresba a fotografie 28. Inventární číslo HK – S – 462 / 05. Vyrobený z neprůhledného skla šedohnědé barvy, místy se na povrchu objevuje bílá koroze. Fragment není zdobený. Dochoval se o rozměrech: výška 6,1 cm a šířka 2,2 cm. Nalezen byl v kulturní vrstvě sondy 10, při výzkumu „malého dvora“. Datovaný do první poloviny 14. století až 15. století.

38. Fragment výduti nádoby. Kresba a fotografie 29. Inventární číslo HK – S – 462 / 05. Vyrobený z neprůhledného skla šedohnědé barvy. Fragment není zdobený. Dochoval se o rozměrech: výška 2,1 cm a šířka 3 cm. Nalezený v kulturní vrstvě sondy 10, při výzkumu „malého dvora“. Datovaný do první poloviny 14. století až 15. století.

39. Fragment výduti nádoby. Kresba a fotografie 30. Inventární číslo HK – S – 462 / 05. Vyrobený z neprůhledného skla šedohnědé barvy. Fragment není zdobený. Dochoval se o rozměrech: výška 3,4 cm a šířka 4,1 cm. Nalezen v kulturní vrstvě sondy 10, při výzkumu „malého dvora“. Datovaný do první poloviny 14. století až 15. století.

40. Fragment výduti nádoby. Kresba a fotografie 31. Inventární číslo HK – S – 462 / 05. Vyrobený z neprůhledného skla světle hnědé barvy. Zdobený je jedním drobným nálepem. Dochovaný o rozměrech: výška 1,4 cm a šířka 2,3 cm. Nalezený v kulturní vrstvě sondy 10, při výzkumu „malého dvora“. Datovaný do první poloviny 14. století až 15. století.

41. Fragment výduti nádoby. Kresba a fotografie 32. Inventární číslo HK – S – 462 / 05. Vyrobený z neprůhledného skla světle hnědé barvy. Zdobený drobnou horizontální rýhou. Dochovaný o rozměrech: výška 1,6 cm a šířka 1,3 cm. Nalezený v kulturní vrstvě sondy 10, při výzkumu „malého dvora“. Datovaný do první poloviny 14. století až 15. století.

42. Fragment výduti nádoby. Kresba a fotografie 33. Inventární číslo HK – S – 462 / 05. Vyrobený z neprůhledného skla světle hnědé barvy. Zdobený drobnou horizontální rýhou. Dochovaný o rozměrech: výška 1,9 cm a šířka 1,6 cm. Nalezený v kulturní vrstvě sondy 10, při výzkumu „malého dvora“. Datovaný do první poloviny 14. století až 15. století.

43. Fragment výduti nádoby. Kresba a fotografie 34. Inventární číslo HK – S – 462 / 05. Vyrobený z neprůhledného skla šedohnědé barvy. Fragment není zdobený. Dochoval se o rozměrech: výška 0,9 cm a šířka 1,9 cm. Nalezený v kulturní vrstvě sondy 10, při výzkumu „malého dvora“. Datovaný do první poloviny 14. století až 15. století.

44. Fragment okraje nádoby. Kresba a fotografie 37. Inventární číslo HK – S – 380 / 05. Vyrobený z neprůhledného skla šedohnědé barvy, místy se na povrchu objevuje bílá koroze. Fragment není zdobený. Dochoval se o rozměrech: výška 3,4 cm a šířka 2,4 cm. Nalezený ve vrstvě 135, což byla kulturní vrstva, sondě 10.

45. Fragment výduti nádoby. Kresba a fotografie 55. Inventární číslo HK – S – 208 / 05. Vyrobený z průhledného bezbarvého skla. Zdobený jedním nálepem. Dochovaný o rozměrech: výška 2 cm a šířka 2,6 cm. Nalezený v kulturní vrstvě označené jako vrstva 124, sondě 10, při výzkumu „malého dvora“. Datovaný do první poloviny 14. století až 15. století.

46. Fragment patky poháru. Kresba a fotografie 38. Inventární číslo HK – S – 442 / 05. Vyrobený z neprůhledného skla tmavě hnědé barvy, místy se na povrchu objevuje béžová koroze. Fragment není zdobený. Dochoval se o rozměrech: výška 3,1 cm a šířka 6 cm. Nalezený ve vrstvě 114 jímky, sondě 10, při výzkumu „malého dvora“. Datovaný do první poloviny 14. století až 15. století.

47. Fragment okraje nádoby. Kresba a fotografie 8. Inventární číslo HK – S – 90 / 05. Zdobený tmavě modrým horizontálním proužkem při okraji. Vyrobený z matného bezbarvého skla. Dochoval se o rozměrech: výška 5 cm a šířka 6,2 cm. Nalezený při výzkumu v „malém dvoře“, jímce 1, ve vrstvě 113. Datovaný do první poloviny 14. století až 15. století.

48. Fragment okraje a části výduti nádoby. Kresba a fotografie 10. Inventární číslo HK – S – 90 / 05. Sklo je neprůhledné šedohnědé barvy. Fragment není zdobený. Dochovaný v rozměrech: průměr 7,5 cm a hloubka 8,4 cm. Nalezený v jímce 1, vrstvě 113, při výzkumu v „malém dvoře“. Datovaný do první poloviny 14. století až 15. století.

49. Fragment patky číše. Kresba a fotografie 61. Inventární číslo HK – S – 90 / 05. Vyrobený z neprůhledného skla hnědošedé barvy. Fragment není zdobený. Dochovaný o rozměrech: výška 4 cm a šířka 8 cm. Nalezený ve vrstvě 113 jímky 1, při výzkumu „malého dvora“. Datovaný do první poloviny 14. století až 15. století.

50. Fragment výduti nádoby. Kresba a fotografie 69. Inventární číslo HK – S – 90 / 05. Vyrobený z průhledného bezbarvého skla. Zdobení vertikálním žebrem, na něm se nachází drobné nálepy. Dochovaný o rozměrech: výška 7 cm a šířka 3,2 cm. Nalezený ve vrstvě 113 jímky 1, při výzkumu „malého dvora“. Datovaný do první poloviny 14. století až 15. století.

51. Fragment okraje nádoby. Kresba a fotografie 70. Inventární číslo HK – S – 90 / 05. Vyrobený z průhledného bezbarvého skla. Zdobení horizontálním plastickým páskem a jedním nálepem. Dochovaný o rozměrech: výška 5,2 cm a šířka 4,5 cm. Nalezený ve vrstvě 113 jímky 1, při výzkumu „malého dvora“. Datovaný do první poloviny 14. století až 15. století.

52. Fragment výduti nádoby. Kresba a fotografie 71. Inventární číslo HK – S – 90 / 05. Vyrobený z průhledného bezbarvého skla. Zdobení horizontálním plastickým páskem a čtyřmi nálepy. Dochovaný o rozměrech: výška 4,8 cm a šířka 4,9 cm. Nalezený ve vrstvě 113 jímky 1, při výzkumu „malého dvora“. Datovaný do první poloviny 14. století až 15. století.

53. Fragment výduti nádoby. Kresba a fotografie 72. Inventární číslo HK – S – 90 / 05. Vyrobený z neprůhledného skla šedohnědé barvy. Zdobení horizontálním plastickým páskem a jedním nálepem. Dochovaný o rozměrech: výška 5 cm; šířka (1) 4 cm a šířka (2) 0,9 cm. Nalezený ve vrstvě 113 jímky 1, při výzkumu „malého dvora“. Datovaný do první poloviny 14. století až 15. století.

54. Fragment okraje nádoby. Kresba a fotografie 73. Inventární číslo HK – S – 90 / 05. Vyrobený z matného bezbarvého skla. Fragment není zdobený. Dochovaný o rozměrech: výška 1,7 cm a šířka 6,4 cm. Nalezený ve vrstvě 113 jímky 1, při výzkumu „malého dvora“. Datovaný do první poloviny 14. století až 15. století.

55. Fragment výduti nádoby. Kresba a fotografie 74. Inventární číslo HK – S – 90 / 05. Vyrobený z neprůhledného skla hnědošedé barvy, místy se na povrchu objevuje bílá koroze. Fragment není zdobený. Dochovaný o rozměrech: výška 5 cm a šířka 3,4 cm. Nalezený ve vrstvě 113 jímky 1, při výzkumu „malého dvora“. Datovaný do první poloviny 14. století až 15. století.

56. Fragment výduti nádoby. Kresba a fotografie 75. Inventární číslo HK – S – 90 / 05. Vyrobený z neprůhledného skla zbarvený v odstínech hnědé. Fragment není zdobený. Dochovaný o rozměrech: výška 5 cm a šířka 3,6 cm. Nalezený ve vrstvě 113 jímky 1, při výzkumu „malého dvora“. Datovaný do první poloviny 14. století až 15. století.

57. Fragment výduti nádoby. Kresba a fotografie 76. Inventární číslo HK – S – 90 / 05. Vyrobený z neprůhledného skla béžové barvy. Zdobení vertikálním žebrem, na něm se nacházejí drobné tmavě modré nálepy. Dochovaný o rozměrech: výška 1,6 cm a šířka 2,6 cm.

Nalezený ve vrstvě 113 jímky 1, při výzkumu „malého dvora“. Datovaný do první poloviny 14. století až 15. století.

58. Fragment výduti nádoby. Kresba a fotografie 77. Inventární číslo HK – S – 90 / 05. Vyrobený z průhledného bezbarvého skla, místy se na povrchu objevuje hnědá koroze. Zdobený třemi nálepy. Dochovaný o rozměrech: výška (1) 0,8 cm; výška (2) 0,4 cm a šířka 4,1 cm. Nalezený ve vrstvě 113 jímky 1, při výzkumu „malého dvora“. Datovaný do první poloviny 14. století až 15. století.

59. Fragment výduti nádoby. Kresba a fotografie 78. Inventární číslo HK – S – 90 / 05. Vyrobený z průhledného bezbarvého skla. Zdobený třemi nálepy. Dochovaný o rozměrech: výška 3,9 cm a šířka 3 cm. Nalezený ve vrstvě 113 jímky 1, při výzkumu „malého dvora“. Datovaný do první poloviny 14. století až 15. století.

60. Fragment výduti nádoby. Kresba a fotografie 79. Inventární číslo HK – S – 90 / 05. Vyrobený z průhledného bezbarvého skla. Zdobený dvěma nálepy. Dochovaný o rozměrech: výška 3 cm a šířka 3,5 cm. Nalezený ve vrstvě 113 jímky 1, při výzkumu „malého dvora“. Datovaný do první poloviny 14. století až 15. století.

61. Fragment výduti nádoby. Kresba a fotografie 80. Inventární číslo HK – S – 90 / 05. Vyrobený z neprůhledného skla béžové barvy. Zdobený horizontálním plastickým páskem. Dochovaný o rozměrech: výška 2,2 cm a šířka 2,2 cm. Nalezený ve vrstvě 113 jímky 1, při výzkumu „malého dvora“. Datovaný do první poloviny 14. století až 15. století.

62. Fragment výduti nádoby. Kresba a fotografie 81. Inventární číslo HK – S – 90 / 05. Vyrobený z matného bezbarvého skla. Zdobený horizontálním plastickým páskem. Nalezený ve vrstvě 113 jímky 1, při výzkumu „malého dvora“. Datovaný do první poloviny 14. století až 15. století.

63. Fragment výduti nádoby. Kresba a fotografie 82. Inventární číslo HK – S – 90 / 05. Vyrobený z matného bezbarvého skla. Zdobený horizontálním plastickým páskem a jedním nálepem. Dochovaný o rozměrech: výška 1,9 cm a šířka 4,1 cm. Nalezený ve vrstvě 113 jímky 1, při výzkumu „malého dvora“. Datovaný do první poloviny 14. století až 15. století.

64. Fragment výduti nádoby. Kresba a fotografie 83. Inventární číslo HK – S – 90 / 05. Vyrobený z neprůhledného skla v barvě odstínů hnědé. Fragment není zdobený. Dochovaný o rozměrech: výška 3,1 cm a šířka 3,9 cm. Nalezený ve vrstvě 113 jímky 1, při výzkumu „malého dvora“. Datovaný do první poloviny 14. století až 15. století.

65. Fragment výduti nádoby. Kresba a fotografie 84. Inventární číslo HK – S – 90 / 05. Vyrobený z neprůhledného skla v barvě odstínů hnědé. Fragment není zdobený. Dochovaný o

rozměrech: výška 4,2 cm a šířka 3 cm. Nalezený ve vrstvě 113 jímky 1, při výzkumu „malého dvora“. Datovaný do první poloviny 14. století až 15. století.

66. Fragment výduti nádoby. Kresba a fotografie 85. Inventární číslo HK – S – 90 / 05. Vyrobený z průhledného bezbarvého skla. Zdobení dvěma nálepy. Dochovaný o rozměrech: výška 2 cm a šířka 2,6 cm. Nalezený ve vrstvě 113 jímky 1, při výzkumu „malého dvora“. Datovaný do první poloviny 14. století až 15. století.

67. Fragment výduti nádoby. Kresba a fotografie 86. Inventární číslo HK – S – 90 / 05. Vyrobený z průhledného bezbarvého skla. Zdobení dvěma nálepy. Dochovaný o rozměrech: výška 2,5 cm a šířka 3 cm. Nalezený ve vrstvě 113 jímky 1, při výzkumu „malého dvora“. Datovaný do první poloviny 14. století až 15. století.

68. Fragment výduti nádoby. Kresba a fotografie 87. Inventární číslo HK – S – 90 / 05. Vyrobený z průhledného bezbarvého skla. Zdobení jedním nálepem. Dochovaný o rozměrech: výška 2 cm a šířka 2,5 cm. Nalezený ve vrstvě 113 jímky 1, při výzkumu „malého dvora“. Datovaný do první poloviny 14. století až 15. století.

69. Fragment výduti nádoby. Kresba a fotografie 88. Inventární číslo HK – S – 90 / 05. Vyrobený z průhledného bezbarvého skla, místy se na povrchu objevuje bílá koroze. Zdobení horizontálním plastickým páskem. Dochovaný o rozměrech: výška 2,2 cm a šířka 1,1 cm. Nalezený ve vrstvě 113 jímky 1, při výzkumu „malého dvora“. Datovaný do první poloviny 14. století až 15. století.

70. Fragment výduti nádoby. Kresba a fotografie 89. Inventární číslo HK – S – 90 / 05. Vyrobený z neprůhledného skla šedohnědé barvy. Zdobení jedním nálepem. Dochovaný o rozměrech: výška 2 cm a šířka 3 cm. Nalezený ve vrstvě 113 jímky 1, při výzkumu „malého dvora“. Datovaný do první poloviny 14. století až 15. století.

71. Fragment výduti nádoby. Kresba a fotografie 90. Inventární číslo HK – S – 90 / 05. Vyrobený z neprůhledného skla béžové barvy. Zdobení jedním nálepem. Dochovaný o rozměrech: výška 1,2 cm a šířka 2 cm. Nalezený ve vrstvě 113 jímky 1, při výzkumu „malého dvora“. Datovaný do první poloviny 14. století až 15. století.

72. Fragment výduti nádoby. Kresba a fotografie 91. Inventární číslo HK – S – 90 / 05. Vyrobený z neprůhledného skla šedé barvy, místy se na povrchu objevuje hnědá koroze. Fragment není zdobený. Dochovaný o rozměrech: výška 3,2 cm a šířka 2,3 cm. Nalezený ve vrstvě 113 jímky 1, při výzkumu „malého dvora“. Datovaný do první poloviny 14. století až 15. století.

73. Fragment výduti nádoby. Kresba a fotografie 92. Inventární číslo HK – S – 90 / 05. Vyrobený z neprůhledného skla šedé barvy. Fragment není zdobený. Dochovaný o

rozměrech: výška 1,8 cm a šířka 2,7 cm. Nalezený ve vrstvě 113 jímky 1, při výzkumu „malého dvora“. Datovaný do první poloviny 14. století až 15. století.

74. Fragment výduti nádoby. Kresba a fotografie 93. Inventární číslo HK – S – 90 / 05. Vyrobený z neprůhledného skla šedé barvy. Fragment není zdobený. Dochoval se o rozměrech: výška (1) 2,1 cm; výška (2) 0,8 cm a šířka 3,4 cm. Nalezený ve vrstvě 113 jímky 1, při výzkumu „malého dvora“. Datovaný do první poloviny 14. století až 15. století.

75. Fragment výduti nádoby. Kresba a fotografie 39. Inventární číslo HK – S – 111 / 05. Vyrobený z neprůhledného skla šedohnědé barvy. Zdobený plastickým horizontálním proužkem a drobnými nálepy. Dochoval se o rozměrech: výška 4,9 cm a šířka 4 cm. Nalezený ve vrstvě 113, objektu 1, jímka.

76. Fragment okraje nádoby. Kresba a fotografie 40. Inventární číslo HK – S – 111 / 05. Vyrobený z neprůhledného skla šedé barvy, místy se na povrchu objevuje béžový odstín. Zdobený plastickým páskem. Dochovaný o rozměrech: výška 3,5 cm a šířka 4,4 cm. Nalezený ve vrstvě 113, objektu 1, jímka.

77. Fragment okraje nádoby. Kresba a fotografie 41. Inventární číslo HK – S – 111 / 05. Vyrobený z neprůhledného skla bílé až béžové barvy, místy se na povrchu objevuje nažloutlá koroze. Fragment není zdobený. Dochoval se o rozměrech: výška 1,7 cm a šířka 2,5 cm. Nalezený ve vrstvě 113, objektu 1, jímka.

78. Fragment okraje nádoby. Kresba a fotografie 42. Inventární číslo HK – S – 111 / 05. Vyrobený z neprůhledného skla béžové barvy, místy hnědé šmouhy. Fragment není zdobený. Dochovaný o rozměrech: výška 3,1 cm a šířka 3,2 cm. Nalezený ve vrstvě 113, objektu 1, jímka.

79. Fragment okraje nádoby. Kresba a fotografie 43. Inventární číslo HK – S – 111 / 05. Vyrobený z neprůhledného skla šedé barvy, místy se na povrchu objevuje hnědá koroze. Zdobený dvěma plastickými pásky. Dochovaný o rozměrech: výška 4,3 cm a šířka 3,3 cm. Nalezený ve vrstvě 113, objektu 1, jímka.

80. Fragment okraje nádoby. Kresba a fotografie 44. Inventární číslo HK – S – 111 / 05. Vyrobený z neprůhledného skla béžové barvy, místy odstín šedé. Dochovaný o rozměrech: výška 2 cm a šířka 2,6 cm. Fragment není zdobený. Nalezený ve vrstvě 113, objektu 1, jímka.

81. Fragment okraje nádoby. Kresba a fotografie 45. Inventární číslo HK – S – 111 / 05. Vyrobený z neprůhledného skla béžové barvy, místy šedé odstíny. Fragment není zdobený. Dochovaný o rozměrech: výška 1,6 cm a šířka 3,7 cm. Nalezený ve vrstvě 113, objektu 1, jímka.

82. Fragment výduti nádoby. Kresba a fotografie 46. Inventární číslo HK – S – 111 / 05. Vyrobený z neprůhledného skla hnědé až našedlé barvy. Zdobený dvěma nálepy. Dochovaný o rozměrech: výška 2,5 cm a šířka 2,8 cm. Nalezený ve vrstvě 113, objektu 1, jímka.

83. Fragment okraje nádoby. Kresba a fotografie 47. Inventární číslo HK – S – 111 / 05. Vyrobený z neprůhledného skla béžové barvy, místy se na povrchu objevuje hnědá koroze. Fragment není zdobený, pouze okraj je vyhnutý. Dochoval se o rozměrech: výška 2,5 cm a šířka 2,7 cm. Nalezený ve vrstvě 113, objektu 1, jímka.

84. Fragment výduti nádoby. Kresba a fotografie 48. Inventární číslo HK – S – 111 / 05. Vyrobený z neprůhledného skla šedé barvy. Zdobený dvěma nálepy. Dochoval se o rozměrech: výška 1,6 cm a šířka 2,1 cm. Nalezený ve vrstvě 113, objektu 1, jímka.

85. Fragment výduti nádoby. Kresba a fotografie 49. Inventární číslo HK – S – 111 / 05. Vyrobený z neprůhledného skla šedé barvy. Zdobený jedním nálepem. Dochovaný o rozměrech: výška 1,3 cm a šířka 1,5 cm. Nalezený ve vrstvě 113, objektu 1, jímka.

86. Fragment výduti nádoby. Kresba a fotografie 50. Inventární číslo HK – S 11 / 05. Vyrobený z neprůhledného skla šedé barvy. Zdobený dvěma nálepy. Dochovaný o rozměrech: výška 2 cm a šířka 2,6 cm. Nalezený ve vrstvě 113, objektu 1, jímka.

87. Fragment výduti nádoby. Kresba a fotografie 51. Inventární číslo HK – S – 111 / 05. Vyrobený z neprůhledného skla šedé barvy. Zdobený jedním nálepem. Dochovaný o rozměrech: výška 1,1 cm a šířka 1,6 cm. Nalezený ve vrstvě 113, objektu 1, jímka.

88. Fragment výduti nádoby. Kresba a fotografie 52. Inventární číslo HK – S – 111 / 05. Vyrobený z neprůhledného skla šedé barvy. Zdobený jedním nálepem. Dochovaný o rozměrech: výška 1,4 cm a šířka 1,9 cm. Nalezený ve vrstvě 113, objektu 1, jímka.

89. Fragment výduti nádoby. Kresba a fotografie 53. Inventární číslo HK – S – 111 / 05. Vyrobený z neprůhledného skla šedé barvy. Zdobený jedním nálepem. Dochovaný o rozměrech: výška 1,1 cm a šířka 1,3 cm. Nalezený ve vrstvě 113, objektu 1, jímka.

90. Fragment výduti nádoby. Kresba a fotografie 54. Inventární číslo HK – S – 242 / 05. Vyrobený z neprůhledného skla perleťové barvy, místy se objevuje šedý odstín. Fragment není zdobený. Dochovaný o rozměrech: výška 2,4 cm a šířka 3,4 cm. Nalezený ve vrstvě 113 jímky 1, sondě 10. Datovaný do období 14. století až 16. století.

91. Fragment patky číše. Kresba a fotografie 64. Inventární číslo HK – S – 313 / 05. Vyrobený z průhledného bezbarvého skla, na většině povrchu se objevuje bílá koroze. Fragment není zdobený. Dochovaný o rozměrech: průměr 6,4 cm a výška 4,5 cm. Nalezený v jímce 1, vrstva 110, sondě 10. Datovaný do 16. století.

92. Fragment výduti nádoby. Kresba a fotografie 65. Inventární číslo HK – S – 313 / 05. Vyrobený z neprůhledného skla světle hnědé barvy. Zdobení horizontálním plastickým páskem. Dochovaný o rozměrech: výška 3,4 cm a šířka 3,7 cm. Nalezený v jímce 1, vrstva 110, sondě 10. Datovaný do 16. století.

93. Fragment výduti nádoby. Kresba a fotografie 66. Inventární číslo HK – S – 313 / 05. Vyrobený z neprůhledného skla světle hnědé barvy, místy se na povrchu objevuje bílá koroze. Dochovaný o rozměrech: výška 4 cm a šířka 2 cm. Nalezený v jímce 1, vrstva 110, sondě 10. Datovaný do 16. století.

94. Fragment výduti nádoby. Kresba a fotografie 68. Inventární číslo HK – S – 313 / 05. Vyrobený z neprůhledného skla bílé barvy. Zdobení dvěma nálepy. Dochovaný o rozměrech: výška 3,4 cm a šířka 1,7 cm. Nalezený v jímce 1, vrstva 110, sondě 10. Datovaný do 16. století.

95. Fragment výduti nádoby. Kresba a fotografie 36. Inventární číslo HK – S – 273 / 05. Vyrobený z neprůhledného skla béžové barvy, místy se na povrchu objevuje bílá koroze. Zdobení je drobnými nálepy. Dochovaný o rozměrech: výška 6 cm a šířka 3,7 cm. Nalezený ve vrstvě 107, což byla kulturní vrstva, v sondě 10.

96. Fragment okraje nádoby. Kresba a fotografie 56. Inventární číslo HK – S – 623 / 05. Vyrobený z neprůhledného skla bílé barvy, místy se objevuje béžový až nazelenalý odstín. Fragment není zdobený. Dochoval se o rozměrech: výška 2,7 cm a šířka 5,5 cm. Nalezený v jímce, tedy objektu 15, při výzkumu „malého dvora“. Datovaný do 15. století.

97. Fragment výduti nádoby. Kresba a fotografie 21. Inventární číslo HK – S – 567 / 05. Vyrobený z neprůhledného skla pískové až světle hnědé barvy. Fragment není zdobený. Dochovaný o rozměrech: výška 0,8 cm a šířka 6,3 cm. Nalezený v jímce, objekt 13, při výzkumu „malého dvora“. Datovaný je do první poloviny 14. století až 15. století.

98. Fragment okraje nádoby. Kresba a fotografie 94. Inventární číslo HK – S – 645 / 05. Vyrobený z neprůhledného skla hnědé barvy. Fragment není zdobený, okraj je jen mírně vyhnutý. Dochoval se o rozměrech: výška 1,1 cm a šířka 2,4 cm. Nalezený v jímce, objektu 5, při výzkumu „malého dvora“. Datovaný do první poloviny 14. století.

99. Fragment patky číše. Kresba a fotografie 95. Inventární číslo HK – S – 645 / 05. Vyrobený z neprůhledného skla hnědé barvy. Fragment není zdobený. Dochovaný o rozměrech: výška 2,4 cm; šířka 3,9 cm a hloubka 1,5 cm. Nalezený v jímce, objektu 5, při výzkumu „malého dvora“. Datovaný do první poloviny 14. století.

100. Fragment patky číše. Kresba a fotografie 4. Inventární číslo HK – S – 567 / 05. Patka je rozlámána na tři části. Vyrobená z neprůhledného skla hnědé barvy, místy šedý

odstín. Fragment není zdobený. Jednotlivé části jsou o rozměrech: první část 1 cm na výšku a 9 cm na šířku a hloubka 3 cm. Druhá část 9 cm na výšku a 4,3 cm na šířku a poslední třetí část 4,7 cm na výšku a 1,9 cm na šířku. Nalezený v jímce 1, řazené do objektu 13 a sondy 14, při výzkumu v „malém dvoře“.

101. Fragment výduti nádoby. Kresba a fotografie 23. Inventární číslo HK – S – 567 / 05. Vyrobený z neprůhledného skla pískové až světle hnědé barvy. Fragment není zdobený. Dochovaný o rozměrech: výška 2,2 cm a šířka 2,6 cm. Nalezený v jímce, objekt 13, sonda 14, při výzkumu „malého dvora“. Datovaný je do první poloviny 14. století až 15. století.

102. Fragment výduti nádoby. Kresba a fotografie 24. Inventární číslo HK – S – 567 / 05. Vyrobený z neprůhledného skla pískové až světle hnědé barvy, místy se na povrchu objevuje bílá koroze. Fragment není zdobený. Dochoval se o rozměrech: výška 4 cm a šířka 3 cm. Nalezený v jímce, objektu 13, sondě 14, při výzkumu „malého dvora“. Datovaný je do první poloviny 14. století až 15. století.

103. Fragment výduti nádoby. Kresba a fotografie 25. Inventární číslo HK – S -567 / 05. Vyrobený z neprůhledného skla pískové až světle hnědé barvy. Zdobený je drobnými nálepy. Dochovaný o rozměrech: výška 2,8 cm a šířka 3,2 cm. Nalezený v jímce, objektu 13, sondě 14, při výzkumu „malého dvora“. Datovaný je do první poloviny 14. století až 15. století.

104. Fragment výduti nádoby. Kresba a fotografie 67. Inventární číslo HK – S – 471 / 05. Vyrobený z neprůhledného skla zelenohnědé barvy, místy se na povrchu objevuje bílá koroze. Fragment není zdobený. Dochovaný o rozměrech: výška 1 cm a šířka 2,8 cm. Nalezený v kulturní vrstvě, označené jako vrstva 116, sondě 12, při výzkumu „malého dvora“. Datovaný do první poloviny 14. století až 15. století.

105. Fragment okraje nádoby. Kresba a fotografie 57. Inventární číslo HK – S – 301 / 05. Vyrobený z neprůhledného skla světle hnědé barvy. Fragment není zdobený, jen okraj je mírně vyhnutý. Dochovaný o rozměrech: výška 3,4 cm a šířka 1,4 cm. Nalezený v jímce 1, sondě 10, při výzkumu „velkého dvora“.

106. Fragment výduti číše. Kresba a fotografie 20. Inventární číslo HK – S – 1123 / 05. Vyrobený z neprůhledného skla bílé barvy, místy nazelenalý odstín. Fragment není zdobený. Dochoval se o rozměrech: průměr větší části 11,4 cm; průměr menší části 3,1 cm a výška 14,5 cm. Nalezen byl ve vrstvě 185 jímky 1, sondě 6, při výzkumu „velkého dvora“. Datovaný do 14. století až 15. století.

107. Fragment patky a výduti číše, rozbité na dvě části. Kresba a fotografie 6. Inventární číslo HK – S – 1131 / 05. Vyrobeny z neprůhledného skla béžové barvy, místy se

na povrchu objevuje bílá koroze. Na fragmentu výduti nádoby se nacházejí vertikální žebra. Patka má rozměry: průměr 8,2 cm a hloubka 3,2 cm. Výduť je o rozměrech: výška 8,1 cm a šířka 5,8 cm. Nalezeny byly ve vrstvě 185 jímky 1, v sondě 6. Při výzkumu ve „velkém dvoře“. Datovány jsou do 14. století až 15. století.

108. Fragment okraje džbánu. Kresba a fotografie 11. Inventární číslo HK – S – 1123 / 05. Vyrobený z neprůhledného skla béžové barvy, místy světle hnědý odstín. Fragment není zdobený. Dochovaný o rozměrech: výška 4 cm a šířka 8,3 cm. Nalezený ve vrstvě 185 jímky 1, sondě 6, při výzkumu „velkého dvora“. Datovaný do 14. století až 15. století.

109. Fragment výduti nádoby. Kresba a fotografie 12. Inventární číslo HK – S – 1123 / 05. Vyrobený z neprůhledného skla béžové barvy, místy se objevuje světle hnědý odstín. Zdobení vertikálním plastickým žebrem. Dochovaný o rozměrech: výška 2,1 cm a šířka 2,6 cm. Nalezený ve vrstvě 185 jímky 1, sondě 6, při výzkumu „velkého dvora“. Datovaný do 14. století až 15. století.

110. Fragment okraje nádoby. Kresba a fotografie 13. Inventární číslo HK – S – 1131 / 05. Vyrobený z neprůhledného skla béžové barvy. Fragment není zdobený. Dochovaný o rozměrech: výška 3,1 cm a šířka 5,4 cm. Nalezený ve vrstvě 185 jímky 1, sondě 6, při výzkumu „velkého dvora“. Datován do 14. století až 15. století.

111. Fragment okraje a část výduti džbánu. Kresba a fotografie 14. Inventární číslo HK – S – 1123 / 05. Vyrobený z neprůhledného skla béžové barvy, místy se objevuje nazelenalý odstín. Zdobení skleněnými vertikálními žebry, na některých drobné nálepy. Dochovaný o rozměrech: výška 10,4 cm a průměr 10,5 cm. Nalezený ve vrstvě 185 jímky 1, sondě 6, při výzkumu „velkého dvora“. Datovaný do 14. století až 15. století.

112. Fragment okraje džbánu. Kresba a fotografie 15. Inventární číslo HK – S – 1123 / 05. Vyrobený z neprůhledného skla béžové barvy. Fragment není zdobený. Dochovaný o rozměrech: výška 2,8 cm a šířka 2,6 cm. Nalezený ve vrstvě 185 jímky 1, sondě 6, při výzkumu „velkého dvora“. Datovaný do 14. století až 15. století.

113. Fragment patky a výduti číše. Kresba a fotografie 16. Inventární číslo HK – S – 928 / 05. Vyrobená z neprůhledného skla světle hnědé barvy. Fragment není zdobený. Dochovaný o rozměrech: průměr patky 8,9 cm a výška 9 cm; průměr výduti: 5,9 cm. Nalezený ve vrstvě 185 jímky 1, sondě 6, při výzkumu „velkého dvora“. Datovaný do 14. století až 15. století.

114. Fragment okraje a výduti nádoby. Kresba a fotografie 17. Inventární číslo HK – S – 1123 / 05. Vyrobený z neprůhledného skla pískové až světle hnědé barvy. Zdobení dekorem horizontálních plastických pásků. Dochovaný o rozměrech: výška 7,8 cm a šířka 5,7

cm. Nalezen ve vrstvě 185 jímky 1, sondě 6, při výzkumu „velkého dvora“. Datovaný do 14. století až 15. století.

115. Fragment horní části lahve. Kresba a fotografie 18. Inventární číslo HK – S – 1131 / 05. Vyrobený z neprůhledného skla světle hnědé barvy. Zdobený horizontálním plastickým dekorem ve formě pásku v horní části. Dochovaný o rozměrech: širší část: 5,7 cm, užší část 3,9 cm a výška 20 cm. Nalezený ve vrstvě 185 jímky 1, sondě 6, při výzkumu „velkého dvora“. Datovaný do 14. století až 15. století.

116. Fragment výdutí nádoby. Kresba a fotografie 116. Inventární číslo HK – S – 1131 / 05. Vyrobený z neprůhledného skla hnědé, místy se na povrchu objevuje bílá koroze. Zdobený horizontálním plastickým páskem. Dochovaný o rozměrech: výška 2,4 cm a šířka 1,9 cm. Nalezený ve vrstvě 185 jímky 1, sondě 6, při výzkumu „velkého dvora“. Datovaný do 14. století až 15. století.

117. Fragment výdutí nádoby. Kresba a fotografie 117. Inventární číslo HK – S – 1131 / 05. Vyrobený z neprůhledného skla bílé barvy, místy se na povrchu objevuje hnědá koroze. Zdobený čtyřmi nálepy. Dochovaný o rozměrech: výška 2,9 cm a šířka 2,8 cm. Nalezený ve vrstvě 185 jímky 1, sondě 6, při výzkumu „velkého dvora“. Datovaný do 14. století až 15. století.

118. Fragment výdutí nádoby. Kresba a fotografie 118. Inventární číslo HK – S – 1131 / 05. Vyrobený z neprůhledného skla světle hnědé barvy, místy se na povrchu objevuje rezavá a bílá koroze. Zdobený vertikálním žebrem se sedmi vpichy. Dochovaný o rozměrech: výška 4,6 cm a šířka 2,5 cm. Nalezený ve vrstvě 185 jímky 1, sondě 6, při výzkumu „velkého dvora“. Datovaný do 14. století až 15. století.

119. Fragment výdutí nádoby. Kresba a fotografie 119. Inventární číslo HK – S – 1131 / 05. Vyrobený z neprůhledného skla bílé barvy. Zdobený dvěma nálepy. Dochovaný o rozměrech: výška 1,7 cm a šířka 1,6 cm. Nalezený ve vrstvě 185 jímky 1, sondě 6, při výzkumu „velkého dvora“. Datovaný do 14. století až 15. století.

120. Fragment výdutí nádoby. Kresba a fotografie 120. Inventární číslo HK – S – 1131 / 05. Vyrobený z neprůhledného skla bílé barvy. Zdobený dvěma nálepy. Dochovaný o rozměrech: výška 1,7 cm a šířka 1,2 cm. Nalezený ve vrstvě 185 jímky 1, sondě 6, při výzkumu „velkého dvora“. Datovaný do 14. století až 15. století.

121. Fragment výdutí nádoby. Kresba a fotografie 121. Inventární číslo HK – S – 1131 / 05. Vyrobený z neprůhledného skla hnědé barvy. Zdobený horizontálním plastickým páskem, který je na povrchu jen v pozůstatku. Dochovaný o rozměrech: výška 2,7 cm a šířka 1,9 cm.

Nalezený ve vrstvě 185 jímky 1, sondě 6, při výzkumu „velkého dvora“. Datovaný do 14. století až 15. století.

122. Fragment výduti nádoby. Kresba a fotografie 122. Inventární číslo HK – S – 1131 / 05. Vyrobený z neprůhledného skla bílé barvy, místy se na povrchu objevuje hnědá koroze. Zdobení třemi nálepy. Dochovaný o rozměrech: výška 1,8 cm; šířka (1) 1,9 cm a šířka (2) 0,4 cm. Nalezený ve vrstvě 185 jímky 1, sondě 6, při výzkumu „velkého dvora“. Datovaný do 14. století až 15. století.

123. Fragment výduti nádoby. Kresba a fotografie 123. Inventární číslo HK – S – 1131 / 05. Vyrobený z neprůhledného skla bílé barvy. Zdobení jedním nálepem. Dochovaný o rozměrech: výška 2,3 cm a šířka 1,7 cm. Nalezený ve vrstvě 185 jímky 1, sondě 6, při výzkumu „velkého dvora“. Datovaný do 14. století až 15. století.

124. Fragment výduti nádoby. Kresba a fotografie 124. Inventární číslo HK – S – 1131 / 05. Vyrobený z matného bezbarvého skla, místy se na povrchu objevuje bílá a hnědá koroze. Zdobení třemi nálepy. Dochovaný o rozměrech: výška 3,9 cm a šířka 1,9 cm. Nalezený ve vrstvě 185 jímky 1, sondě 6, při výzkumu „velkého dvora“. Datovaný do 14. století až 15. století.

125. Fragment výduti nádoby. Kresba a fotografie 125. Inventární číslo HK – S – 1131 / 05. Vyrobený z neprůhledného skla bílé barvy. Zdobení vertikálním žebrem s pěti vpichy. Dochovaný o rozměrech: výška 3,1 cm; šířka (1) 1,9 cm a šířka (2) 0,3 cm. Nalezený ve vrstvě 185 jímky 1, sondě 6, při výzkumu „velkého dvora“. Datovaný do 14. století až 15. století.

126. Fragment výduti číše. Kresba a fotografie 126. Inventární číslo HK – S – 1123 / 05. Vyrobený z neprůhledného skla bílé barvy. Zdobení horizontálním plastickým páskem a devatenácti drobnými nálepy. Dochovaný o rozměrech: výška 10,1 cm a šířka 4,2 cm. Nalezený ve vrstvě 185 jímky 1, sondě 6, při výzkumu „velkého dvora“. Datovaný do 14. století až 15. století.

127. Fragment výduti číše. Kresba a fotografie 127. Inventární číslo HK – S – 1123 / 05. Vyrobený z neprůhledného skla bílé barvy, místy se na povrchu objevuje hnědá koroze. Zdobení sedmi drobnými nálepy. Dochovaný o rozměrech: výška 5,4 cm a šířka 2,4 cm. Nalezený ve vrstvě 185 jímky 1, sondě 6, při výzkumu „velkého dvora“. Datovaný do 14. století až 15. století.

128. Fragment výduti nádoby. Kresba a fotografie 128. Inventární číslo HK – S – 1123 / 05. Vyrobený z neprůhledného skla bílé barvy. Zdobení dvěma vertikálními žebry a jedním

nálepem. Dochovaný o rozměrech: výška 5,7 cm a šířka 4,5 cm. Nalezený ve vrstvě 185 jímky 1, sondě 6, při výzkumu „velkého dvora“. Datovaný do 14. století až 15. století.

129. Fragment výduti nádoby. Kresba a fotografie 129. Inventární číslo HK – S – 1123 / 05. Vyrobený z neprůhledného skla béžové barvy, místy tmavě hnědý odstín. Zdobený třemi horizontálními plastickými pásky. Dochovaný o rozměrech: výška 4 cm a šířka 3 cm. Nalezený ve vrstvě 185 jímky 1, sondy 6, při výzkumu „velkého dvora“. Datovaný do 14. století až 15. století.

130. Fragment výduti nádoby. Kresba a fotografie 130. Inventární číslo HK – S – 1123 / 05. Vyrobený z neprůhledného skla světle hnědé barvy. Na povrchu se nacházejí pozůstatky horizontální výzdoby. Dochovaný o rozměrech: výška 6,2 cm a šířka 3,4 cm. Nalezený ve vrstvě 185 jímky 1, sondě 6, při výzkumu „velkého dvora“. Datovaný do 14. století až 15. století.

131. Fragment výduti nádoby. Kresba a fotografie 131. Inventární číslo HK – S – 1123 / 05. Vyrobený z neprůhledného skla bílé barvy, místy hnědý odstín. Zdobený dvěma žebry s několika vpichy. Dochovaný o rozměrech: výška 7,1 cm a šířka 4,3 cm. Nalezený ve vrstvě 185 jímky 1, sondě 6, při výzkumu „velkého dvora“. Datovaný do 14. století až 15. století.

132. Fragment patky nádoby. Kresba a fotografie 132. Inventární číslo HK – S – 1123 / 05. Vyrobený z neprůhledného skla bílé barvy, místy hnědý a zelený odstín. Fragment není zdobený. Dochovaný o rozměrech: výška 1,9 cm a šířka 4,2 cm. Nalezený ve vrstvě 185 jímky 1, sondě 6, při výzkumu „velkého dvora“. Datovaný do 14. století až 15. století.

133. Fragment výduti nádoby. Kresba a fotografie 133. Inventární číslo HK – S – 1123 / 05. Vyrobený z neprůhledného skla bílé barvy, místy hnědý a zelený odstín. Zdobený drobnými nálepy. Dochovaný o rozměrech: výška 9,2 cm a šířka 2,2 cm. Nalezený ve vrstvě 185 jímky 1, sondě 6, při výzkumu „velkého dvora“. Datovaný do 14. století až 15. století.

134. Fragment okraje nádoby. Kresba a fotografie 134. Inventární číslo HK – S – 1123 / 05. Vyrobený z neprůhledného skla hnědé barvy. Fragment není zdobený. Dochovaný o rozměrech: výška 5,2 cm a šířka 7,5 cm. Nalezený ve vrstvě 185 jímky 1, sondě 6, při výzkumu „velkého dvora“. Datovaný do 14. století až 15. století.

135. Fragment výduti nádoby. Kresba a fotografie 135. Inventární číslo HK – S – 1123 / 05. Vyrobený z neprůhledného skla hnědé barvy, místy se na povrchu objevuje bílá koroze. Zdobený horizontálními plastickými pásky. Dochovaný o rozměrech: výška 3,5 cm a šířka 4,3 cm. Nalezený ve vrstvě 185 jímky 1, sondě 6, při výzkumu „velkého dvora“. Datovaný do 14. století až 15. století.

136. Fragment výdutí nádoby. Kresba a fotografie 136. Inventární číslo HK – S – 1123 / 05. Vyrobený z neprůhledného skla bílé barvy, místy hnědý a zelený odstín. Zdobený vertikálními plastickými pásky. Dochovaný o rozměrech: výška 4,1 cm a šířka 5,6 cm. Nalezený ve vrstvě 185 jímky 1, sondě 6, při výzkumu „velkého dvora“. Datovaný do 14. století až 15. století.

137. Fragment výdutí nádoby. Kresba a fotografie 137. Inventární číslo HK – S – 1123 / 05. Vyrobený z neprůhledného skla světle hnědé barvy. Zdobený horizontálním plastickým páskem a dvěma pozůstatky po výzdobě dalšími pásky. Dochovaný o rozměrech: výška 4 cm a šířka 3 cm. Nalezený ve vrstvě 185 jímky 1, sondě 6, při výzkumu „velkého dvora“. Datovaný do 14. století až 15. století.

138. Fragment výdutí nádoby. Kresba a fotografie 138. Inventární číslo HK – S – 1123 / 05. Vyrobený z neprůhledného skla okrové barvy. Na povrchu se nacházejí pozůstatky horizontální výzdoby. Dochovaný o rozměrech: výška 2,8 cm a šířka 3,2 cm. Nalezený ve vrstvě 185 jímky 1, sondě 6, při výzkumu „velkého dvora“. Datovaný do 14. století až 15. století.

139. Fragment výdutí nádoby. Kresba a fotografie 139. Inventární číslo HK – S – 1123 / 05. Vyrobený z neprůhledného skla bílé barvy, místy hnědý a zelený odstín. Zdobený vertikálními pásky. Dochovaný o rozměrech: výška 4,5 cm a šířka 5,8 cm. Nalezený ve vrstvě 185 jímky 1, sondě 6, při výzkumu „velkého dvora“. Datovaný do 14. století až 15. století.

140. Fragment okraje nádoby. Kresba a fotografie 140. Inventární číslo HK – S – 1123 / 05. Vyrobený z neprůhledného skla hnědé barvy. Fragment není zdobený. Dochovaný o rozměrech: výška (1) 4,5 cm; výška (2) 1,3 cm; šířka (1) 3,7 cm a šířka (2) 1,9 cm. Nalezený ve vrstvě 185 jímky 1, sondě 6, při výzkumu „velkého dvora“. Datovaný do 14. století až 15. století.

141. Fragment okraje nádoby. Kresba a fotografie 141. Inventární číslo HK – S – 1123 / 05. Vyrobený z neprůhledného skla bílé barvy, místy béžový odstín. Fragment není zdobený. Dochovaný o rozměrech: výška 2,2 cm a šířka 3,8 cm. Nalezený ve vrstvě 185 jímky 1, sondě 6, při výzkumu „velkého dvora“. Datovaný do 14. století až 15. století.

142. Fragment výdutí nádoby. Kresba a fotografie 142. Inventární číslo HK – S – 1123 / 05. Vyrobený z neprůhledného skla světle hnědé barvy. Zdobený horizontálním plastickým páskem. Dochovaný o rozměrech: výška 3,5 cm a šířka 2,6 cm. Nalezený ve vrstvě 185 jímky 1, sondě 6, při výzkumu „velkého dvora“. Datovaný do 14. století až 15. století.

143. Fragment výdutí nádoby. Kresba a fotografie 143. Inventární číslo HK – S – 1123 / 05. Vyrobený z neprůhledného skla bílé barvy, místy hnědý odstín. Fragment není zdobený.

Dochovaný o rozměrech: výška 3,1 cm a šířka 4,4 cm. Nalezený ve vrstvě 185 jímky 1, sondě 6, při výzkumu „velkého dvora“. Datovaný do 14. století až 15. století.

144. Fragment okraje nádoby. Kresba a fotografie 144. Inventární číslo HK – S – 1123/ 05. Vyrobený z neprůhledného skla hnědé barvy. Zdobený horizontálním plastickým páskem. Dochovaný o rozměrech: výška 3,7 cm a šířka 3 cm. Nalezený ve vrstvě 185 jímky 1, sondě 6, při výzkumu „velkého dvora“. Datovaný do 14. století až 15. století.

145. Fragment okraje nádoby. Kresba a fotografie 145. Inventární číslo HK – S 1123 / 05. Vyrobený z neprůhledného skla běžové barvy, místy se na povrchu objevuje bílá koroze. Fragment není zdobený. Dochovaný o rozměrech: výška 2,9 cm a šířka 3,7 cm. Nalezený ve vrstvě 185 jímce 1, sondě 6, při výzkumu „velkého dvora“. Datován do 14. století až 15. století.

146. Fragment výdutí nádoby. Kresba a fotografie 146. Inventární číslo HK – S – 1123 / 05. Vyrobený z neprůhledného skla bílé barvy, místy se objevuje hnědý odstín. Zdobený jedním nálepem. Dochovaný o rozměrech: výška 2,5 cm a šířka 1,7 cm. Nalezený ve vrstvě 185 jímky 1, sondě 6, při výzkumu „velkého dvora“. Datovaný do 14. století až 15. století.

147. Fragment výdutí nádoby. Kresba a fotografie 147. Inventární číslo HK – S – 1123 / 05. Vyrobený z neprůhledného skla bílé barvy, místy se objevuje hnědý odstín. Zdobený horizontálním plastickým páskem a jedním nálepem. Dochovaný o rozměrech: výška 3 cm a šířka 1,5 cm. Nalezený ve vrstvě 185 jímky 1, sondě 6, při výzkumu „velkého dvora“. Datovaný do 14. století až 15. století.

148. Fragment výdutí nádoby. Kresba a fotografie 148. Inventární číslo HK – S – 1123 / 05. Vyrobený z neprůhledného skla bílé barvy, místy se objevuje hnědý odstín. Zdobený horizontálním plastickým páskem a jedním nálepem. Dochovaný o rozměrech: výška 2,1 cm a šířka 1,6 cm. Nalezený ve vrstvě 185 jímky 1, sondě 6, při výzkumu „velkého dvora“. Datovaný do 14. století až 15. století.

149. Fragment patky nádoby. Kresba a fotografie 149. Inventární číslo HK – S – 1123 / 05. Vyrobený z neprůhledného skla hnědé barvy, místy se na povrchu objevuje bílá a černá koroze. Fragment není zdobený. Dochovaný o rozměrech: výška 6,4 cm a šířka 8,1 cm. Nalezený ve vrstvě 185 jímky 1, sondě 6, při výzkumu „velkého dvora“. Datovaný do 14. století až 15. století.

150. Fragment výdutí nádoby. Kresba a fotografie 150. Inventární číslo HK – S – 1123 / 05. Vyrobený z neprůhledného skla bílé barvy. Zdobený jedním nálepem. Dochovaný o rozměrech: výška 2,3 cm a šířka 1,4 cm. Nalezený ve vrstvě 185 jímky 1, sondě 6, při výzkumu „velkého dvora“. Datovaný do 14. století až 15. století.

151. Fragment patky nádoby. Kresba a fotografie 151. Inventární číslo HK – S – 1123 / 05. Vyrobený z neprůhledného skla okrové barvy, místy se objevuje hnědý odstín. Fragment není zdobený, pouze mírně vyhnutý okraj. Dochovaný o rozměrech: výška 2,8 cm a šířka 11,9 cm. Nalezený ve vrstvě 185 jímka 1, sondě 6, při výzkumu „velkého dvora“. Datovaný do 14. století až 15. století.

152. Fragment okraje a části výduti číše. Kresba a fotografie 156. Inventární číslo HK – S – 1131 / 05. Vyrobený z neprůhledného skla bílé barvy, místy se objevuje hnědý a perleťový odstín. Zdobení horizontálním plastickým páskem a drobnými nálepy. Dochovaný o rozměrech: výška 15,3 cm; šířka (1) 5,7 cm a šířka (2) 0,5 cm. Nalezený ve vrstvě 185 jímky 1, sondě 6, při výzkumu „velkého dvora“. Datovaný do 14. století až 15. století.

153. Fragment výduti číše. Kresba a fotografie 157. Inventární číslo HK – S – 1131 / 05. Vyrobený z neprůhledného skla bílé barvy, místy se objevuje šedý odstín. Zdobení horizontálním plastickým páskem a drobnými nálepy. Dochovaný o rozměrech: výška 12,2 cm a šířka 2,2 cm. Nalezený ve vrstvě 185 jímky 1, sondě 6, při výzkumu „velkého dvora“. Datovaný do 14. století až 15. století.

154. Fragment výduti číše. Kresba a fotografie 159. Inventární číslo HK – S – 1123 / 05. Vyrobený z neprůhledného skla bílé barvy, místy se objevuje hnědý a zelený odstín. Zdobení drobnými nálepy. Dochovaný o rozměrech: výška 8,8 cm a šířka 2,7 cm. Nalezený ve vrstvě 185 jímky 1, sondě 6, při výzkumu „velkého dvora“. Datovaný do 14. století až 15. století.

155. Fragment výduti číše. Kresba a fotografie 160. Inventární číslo HK – S – 1123 / 05. Vyrobený z průhledného bezbarvého skla, místy se na povrchu objevuje bílá a béžová koroze. Zdobení drobnými nálepy. Dochovaný o rozměrech: výška 6,3 cm a šířka 3,4 cm. Nalezený ve vrstvě 185 jímky 1, sondě 6, při výzkumu „velkého dvora“. Datovaný do 14. století až 15. století.

156. Fragment výduti číše. Kresba a fotografie 161. Inventární číslo HK – S – 1123 / 05. Vyrobený z neprůhledného skla bílé barvy, místy se objevuje šedý odstín. Zdobení drobnými nálepy. Dochovaný o rozměrech: výška 6,6 cm a šířka 2,2 cm. Nalezený ve vrstvě 185 jímky 1, sondě 6, při výzkumu „velkého dvora“. Datovaný do 14. století až 15. století.

157. Fragment výduti číše. Kresba a fotografie 162. Inventární číslo HK – S – 1123 / 05. Vyrobený z neprůhledného skla bílé barvy, místy se objevuje hnědý a šedý odstín. Zdobení drobnými nálepy. Dochovaný o rozměrech: výška 13,8 cm a šířka 3,9 cm. Nalezený ve vrstvě 185 jímky 1, sondě 6, při výzkumu „velkého dvora“. Datovaný do 14. století až 15. století.

5. 2. 3 Starší sbírka, historické oddělení

Soupis zpracovaných zlomků, uložených na historickém oddělení Muzea východních Čech v Hradci Králové. Jedná se o starší sbírku, u které už nelze zjistit nálezové okolnosti a lokalitu nálezů. Jediné známé je, že pocházejí z Hradce Králové.

1. Fragment patky číše. Kresba a fotografie 178. Inventární číslo U / A 732. Vyrobená z neprůhledného skla béžové barvy, místy se objevuje perleťový odstín. Fragment není zdobený. Dochovaný o rozměrech: výška 2,4 cm a šířka 8,9 cm. Datovaný na konec 14. století až 15. století.

2. Fragment patky číše, se širokým vypíchnutým dnem. Kresba a fotografie 180. Inventární číslo U / A 727. Vyrobená z neprůhledného skla světle hnědé barvy, sklo silně zkorodované. Fragment není zdobený. Dochovaný o rozměrech: výška 10,1 cm; šířka 8,4 cm a hloubka 3,4 cm. Datovaný do 14. století až 15. století.

3. Fragment patky nádoby. Kresba a fotografie 181. Inventární číslo U / A 235. Vyrobený z neprůhledného skla světle hnědé barvy. Zdobený rýhami při okraji patky. Dochovaný o rozměrech: výška 4 cm a šířka 8,9 cm. Datovaný do čtvrté čtvrtiny 14. století.

4. Fragment výduti číše. Kresba a fotografie 182. Inventární číslo U / A 728. Vyrobený z průhledného nažloutlého skla, místy se objevuje perleťový odstín. Zdobený jedenácti hrotitými nálepy. Dochovaný o rozměrech: výška 4 cm a šířka 7 cm. Datovaný na konec 14. století.

5. Fragment patky číše, s vypíchnutým širokým dnem. Kresba a fotografie 183. Inventární číslo U / A 729. Vyrobená z neprůhledného skla hnědé barvy, místy se na povrchu objevuje tmavě hnědá koroze. Fragment není zdobený. Dochovaný o rozměrech: výška 4,4 cm; šířka 6,6 cm a hloubka 2,1 cm. Datovaný na konec 14. století.

6. Fragment patky číše, kruhovitá s vypíchnutým dnem, složená ze tří kusů. Kresba a fotografie 184. Inventární číslo U / A 730. Vyrobená z neprůhledného skla světle hnědé barvy, místy se na povrchu objevuje tmavě hnědá koroze. Fragment není zdobený. Dochovaný o rozměrech: průměr 7,2 cm a hloubka 1,7 cm. Datovaný na konec 14. století.

7. Fragment výduti číše. Kresba a fotografie 185. Inventární číslo U / A 730. Vyrobený z neprůhledného skla světle hnědé barvy, místy se na povrchu objevuje perleťový odstín a tmavě hnědá koroze. Zdobený dvěma vertikálními taženými kapkami. Dochovaný o rozměrech: výška 5,4 cm a šířka 4,9 cm. Datovaný na konec 14. století.

8. Fragment výduti nádoby. Kresba a fotografie 186. Inventární číslo U / A 733. Vyrobený z neprůhledného skla béžové barvy. Zdobený drobnými nálepy. Dochovaný o rozměrech: výška 4,8 cm a šířka 3,7 cm. Datovaný do druhé poloviny 14. století.

9. Fragment okraje číše, zdobený nataveným okrajem z kobaltového skla. Kresba a fotografie 187. Inventární číslo U / A 734. Vyrobený z průhledného bezbarvého skla. Dochovaný o rozměrech: výška 5 cm a šířka 4,1 cm. Datovaný do čtvrté čtvrtiny 14. století.

10. Fragment okraje a výduti nádoby. Kresba a fotografie 188. Inventární číslo U / A 736. Vyrobený z průhledného bezbarvého skla. Zdobení drobnými nálepy a vláknem v podhrdlí. Dochovaný o rozměrech: výška 4,1 cm a šířka 3,2 cm. Datovaný do čtvrté čtvrtiny 14. století.

11. Fragment výduti nádoby. Kresba a fotografie 189. Inventární číslo U / A 737. Vyrobený z neprůhledného skla světle hnědé barvy, místy se na povrchu objevuje zlatavá koroze. Zdobení drobnými perlovými nálepy. Dochovaný o rozměrech: výška 4,4 cm a šířka 2,7 cm. Datovaný do čtvrté čtvrtiny 14. století.

12. Fragment výduti nádoby. Kresba a fotografie 190. Inventární číslo U / A 737. Vyrobený z neprůhledného skla světle hnědé barvy. Zdobení drobnými nálepy. Dochovaný o rozměrech: výška 4,6 cm a šířka 2,4 cm. Datovaný do čtvrté čtvrtiny 14. století.

13. Fragment patky číše. Kresba a fotografie 191. Inventární číslo U / A 740 b). Vyrobený z neprůhledného skla béžové barvy. Fragment není zdobený. Dochovaný o rozměrech: průměr 7,5 cm a výška 7,5 cm. Datovaný do první poloviny 15. století.

14. Fragment okraje a část výduti číše. Kresba a fotografie 192. Inventární číslo U / A 740 a). Vyrobený z průhledného bezbarvého skla, místy se na povrchu objevuje béžová a bílá koroze. Zdobení horizontálním plastickým páskem a drobnými nálepy. Dochovaný o rozměrech: průměr 5,5 cm a výška 12 cm. Datovaný do první poloviny 15. století.

15. Fragment patky číše. Kresba a fotografie 193. Inventární číslo U / A 740 b). Vyrobený z průhledného nazelenalého skla, místy se na povrchu objevuje bílá koroze. Fragment není zdobený. Dochovaný o rozměrech: výška 8 cm; šířka 9,8 cm a hloubka 1,7 cm. Datovaný do první poloviny 15. století.

16. Fragment patky číše. Kresba a fotografie 194. Inventární číslo U / A 740 b). Vyrobený z průhledného nazelenalého skla, místy se na povrchu objevuje bílá koroze. Fragment není zdobený. Dochovaný o rozměrech: výška 2,8 cm a šířka 11,4 cm. Datovaný do první poloviny 15. století.

17. Fragment patky číše. Kresba a fotografie 195. Inventární číslo U / A 740 b). Vyrobený z průhledného nazelenalého skla, místy se na povrchu objevuje bílá koroze. Fragment není zdobený. Dochovaný o rozměrech: výška 4,5 cm a šířka 10,3 cm. Datovaný do první poloviny 15. století.

18. Fragment patky a dříku poháru. Kresba a fotografie 196. Inventární číslo U / A 741. Vyrobený z neprůhledného hnědého skla. Dřík zdobený plastickým dekorem šedých proužků. Dochovaný o rozměrech: průměr 6 cm a výška 5,4 cm. Datovaný na konec 16. století až počátek 17. století.

19. Fragment patky a dříku poháru. Kresba a fotografie 197. Inventární číslo U / A 744. Vyrobený z průhledného nazelenalého skla. Dřík zdobený dvěma prstenci. Dochovaný o rozměrech: průměr 6 cm a výška 3,8 cm. Datovaný na konec 16. století až počátek 17. století.

20. Fragment patky a dříku poháru. Kresba a fotografie 198. Inventární číslo U / A 745. Vyrobený z neprůhledného skla světle hnědé barvy, místy se na povrchu objevuje žlutá koroze. Dřík zdobený dvěma kulatými plastickými dekory. Dochovaný o rozměrech: průměr 5,6 cm a výška 6,2 cm. Datovaný na konec 16. století až počátek 17. století.

21. Fragment patky a dříku poháru. Kresba a fotografie 200. Inventární číslo U / A 747. Vyrobený z průhledného bezbarvého skla. Dřík je zdobený plastickým dekorem. Dochovaný o rozměrech: průměr 3,5 cm a výška 6 cm. Datovaný na počátek 17. století.

22. Fragment výduti lahve. Kresba a fotografie 201. Inventární číslo U / A 748. Vyrobený z průhledného nazelenalého skla. Zdobený vertikálními žebry. Dochovaný o rozměrech: výška 9,5 cm a šířka 9 cm. Datovaný na počátek 17. století.

23. Fragment patky a dříku poháru. Kresba a fotografie 202. U / A 749. Vyrobený z neprůhledného skla hnědé barvy. Fragment není zdobený. Dochovaný o rozměrech: průměr 8,2 cm a výška 5,9 cm. Datovaný na konec 16. století až počátek 17. století.

24. Fragment dříku poháru. Kresba a fotografie 203. Inventární číslo U / A 750. Vyrobený z průhledného nazelenalého skla. Dřík je oddělen dvěma prstenci od fragmentu patky, je balustrový, hladký, dutý. Dochovaný o rozměrech: výška 7,9 cm; šířka (1) 7,4 cm a šířka (2) 3 cm. Datovaný na konec 16. století až počátek 17. století.

25. Fragment patky a výduti číše. Kresba a fotografie 204. Inventární číslo U / A 751. Vyrobený z matného bezbarvého skla. Zdobený horizontálním tmavě modrým proužkem s bílými tečkami, na výduti emailová malba dvou horizontálních proužků modré a žluté barvy. Fragment je zdobený emailovou malbou. Dochovaný o rozměrech: průměr 7,4 cm a výška 8,7 cm. Datovaný na konec 16. století až počátek 17. století.

26. Fragment patky a dříku poháru. Kresba a fotografie 205. Inventární číslo U / A 752. Vyrobený z průhledného nazelenalého skla. Dřík zdobený plastickým dekorem. Dochovaný o rozměrech: průměr 6,2 cm a výška 6,5 cm. Datovaný na konec 16. století až počátek 17. století.

27. Fragment a dřík poháru. Kresba a fotografie 206. Inventární číslo U / A 753. Vyrobený z průhledného nažloutlého skla, místy je matné a nahnědlé. Fragment není zdobený. Dochovaný o rozměrech: průměr 5,5 cm a výška 6 cm. Datovaný na konec 16. století až počátek 17. století.

28. Fragment patky, dřík a část výduti poháru. Kresba a fotografie 207. Inventární číslo U / A 754. Vyrobený z průhledného nazelenalého skla. Patka zdobená plastickým dekorem. Dochovaný o rozměrech: průměr 6,7 cm a výška 10,6 cm. Datovaný na konec 16. století až počátek 17. století.

29. Fragment patky a dříku poháru. Kresba a fotografie 208. Inventární číslo U / A 755. Vyrobený z neprůhledného skla béžové barvy. Dřík je plasticky dekorován. Dochovaný o rozměrech: výška 7,7 cm a šířka 6,1 cm. Datovaný na konec 16. století až počátek 17. století.

30. Fragment okraje a dříku nádoby. Kresba a fotografie 209. Inventární číslo U / A 756. Vyrobený z neprůhledného skla zlatavé barvy, místy se na povrchu objevuje perleťová koroze. Zdobený malbou emailem. Dochovaný o rozměrech: výška 4,9 cm a šířka 4,1 cm. Datovaný na konec 16. století až počátek 17. století.

31. Fragment plochého skla. Kresba a fotografie 210. Inventární číslo U / A 757. Vyrobený z průhledného bezbarvého skla. Zdobený emailovou malbou bílých splétaných linek orientovaných vertikálně. Dochovaný o rozměrech: výška 7,1 cm; šířka (1) 6,3 cm a šířka (2) 0,1 cm. Datovaný na konec 16. století až počátek 17. století.

32. Fragment plochého skla. Kresba a fotografie 211. Inventární číslo U / A 759. Vyrobený z neprůhledného skla hnědé barvy. Zdobený emailovou malbou žlutého a okrového pásku. Dochovaný o rozměrech: výška 4,4 cm a šířka 2 cm. Datovaný na konec 16. století až počátek 17. století.

33. Fragment patky nádoby. Kresba a fotografie 212. Inventární číslo U / A 760. Vyrobený z průhledného našedlého skla. Zdobený bílým vláknem. Dochovaný o rozměrech: výška 7,6 cm; šířka 8,9 cm a hloubka 2,6 cm. Datovaný na konec 16. století až počátek 17. století.

34. Fragment okraje a výduti nádoby. Kresba a fotografie 213. Inventární číslo U / A 761. Vyrobený z matného a bezbarvého skla. Na povrchu se nachází pozůstatek zlaté malby. Dochovaný o rozměrech: výška 6 cm a šířka 5,1 cm. Datovaný do první poloviny 18. století.

35. Fragment plochého skla. Kresba a fotografie 214. Inventární číslo U / A 762. Vyrobený z neprůhledného skla hnědé barvy, místy se objevuje šedý a nazelenalý odstín a rezavá koroze. Na povrchu se nachází pozůstatek malby. Dochovaný o rozměrech: výška 7,2 cm; šířka (1) 5,5 cm a šířka (2) 1,1 cm. Datovaný nakonec 16. století až počátek 17. století.

36. Fragment plochého skla. Kresba a fotografie 215. Inventární číslo U / A 763. Vyrobený z neprůhledného skla hnědé barvy. Na povrchu se objevuje pozůstatek malby okrové barvy. Dochovaný o rozměrech: výška 5,6 cm; šířka (1) 2,8 cm a šířka (2) 0,1 cm. Datovaný na konec 16. století až počátek 17. století.

37. Fragment okraje nádoby. Kresba a fotografie 216. Inventární číslo U / A 765. Vyrobený z průhledného bezbarvého skla. Zdobení emailovou malbou béžové barvy. Dochovaný o rozměrech: výška 3,1 cm a šířka 6,1 cm. Datovaný na konec 16. století až počátek 17. století.

38. Fragment výduti nádoby. Kresba a fotografie 217. Inventární číslo U / A 766. Vyrobený z matného bezbarvého skla. Zdobení bílým vláknem. Dochovaný o rozměrech: výška 4,4 cm a šířka 2,7 cm. Datovaný na konec 16. století až počátek 17. století.

39. Fragment výduti nádoby. Kresba a fotografie 218. Inventární číslo U / A 767. Vyrobený z průhledného bezbarvého skla, místy se na povrchu objevuje rezavá koroze. Zdobení bílým vláknem. Dochovaný o rozměrech: výška 2,7 cm a šířka 3,3 cm. Datovaný na konec 16. století až počátek 17. století.

40. Fragment výduti nádoby. Kresba a fotografie 219. Inventární číslo U / A 768. Vyrobený z neprůhledného skla hnědé barvy, místy se objevuje nazelenalý a perleťový odstín a rezavá koroze. Na povrchu se nachází pozůstatek po malbě. Dochovaný o rozměrech: výška 3 cm a šířka 6,4 cm. Datovaný na konec 16. století až počátek 17. století.

41. Fragment patky nádoby. Kresba a fotografie 220. Inventární číslo U / A 770. Vyrobený z matného bezbarvého skla. Zdobení béžovou horizontální malbou. Dochovaný o rozměrech: výška 3 cm a šířka 6,4 cm. Datovaný na konec 16. století až počátek 17. století.

42. Fragment patky a dříku poháru. Kresba a fotografie 221. Inventární číslo U / A 771. Vyrobený z matného zlatavého skla. Dřík je balustrový. Dochovaný o rozměrech: výška 6 cm a šířka 6,5 cm. Datovaný na konec 16. století až počátek 17. století.

43. Fragment dříku a patky poháru. Kresba a fotografie 222. Inventární číslo U / A 772. Vyrobený z matného našedlého skla. Dřík zdobený plastickým dekorem. Dochovaný o rozměrech: šířka 5 cm a výška 6,8 cm. Datovaný do 16. století až 17. století.

44. Fragment plochého skla. Kresba a fotografie 223. Inventární číslo U / A 774. Vyrobený z průhledného nazelenalého skla. Fragment není zdobený. Dochovaný o rozměrech: výška 4,7 cm a šířka 6 cm. Datovaný do 16. století až 17. století.

45. Fragment dříku a výduti poháru. Kresba a fotografie 224. Inventární číslo U / A 773. Vyrobený z průhledného zlatavého skla. Dřík zdobený plastickým dekorem. Dochovaný

o rozměrech: výška 9,7 cm; šířka 4,1 cm a nejširší část na dříku 2,8 cm. Datovaný do 16. století až 17. století.

46. Fragment dříku poháru. Kresba a fotografie 225. Inventární číslo U / A 775. Vyrobený z matného zlatavého skla. Zdobený plastickým dekorem. Dochovaný o rozměrech: výška 4,5 cm a šířka 4,4 cm. Datovaný do druhé poloviny 17. století.

47. Fragment dříku poháru. Kresba a fotografie 226. Inventární číslo U / A 776. Vyrobený z matného našedlého skla, ze spodní strany modrý odstín. Zdobený plastickým dekorem. Dochovaný o rozměrech: průměr 3 cm a výška 4 cm. Datovaný do 16. století až 17. století.

48. Fragment dříku a výduti poháru. Kresba a fotografie 227. Inventární číslo U / A 777. Vyrobený z průhledného bezbarvého skla. Fragment není zdobený. Dochovaný o rozměrech: výška 9,5 cm a šířka 5,5 cm. Datovaný do 16. století až 17. století.

49. Jedná se o skleněnou kuličku. Kresba a fotografie 228. Inventární číslo U / A 778. Vyrobená z průhledného zeleného skla. Není zdobená. Dochovaná o rozměrech: průměr 1 cm. Datována do 17. století.

50. Fragment dříku poháru. Kresba a fotografie 229. Inventární číslo U / A 779. Vyrobený z průhledného nazelenalého skla. Zdobený plastickým dekorem. Dochovaný o rozměrech: výška 6 cm a šířka 2,5 cm. Datovaný do 16. století až 17. století.

51. Fragment patky nádoby. Kresba a fotografie 230. Vyrobený z neprůhledného skla zlatavé barvy. Fragment není zdobený, pouze okraj je mírně vyhnutý. Dochovaný o rozměrech: výška 2,7 cm a šířka 4,9 cm. Datovaný do 16. století až 17. století.

52. Fragment dříku poháru. Kresba a fotografie 231. Inventární číslo U / A 781. Vyrobený z průhledného našedlého skla, pozůstatek zlacení. Dřík zdobený plastickým dekorem. Dochovaný o rozměrech: výška 8,1 cm a šířka 2,6 cm. Datovaný do 16. století až 17. století.

53. Fragment dříku poháru. Kresba a fotografie 232. Inventární číslo U / A 782. Vyrobený z matného nazelenalého skla, místy se na povrchu objevuje duhová koroze. Dřík je zdobený plastickým dekorem. Dochovaný o rozměrech: výška 5 cm a šířka 2,4 cm. Datovaný do 16. století až 17. století.

54. Fragment plochého skla. Kresba a fotografie 233. Inventární číslo U / A 783. Vyrobený z průhledného nazelenalého skla. Fragment není zdobený. Dochovaný o rozměrech: výška 3,5 cm a šířka 3,7 cm. Datovaný do 16. století až 17. století.

55. Fragment ozdoby dříku. Kresba a fotografie 234. Inventární číslo U / A 784. Vyrobený z matného nahnědlého skla. Fragment je zdobený plastickým dekorem. Dochovaný o rozměrech: výška 5 cm a šířka 2 cm. Datovaný do 17. století.

56. Fragment dříku poháru. Kresba a fotografie 235. Inventární číslo U / A 785. Vyrobený z neprůhledného skla zlatavé barvy. Dřík je zdobený plastickým dekorem. Dochovaný o rozměrech: výška 3,2 cm a šířka 2 cm. Datovaný do 16. století až 17. století.

57. Fragment plochého skla. Kresba a fotografie 236. Inventární číslo U / A 786. Vyrobený z matného zlatavého skla. Fragment není zdobený. Dochovaný o rozměrech: výška 8,7 cm a šířka 11,6 cm. Datovaný do 16. století až 17. století.

58. Fragment výduti nádoby. Kresba a fotografie 237. Inventární číslo U / A 787. Vyrobený z průhledného skla zlatavé barvy. Zdobený horizontálními plastickými pásky. Dochovaný o rozměrech: výška 3,5 cm a šířka 5,5 cm. Datovaný do 16. století až 17. století.

59. Fragment výduti nádoby. Kresba a fotografie 238. Inventární číslo U / A 789. Vyrobený z průhledného bezbarvého skla. Zdobený horizontálním žlábkováním. Dochovaný o rozměrech: výška 6,9 cm a šířka 7,7 cm. Datovaný do 16. století až 17. století.

60. Fragment výduti nádoby. Kresba a fotografie 239. Inventární číslo U / A 790. Vyrobený z neprůhledného skla pískové barvy. Na povrchu se objevuje pozůstatek po horizontální výzdobě. Dochovaný o rozměrech: výška 6,7 cm a šířka 2,7 cm. Datovaný do 16. století až 17. století.

61. Fragment výduti poháru. Kresba a fotografie 240. Inventární číslo U / A 791. Vyrobený z neprůhledného skla béžové barvy. Fragment není zdobený. Dochovaný o rozměrech: výška 5,1 cm; průměr (1) 3 cm a průměr (2) 0,9 cm. Datovaný do 16. století až 17. století.

62. Fragment výduti nádoby. Kresba a fotografie 241. Inventární číslo U / A 792. Vyrobený z matného nažloutlého skla s perleťovým odstínem. Fragment není zdobený. Dochovaný o rozměrech: výška 5,7 cm a šířka 5,6 cm. Datovaný do 16. století až 17. století.

63. Fragment výduti číše. Kresba a fotografie 242. Inventární číslo U / A 793. Vyrobený z neprůhledného skla hnědé barvy, místy se objevuje perleťový odstín. Fragment není zdobený. Dochovaný o rozměrech: výška 5,2 cm; šířka (1) 4,2 cm a šířka (2) 0,5 cm. Datovaný do 16. století až 17. století.

64. Fragment dna lahve. Kresba a fotografie 243. Inventární číslo U / A 794. Vyrobený z průhledného nahnědlého skla. Fragment není zdobený. Dochovaný o rozměrech: výška 5,6 cm a šířka 6 cm. Datovaný do 16. století až 17. století.

65. Fragment kulovité nádoby. Kresba a fotografie 244. Inventární číslo U / A 795. Vyrobený z černé zkorodované skloviny. Fragment není zdobený. Dochovaný o rozměrech: výška 3,6 cm a šířka 3,6 cm. Datovaný do 16. století až 17. století.

66. Jedná se o patku, dřík a část výduti poháru. Kresba a fotografie 245. Inventární číslo U / A 796. Vyrobený z průhledného nazelenalého skla. Patka je zdobená plastickým dekorem. Dochovaný o rozměrech: průměr 3,6 cm a výška 4,2 cm. Datovaný do 16. století až 17. století.

67. Fragment kónické kupy poháru. Kresba a fotografie 246. Inventární číslo U / A 797. Vyrobený z neprůhledného skla pískové barvy. Fragment není zdobený. Dochovaný o rozměrech: výška 3,7 cm; průměr (1) 3,4 cm a průměr (2) 2 cm. Datovaný do 16. století až 17. století.

68. Fragment výduti nádoby. Kresba a fotografie 247. Inventární číslo U / A 798. Vyrobený z neprůhledného skla béžové barvy. Zdobený zvýrazněným okrajem. Dochovaný o rozměrech: výška 0,7 cm a šířka 4,3 cm. Datovaný do 16. století až 17. století.

69. Fragment patky číše. Kresba a fotografie 251. Inventární číslo U / A 802. Vyrobený z neprůhledného skla bílé barvy, místy se objevuje nazelenalý odstín. Fragment není zdobený. Dochovaný o rozměrech: průměr 2,4 cm a výška 1,6 cm. Datovaný do 16. století až 17. století.

70. Fragment dříku poháru. Kresba a fotografie 252. Inventární číslo U / A 803. Vyrobený z matného zlatavého skla. Dřík je zdobený plastickým dekorem. Dochovaný o rozměrech: výška 5,9 cm; šířka (1) 4 cm a šířka ozdoby 2,3 cm. Datovaný do 16. století až 17. století.

71. Fragment okraje nádoby. Kresba a fotografie 253. Inventární číslo U / A 807. Vyrobený z průhledného nazelenalého skla, místy se na povrchu objevuje bílá koroze. Fragment není zdobený. Dochovaný o rozměrech: výška 2,6 cm a šířka 4,1 cm. Datovaný do 16. století až 17. století.

72. Fragment dříku a nodu poháru. Kresba a fotografie 254. Inventární číslo U / A 804. Vyrobený z neprůhledného skla zlatavé barvy. Dřík je zdobený plastickým dekorem. Dochovaný o rozměrech: výška 7,3 cm; šířka (1) 3,8 cm a šířka (2) 2,4 cm. Datovaný do 16. století až 17. století.

73. Fragment patky a dříku poháru. Kresba a fotografie 255. Inventární číslo U / A 805. Vyrobený z neprůhledného skla zlatavé barvy. Dřík je zdobený plastickým dekorem. Dochovaný o rozměrech: výška 6,6 cm; šířka patky 4,5 cm a šířka výzdoby 2,3 cm. Datovaný do 16. století až 17. století.

74. Fragment výduti poháru. Kresba a fotografie 256. Inventární číslo U / A 806. Vyrobený z neprůhledného skla světle hnědé barvy. Zdobený plastickým dekorem. Dochovaný o rozměrech: výška 4,7 cm; průměr (1) 3 cm a průměr (2) 1,8 cm. Datovaný do 16. století až 17. století.

75. Fragment výduti nádoby. Kresba a fotografie 257. Inventární číslo U / A 808. Vyrobený z neprůhledného skla hnědé barvy, místy se objevuje perleťový odstín. Fragment není zdobený. Dochovaný o rozměrech: výška 3,6 cm a šířka 2,9 cm. Datovaný do 16. století až 17. století.

76. Fragment patky nádoby. Kresba a fotografie 258. Inventární číslo U / A 809. Vyrobený z neprůhledného skla bílé barvy, místy se objevuje naředlý a béžový odstín. Fragment není zdobený, pouze okraj je mírně zvýrazněný. Dochovaný o rozměrech: výška 2,5 cm a šířka (průměr) 6,4 cm. Datovaný do 16. století až 17. století.

77. Fragment patky, dříku a výduti poháru. Kresba a fotografie 259. Inventární číslo U / A 810. Vyrobený z průhledného skla nahnědlé barvy. Zdobený horizontálním plastickým páskem na výduti a na dříku. Dochovaný o rozměrech: výška 5,6 cm; šířka patky 5 cm a průměr výduti 2,8 cm. Datovaný do 16. století až 17. století.

78. Fragment výduti nádoby. Kresba a fotografie 260. Inventární číslo U / A 811. Vyrobený z průhledného skla hnědé barvy, místy se objevuje perleťový odstín. Fragment není zdobený. Dochovaný o rozměrech: výška 3,2 cm a šířka 3,5 cm. Datovaný do 16. století až 17. století.

79. Fragment nádoby. Kresba a fotografie 261. Inventární číslo U / A 812. Vyrobený z průhledného bezbarvého skla. Zdobený nataveným vláknem. Dochovaný o rozměrech: výška 3,3 cm a šířka 5,6 cm. Datovaný do 16. století až 17. století.

80. Fragment dříku poháru. Kresba a fotografie 262. Inventární číslo U / A 813. Vyrobený z neprůhledného skla zelené barvy. Zdobený plastickým dekorem. Dochovaný o rozměrech: výška 2,9 cm a průměr 1,6 cm. Datovaný do 16. století až 17. století.

81. Fragment dříku a výduti poháru. Kresba a fotografie 263. Inventární číslo U / A 814. Vyrobený z matného skla okrové až zlatavé barvy. Dřík je zdobený plastickým dekorem. Dochovaný o rozměrech: výška 5,4 cm; šířka patky 3,9 cm a průměr výduti 2 cm. Datovaný do 16. století až 17. století.

82. Fragment okraje a výduti poháru. Kresba a fotografie 264. Inventární číslo U / A 815. Vyrobený z průhledného bezbarvého skla, při okraji nažloutlé. Fragment není zdobený. Dochovaný o rozměrech: výška 9 cm a šířka 6,5 cm. Datovaný do 16. století až 17. století.

83. Fragment patky číše. Kresba a fotografie 267. Inventární číslo U / A 818. Vyrobený z průhledného nazelenalého skla. Fragment není zdobený, pouze okraj je zvýrazněný. Dochovaný o rozměrech: průměr 11,6 cm a výška 7,5 cm. Datovaný do 14. století až 15. století.

84. Fragment výduti číše. Kresba a fotografie 267. Inventární číslo U / A 818. Vyrobený z průhledného nazelenalého skla. Zdobený nálepy. Dochovaný o rozměrech: výška 6,4 cm a šířka 2,7 cm. Datovaný do 14. století až 15. století.

85. Fragment okraje nádoby. Kresba a fotografie 277. Inventární číslo U / A 863. Vyrobený z neprůhledného skla bílé až béžové barvy. Fragment není zdobený. Dochovaný o rozměrech: výška 4 cm a šířka 8 cm. Datovaný do 15. století.

86. Fragment patky nádoby. Kresba a fotografie 277. Inventární číslo U / A 863. Vyrobený z neprůhledného skla nazelenalé barvy, místy se na povrchu objevuje bílá koroze. Fragment není zdobený. Dochovaný o rozměrech: výška 2 cm a šířka 11,9 cm. Datovaný do 15. století.

87. Fragment okraje nádoby. Kresba a fotografie 278. Inventární číslo U / A 864. Vyrobený z neprůhledného skla světle hnědé barvy. Zdobený horizontálním plastickým páskem a nálepy. Dochovaný o rozměrech: výška 5,1 cm a šířka 8,6 cm. Datovaný kolem roku 1400.

88. Fragment patky číše. Kresba a fotografie 279. Inventární číslo U / A 867. Vyrobený z neprůhledného skla nazelenalé až naředlé barvy, místy se na povrchu objevuje bílá koroze. Fragment není zdobený. Dochovaný o rozměrech: průměr 11,3 cm a výška 8,3 cm. Datovaný do druhé poloviny 14. století.

89. Fragment patky číše. Kresba a fotografie 280. Inventární číslo U / A 868. Vyrobený z neprůhledného skla naředlé barvy. Fragment není zdobený. Dochovaný o rozměrech: průměr 14,4 cm a výška 6,7 cm. Datovaný do 15. století.

90. Fragment okraje nádoby. Kresba a fotografie 281. Inventární číslo U / A 869. Vyrobený z neprůhledného skla světle hnědé barvy. Zdobený zvýrazněným plastickým okrajem. Dochovaný o rozměrech: výška 3,2 cm a šířka 7 cm. Datovaný do 14. století až 15. století.

91. Fragment okraje nádoby. Kresba a fotografie 281. Inventární číslo U / A 869. Vyrobený z neprůhledného skla světle hnědé barvy, místy se na povrchu objevuje bílá koroze. Zdobený horizontálním plastickým páskem. Dochovaný o rozměrech: výška 4,2 cm a šířka 5,1 cm. Datovaný do 14. století až 15. století.

92. Fragment patky číše. Kresba a fotografie 282. Inventární číslo U / A 870. Vyrobený z neprůhledného skla zelené barvy, místy se objevuje perleťový odstín a bílá a hnědá koroze. Fragment není zdobený. Dochovaný o rozměrech: průměr 13,3 cm a výška 3,5 cm. Datovaný do 14. století až 15. století.

93. Fragment patky číše. Kresba a fotografie 283. Inventární číslo U / A 871. Vyrobený z neprůhledného skla hnědé barvy, místy se na povrchu objevuje bílá koroze. Fragment není zdobený. Dochovaný o rozměrech: průměr 13,5 cm a výška 5,5 cm. Datovaný do 14. století až 15. století.

94. Fragment patky číše. Kresba a fotografie 284. Inventární číslo U / A 872. Vyrobený z neprůhledného skla béžové až světle hnědé barvy. Fragment není zdobený. Dochovaný o rozměrech: průměr 13 cm a výška 4,6 cm. Datovaný do 14. století až 15. století.

95. Fragment patky číše. Kresba a fotografie 285. Inventární číslo U / A 873. Vyrobený z neprůhledného skla světle hnědé barvy. Zdobený reliéfními kruhy při okraji. Dochovaný o rozměrech: průměr 12,3 cm a výška 4,9 cm. Datovaný do 14. století až 15. století.

96. Fragment patky číše. Kresba a fotografie 286. Inventární číslo U / A 874. Vyrobený z průhledného nazelenalého skla. Fragment není zdobený. Dochovaný o rozměrech: průměr 10,2 cm a výška 6,1 cm. Datovaný do 14. století až 15. století.

97. Fragment patky číše. Kresba a fotografie 287. Inventární číslo U / A 875. Vyrobený z neprůhledného skla šedé barvy, místy se na povrchu objevuje bílá koroze. Fragment není zdobený. Dochovaný o rozměrech: průměr 13,2 cm a výška 3,4 cm. Datovaný do 14. století až 15. století.

98. Fragment patky číše. Kresba a fotografie 288. Inventární číslo U / A 876. Vyrobený z průhledného našedlého skla. Fragment není zdobený. Dochovaný o rozměrech: průměr 11,3 cm a výška 6,9 cm. Datovaný do 14. století až 15. století.

99. Fragment patky číše. Kresba a fotografie 289. Inventární číslo U / A 877. Vyrobený z neprůhledného skla světle hnědé barvy. Fragment není zdobený. Dochovaný o rozměrech: průměr 11,6 cm a výška 6,9 cm. Datovaný do 14. století až 15. století.

100. Fragment patky číše. Kresba a fotografie 290. Inventární číslo U / A 878. Vyrobený z neprůhledného skla šedé barvy, místy se na povrchu objevuje nazelenalá a perleťová koroze. Fragment není zdobený. Dochovaný o rozměrech: průměr 13,1 cm a výška 4,1 cm. Datovaný do 14. století až 15. století.

101. Fragment patky nádoby. Kresba a fotografie 291. Inventární číslo U / A 879. Vyrobený z neprůhledného skla světle hnědé barvy. Fragment není zdobený. Dochovaný o rozměrech: výška 5,5 cm a šířka 11,6 cm. Datovaný do 14. století až 15. století.

102. Fragment patky nádoby. Kresba a fotografie 291. Inventární číslo U / A 879. Vyrobený z neprůhledného skla světle hnědé barvy. Fragment není zdobený. Dochovaný o rozměrech: výška 6,6 cm a šířka 9,9 cm. Datovaný do 14. století až 15. století.

103. Fragment hrdla lahve. Kresba a fotografie 291. Inventární číslo U / A 879. Vyrobený z neprůhledného skla světle hnědé barvy. Fragment není zdobený. Dochovaný o rozměrech: průměr 2,6 cm a výška 7,3 cm. Datovaný do 14. století až 15. století.

104. Fragment výduti nádoby. Kresba a fotografie 292. Inventární číslo U / A 880. Vyrobený z neprůhledného skla béžové barvy, místy se objevuje bílá koroze. Dochovaný o rozměrech: výška 3,4 a šířka 3,4 cm. Datovaný do 14. století až 15. století.

105. Fragment patky nádoby. Kresba a fotografie 292. Inventární číslo U / A 880. Vyrobený z neprůhledného skla béžové barvy, místy se na povrchu objevuje bílá koroze. Fragment není zdobený. Dochovaný o rozměrech: výška 4,1 cm a šířka 10,1 cm. Datovaný do 14. století až 15. století.

106. Fragment patky nádoby. Kresba a fotografie 292. Inventární číslo U / A 880. Vyrobený z neprůhledného skla béžové barvy, místy se na povrchu objevuje bílá koroze. Fragment není zdobený. Dochovaný o rozměrech: výška 4 cm a šířka 9,3 cm. Datovaný do 14. století až 15. století.

107. Fragment výduti číše. Kresba a fotografie 293. Inventární číslo U / A 881. Vyrobený z matného nazelenalého skla, místy se objevuje perleťový odstín a bílá koroze. Zdobený horizontálním plastickým páskem. Dochovaný o rozměrech: výška 4,7 cm a šířka 2,6 cm. Datovaný do 14. století až 15. století.

108. Fragment výduti nádoby. Kresba a fotografie 293. Inventární číslo U / A 881. Vyrobený z matného nazelenalého skla, místy se objevuje perleťový odstín a bílá koroze. Zdobený drobnými nálepy. Dochovaný o rozměrech: výška 5,4 cm a šířka 2,6 cm. Datovaný do 14. století až 15. století.

109. Fragment patky nádoby. Kresba a fotografie 293. Inventární číslo U / A 881. Vyrobený z matného nazelenalého skla, místy se objevuje perleťový odstín a bílá koroze. Fragment není zdobený. Dochovaný o rozměrech: výška 3,9 cm a šířka 11,6 cm. Datovaný do 14. století až 15. století.

110. Fragment patky číše, rozlomený na dva kusy. Kresba a fotografie 265. Inventární číslo U / A 816. Vyrobený z průhledného nazelenalého skla, místy se na povrchu objevuje

bílá koroze. Fragment není zdobený. Dochovaný o rozměrech: 1. část: výška 8,5 cm; šířka 12 cm a hloubka 5,5 cm; 2. část: výška 2,1 cm a šířka 8,2 cm. Nalezený v jímce domu č.p. 2. Datovaný do 14. století až 15. století.

111. Fragment výduti nádoby. Kresba a fotografie 266. Inventární číslo U / A 817. Vyrobený z neprůhledného skla bílé barvy, místy se na povrchu objevuje béžová a hnědá koroze. Zdobený jedním nálepem. Dochovaný o rozměrech: výška 5,4 cm a šířka 3,1 cm. Nalezený v jímce domu č.p. 2. Datovaný do 14. století až 15. století.

112. Fragment výduti nádoby. Kresba a fotografie 266. Inventární číslo U / A 817. Vyrobený z neprůhledného skla bílé barvy, místy se na povrchu objevuje béžová a hnědá koroze. Fragment není zdobený. Dochovaný o rozměrech: výška 7,4 cm a šířka 3,3 cm. Nalezený v jímce domu č.p. 2. Datovaný do 14. století až 15. století.

113. Fragment výduti nádoby. Kresba a fotografie 268. Inventární číslo U / A 819. Vyrobený z neprůhledného skla béžové barvy, místy se na povrchu objevuje bílá koroze. Zdobený horizontálním plastickým páskem. Dochovaný o rozměrech: výška 5 cm a šířka 3,5 cm. Nalezený v jímce domu č.p. 2. Datovaný do 14. století až 15. století.

114. Fragment výduti nádoby. Kresba a fotografie 268. Inventární číslo U / A 819. Vyrobený z neprůhledného skla béžové barvy, místy se na povrchu objevuje bílá koroze. Zdobený horizontálním plastickým páskem. Dochovaný o rozměrech: výška 5,5 cm a šířka 3,7 cm. Nalezený v jímce domu č.p. 2. Datovaný do období 14. století až 15. století.

115. Fragment výduti nádoby. Kresba a fotografie 268. Inventární číslo U / A 819. Vyrobený z neprůhledného skla béžové barvy, místy se na povrchu objevuje bílá koroze. Zdobený jedním nálepem. Dochovaný o rozměrech: výška 4,7 cm a šířka 2,6 cm. Nalezený v jímce domu č.p. 2. Datovaný do 14. století až 15. století.

116. Fragment patky číše. Kresba a fotografie 269. Inventární číslo U / A 821. Vyrobený z neprůhledného skla bílé barvy. Fragment není zdobený. Dochovaný o rozměrech: průměr 9 cm a výška 2,3 cm. Nalezený v jímce domu č.p. 2. Datovaný do 14. století až 15. století.

117. Fragment výduti číše českého typu. Kresba a fotografie 270. Inventární číslo U / A 821. Vyrobený z neprůhledného skla okrové barvy, místy se na povrchu objevuje hnědá koroze. Fragment není zdobený. Dochovaný o rozměrech: výška 3,9 cm a šířka 4,2 cm. Nalezený v jímce domu č.p. 2. Datovaný do 14. století až 15. století.

118. Fragment výduti číše českého typu. Kresba a fotografie 270. Inventární číslo U / A 821. Vyrobený z neprůhledného skla okrové barvy, místy se na povrchu objevuje hnědá

koroze. Fragment není zdobený. Dochovaný o rozměrech: výška 5,4 cm a šířka 3,1 cm. Nalezený v jímce domu č.p. 2. Datovaný do 14. století až 15. století.

119. Fragment výduti číše českého typu. Kresba a fotografie 270. Inventární číslo U / A 821. Vyrobený z neprůhledného skla okrové barvy, místy se na povrchu objevuje hnědá koroze. Zdobený horizontálním plastickým páskem. Dochovaný o rozměrech: výška 4 cm a šířka 3 cm. Nalezený v jímce domu č.p. 2. Datovaný do 14. století až 15. století.

120. Fragment okraje číše českého typu. Kresba a fotografie 270. Inventární číslo U / A 821. Vyrobený z neprůhledného skla okrové barvy, místy se na povrchu objevuje hnědá koroze. Fragment není zdobený. Dochovaný o rozměrech: výška 5,2 cm a šířka 3,5 cm. Nalezený v jímce domu č.p. 2. Datovaný do 14. století až 15. století.

121. Fragment výduti nádoby. Kresba a fotografie 271. Inventární číslo U / A 822. Vyrobený z neprůhledného skla béžové barvy, místy se objevuje perleťový odstín a bílá koroze. Zdobený perlovými nálepy. Dochovaný o rozměrech: výška 4,5 cm a šířka 4,5 cm. Nalezený v jímce domu č.p. 2. Datovaný do 14. století až 15. století.

122. Fragment výduti nádoby. Kresba a fotografie 271. Inventární číslo U / A 822. Vyrobený z neprůhledného skla béžové barvy, místy se objevuje perleťový odstín a bílá koroze. Zdobený perlovými nálepy. Dochovaný o rozměrech: výška 5,5 cm; šířka (1) 3,5 cm a šířka (2) 0,1 cm. Nalezený v jímce domu č.p. 2. Datovaný do 14. století až 15. století.

123. Fragment patky číše. Kresba a fotografie 272. Inventární číslo U / A 823. Vyrobený z neprůhledného skla hnědé barvy. Zdobený drobnými nálepy. Dochovaný o rozměrech: průměr 10,9 cm a výška 7,7 cm. Nalezený v jímce domu č.p. 2. Datovaný do 14. století až 15. století.

124. Fragment patky číše. Kresba a fotografie 273. Inventární číslo U / A 824. Vyrobený z průhledného bezbarvého skla, místy se na povrchu objevuje bílá koroze. Fragment není zdobený. Dochovaný o rozměrech: výška 2,1 cm a šířka 4,3 cm. Nalezený v jímce domu č.p. 2. Datovaný do 15. století.

125. Fragment okraje číše. Kresba a fotografie 274. Inventární číslo U / A 825. Vyrobený z neprůhledného skla béžové barvy, místy se na povrchu objevuje perleťový odstín a bílá koroze. Zdobený horizontálním plastickým páskem. Dochovaný o rozměrech: výška 9,5 cm a šířka 5,9 cm. Nalezený v jímce domu č.p. 2. Datovaný do 15. století.

126. Fragment výduti číše. Kresba a fotografie 274. Inventární číslo U / A 825. Vyrobený z neprůhledného skla béžové barvy, místy se na povrchu objevuje perleťový odstín a bílá koroze. Zdobený horizontálním plastickým páskem. Dochovaný o rozměrech: výška 4,5 cm a šířka 2,4 cm. Nalezený v jímce domu č.p. 2. Datovaný do 15. století.

127. Fragment výduti nádoby. Kresba a fotografie 275. Inventární číslo U / A 882. Vyrobený z průhledného bezbarvého skla, místy se na povrchu objevuje bílá koroze. Zdobený horizontálním plastickým páskem. Dochovaný o rozměrech: výška 2,9 cm a šířka 2,3 cm. Nalezený v jímce domu č.p. 2. Datovaný do 15. století.

128. Fragment výduti nádoby. Kresba a fotografie 275. Inventární číslo U / A 882. Vyrobený z průhledného bezbarvého skla, místy se na povrchu objevuje bílá koroze. Fragment není zdobený. Dochovaný o rozměrech: výška 3 cm a šířka 3,5 cm. Nalezený v jímce domu č.p. 2. Datovaný do 15. století.

129. Fragment výduti nádoby. Kresba a fotografie 276. Inventární číslo U / A 883. Vyrobený z průhledného bezbarvého skla, místy se na povrchu objevuje bílá koroze. Zdobený drobnými nálepy. Dochovaný o rozměrech: výška 3,2 cm a šířka 1,5 cm. Nalezený v jímce domu č.p. 2. Datovaný do 14. století až 15. století.

130. Fragment nádoby. Kresba a fotografie 248. Inventární číslo U / A 799. Vyrobený z neprůhledného skla béžové barvy. Fragment není zdobený. Dochovaný o rozměrech: výška 1,6 cm a šířka 4 cm. Nalezený na lokalitě hroby minoritů u sv. Jakuba. Datovaný do 16. století až 17. století.

131. Jedná se o ploché sklo, kruhový terčik, s oštipaným okrajem. Kresba a fotografie 249. Inventární číslo U / A 800 a),b). Oba kusy jsou z průhledného skla, jeden je nahnědlý a druhý nažloutlý. Oba fragmenty nejsou zdobené. Dochované o rozměrech: průměr (a) 2,8 cm a průměr (b) 1 cm. Nalezený na lokalitě hroby minoritů u sv. Jakuba. Datované do 16. století až 17. století.

132. Fragment nádoby. Kresba a fotografie 250. Inventární číslo U / A 801. Vyrobený z neprůhledného skla béžové barvy. Fragment není zdobený. Dochovaný o rozměrech: výška 6,7 cm; šířka (1) 2,6 cm a šířka (2) 0,1 cm. Nalezený na lokalitě hroby minoritů u sv. Jakuba. Datovaný do 16. století až 17. století.

133. Fragment patky a dřívku poháru. Kresba a fotografie 199. Inventární číslo U / A 746. Vyrobený z neprůhledného skla světle hnědé barvy. Na patce je plastický dekor rýhování. Dochovaný o rozměrech: průměr 6,6 cm a výška 7,2 cm. Nalezený na lokalitě základů domu č.p. 30, „U zlatého beránka“. Datovaný na konec 16. století až počátek 17. století.

5. 2. 4 Rekonstrukce, expozice

Dalšími nálezy jsou rekonstrukce nádob uložených v expozici Muzea východních Čech v Hradci Králové. Jedná se o dvě číše českého typu a jedna soudkovitá číše.

1. Jedná se o okraj, tři fragmenty výduti a patku číše. Kresba a fotografie 176. Vyrobená z neprůhledného skla světle hnědé barvy. Zdobená horizontálním plastickým páskem při okraji a drobnými nálepy na výduti. Dochovaná o rozměrech: okraj: výška 7 cm a šířka 6,9 cm; 1. část výduti: výška 3,4 cm a šířka 2,7 cm; 2. část výduti: výška 5,1 cm a šířka 2,2 cm; 3. část výduti: výška 6,5 cm a šířka 3,7 cm; patka: průměr 12,7 cm a hloubka 9 cm. Datovaná do 14. století až 15. století.

2. Jedná se o dva fragmenty okraje, pět zlomků výduti a patku číše. Kresba a fotografie 177. Vyrobená z průhledného až bílého skla, místy se na povrchu objevuje hnědá koroze. Zdobená horizontálním plastickým páskem při okraji a drobné nálepy na výduti. Dochovaná o rozměrech: okraj: výška 4,5 cm a šířka 4,9 cm; okraj (2): výška 7,4 cm a šířka 7,4 cm; fragment 1: výška 4,1 cm a šířka 3,5 cm; fragment 2: výška 2,6 cm a šířka 2,6 cm; fragment 3: výška 2,3 cm a šířka 3,5 cm; fragment 4: výška 2 cm a šířka 4,1 cm; fragment 5: výška 1,5 cm a šířka 2,3 cm; patka: průměr 12,2 cm a šířka 3,3 cm. Datovaná do 14. století až 15. století.

3. Jedná se o fragment okraje, výduti a patky soudkovité číše. Kresba a fotografie 179. Vyrobená z neprůhledného skla světle hnědé barvy. Číše není zdobena, pouze při okraji patky je drobná rýha. Dochovaný o rozměrech: okraj: výška 5,5 cm a šířka 9,4 cm; patka: průměr 7,8 cm a hloubka 2,4 cm. Datovaný do 14. století až 15. století.

5. 3 Rozbor

První rozbor se týká výzkumu z roku 1999, který proběhl při stavbě Hotelu královny Elišky v Hradci Králové. Sbírkou je uložena na archeologickém oddělení Muzea východních Čech. Ve většině případů se jedná o nálezy fragmentů dutého skla, ale i sklo ploché, tedy okenní. Celkem se našlo 12 zlomků. Typologické složení je následující: ploché sklo představuje jeden zlomek. Po dvou střepech se nachází patka nádoby a okraj nádoby. Čtyři fragmenty pocházejí z výduti nádoby. Součástí jsou také 3 skleněné zlomky, u kterých není jasné z jaké části a nádoby pocházejí.

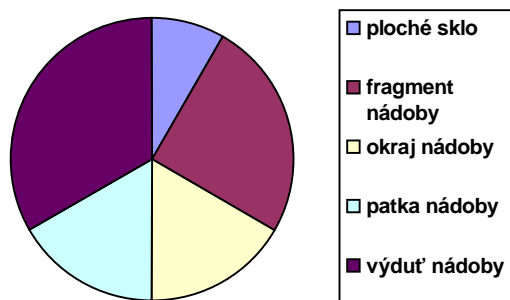

Graf 1. Typologie

Co se týče skloviny, ze které byla většina fragmentů vyrobená, je neprůhledná (11 kusů), s tím, že každý střep je zbarvený určitým odstínem barvy. Nejvíce fragmentů bylo hnědých (7), následuje bílá (2) a šedá s šedohnědou se nacházejí po jednom střepu. Pouze jeden zlomek je z průhledného bezbarvého skla.

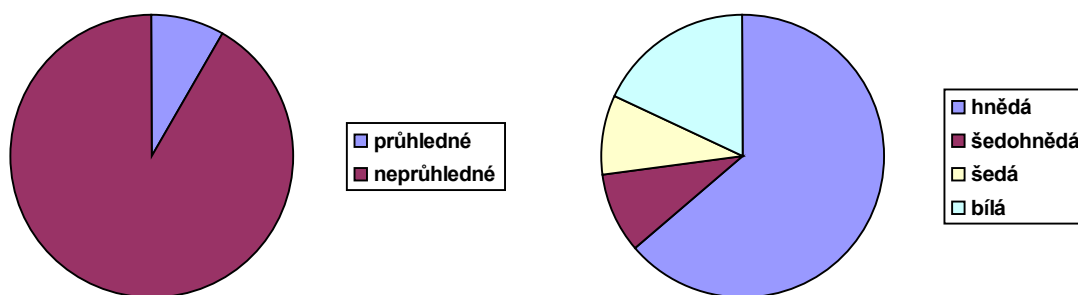

Graf 2. Sklovina

Graf 3. Barevnost

Z celé skupiny se dochovala většina fragmentů nezdobená, představují 9 zlomků. U dvou se nacházejí drobné nálepy a na jednom je naznačena horizontální výzdoba.

Skleněné fragmenty byly nalezeny v odpadních jímkách. 7 střepů pochází z odpadní jímky číslo 2, ležící u domů č.p. 116-118. Zbytek, tedy 5 střepů, se nacházelo v odpadní jínce 4, která byla u domů č.p. 217 – 218.

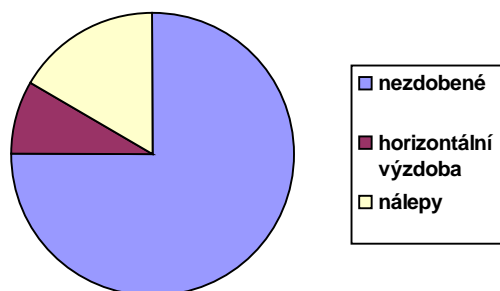

Graf 4. Výzdoba

Časově jsou fragmenty zařazeny do období od 14. století až do starší fáze 16. století.

Jako druhý je rozbor výzkumů, které proběhly v roce 2001 a 2005, na lokalitě „rezidence Šatlava“ v Hradci Králové. Tato sbírka je uložena na archeologickém oddělení Muzea východních Čech. Ve většině případů se jedná o nálezy fragmentů dutého skla, ale také sklo ploché, tedy okenní tabulky. Celkem je to 163 zlomků. Typologické složení je následující: nejvíce kusů představují patky číše (10), stejný počet mají i výduť číše. O něco méně se objevují okraje číše, v počtu 3 kusů a stejně tak i okraje džbánek. Dva kusy jsou z horní části, tedy hrdla, lahve a patky poháru, jeden zlomek představuje okraj talíře a ploché sklo. Další součástí souboru je velká skupina zlomků, u kterých nelze zjistit z jaké nádoby pocházejí. Nejvíce jich patří výduť, a to 100, následují okraje 28 a patky 3.

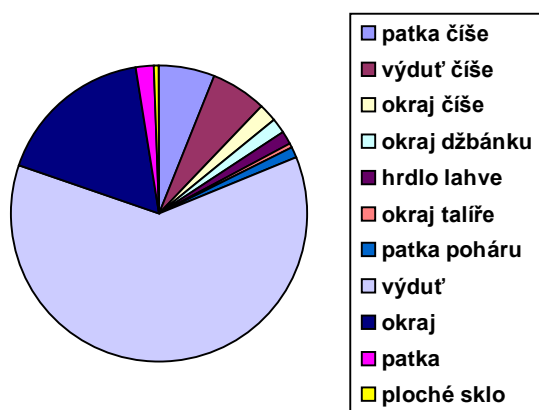

Graf 5. Typologie

Co se týče skloviny, ze které byla většina fragmentů vyrobená, je neprůhledná (130 kusů), s tím, že každý střep je zbarvený určitým odstínem barvy. Nejvíce bylo sklo zbarveno bíle, a to 29 kusů. Následující barvy jsou zastoupeny v počtech: 27 kusů béžová, 22 světle hnědá, tmavě hnědá 19 kusů, 15 šedá, 13 šedohnědá, 2 okrová a perleťová, po jednom zlomku

byla barva písková, zelenohnědá a zelená. Další možností podoby skloviny byla čirá bezbarvá sklovina, která představuje 23 zlomků. Naopak matné bezbarvé sklo se objevuje na 10 zlomcích. Velký počet nálezů je napadeno korozi, která může mít podobu například bílých, béžových nebo hnědých skvrn a nějakým způsobem dotváří charakteristiku jednotlivých zlomků (barva, míra dochování).

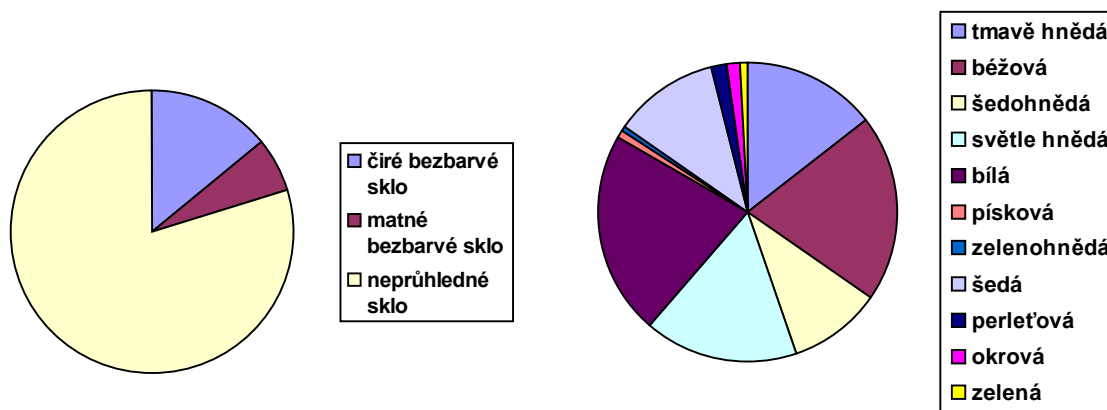

Graf 6. Sklovina

Graf 7. Barevnost

Z celého souboru se dochovala velká část fragmentů nezdobená, představují skupinu 60 zlomků. U ostatních, v menší či větší míře, určitá výzdoba zůstala. Jedná se především o drobné nálepy, které se na fragmentech nacházejí v různých počtech. Tato skupina představuje 67 zlomků. Nálepy se na střepech objevují buď samostatně, nebo v kombinaci s horizontálním plastickým páskem, se kterým se také setkáváme samostatně. Fragменты s horizontálním plastickým páskem představují 35 zlomků. Dále vertikální plastická žebra, která jsou někdy dozdobena drobnými nálepy nebo vpichy. Tuto výzdobu reprezentuje 15 zlomků. Po čtyřech střepech se objevuje výzdoba plastického pásku při okraji nádoby a mírně vyhnutý okraj. 3 kusy jsou zdobené vpichy a horizontální rýhou. Na dvou se nachází výzdoba optického dekoru vln.

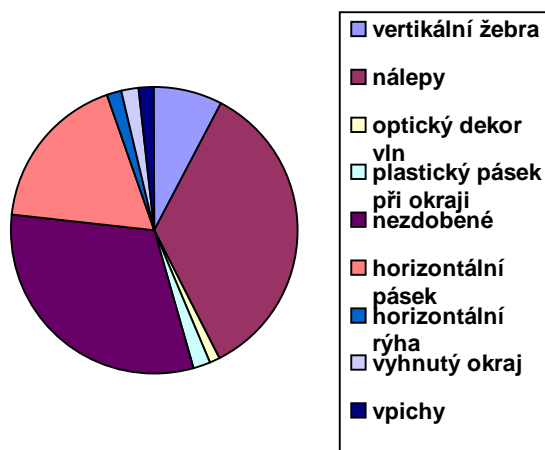

Graf 8. Výzdoba

Skleněné fragmenty byly nalezeny převážně v jímkách, kde měly dobré podmínky pro zachování. Při výzkumu z roku 2001 byly nalezeny v zásypové vrstvě, označené jako vrstva 15, v sektoru B2. Jednalo se o 6 zlomků. Co se týče etapy z roku 2005, nejvíce střepů se nacházelo ve výkopu v sondě 10. Zde byl objekt 1, označený jako jímka 1, kde se sklo nalézalo v jejích jednotlivých vrstvách. Ve vrstvě 110 byly 4 zlomky, v kulturních vrstvách 135, 107, 124 a 114 bylo jen po jednom zlomku a ve vrstvě 113 se nacházelo skla nejvíce, a to 44 střepů. Poslední kulturní vrstva obsahovala 37 zlomků. Dále byl v sondě 10 odkryt objekt 15, jednalo se o jímku, kde byl nalezen 1 střep. Stejně tak objekt 5, také jímka, obsahovala dva skleněné střepy. Již zmíněná jímka číslo 1, narušila objekt 7, který obsahoval 7 zlomků. Dále byla vykopána sonda 14, ve které byl nalezen objekt 13, opět jímka, která obsahovala 5 střepů. Při výkopu sondy 12 byl nalezen pouze jeden střep v kulturní vrstvě 116. Jako poslední sonda 6, kde se nacházela jímka a v její kulturní vrstvě 185 bylo objeveno velké množství střepů, 52 kusů.

Časově jsou fragmenty zařazeny do období od první poloviny 14. století až do 15. století.

V následující části rozboru výzkumu rezidence Šatlava jsou tabulky, které představují jímky a vrstvy s nálezy. U jednotlivých jímek je vypsána vrstva a její skleněný obsah. Pozorují typologii střepu, jeho výzdobu a časové zařazení. Uvedeno je i číslo, které má zlomek v katalogu. Jako první je tabulka z etapy výzkumu roku 2001, dále se nacházejí dvě tabulky z etapy z roku 2005, jedná se o jímku 1 v sondě 10, kde lze sledovat několik vrstev a jímka v sondě 6, kde byla bohatá na skleněný materiál jen jedna vrstva.

Tabulka 1. – 2001, rezidence Šatlava, sektor B2, vrstva 15

číslo v katalogu	celkem střepů	typologie	výzdoba	datace
	6			
1.	-	patka a dřík poháru	nezdobený	-
2.	-	výduť nádoby	nezdobený	-
3.	-	výduť nádoby	horizontální rýha	-
4.	-	výduť nádoby	nezdobený	-
5.	-	výduť nádoby	nezdobený	-
6.	-	ploché sklo	nezdobený	-

Tabulka 2. – 2005, rezidence Šatlava, sonda 10, jámka 1

číslo v katalogu	vrstva	celkem střepů	typologie	výzdoba	datace
	135	1			
44.	135	-	okraj nádoby	nezdobený	-
	124	1			
45.	124	-	výduť nádoby	nálepy	14.-15. století
	114	1			
46.	114	-	patka poháru	nezdobený	14.-15. století
	113	44			
47.	113	-	okraj nádoby	horizontální proužek při okraji	14.-15. století
48.	113	-	okraj a výduť nádoby	nezdobený	14.-15. století
49.	113	-	výduť nádoby	nezdobený	14.-15. století
50.	113	-	patka číše	nezdobený	14.-15. století
51.	113	-	výduť nádoby	vertikální žebro a nálepy	14.-15. století
52.	113	-	okraj nádoby	horizontální plastický pásek a nálepy	14.-15. století
53.	113	-	výduť nádoby	horizontální plastický pásek a nálepy	14.-15. století
54.	113	-	výduť nádoby	horizontální plastický pásek a nálepy	14.-15. století
55.	113	-	okraj nádoby	nezdobený	14.-15. století
56.	113	-	výduť nádoby	nezdobený	14.-15. století
57.	113	-	výduť nádoby	nezdobený	14.-15. století
58.	113	-	výduť nádoby	vertikální žebro a nálepy	14.-15. století
59.	113	-	výduť nádoby	nálepy	14.-15. století

60.	113	-	výduť nádoby	nálepy	14.-15. století
61.	113	-	výduť nádoby	nálepy	14.-15. století
62.	113	-	výduť nádoby	horizontální plastický pásek	14.-15. století
63.	113	-	výduť nádoby	horizontální plastický pásek	14.-15. století
64.	113	-	výduť nádoby	horizontální plastický pásek a nálepy	14.-15. století
65.	113	-	výduť nádoby	nezdobený	14.-15. století
66.	113	-	výduť nádoby	nezdobený	14.-15. století
67.	113	-	výduť nádoby	nálepy	14.-15. století
68.	113	-	výduť nádoby	nálepy	14.-15. století
69.	113	-	výduť nádoby	nálepy	14.-15. století
70.	113	-	výduť nádoby	horizontální plastický pásek	14.-15. století
71.	113	-	výduť nádoby	nálepy	14.-15. století
72.	113	-	výduť nádoby	nálepy	14.-15. století
73.	113	-	výduť nádoby	nezdobený	14.-15. století
74.	113	-	výduť nádoby	nezdobený	14.-15. století
75.	113	-	výduť nádoby	nezdobený	14.-15. století
76.	113	-	okraj nádoby	horizontální plastický pásek	14.-15. století
77.	113	-	okraj nádoby	nezdobený	14.-15. století
78.	113	-	okraj nádoby	nezdobený	14.-15. století
79.	113	-	okraj nádoby	horizontální plastický pásek	14.-15. století
80.	113	-	okraj nádoby	nezdobený	14.-15. století
81.	113	-	okraj nádoby	nezdobený	14.-15. století
82.	113	-	výduť nádoby	nálepy	14.-15. století
83.	113	-	okraj nádoby	nezdobený	14.-15. století
84.	113	-	výduť nádoby	nálepy	14.-15. století
85.	113	-	výduť nádoby	nálepy	14.-15. století

86.	113	-	výduť nádoby	nálepy	14.-15. století
87.	113	-	výduť nádoby	nálepy	14.-15. století
88.	113	-	výduť nádoby	nálepy	14.-15. století
89.	113	-	výduť nádoby	nálepy	14.-15. století
90.	113	-	výduť nádoby	nezdobený	14.-16. století
	110	4			
91.	110	-	patka číše	nezdobený	16.století
92.	110	-	výduť nádoby	horizontální plastický pásek	16.století
93.	110	-	výduť nádoby	nezdobený	16.století
94.	110	-	výduť nádoby	nálepy	16. století
	107	1			
95.	107	-	výduť nádoby	nálepy	16. století

Tabulka 3. – 2005, rezidence Šatlava, sonda 6, jímka

číslo v katalogu	vrstva	celkem střepů	typologie	výzdoba	datace
	185	52			
106.	185	-	výduť číše	nezdobený	14.-15. století
107.	185	-	patka a výduť číše	vertikální žebra	14.-15. století
108.	185	-	okraj džbánu	nezdobený	14.-15. století
109.	185	-	výduť nádoby	vertikální žebra	14.-15. století
110.	185	-	okraj nádoby	nezdobený	14.-15. století
111.	185	-	okraj a výduť džbánu	vertikální žebra a nálepy	14.-15. století
112.	185	-	okraj džbánu	nezdobený	14.-15.století
113.	185	-	patka a výduť číše	nezdobený	14.-15. století
114.	185	-	okraj a výduť nádoby	horizontální plastický pásek	14.-15. století
115.	185	-	hrdlo lahve	horizontální plastický pásek	14.-15. století
116.	185	-	výduť nádoby	horizontální	14.-15. století

				plastický pásek	
117.	185	-	výduť nádoby	nálepy	14.-15. století
118.	185	-	výduť nádoby	vertikální žebra a nálepy	14.-15. století
119.	185	-	výduť nádoby	nálepy	14.-15. století
120.	185	-	výduť nádoby	nálepy	14.-15. století
121.	185	-	výduť nádoby	horizontální plastický pásek	14.-15. století
123.	185	-	výduť nádoby	nálepy	14.-15. století
124.	185	-	výduť nádoby	nálepy	14.-15. století
125.	185	-	výduť nádoby	vertikální žebra a vpichy	14.-15. století
126.	185	-	výduť číše	horizontální plastický pásek a nálepy	14.-15. století
127.	185	-	výduť číše	nálepy	14.-15. století
128.	185	-	výduť nádoby	vertikální žebra a nálepy	14.-15. století
129.	185	-	výduť nádoby	horizontální plastické pásky	14.-15. století
130.	185	-	výduť nádoby	horizontální výzdoba	14.-15. století
131.	185	-	výduť nádoby	vertikální žebra a vpichy	14.-15. století
132.	185	-	patka nádoby	nezdobený	14.-15. století
133.	185	-	výduť nádoby	nálepy	14.-15. století
134.	185	-	okraj nádoby	nezdobený	14.-15. století
135.	185	-	výduť nádoby	horizontální plastické pásky	14.-15. století
137.	185	-	výduť nádoby	vertikální žebra	14.-15. století
138.	185	-	výduť nádoby	horizontální výzdoba	14.-15. století
139.	185	-	výduť nádoby	vertikální žebra	14.-15. století

140.	185	-	okraj nádoby	nezdobený	14.-15. století
141.	185	-	okraj nádoby	nezdobený	14.-15. století
142.	185	-	výduť nádoby	horizontální plastické pásky	14.-15. století
143.	185	-	výduť nádoby	nezdobený	14.-15. století
144.	185	-	okraj nádoby	horizontální plastické pásky	14.-15. století
145.	185	-	okraj nádoby	nezdobený	14.-15. století
146.	185	-	výduť nádoby	nálepy	14.-15. století
147.	185	-	výduť nádoby	horizontální plastický pásek a nálepy	14.-15. století
148.	185	-	výduť nádoby	horizontální plastické pásky a nálepy	14.-15. století
149.	185	-	patka nádoby	nezdobený	14.-15. století
150.	185	-	výduť nádoby	nálepy	14.-15. století
151.	185	-	patka nádoby	nezdobený	14.-15. století
152.	185	-	okraj a výduť číše	horizontální plastický pásek a nálepy	14.-15. století
153.	185	-	výduť číše	horizontální plastické pásky a nálepy	14.-15. století
154.	185	-	výduť číše	nálepy	14.-15. století
155.	185	-	výduť číše	nálepy	14.-15. století
156.	185	-	výduť číše	nálepy	14.-15. století
157.	185	-	výduť číše	nálepy	14.-15. století

Následující část nálezů patří do skupiny, pocházející z historického oddělení Muzea východních Čech v Hradci Králové. Jedná se o starší sbírku, u které už nelze zjistit nálezové okolnosti a lokalitu výzkumu. Ve většině případů se jedná o nálezy fragmentů dutého skla, ale i plochého, tedy okenní tabulky. Celkem je to 133 zlomků. Typologické složení je následující:

nejvíce kusů představují výdutí nádob 28, jsou to nádoby, u kterých nelze zjistit jejich typové zařazení. Jen o dva kusy méně, tedy 26, mají patky číší. O něco méně se objevují dřívky pohárů, v počtu 15 kusů. Čtrnáctkrát byla nalezena patka poháru a jedenáctkrát patky blíže neurčených nádob. Devět kusů představují výdutí číší a okraje opět blíže neurčených nádob. Dále se nacházelo sklo ploché 8 kusů, okraje číší 4 kusy a třikrát se setkáváme s výdutí poháru. Po jednom střepu byla nalezena výduť lahve, skleněná kulička, dno lahve, fragment kulovité nádoby, okraj poháru a hrdlo lahve.

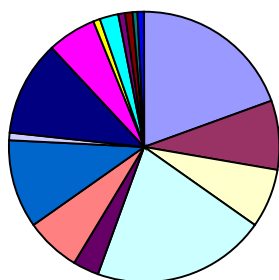

patka číše	patka nádoby	výduť číše
výduť nádob	okraj číše	okraj nádoby
patka poháru	výduť lahve	dřík poháru
ploché sklo	skleněná kulička	výduť poháru
dno lahve	kulovitá nádoba	okraj poháru
hrdlo lahve		

Graf 9. Typologie

Co se týče skloviny, ze které byla většina fragmentů vyrobená, je neprůhledná (72 kusů), s tím, že každý střep je zbarvený určitým odstínem barvy. Nejvíce byly střepy v barvě světle hnědé, a to 20 kusů. Následující barvy jsou zastoupeny v počtech: 19 kusů béžových, 9 kusů hnědých, 10 kusů okrových, 6 kusů bílých, 4 kusy zelených, 3 kusy šedých a jeden střep černý. Další možností podoby skloviny byla čirá, ať už bezbarvá, či s lehkým nádechem nějakého odstínu barvy. Průhledných střepů bylo 44, z toho 2 měly lehce nažloutlou barvu, 11 nazelenalou, 3 našedlou, 4 zlatavou a 2 nahnědlou barvu. Ještě se objevuje matná sklovina (17), také buď bezbarvá, nebo s lehkým nádechem barvy. Jedná se o dva střepy nažloutlé, 11 nazelenalých, 2 našedlé, 4 zlatavé a 2 nahnědlé. Opět je tu velký počet nálezů napadeno korozí.

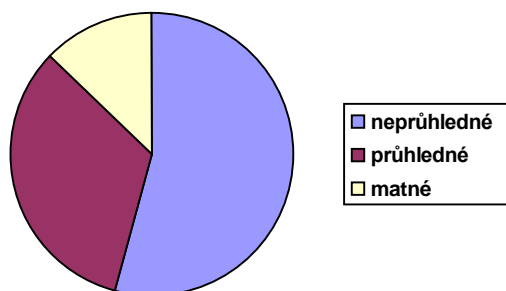

Graf 10. Sklovina

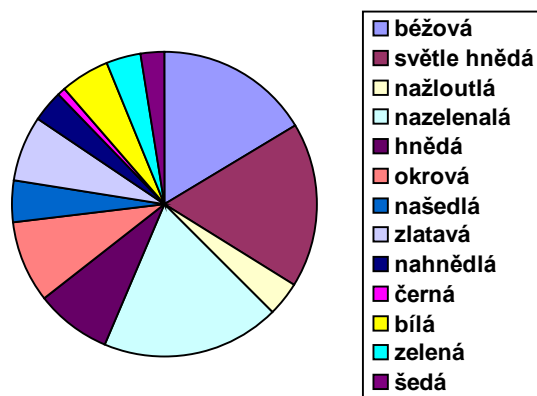

Graf 11. Barevnost

Z celého souboru se dochovala velká část fragmentů nezdobená, představují skupinu 59 zlomků. U ostatních, v menší či větší míře, určitá výzdoba zůstala. Jedná se především o plastický dekor, který se nachází na 21 střepech. Dále jsou to zlomky, na kterých je plastický horizontální pásek, 17 kusů. Ten se objevuje buď samostatně, nebo v kombinaci s drobnými nálepy. Střepey s nálepy představují 15 kusů. Dále malba emaily, tato výzdoba je prezentována 10 zlomky. Na pěti okrajích se nachází zdobení pomocí mírně vyhnutého okraje. Po 3 zlomcích se nachází zdobení plastickým prstencem a také zatavené vlákno, které je bílé nebo šedé barvy. Dva střepey jsou zdobeny plastickým proužkem při okraji a horizontálním žlábkováním. Po jednom zlomku se objevuje zdobení pomocí rýhy při okraji patky, tažené kapky a vertikální žebra.

Vzhledem k tomu, že se jedná o starší sbírku, není známé odkud přesně střepey pocházejí, jen že jsou z Hradce Králové. Lokalita je určena pouze u několika málo kusů. 20 střepeů bylo nalezeno v jímce u domu č.p. 2 v Hradci Králové, dále 3 střepey pocházejí z hrobů minoritů u sv. Jakuba a jeden byl nalezen v základech domu č.p. 30 „U zlatého beránka“.

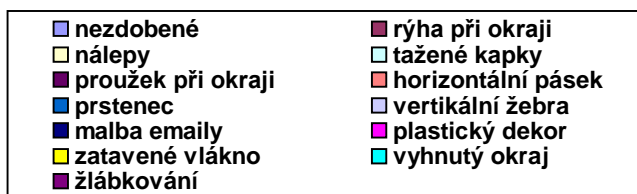
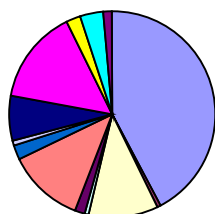

Graf 12. Výzdoba

Časově jsou všechny fragmenty zařazeny do období od 14. století až do 17. století.

Následující část rozboru je tabulka, která představuje složení jímky u domu č.p. 2 v Hradci Králové. Z množství střepů vybraných ze staré sbírky Muzea východních Čech, je to skupina, u které je známa lokalita nálezů. Sleduji tvarové zastoupení, výzdobu jednotlivých zlomků a jejich datové zařazení. Také je uvedeno číslo, které má střep v katalogu.

Tabulka 4. – jímka u domu č.p. 2 v Hradci Králové

číslo v katalogu	celkem střepů	typologie	výzdoba	datace
	20			
110.	-	patka číše	nezdobený	14.-15. století
111.	-	výduť nádoby	nálepy	14.-15. století
112.	-	výduť nádoby	nezdobený	14.-15. století
113.	-	výduť nádoby	horizontální plastické pásky	14.-15. století
114.	-	výduť nádoby	horizontální plastické pásky	14.-15. století
115.	-	výduť nádoby	nálepy	14.-15. století
116.	-	patka číše	nezdobený	14.-15. století
117.	-	výduť číše českého typu	nezdobený	14.-15. století
118.	-	výduť číše českého typu	nezdobený	14.-15. století
119.	-	výduť číše českého typu	horizontální plastický pásek	14.-15. století
120.	-	okraj číše českého typu	nezdobený	14.-15. století
121.	-	výduť nádoby	nálepy	14.-15. století
122.	-	výduť nádoby	nálepy	14.-15. století
123.	-	patka číše	nálepy	14.-15. století
124.	-	patka číše	nezdobený	15. století
125.	-	okraj číše	horizontální plastický pásek	15. století
126.	-	výduť číše	horizontální	15. století

			plastický pásek	
127.	-	výduť nádoby	horizontální plastický pásek	15.století
128.	-	výduť nádoby	nezdobený	15. století
129.	-	výduť nádoby	nálepy	14.-15. století

Poslední skupinou jsou nálezy, které bylo možné sestavit a utvořit rekonstrukci dané nádoby. Uložené jsou v expozici Muzea východních Čech v Hradci Králové. Jedná se o dvě číše českého typu a jednu číši soudkovitou. Číše českého typu a soudkovitá číše jsou vyrobené z neprůhledného skla světle hnědé barvy. Druhá číše českého typu je z průhledného skla místy až bílého, s hnědou korozí na povrchu. Obě číše českého typu jsou zdobeny horizontálním plastickým páskem při okraji a drobnými nálepy na výdutích. Soudkovitá číše, kromě drobné rýhy na patce, není zdobená. Nádoby jsou datovány do období 14. století až 15. století.

6. Srovnání

V této kapitole je porovnání vybraných kusů ze sbírky skla z Muzea východních Čech v Hradci Králové. Soubor pochází z roku 2005, výzkumu lokality rezidence Šatlava, v Hradci Králové. Zlomky byly nalezeny v jímce 1 sondě 10 a jejích vrstvách, jímce 13 sondě 14 a jímce v sondě 6. A vybrané střepy ze starší sbírky, nalezené v jímce, nacházející se u domu č.p. 2 v Hradci Králové. Nálezy jsou uloženy v Muzeu východních Čech, na archeologickém a historickém oddělení. Veškeré sklo, které při porovnávání použiji, je datováno do období 14. století až 15. století.

Vybraný soubor z Hradce Králové budu srovnávat s některými výzkumy, kde sklo tvořilo velkou část nálezového fondu. Jako první se jedná o výzkum z Brna, lokalita Velký Špalíček z 80. let 20. století. Jde o fond, který obsahuje 2200 kusů, uložených v Muzeu města Brna. Z výzkumu pochází duté i okenní sklo. Vybraný soubor je datován do období let 1270 až 1350 a 1350 až 1400. Sklo bylo vyrobeno v českých i moravských sklárnách.⁷⁶ Dalším je výzkum, který proběhl v Chrudimi Filištínské ulici, z roku 1996. Nalezeno bylo více jak 5000 zlomků dutého i okenního skla. Vybrané střepy jsou zařazeny do období 14. století až 15. století.⁷⁷ Jako poslední ke srovnání použiji výzkum, který se uskutečnil v Mostě na parcelách domů č.p. 26 Hronova ulice a č.p. 226 na II. náměstí v Mostě. Střepy spadají do období 13./14. století až 15. století. Nalezeno bylo jak sklo duté stolní, tak okenní destičky.⁷⁸

Při srovnávání sleduji podobnost v typologickém zastoupení, výzdobě jednotlivých střepů, jejich barevnost a místo nálezu.

Jako první je uvedeno srovnání starší a mladší sbírky z Hradce Králové. Jedná se o vybraný soubor skla, pocházející z jímky u domu č.p. 2 v Hradci Králové (dále označována jako starší jímka), za starší sbírku počet střepů tvoří 20 kusů. Z mladší sbírky jsem zvolila jímku, nacházející se v sondě 6, z výzkumu rezidence Šatlava roku 2005 (dále jako mladší jímka). Soubor tvoří 52 střepů. Porovnávat budu typologické zastoupení a výzdobu fragmentu, nebo jejich barvu. Tyto dvě jímky jsem zvolila také proto, že datace střepů obou objektů se pohybuje okolo 14. – 15. století. Většina nálezů se dochovala ve formě fragmentů.

V typologickém složení jímek se nejvíce vyskytují fragmenty z nádob, u kterých nelze zjistit typové zařazení. Ve starší jímce je to 10 střepů a jímka mladší jich obsahovala 35. Dále se vyskytovaly zlomky číší, v některých případech se jednalo o číši českého typu. Jímka u

⁷⁶ URL:<[http://www.archaiabrno.org/home.cs/?acc=projekt sklo](http://www.archaiabrno.org/home.cs/?acc=projekt%20sklo)>.

⁷⁷ Černá, Eva: *Soubory skel z Chrudimi, Filištínské ulice*. Chrudimský vlastivědný sborník 9. Regionální muzeum v Chrudimi. Str 3-36. 2005. ISBN 80 – 903265 – 7 – 9.

⁷⁸ Klápště, Jan (ed.): *Archeologie středověkého domu v Mostě (č.p. 226)*. Praha- Most. 2002. ISBN 80 – 86124 – 35- 5.

domu č.p. 2 ukrývala 10 kusů a jímka z roku 2005 11 kusů. Jako poslední byly nalezeny 3 střepy z džbánu a jeden z lahve, tyto jmenované se vyskytovaly pouze v jímce ze sondy 6 roku 2005. Nejpočetněji jsou střepy zastoupeny výdutěmi. V jímce se starším souborem zastoupeny 14 (pocházejí z číší 10 kusů i nádob 25 kusů) a v mladším 36 kusů (z číší 4 a nádob 10). Nálezy doplňují okraje. 2 byly nalezeny ve starší jímce a 11 v mladší. Pocházejí z několika nádob, a to číše, džbánu a nádoby typologicky nezařaditelné. V jímce od domu č.p. 2 se okraj objevil dvakrát a pocházel z číší. Naopak v jímce ze sondy 6 bylo nalezeno okrajů 11, z toho 7 střepů patřilo nádobám, 3 džbánkům a 1 číši. V neposlední řadě se v jímkách nacházely patky. Ve starších nálezech se vyskytovaly 4, které pocházely z číší, a v mladších 2 patky z nádob bez bližšího typového zařazení. Jako poslední bylo nalezeno hrdlo lahve, která se nacházela pouze v jímce ze sondy 6, z roku 2005. Většina střepů je vyrobena z neprůhledné skloviny, starší nálezy tvoří skupinu 15 a mladší 49 kusů, z nichž každý střep je zbarven určitým odstínem barvy. V jímce u domu č.p. 2 převažovaly zlomky béžové barvy, na 7 střepích. Následovaly: okrová (4 kusy), bílá (3 kusy) a hnědá (1 kus). Naopak v jímce ze sondy 6, převažovaly střepy bílé barvy, a to 26 kusů. Dále také: světle hnědá (8 kusů), béžová (7 kusů), tmavě hnědá (6 kusů) a okrová (2 kusy). V obou jímkách se také objevovaly střepy vyrobené z průhledného skla. Ve starších nálezech 4 střepy z průhledné bezbarvé skloviny a 1 ze skloviny průhledné nazelenalé. V mladší jímce se takto vyrobený střep nacházel jeden a jeden z matného bezbarvého skla.

Výzdoba ve starém souboru se na 8 střepích nedochovala žádná, jinak je zde příklad nálepů (na 6 střepích), nebo horizontálních plastických pásků (na 6 střepích), ty v několika případech byly na zlomku společně. Podobná výzdoba se vyskytuje i v mladším souboru, kdy nejpočetnější byly střepy s nálepy (21 kusů), dále s horizontálním plastickým páskem, opět někdy kombinace obou výzdobných prvků. Velký počet fragmentů zdobený nebyl, a to 13. 9 zlomků představuje výzdobu vertikálním žebrem, z toho na dvou byla žebra navíc dozdobena vpichy. Na dvou zlomcích se nacházela horizontální výzdoba, naznačena jen v pozůstatku.

Závěrem tohoto srovnání bych řekla, že tím, jak střepy pocházejí ze stejného období, tedy 14. – 15. století, vykazují stejné výrobní znaky, jak v typologii, tak ve výzdobě jednotlivých nádob. Jedná se především o číše, nebo číše českého typu, s typickou výzdobou drobných perličkovitých nálepů a horizontálním plastickým páskem při okraji. Jejichž sklo je zbarveno ve většině případů do bílé až béžové barvy. Nálezy číší doplňují příklady lahví a džbánků, opět s typickou výzdobou vertikálních žebříků, někdy dozdobených nálepy, nebo drobnými vpichy.

Další srovnání se věnuje střepům nalezeným při výzkumech rezidence Šatlava v Hradci Králové roku 2005. Vybrané střepy byly objeveny v jímce 1, sondě 10 a jejich vrstvách (52 kusů), dále v jímce 13 sondy 14 (5 kusů) a jímce v sondě 6 (52 kusů). A z již výše popsanych výzkumů z Brna, Chrudimi a Mostu. Tyto výzkumy jsem vybrala opět proto, že střepy při nich nalezené, spadají do časového období 14.- 15. století, a všechny pocházejí ze zahloubených objektů, tedy odpadních jímek a studní. Při porovnávání sleduji typologii nádob, ze kterých zlomky pocházejí, jejich výzdobu a případně i barvu.

Typologie nalezených fragmentů většinou představuje duté sklo, jen několik málo kusů je sklo ploché. Ve vybraných jímkách z Hradce Králové se jedná převážně o střepy číší, pohárů, lahví, džbánek a nádob, u kterých nelze zjistit jejich typové zařazení. Podobnou skladbu nalezeného skla měly i jímky z ostatních výzkumů. V Brně byly objeveny číšky, lahve s vnitřním prstencem, šálky, konvičky, džbány, lahve a číše českého typu.⁷⁹ Jímky v Chrudimi obsahovaly fragmenty nádob: vysoké a nízké číše, lahve, konvičky, poháry, poklička, víceboká láhev a číše českého typu v několika variantách, pišťalová a soudkovitá.⁸⁰ Z Mostu pocházejí: lahve, poháry, číše, okenní terčíky a destičky, číšky, vysoké číše, konvičky, víceboká číška, kutrolf a lampa.⁸¹ Detailnější typové zastoupení je k dispozici pouze u vybraných střepů z Hradce Králové. Nejpočetněji jsou zastoupeny nádoby, u kterých není jasné jejich typologické zařazení, představují 91 zlomků. Z toho 69 náleží výduti těchto nádob, 19 okrajům a 3 patkám. 12 střepů představují číše. Z toho výduť se nachází sedmkrát a patka pětkrát. Džbánek je reprezentován 3 střepy, které pocházejí z okraje. Pouze po jednom fragmentu byl nalezen pohár (patka) a láhev (hrdlo).

Každý střep je typický svou specifickou výzdobou dané doby a nádoby. Duté stolní sklo nalezené v Brně je zdobené různorodými výzdobnými prvky. Na číších se většinou nacházejí nálepy, které jsou šnekovité, nebo vytažené do hrotu, i vertikální žebra. Na povrchu šálků se objevují jemná či výraznější žebra. Barevnost skleněných fragmentů je většinou hnědá, hnědožlutá, nebo našedlé sklo. V případě konviček se jedná o sklo barvy pečetiho vosku.⁸² Výzdoba Chrudimských nálezů je opět typická pro dané nádoby. Číše jsou zdobeny nálepy, například perličkovité, nebo vertikálně tažené kapky. Dále jsou číše zdobeny vertikálními žebry, která mohla být hladká, nebo se zrníčky modrého skla. Objevuje se i zatavené vlákno, někdy v podobě klikatek. Nalezené poháry jsou na nožce zdobeny opticky

⁷⁹ URL:<[http://www.archaiabrno.org/home.cs/?acc=projekt sklo](http://www.archaiabrno.org/home.cs/?acc=projekt%20sklo)>.

⁸⁰ Černá, Eva: *Soubory skel z Chrudimi, Filištínské ulice*. Chrudimský vlastivědný sborník 9. Regionální muzeum v Chrudimi. Str 3-36. 2005. ISBN 80 – 903265 – 7 – 9.

⁸¹ Klápště, Jan (ed.): *Archeologie středověkého domu v Mostě* (č.p. 226). Praha- Most. 2002. ISBN 80 – 86124 – 35- 5.

⁸² URL:<[http://www.archaiabrno.org/home.cs/?acc=projekt sklo](http://www.archaiabrno.org/home.cs/?acc=projekt%20sklo)>.

modelovanou kupou a lahve se složitě natavovaným vláknem.⁸³ Nakonec výzdoba skleněných střepů nalezených v Mostě. Opět se nachází skleněné fragmenty zdobené nálepy, kdy na některých se objevují v podobě vertikálně tažených kapek. Zlomky jsou z neprůhledného skla, zbarveného do hnědé až hnědočerné barvy.⁸⁴

I skleněné fragmenty z Hradce Králové představují podobnou výzdobu jako nálezy z výše uvedených výzkumů. Nejčastěji se objevuje výzdoba drobnými nálepy, je na 45 střepích. Nálepy se na nádobách někdy nacházely v kombinaci s horizontálním plastickým páskem. Ten bývá na zlomech i samostatně a ve vybraných střepích představuje 27 kusů. Velké množství fragmentů zdobených nebylo, nebo se na nich výzdoba nedochovala, jedná se o 39 kusů. Jako další možností výzdoby je vertikální plastické žebro (11), které je ve dvou případech dozdobeno drobnými vpichy. Poslední se objevuje horizontální plastický pásek při okraji nádoby, ten se ve vybraném souboru objevuje jednou. Barevnost vybraných střepů je většinou bílá nebo béžová, světle hnědá a jiné odstíny. Velké množství je vyrobeno z neprůhledného skla, jen málo kusů představuje sklo průhledné, ať už bezbarvé nebo s odstínem barvy. Dalším příkladem může být sklo matné, vyskytující se jen výjimečně.

Opět z uvedeného srovnání vychází to, že střepy pocházející ze stejné doby, a to 14. století až 15. století, jsou velmi podobné. Jejich typologie odpovídá dané době. Převážně se vyskytují číše, lahve a poháry. Stejně tak jejich výzdoba je velmi podobná. Hlavně na číších se nacházejí nálepy, lahve jsou zdobeny vertikálními žebry a poháry mají většinou různě zdobené dřívky. I míra dochování odpovídá místu nálezu, a to jímce a studni.

Na závěr bych uvedla graf, který představuje souhrn počtu dutého stolního skla, plochého okenního a jeden kus zvláštního tvaru, v tomto případě skleněné kuličky. Graf je sestaven podle počtu nalezených skleněných střepů z vybrané sbírky z Muzea východních Čech v Hradci Králové.



Graf 13. Typologie, Hradec Králové

⁸³ Černá, Eva: *Soubory skel z Chrudimi, Filištínské ulice*. Chrudimský vlastivědný sborník 9. Regionální muzeum v Chrudimi. Str 3-36. 2005. ISBN 80 – 903265 – 7 – 9.

⁸⁴ Klápště, Jan (ed.): *Archeologie středověkého domu v Mostě (č.p. 226)*. Praha- Most. 2002. ISBN 80 – 86124 – 35- 5.

7. Závěr

Hlavním úkolem této práce bylo zdokumentovat vybrané kusy ze sbírky skleněných střepů, uložených v Muzeu východních Čech v Hradci Králové, na archeologickém a historickém oddělení. Celkem jsem zpracovala 311 skleněných fragmentů dutého stolního i plochého okenního skla. To bylo pomocí nálezů keramiky, nacházející se ve stejných jímkách a vrstvách se střepy, datováno do zhruba 13. století až 17. století. Kromě odpadních jímek byla dalším místem nálezů studna a v několika málo případech i hrob. Nalezené střepy jsou ve formě fragmentu. S tím, že u tří číší, uložených v expozici Muzea, se podařila provést rekonstrukce. Jedná se o dvě číše českého typu a jednu číši soudkovitou.

Vybraný soubor pochází z výzkumů, provedených Muzeem východních Čech v Hradci Králové. V roce 1999 proběhl výzkum při stavbě Hotelu královny Elišky na Malém náměstí. Nálezy byly objeveny v odpadní jínce 2 u domů č.p. 116 – 118 a v jínce 4 u domů č.p. 217 – 218. Další zlomky pocházejí z velkého výzkumu, provedeném na několik etap. Jedna z nich se uskutečnila v roce 2001, jednalo se o výzkum na lokalitě rezidence Šatlava. Střepy byly nalezeny v zásypové vrstvě 15, v sektoru B2, na území domů č.p. 101 – 103. Následující etapy, proběhly také na zmíněné lokalitě, konaly se v roce 2005. Při této akci bylo vykopáno několik sond, z nichž nejvíce objektů, obsahující skleněné fragmenty měla sonda 10. V ní se našla jímka 1, která představovala několik vrstev, kde se střepy nacházely v menších či větších počtech a míře dochování. Jedná se o vrstvy: 107, 110, 113, která obsahovala zlomků nejvíce, 114, 124 a 135. Dále byl v sondě 10 nalezen objekt 15, objekt 7 a objekt 5, což byly jímkové, ve kterých mnoho střepů nebylo, jednalo se o počet 1 – 7 kusů. Následuje sonda 12, kde se skleněné fragmenty nacházely pouze v kulturní vrstvě 116 a sonda 14, ve které byl vykopán objekt 13, jímka. Zmíněné sondy a v nich nalezené objekty se nacházely v části lokality nazývané „malý dvůr“. Jako poslední jsem měla k dispozici střepy ze sondy 6 a v ní nalezené jínce, jejíž kulturní vrstva 185 obsahovala velké množství skla. Tato sonda byla vykopána v druhé části lokality, nazývané „velký dvůr“. Obě části jsou součástí výzkumu rezidence Šatlava z let 2001 a 2005.

Všechny informace jsem získala ze zpráv, vypracovaných k jednotlivým výzkumům, které provedlo Muzeum východních Čech v Hradci Králové, pod vedením Radka Bláhy. Detailnější popis nálezových situací i s objekty se nachází v kapitole o zpracované sbírce (kapitola 5.).

Součástí katalogu jsou střepy, pocházející ze staré sbírky. Bohužel k tomuto souboru jsem měla k dispozici pouze málo informací, jako například datové zařazení jednotlivých

střepů, jejich popis a rozměry. Jen u některých, a to 20 kusů, bylo konkrétněji uvedeno, že pocházejí z odpadní jímky u domu č.p. 2, více se nedochovalo.

Množství nalezených střepů je napadeno silně korozí, která mohla změnit barvu i charakteristiku zlomku. Sklovina fragmentů je většinou neprůhledná, zbarvená určitým odstínem barvy. Převažují barvy přírodního charakteru, a to okrová, hnědá, zelená, béžová, ale i bílá. Stejně tak při výrobě skla průhledného došlo k určitému zbarvení, velké množství je lehce nazelenalých, nažloutlých a našedlých, ale i bezbarvých. V tomto případě podobné byly střepy z matného skla, také buď bezbarvé, nebo s lehkým odstínem nějaké barvy.

Ve zpracovaném souboru se nachází množství různých druhů nádob, charakteristické pro období 14. – 15. století. Jedná se převážně o číše, zdobené různými nálepy, nebo číše českého typu. Dále se objevují lahve a džbánky, na jejichž povrchu jsou vertikální žebra, někdy dozdobena nálepem nebo drobným vpichem. I velké množství pohárů, které jsou prezentovány převážně různě zdobenými dřívky.

Při zpracování katalogu jsem většinou nacházela výduti ať už číší, nebo pohárů, ale i dalších nádob. Ve sbírce se také objevuje množství patek, jež opět náleží číším a patky s dřívkem, představující fragmenty pohárů. Narazila jsem i na jeden zvláštní tvar, a to skleněnou kuličku, vyrobenou z průhledného nazelenalého skla. Bohužel se mi nepodařilo zjistit z čeho pochází. Jestli se jedná o korálek, nebo dekoraci nádoby.

Dá se říci, že právě v období 14. – 15. století dochází k velkému rozvoji sklářské výroby. Zakládá se mnoho nových skláren, některé i specializované na určitý druh nádob, či sklo ploché, tedy okenní terčíky, nebo zrcadla. Dochází k zdokonalení stávající výroby, ale i skloviny, kdy neobsahuje tolik nečistot a skleněný výrobek se stává kvalitnějším. Vyrábějí se nové tvary nádob s různou výzdobou, nepřestává ani výroba dosavadních skleněných nádob, u kterých opět dochází k určitému zlepšení. K velkému rozvoji sklářské produkce a zdokonalování jejích postupů je také díky obchodu a importovanému zboží ze zahraničí.

Historie sklářské výroby je velmi rozsáhlá, jelikož sklo je nedílnou součástí každodenního života obyvatel. Myslím si, že historikové a archeologové zabývající se tímto materiálem přinášejí velmi cenné poznatky jak o kultuře a společnosti, tak i umění.

Resume:

The topic of this thesis is: The Glass of Middle Ages and Early Modern Period from the collections of the Museum of Eastern Bohemia in Hradec Králové. The used file is located in the mentioned museum in one of the Archaeological Departments (findings indicated HK - S - ...) and in the second part of the Department of History (findings indicated U / A ...). The Museum of East Bohemia is located on the Elizabeth embankment, 465 in Hradec Králové. It was founded in 1880 by Ludvík Domečka.

The work is divided into two parts, theoretical and practical. The theoretical part consists of seven chapters. The first belongs to this introduction. The second introduces the city of Hradec Králové in its current form. This chapter also contains brief history of the city. That means the period covering the beginning of settlement starting with people of the lužická culture till present times. It also includes the description of the museum history itself - from the first idea of Ludvík Domečka to establish to museum, through the construction of the museum building by the architect Jan Kotěra till its opening in 1880.

The third chapter presents the historical development of glass and its use. Individual paragraphs deal with a certain period describing the range of shape and decoration of the time. Inspiration from other countries and designers who came to the Czech lands and spread the knowledge of glass processing is involved as well as the trade matters. This part of the thesis presents the typology of the glass with the type possibilities, including decoration and diversity of colours. The text also displays information about some of the glassworks and personalities that are in some way involved in the production plus the information about noble families glassworks belonged to. The most important part of the production and processing of glass are furnaces. One paragraph handles this topic and naturally all the tools needed for the glassmaker's job.

The fourth chapter focuses on the history of exploration. And presents some research during which files simile to processed glass of Hradec collection were found. Important researcher like Eva Černá, Hedvika Sedláčková, František Frýda participated in collecting all the data.

Last chapter is a list of files of processed glass from the Museum of Eastern Bohemia ordered according to a particular research and site. Other presented data: typological classification of their inventory number, drawings and photographs, dimensions, decoration and colour. This chapter is an analysis divided by the research sites. It specifies the number of fragments for the given category of analysis using typology, molten glass and colour, decor, location. Individual paragraphs are always accompanied by the relevant graphs.

The second and the main part of the thesis handles the processed glass collection. The first section presents the drawing documentation. Each fragment is accompanied by the relevant measure and an inventory number. There is a table which provides basic information about the finding. The inventory number varies according to the Department fragment belongs to. In addition, a brief description and typological classification is presented as well as the dimension of the fragment, followed by the description of decorations, colours and molten glass. The possible colour decoration, if there was any painting is mentioned, too. Finally, the date of classification and location of the finding together with the year research was carried on.

Finally, there is a brief summary and comparison of findings from Hradec and findings of mentioned surveys and the conclusion.

8. Kresebná dokumentace, popis

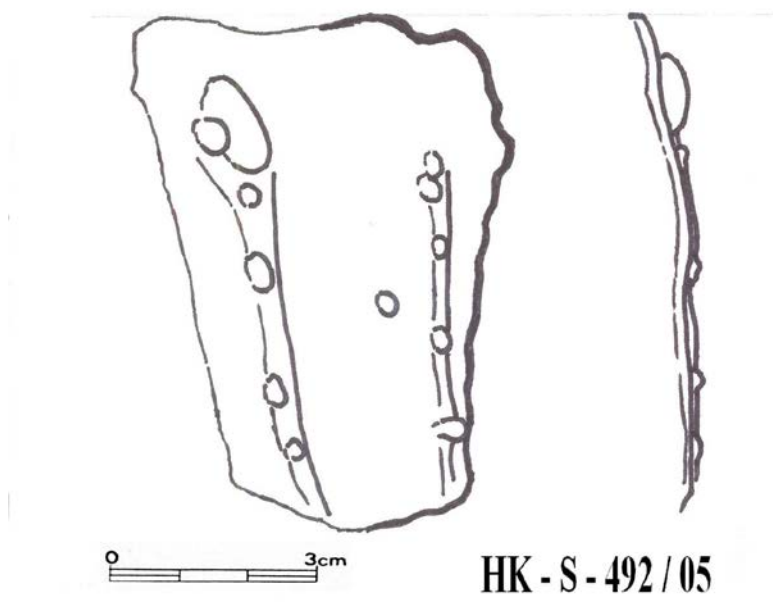

Obr. 1. – foto. 1.

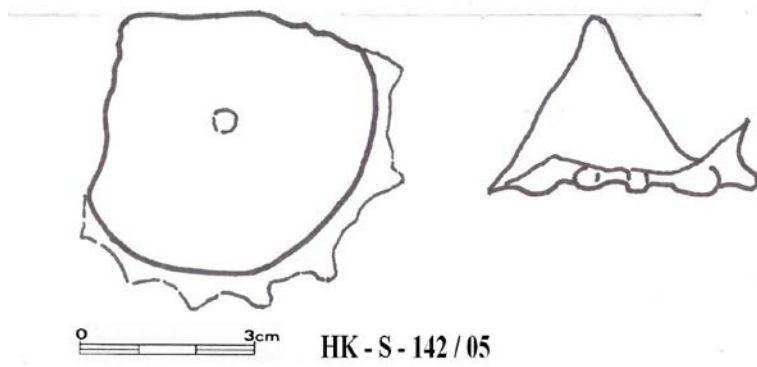

Obr. 2. – foto. 2.

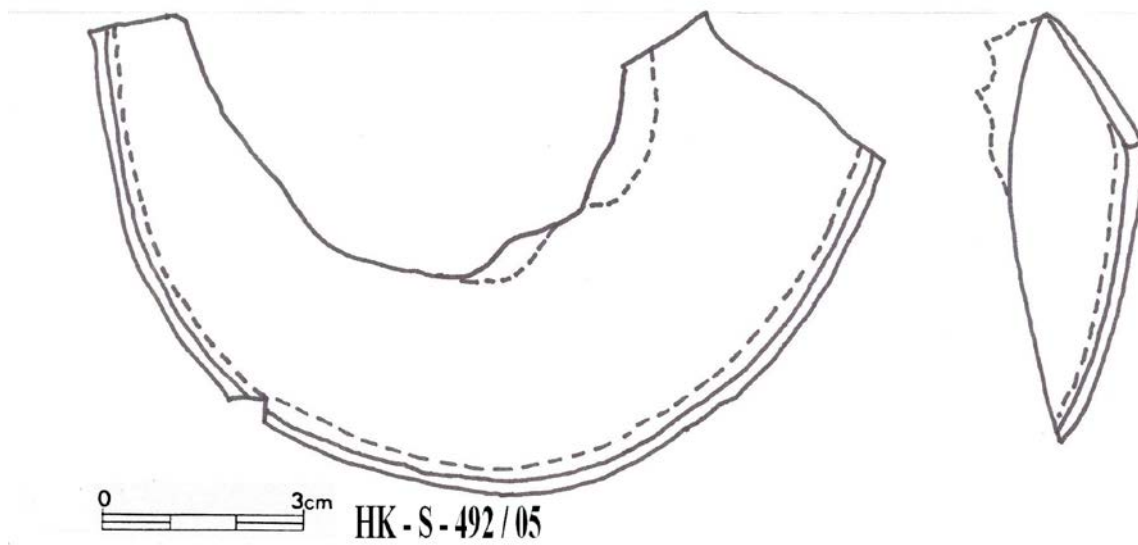

Obr. 3. – foto. 3.

1.

inventární číslo	HK – S – 492 / 05
popis	Fragment výduti číše, vyrobený z čirého skla, na povrchu bílá koroze. Vyzdobený skleněnými žebry stejné barvy, s drobnými modrými nálepy.
rozměry	výška 7,5 cm; šířka 5 cm; tloušťka 0,3 cm
výzdoba	skleněná vertikální žebra, tmavě modré drobné nálepy
barva	čiré bezbarvé sklo, místy bílá koroze, tmavě modré nálepy
nádoba	číše
datace	1. polovina 14. – 15. století
lokalita	„malý dvůr“; jímka 1
rok výzkumu	2005

2.

inventární číslo	HK – S – 142 / 05
popis	Fragment patky číše, při okraji vyzdobený optickým dekorem. Vyrobený z čirého skla, na povrchu bílá koroze.
rozměry	průměr 4 cm; výška 3 cm
výzdoba	plastický dekor kolem spodní části okraje patky
barva	čiré bezbarvé sklo, místy bílá koroze
nádoba	číše
datace	1. polovina 14. – 15. století
lokalita	„malý dvůr“; jímka 1; objekt 1; sonda 10
rok výzkumu	2005

3.

inventární číslo	HK – S – 492 / 05
popis	Fragment okraje talíře, z čirého bezbarvého skla, místy bílá koroze, okraj zdobený tmavě modrým proužkem.
rozměry	šířka 11,5 cm; výška 4 cm
výzdoba	při okraji tmavě modrý skleněný plastický proužek
barva	čiré bezbarvé sklo, místy bílá koroze, tmavě modrý plastický proužek
nádoba	talíř
datace	1. polovina 14. – 15. století
lokalita	„malý dvůr“; jímka 1
rok výzkumu	2005

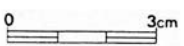
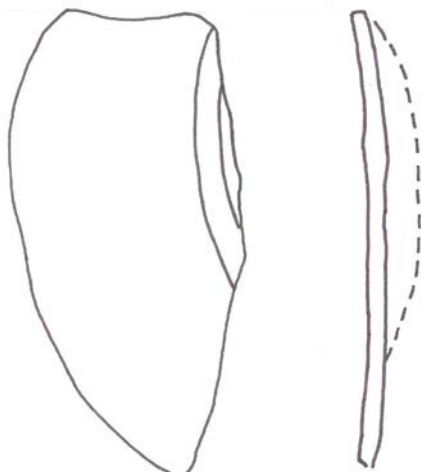
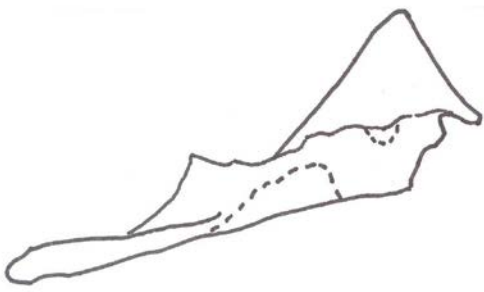
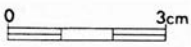
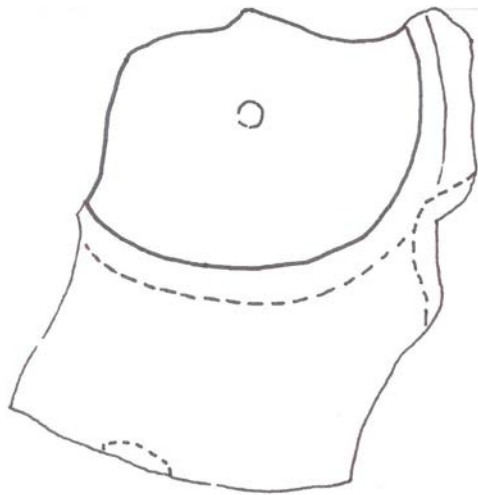

HK-S-567/05

Obr. 4. – foto. 4.

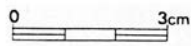
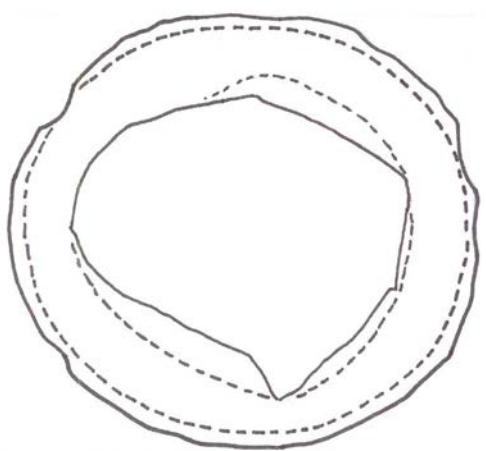

HK-S-142/05

Obr. 5. – foto. 5.

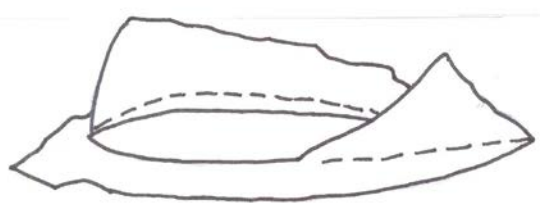

4.

inventární číslo	HK – S – 567 / 05
popis	Fragment patky číše, která je rozdělena na tři části. Sklo je hnědé barvy, neprůhledné. Patka je nezdobená.
rozměry	1.část: výška 9 cm; šířka 7,5 cm; hloubka 3 cm 2.část: výška 9 cm; šířka 4,3 cm 3.část: výška 4,7 cm; šířka 1,9 cm
výzdoba	nezdobený
barva	barva hnědá, místy šedá, vyrobena z neprůhledného skla
nádoba	číše
datace	1. polovina 14. století – 15. století
lokalita	„malý dvůr“; jímka 1; sonda 14; objekt 13
rok výzkumu	2005

5.

inventární číslo	HK – S – 142 / 05
popis	Fragment dna a patky číše. Vyrobený z hnědého neprůhledného skla, místy šedý.
rozměry	průměr 8,8 cm; výška 1,9 cm
výzdoba	nezdobený
barva	hnědá barva s nádechem šedé, neprůhledné sklo
nádoba	číše
datace	1. polovina 14. století – 15. století
lokalita	„malý dvůr“; jímka 1; sonda 10; objekt 1
rok výzkumu	2005

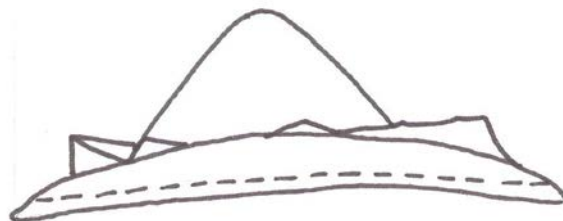
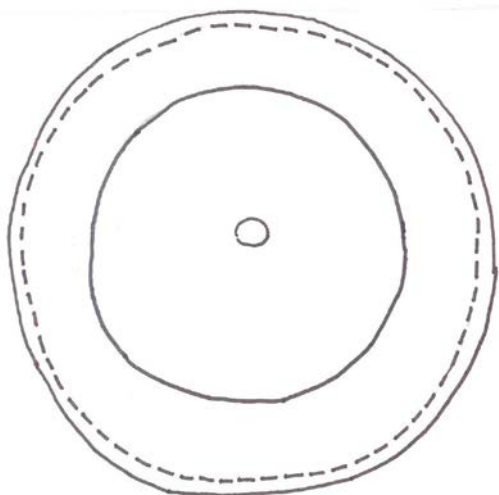

0 3cm

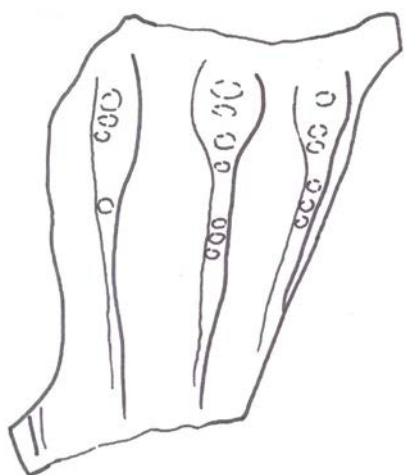

0 3cm

HK-S-1131/05

Obr. 6. – foto. 6.

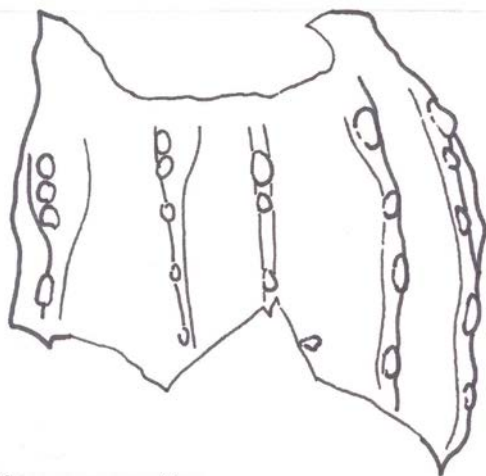

0 3cm

HK-S-492/05

Obr. 7. – foto. 7.

6.

inventární číslo	HK – S – 1131 / 05
popis	Fragment patky a výduti číše, rozdělené na dvě části. Vyrobeny z neprůhledného skla béžové barvy, místy bílá koroze. Fragment výduti číše je zdobený vertikálními žebry stejné barvy se zbytkem nádoby. Patka je nezdobená.
rozměry	patka: průměr 8, 2cm; hloubka 3,2 cm výduť: výška 8,1 cm; šířka 5,8 cm
výzdoba	na fragmentu výduti nádoby jsou vertikální žebra
barva	béžová s místy bílou korozí, neprůhledné sklo
nádoba	číše
datace	14. století – 15. století
lokalita	„velký dvůr“; sonda 6; jímka 1; vrstva 185
rok výzkumu	2005

7.

inventární číslo	HK – S – 492 / 05
popis	Fragment výduti nádoby z čirého skla, které má místy bílou korozi. Zdobený je vertikálními žebry, na kterých se nachází drobné tmavě modré nálepy.
rozměry	největší část: výška 5,5 cm a 6,7cm; šířka 8 cm; tloušťka 0,2 cm
výzdoba	Vertikální žebra stejné barvy se zbytkem nádoby, zdobena tmavě modrými drobnými nálepy.
barva	čiré sklo, místy bílá koroze, tmavě modré nálepy
nádoba	číše
datace	1. polovina 14. století – 15. století
lokalita	„malý dvůr“; jímka 1
rok výzkumu	2005

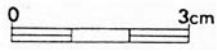
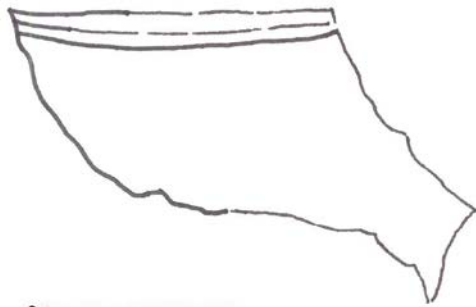

HK-S-90/05



Obr. 8. – foto. 8.

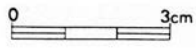
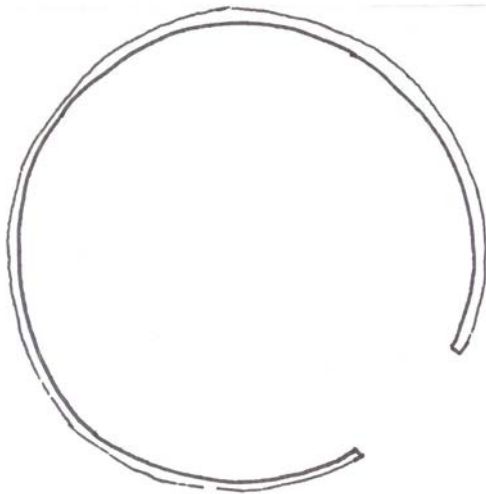

HK-S-492/05

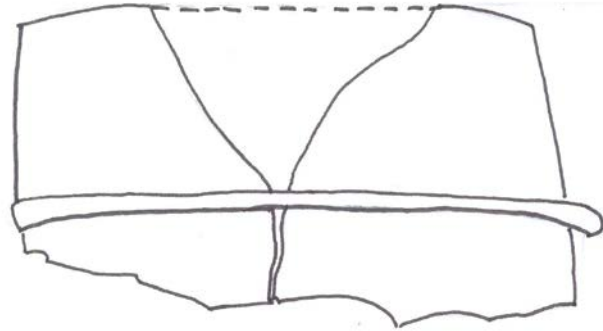

Obr. 9. – foto. 9.

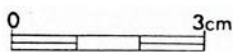
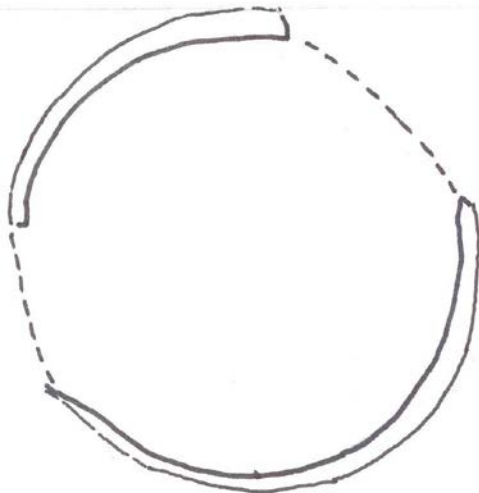

HK-S-90/05

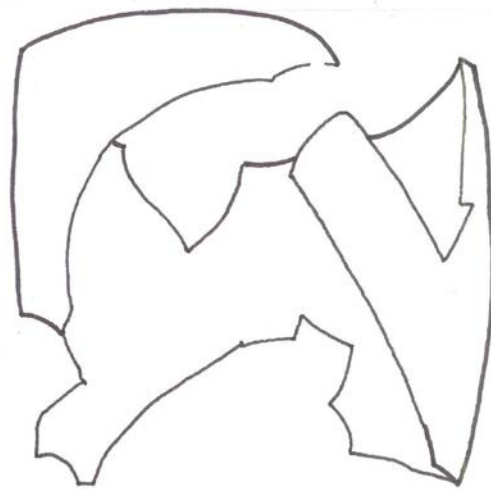

Obr. 10. – foto. 10.

8.

inventární číslo	HK – S – 90 / 05
popis	Fragment okraje nádoby, který je zdobený tmavě modrým horizontálním pruhem. Vyrobený z matného bezbarvého skla.
rozměry	výška 5 cm; šířka 6,2 cm
výzdoba	Při okraji tmavě modrý horizontální proužek.
barva	matné bezbarvé sklo, tmavě modrý proužek při okraji
datace	1. polovina 14. století – 15. století
lokalita	„malý dvůr“; jímka 1; vrstva 113
rok výzkumu	2005

9.

inventární číslo	HK – S – 492 / 05
popis	Fragment okraje číše, z neprůhledného skla. Střep béžový zdobený horizontálním plastickým páskem.
rozměry	průměr 9 cm; hloubka 3,7 cm
výzdoba	při okraji horizontální plastický pásek
barva	neprůhledné sklo, béžová barva
nádoba	číše
datace	1. polovina 14. století – 15. století
lokalita	„malý dvůr“; jímka 1
rok výzkumu	2005

10.

inventární číslo	HK – S – 90 / 05
popis	Fragment okraje a části výduti nádoby. Sklo je neprůhledné, šedohnědé barvy, nezdobený.
rozměry	průměr 7,5 cm; hloubka 8,4 cm
výzdoba	nezdobený
barva	neprůhledné sklo, šedohnědá
datace	1. polovina 14. století – 15. století
lokalita	„malý dvůr“; jímka 1; vrstva 113
rok výzkumu	2005

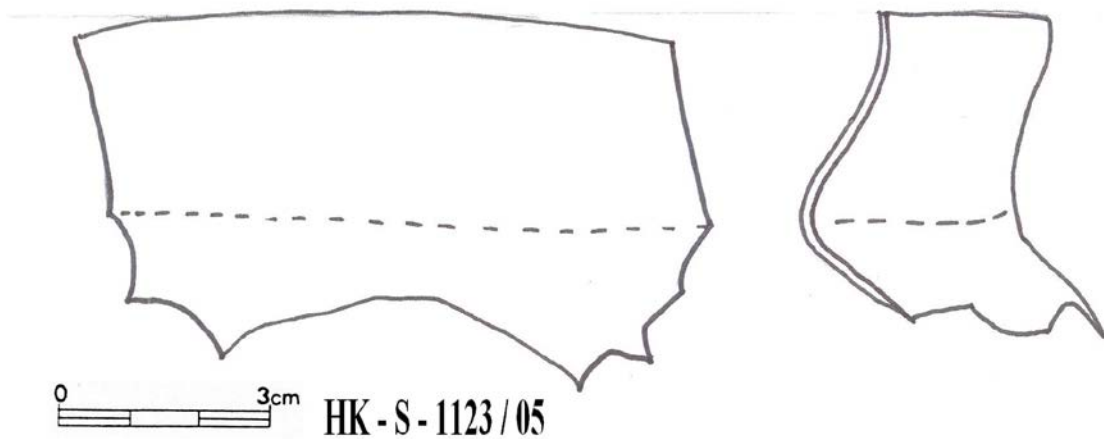

Obr. 11. – foto. 11.

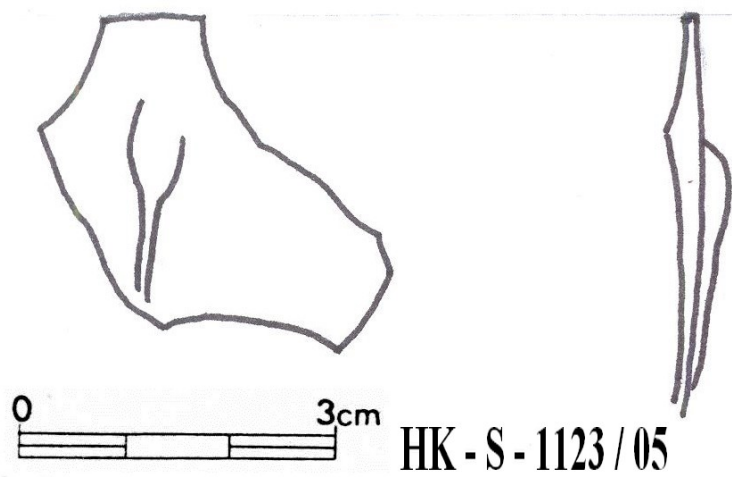

Obr. 12. – foto. 12.

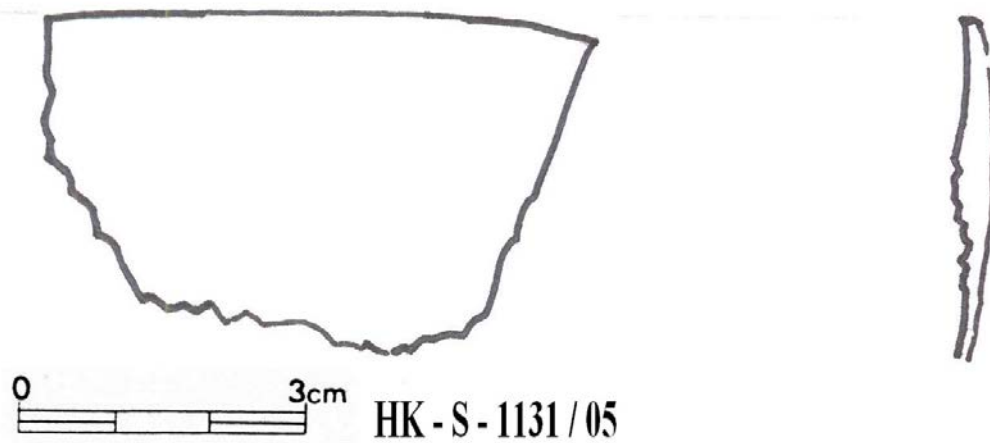

Obr. 13. – foto. 13.

11.

inventární číslo	HK – S – 1123 / 05
popis	Fragment okraje džbánu. Je bez výzdoby, vyrobený z béžového neprůhledného skla, místy odstín světle hnědé.
rozměry	výška 4 cm; šířka 8,3 cm
výzdoba	nezdobený
barva	neprůhledné sklo, béžové, místy světle hnědé
nádoba	džbán
datace	14. století – 15. století
lokalita	„velký dvůr“; sonda 6; jímka 1; vrstva 185
rok výzkumu	2005

12.

inventární číslo	HK – S – 1123 / 05
popis	Fragment výduti nádoby, zdobený vertikálním žebrem. Celý střep je béžové barvy, místy světle hnědý, vyrobený z neprůhledného skla.
rozměry	výška 3,1 cm; šířka 2,6 cm
výzdoba	vertikální žebro stejné béžové barvy jako celý fragment
barva	neprůhledné sklo, barva béžová, místy světle hnědá
datace	14. století – 15. století
lokalita	„velký dvůr“; sonda 6; jímka 1; vrstva 185
rok výzkumu	2005

13.

inventární číslo	HK – S – 1131 / 05
popis	Fragment okraje nádoby z neprůhledného skla, béžové barvy.
rozměry	výška 3,1 cm; šířka 5,4cm
výzdoba	nezdobený
barva	béžová, neprůhledné sklo
datace	14. století – 15. století
lokalita	„velký dvůr“; sonda 6 ; jímka 1; vrstva 185
rok výzkumu	2005

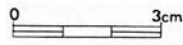

HK-S-1123/05

Obr. 14. – foto. 14.

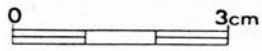
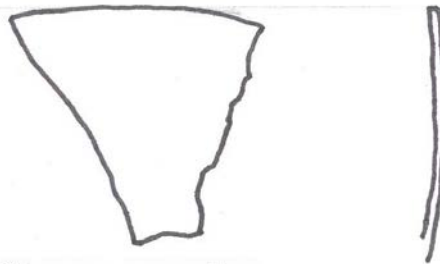
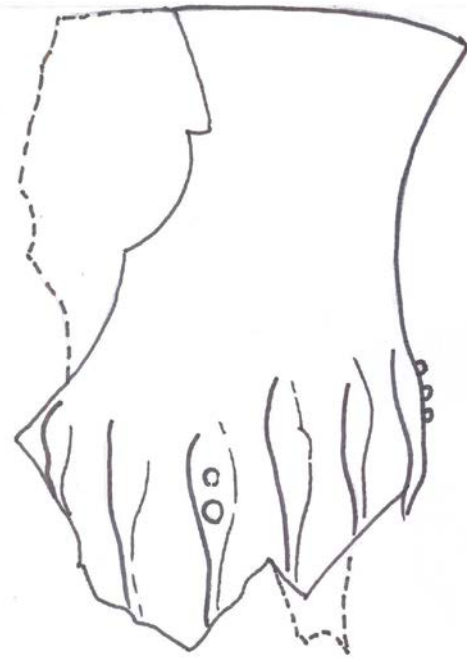

HK-S-1123/05

Obr. 15. – foto. 15.

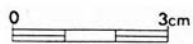
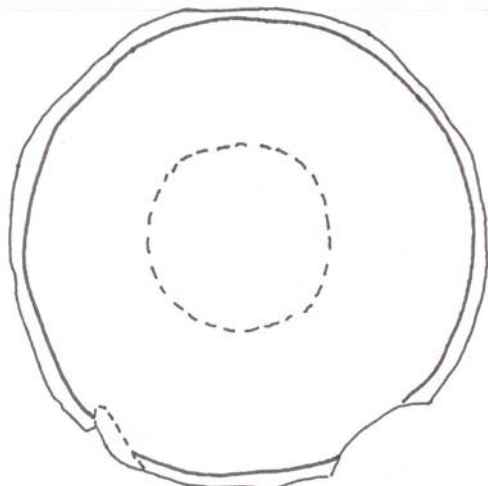

HK-S-928/05

Obr. 16. – foto. 16.



14.

inventární číslo	HK – S – 1123 / 05
popis	Fragment okraje a část výduti džbánu z neprůhledného skla, béžové barvy. Místy se objevuje nazelenalý odstín. Zdobení stejně barevnými vertikálními žebry.
rozměry	výška 10,4 cm; průměr 10,5cm
výzdoba	skleněná vertikální žebra, na některých drobný nálep
barva	béžová, místy nazelenalý odstín, neprůhledné sklo
nádoba	džbán
datace	14. století – 15. století
lokalita	„velký dvůr“; sonda 6; jímka 1; vrstva 185
rok výzkumu	2005

15.

inventární číslo	HK – S – 1123 / 05
popis	Drobný fragment okraje džbánu.
rozměry	výška 2,8 cm; šířka 2,6 cm
výzdoba	nezdobený
barva	béžová
nádoba	džbánek
datace	14. století – 15. století
lokalita	„velký dvůr“; sonda 6; jímka 1; vrstva 185
rok výzkumu	2005

16.

inventární číslo	HK – S – 928 / 05
popis	Fragment patky a výduti číše. Vyrobený z neprůhledného světle hnědého skla.
rozměry	průměr patky 8,9 cm; výška 9 cm; průměr výduť 5,9 cm
výzdoba	nezdobený
barva	světle hnědá
nádoba	číše
datace	14. století – 15. století
lokalita	„velký dvůr“; sonda 6; jímka 1; vrstva 185
rok výzkumu	2005

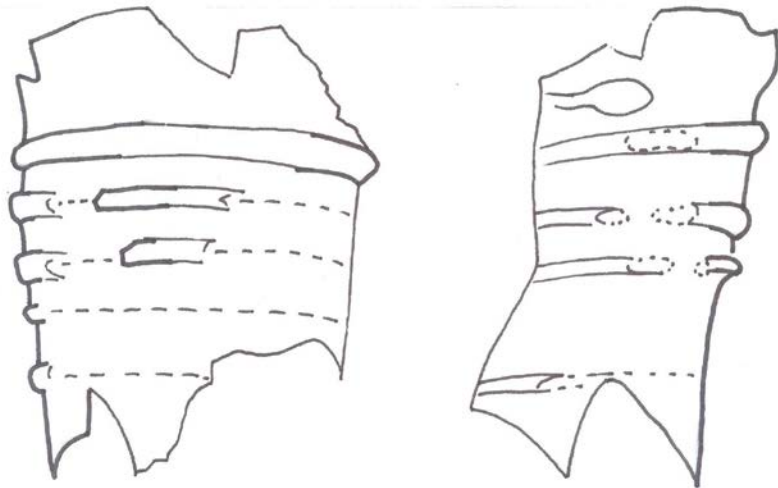

0 3cm HK-S-1123/05

Obr. 17. – foto. 17.

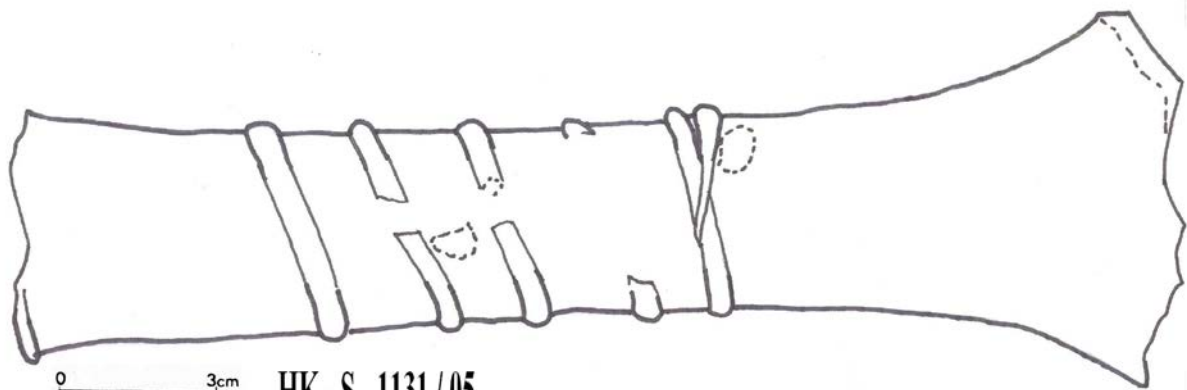

0 3cm HK-S-1131/05

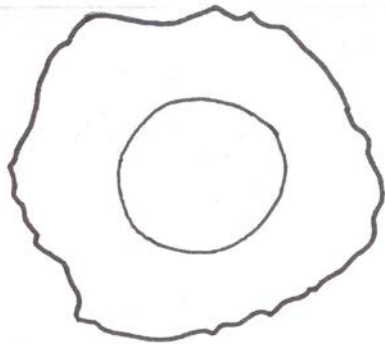

Obr. 18. – foto. 18.

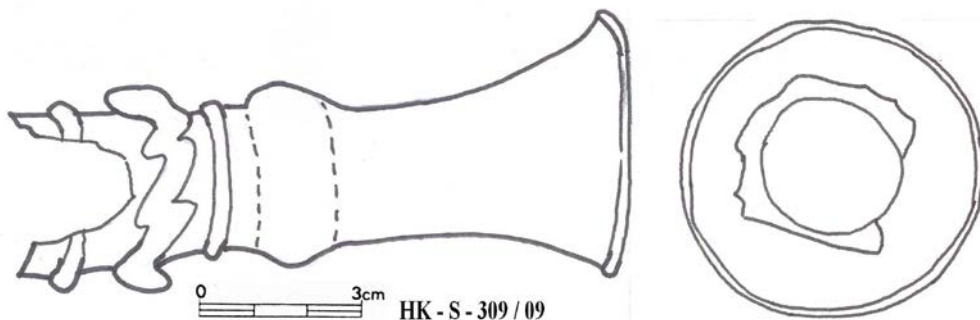

0 3cm HK-S-309/09

Obr. 19. – foto. 19.

17.

inventární číslo	HK – S – 1123 / 05
popis	Fragment okraje a výduti nádoby. Vyrobený z neprůhledného skla pískové barvy, zdobený horizontálně orientovaným optickým dekorem ve formě pásů.
rozměry	výška 7,8 cm; šířka 5,7 cm
výzdoba	horizontální optický dekor ve formě pásů
barva	písková až světle hnědá
datace	14. století – 15. století
lokalita	„velký dvůr“; sonda 6; jímka 1; vrstva 185
rok výzkumu	2005

18.

inventární číslo	HK – S – 1131 / 05
popis	Fragment horní části lahve. Vyrobený z neprůhledného světle hnědého skla s horizontálním plastickým dekorem, který se obtáčí kolem celé části.
rozměry	průměr širší části 5,7cm; průměr menší části 3,9 cm; výška 20 cm
výzdoba	plastický horizontální dekor ve formě pásů běžícího okolo celé horní části
barva	světle hnědá, neprůhledné sklo
nádoba	láhev
datace	14. století – 15. století
lokalita	„velký dvůr“; sonda 6; jímka 1; vrstva 185
rok výzkumu	2005

19.

inventární číslo	HK – S – 309 / 05
popis	Fragment horní části lahve, zdobený tmavě modrými pásy a plastickým dekorem. Sklo je bezbarvé matné.
rozměry	průměr větší části 5,4 cm; průměr menší části 2,7 cm; výška 10,4 cm
výzdoba	plastický dekor v podobě horizontálních pásů tmavě modré barvy, horizontální plastický dekor v podobě vlnek
barva	matná bezbarvá, tmavě modrý plastický dekor, naředlá vlnice
nádoba	láhev
datace	14. století – 15. století
lokalita	„velký dvůr“; sonda 10; jímka 1, narušila objekt 7
rok výzkumu	2005

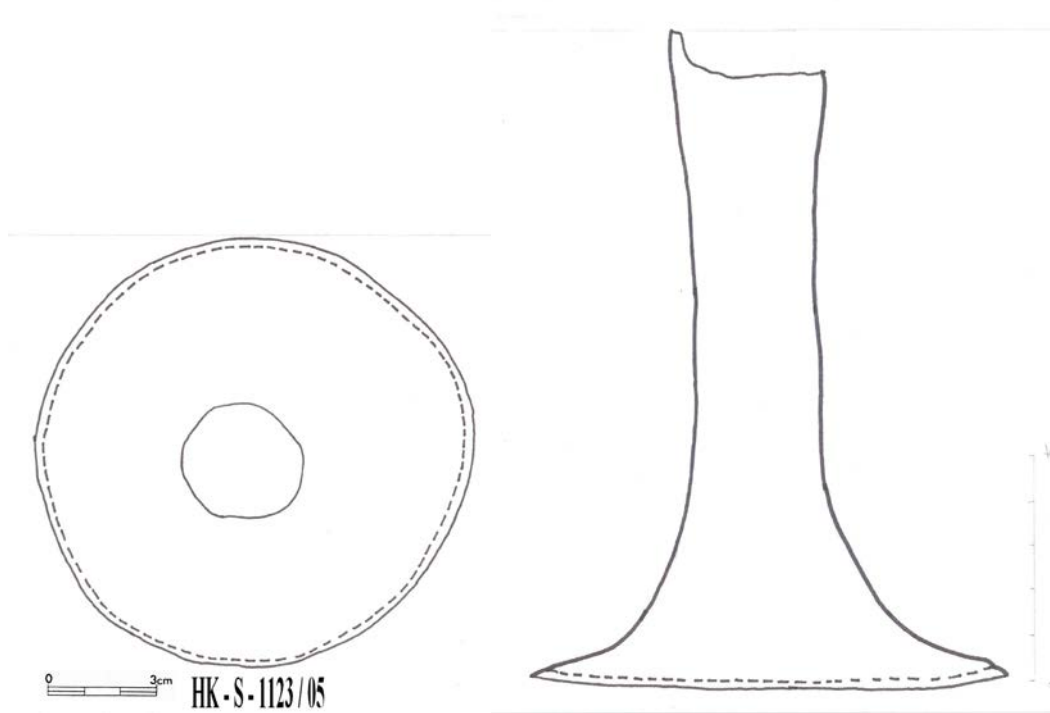

Obr. 20. – foto. 20.

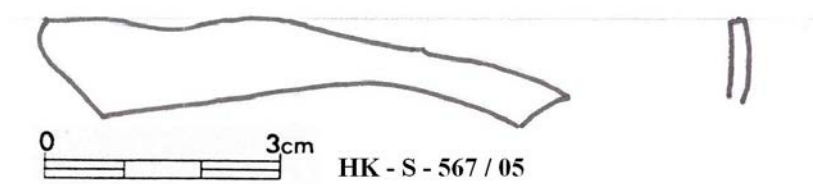

Obr. 21. – foto. 21.

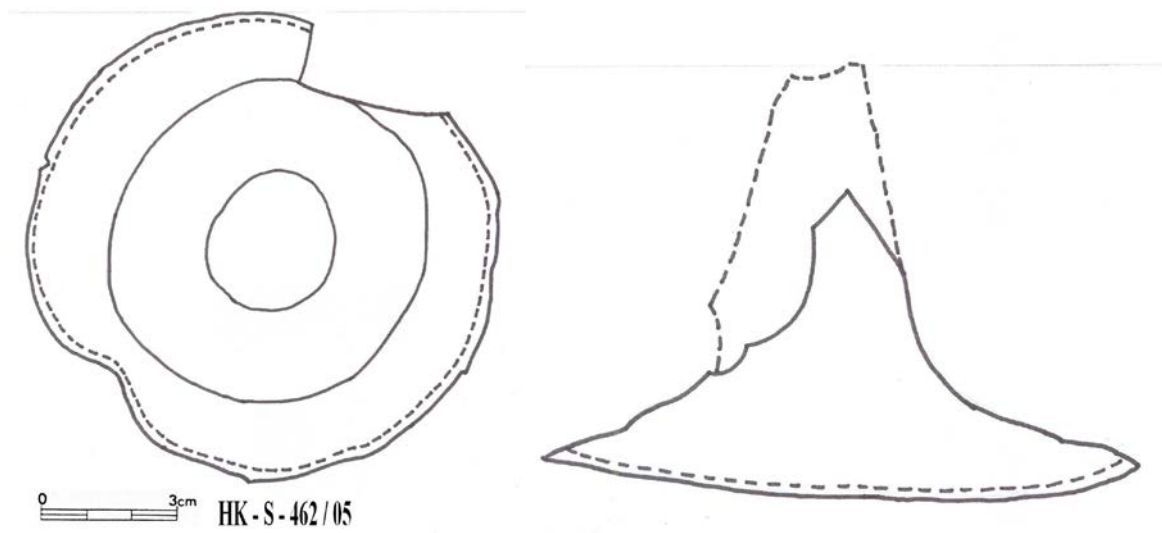

Obr. 22. – foto. 22.

20.

inventární číslo	HK – S – 1123 / 05
popis	Fragment patky a výduti číše. Vyrobený z neprůhledného skla bílé barvy s místy nazelenalým odstínem. Fragment není zdobený.
rozměry	průměr větší části 11,4 cm; průměr menší části 3,1 cm; výška 14,5 cm
výzdoba	nezdobený
barva	neprůhledné sklo bílé barvy, místy nazelenalý odstín
nádoba	číše
datace	14. století – 15. století
lokalita	„velký dvůr“; sonda 6; jímka 1; vrstva 185
rok výzkumu	2005

21.

inventární číslo	HK – S – 567 / 05
popis	Jedná se o fragment nádoby.
rozměry	výška 0,8 cm; šířka 6,3 cm
výzdoba	nezdobený
barva	neprůhledné sklo pískové až světle hnědé barvy
datace	1. polovina 14. století – 15. století
lokalita	„malý dvůr“; objekt 13; jímka
rok výzkumu	2005

22.

inventární číslo	HK – S – 462 / 05
popis	Fragment patky a výduti nádoby z neprůhledného skla hnědé barvy, místy bílá koroze, je nezdobený.
rozměry	průměr 10 cm; výška 7,4 cm
výzdoba	nezdobený
barva	hnědá, místy bílá koroze
nádoba	číše
datace	1. polovina 14. století – 15. století
lokalita	„malý dvůr“; sonda 10; kulturní vrstva
rok výzkumu	2005

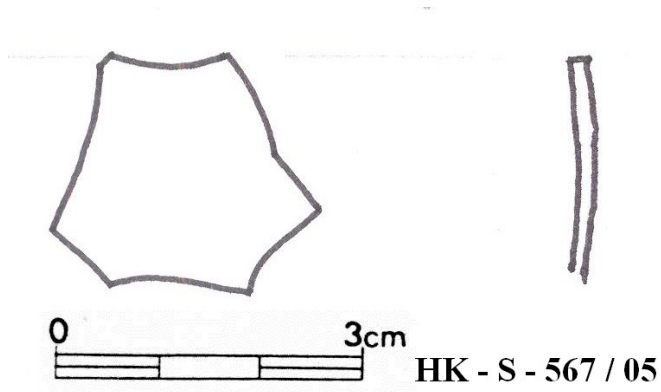

Obr. 23. – foto. 23.

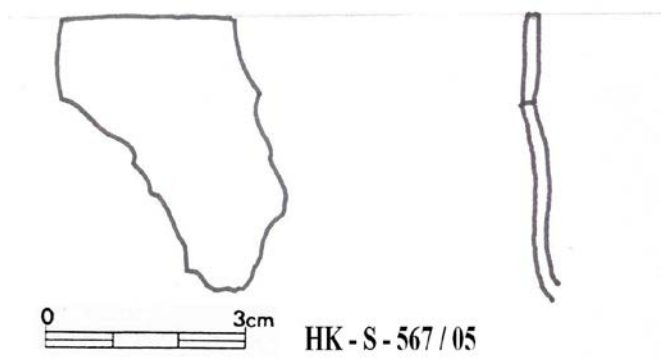

Obr. 24. – foto. 24.

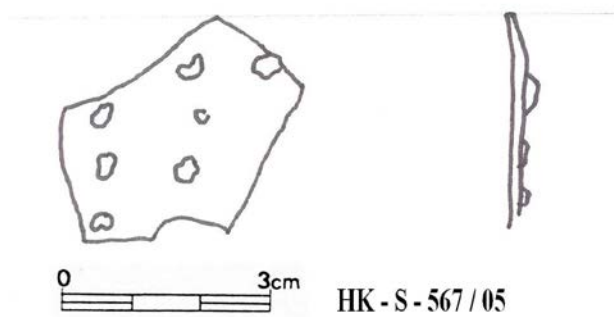

Obr. 25. – foto. 25.

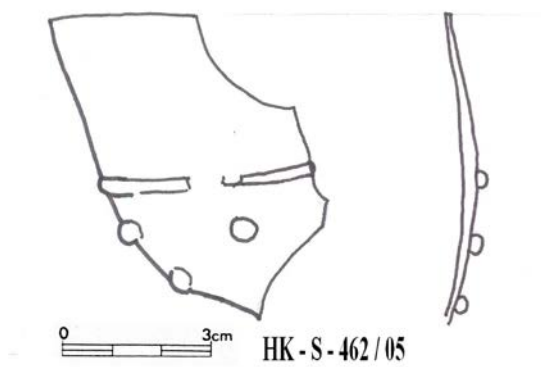

Obr. 26. – foto. 26.

23.

inventární číslo	HK – S – 567 / 05
popis	Fragment výduti nádoby. Vyrobený z neprůhledného skla pískové barvy.
rozměry	výška 2,2 cm; šířka 2,6 cm
výzdoba	nezdobený
barva	písková až světle hnědá
datace	1. polovina 14. století – 15. století
lokalita	„malý dvůr“; sonda 14; objekt 13; jímka
rok výzkumu	2005

24.

inventární číslo	HK – S – 567 / 05
popis	Fragment výduti nádoby. Vyrobený z neprůhledného skla pískové až světle hnědé barvy, místy je bílá koroze.
rozměry	výška 4 cm; šířka 3 cm
výzdoba	nezdobený
barva	písková až světle hnědá, místy bílá koroze
datace	1. polovina 14. století – 15. století
lokalita	„malý dvůr“; sonda 14; objekt 13; jímka
rok výzkumu	2005

25.

inventární číslo	HK – S – 567 / 05
popis	Fragment výduti nádoby, zdobený nálepy. Vyrobený z neprůhledného skla pískové až světle hnědé barvy.
rozměry	výška 2,8 cm; šířka 3,2 cm
výzdoba	drobné nálepy
barva	neprůhledné sklo, pískové až světle hnědé barvy
datace	1. polovina 14. století – 15. století
lokalita	„malý dvůr“; sonda 14; objekt 13; jímka
rok výzkumu	2005

26.

inventární číslo	HK – S – 462 / 05
popis	Fragment okraje nádoby. Vyrobený z neprůhledného skla pískové až světle hnědé barvy. Zdobený horizontálním páskem a drobnými nálepy.
rozměry	výška 5,8 cm; šířka 5,3 cm
výzdoba	horizontální plastický pásek, drobné nálepy
barva	písková až světle hnědá
datace	1. polovina 14. století – 15. století
lokalita	„malý dvůr“; sonda 10; kulturní vrstva
rok výzkumu	2005



0 3cm HK - S - 462 / 05
Obr. 27. - foto. 27.

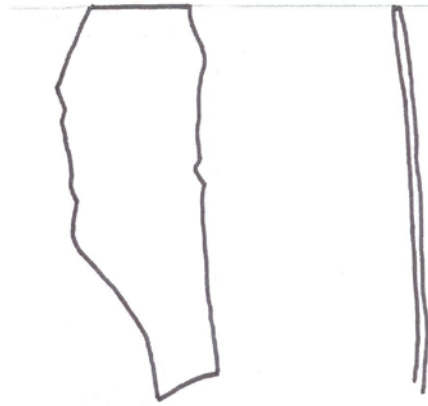

0 3cm HK - S - 462 / 05
Obr. 28. - foto. 28.

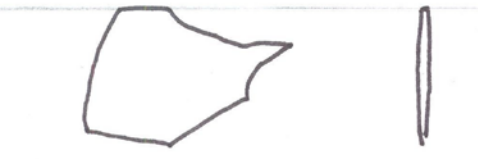

0 3cm HK - S - 462 / 05
Obr. 29. - foto. 29.

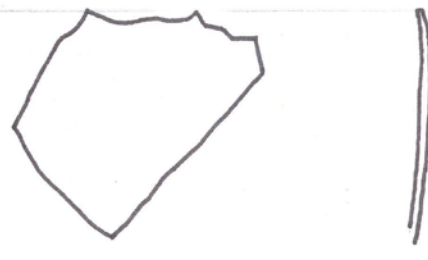

0 3cm HK - S - 462 / 05
Obr. 30. - foto. 30



0 3cm HK - S - 462 / 05
Obr. 31. - foto. 31



0 3cm HK - S - 462 / 05
Obr. 32. - foto. 32.



0 3cm HK - S - 462 / 05
Obr. 33. - foto. 33.



0 3cm HK - S - 462 / 05
Obr. 34. - foto. 34.

27.

inventární číslo	HK – S – 462 / 05
popis	Fragment okraje nádoby. Vyrobený z neprůhledného skla šedohnědé barvy, místy bílá koroze.
rozměry	výška 4,8 cm; šířka 4 cm
výzdoba	nezdobený
barva	šedohnědá, místy bílá koroze, neprůhledné sklo
datace	1. polovina 14. století – 15. století
lokalita	„malý dvůr“; sonda 10; kulturní vrstva
rok výzkumu	2005

28.

inventární číslo	HK – S – 462 / 05
popis	Fragment výduti nádoby. Vyrobený z neprůhledného skla šedohnědé barvy, místy bílá koroze.
rozměry	výška 6,1 cm; šířka 2,2 cm
výzdoba	nezdobený
barva	šedohnědá, místy bílá koroze, neprůhledné sklo
datace	1. polovina 14. století - 15. století
lokalita	„malý dvůr“; sonda 10; kulturní vrstva
rok výzkumu	2005

29.

inventární číslo	HK – S – 462 / 05
popis	Fragment výduti nádoby. Vyrobený z neprůhledného skla šedohnědé barvy.
rozměry	výška 2,1 cm; šířka 3 cm
výzdoba	nezdobený
barva	šedohnědá, neprůhledné sklo
datace	1. polovina 14. století – 15. století
lokalita	„malý dvůr“; sonda 10; kulturní vrstva
rok výzkumu	2005

30.

inventární číslo	HK – S – 462 / 05
popis	Fragment výduti nádoby. Vyrobený z neprůhledného skla šedohnědé barvy.
rozměry	výška 3,4 cm; šířka 4,1 cm
výzdoba	nezdobený
barva	šedohnědá, neprůhledné sklo
datace	1. polovina 14. století – 15. století
lokalita	„malý dvůr“; sonda 10; kulturní vrstva
rok výzkumu	2005

31.

inventární číslo	HK – S – 462 / 05
popis	Fragment výduti nádoby, zdobený drobným nálepem. Vyrobený z neprůhledného skla, světle hnědé barvy.
rozměry	výška 1,4; šířka 2,3 cm
výzdoba	drobný nálep
barva	světle hnědá, neprůhledné sklo
datace	1. polovina 14. století – 15. století
lokalita	„malý dvůr“; sonda 10; kulturní vrstva
rok výzkumu	2005

32.

inventární číslo	HK – S – 462 / 05
popis	Fragment výduti nádoby, který je zdobený rýhou. Vyrobený z neprůhledného skla světle hnědé barvy.
rozměry	výška 1,6 cm; šířka 1,3 cm
výzdoba	drobná horizontální rýha
barva	světle hnědá, neprůhledné sklo
datace	1. polovina 14. století – 15. století
lokalita	„malý dvůr“; sonda 10; kulturní vrstva
rok výzkumu	2005

33.

inventární číslo	HK – S – 462 / 05
popis	Jedná se o skleněný fragment, zdobený horizontální rýhou. Vyrobený z neprůhledného skla světle hnědé barvy.
rozměry	výška 1,9 cm; šířka 1,6 cm
výzdoba	drobná horizontální rýha
barva	světle hnědá, neprůhledné sklo
datace	1. polovina 14. století – 15. století
lokalita	„malý dvůr“; sonda 10; kulturní vrstva
rok výzkumu	2005

34.

inventární číslo	HK – S – 462 / 05
popis	Fragment výduti nádoby. Vyrobený z neprůhledného skla šedohnědé barvy.
rozměry	výška 0,9 cm; šířka 1,9 cm
výzdoba	nezdobený
barva	šedohnědá, neprůhledné sklo
datace	1. polovina 14. století – 15. století
lokalita	„malý dvůr“; sonda 10; kulturní vrstva
rok výzkumu	2005

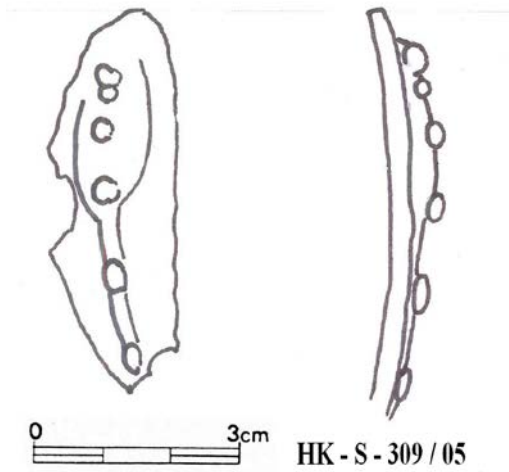

HK - S - 309 / 05

Obr. 35. – foto. 35.

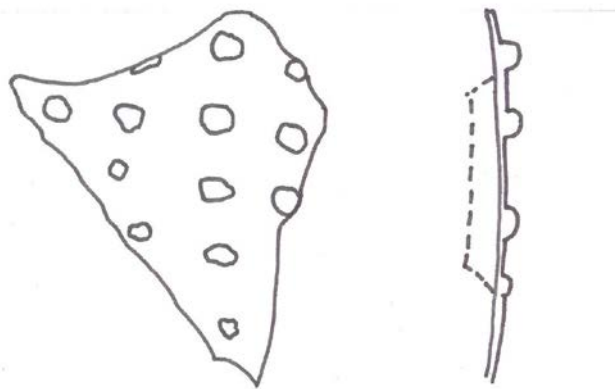

HK - S - 273 / 05

Obr. 36. – foto. 36.

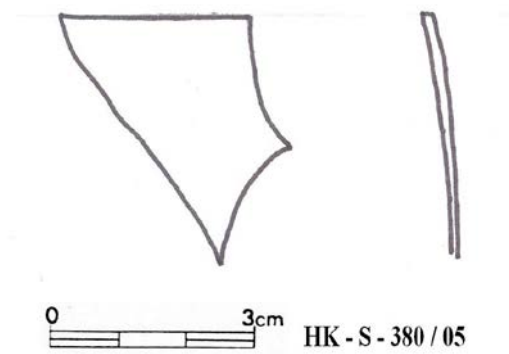

HK - S - 380 / 05

Obr. 37. – foto. 37.

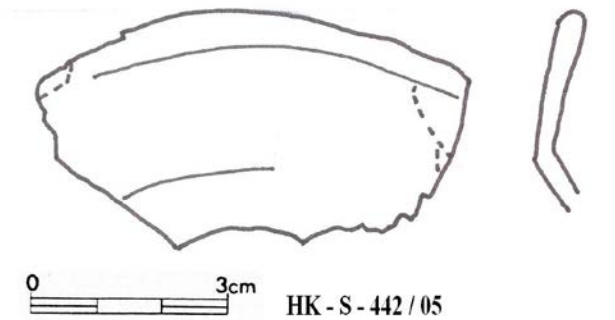

HK - S - 442 / 05

Obr. 38. – foto. 38.



HK - S - 111 / 05

Obr. 39. – foto. 39.

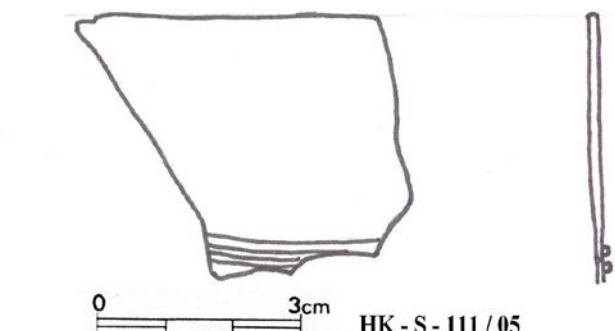

HK - S - 111 / 05

Obr. 40. – foto. 40.

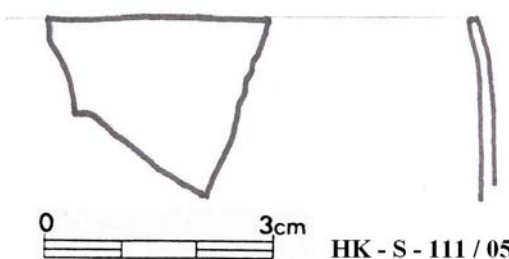

HK - S - 111 / 05

Obr. 41. – foto. 41.

35.

inventární číslo	HK – S – 309 / 05
popis	Fragment výduti nádoby. Vyrobený z průhledného skla, které je zdobené žebrem stejné barvy, zdobený drobnými modrými nálepy.
rozměry	výška 5,4 cm; šířka 1,7 cm
výzdoba	na vertikálním žebru jsou drobné modré nálepy
barva	průhledné sklo, místy bílá a nažloutlá koroze, tmavě modré nálepy
datace	16. století; ale také příměs starších nálezů 14. století – 16. století
lokalita	„velký dvůr“; sonda 10; jímka 1; narušila objekt 7
rok výzkumu	2005

36.

inventární číslo	HK – S – 273 / 05
popis	Fragment výduti nádoby. Zdobení drobnými nálepy. Vyrobený z neprůhledného skla béžové barvy, místy s bílou korozi.
rozměry	výška 6 cm; šířka 3,7 cm
výzdoba	drobné nálepy
barva	béžová, místy bílá koroze, neprůhledné sklo
lokalita	sonda 10; vrstva 107; kulturní vrstva
rok výzkumu	2005

37.

inventární číslo	HK – S – 380 / 05
popis	Fragment okraje. Vyrobený z neprůhledného skla hnědošedé barvy.
rozměry	výška 3,4 cm; šířka 2,4 cm
výzdoba	nezdobený
barva	šedohnědá, místy bílá koroze, neprůhledné sklo
lokalita	sonda 13; vrstva 135; kulturní vrstva
rok výzkumu	2005

38.

inventární číslo	HK – S – 442 / 05
popis	Fragment patky poháru. Vyrobený z neprůhledného skla tmavě hnědé barvy.
rozměry	výška 3,1 cm; šířka 6 cm
výzdoba	nezdobený
barva	tmavě hnědá, místy béžová koroze, neprůhledné sklo
nádoba	pohár
datace	1. polovina 14. století – 15. století
lokalita	„malý dvůr“; sonda 10; jímka; vrstva 114
rok výzkumu	2005

39.

inventární číslo	HK – S – 111 / 05
popis	Fragment výduti nádoby. Vyrobený z neprůhledného skla šedohnědé barvy. Zdobení plastickým páskem a drobnými nálepy.
rozměry	výška 4,9 cm; šířka 4 cm
výzdoba	plastický horizontální proužek, drobné nálepy
barva	šedohnědá
lokalita	objekt 1; jímka; vrstva 113
rok výzkumu	2005

40.

inventární číslo	HK – S – 111 / 05
popis	Fragment okraje nádoby. Vyrobený z neprůhledného skla šedé barvy, místy odstín béžové. Zdobení plastickým páskem.
rozměry	výška 3,5 cm; šířka 4,4 cm
výzdoba	plastický pásek
barva	šedá, místy béžový odstín, neprůhledné sklo
lokalita	objekt 1; jímka; vrstva 113
rok výzkumu	2005

41.

inventární číslo	HK – S – 111 / 05
popis	Fragment okraje nádoby. Vyrobený z neprůhledného skla bílé až béžové barvy, místy nažloutlá koroze.
rozměry	výška 1,7 cm; šířka 2,5 cm
výzdoba	nezdobený
barva	bílá až béžová, místy nažloutlá koroze, neprůhledné sklo
lokalita	objekt 1; jímka; vrstva 113
rok výzkumu	2005

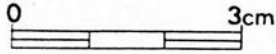
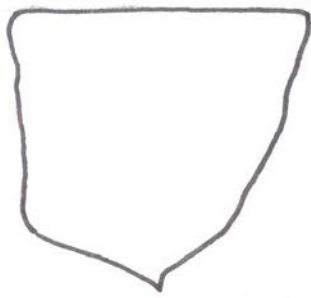

HK - S - 111 / 05

Obr. 42. – foto. 42.

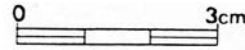

HK - S - 111 / 05

Obr. 43. – foto. 43.

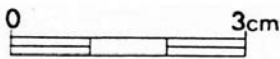
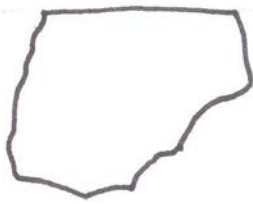

HK - S - 111 / 05

Obr. 44. – foto. 44.

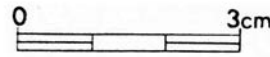
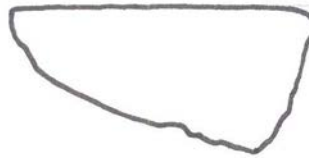

HK - S - 111 / 05

Obr. 45. – foto. 45.

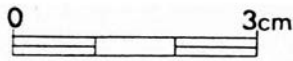
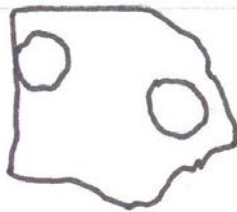

HK - S - 111 / 05

Obr. 46. – foto. 46.

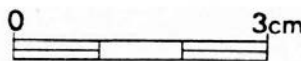
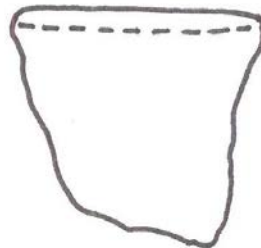

HK - S - 111 / 05

Obr. 47. – foto. 47.

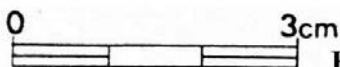
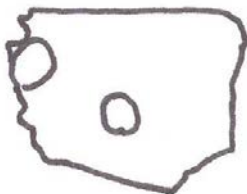

HK - S - 111 / 05

Obr. 48. – foto. 48.

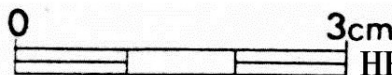

HK - S - 111 / 05

Obr. 49. – foto. 49.

42.

inventární číslo	HK – S – 111 / 05
popis	Fragment okraje nádoby, béžové barvy s hnědými skvrnami.
rozměry	výška 3,1 cm; šířka 3,2 cm
výzdoba	nezdobený
barva	béžová, hnědé skvrny, neprůhledné sklo
lokalita	objekt 1; jímka; vrstva 113
rok výzkumu	2005

43.

inventární číslo	HK – S – 111 / 05
popis	Fragment okraje nádoby. Vyrobený z neprůhledného skla šedé barvy, místy světle hnědá korozie. Zdobený je dvěma plastickými pásky.
rozměry	výška 4,3 cm; šířka 3,3 cm
výzdoba	dva plastické pásky
barva	šedá, místy světle hnědá korozie, neprůhledné sklo
lokalita	objekt 1; jímka; vrstva 113
rok výzkumu	2005

44.

inventární číslo	HK – S – 111 / 05
popis	Fragment okraje nádoby. Vyrobený z neprůhledného skla béžové až našedlé barvy.
rozměry	výška 2 cm; šířka 2,6 cm
výzdoba	nezdobený
barva	béžová, místy odstíny šedé, neprůhledné sklo
lokalita	objekt 1; jímka; vrstva 113
rok výzkumu	2005

45.

inventární číslo	HK – S – 111 / 05
popis	Fragment okraje nádoby. Vyrobený z neprůhledného skla béžové barvy, místy šedé odstíny.
rozměry	výška 1,6 cm; šířka 3,7 cm
výzdoba	nezdobený
barva	béžová, místy šedé odstíny, neprůhledné sklo
lokalita	objekt 1; jímka; vrstva 113
rok výzkumu	2005

46.

inventární číslo	HK – S – 111 / 05
popis	Fragment výduti nádoby. Vyrobený z neprůhledného skla hnědé až našedlé barvy.
rozměry	výška 2,5 cm; šířka 2,8 cm
výzdoba	dva nálepy
barva	hnědá až našedlá barva, neprůhledné sklo
lokalita	objekt 1; jímka; vrstva 113
rok výzkumu	2005

47.

inventární číslo	HK – S – 111 / 05
popis	Fragment okraje nádoby. Vyrobený z neprůhledného skla béžové barvy, místy hnědá koroze. Vyhnutý okraj.
rozměry	výška 2,5 cm; šířka 2,7 cm
výzdoba	vyhnutý okraj
barva	béžová, místy hnědá koroze, neprůhledné sklo
lokalita	objekt 1; jímka; vrstva 113
rok výzkumu	2005

48.

inventární číslo	HK – S – 111 / 05
popis	Fragment výduti nádoby. Vyrobený z neprůhledného skla šedé barvy. Zdobení dvěma plastickými nálepy.
rozměry	výška 1,6 cm; šířka 2,1 cm
výzdoba	dva plastické nálepy
barva	šedá, neprůhledné sklo
lokalita	objekt 1; jímka; vrstva 113
rok výzkumu	2005

49.

inventární číslo	HK – S – 111 / 05
popis	Fragment výduti nádoby. Vyrobený z neprůhledného skla šedé barvy. Zdobení jedním nálepem.
rozměry	výška 1,3 cm; šířka 1,5 cm
výzdoba	jeden nálep
barva	šedá, neprůhledné sklo
lokalita	objekt 1; jímka; vrstva 113
rok výzkumu	2005

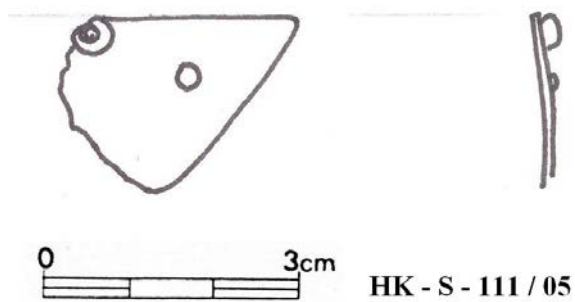

Obr. 50. – foto. 50.

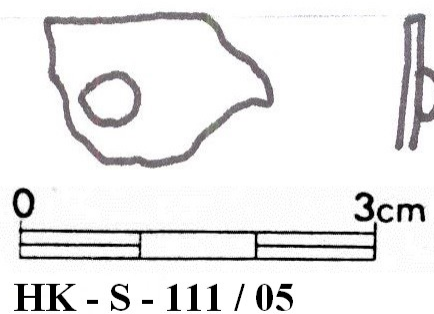

Obr. 51. – foto. 51.

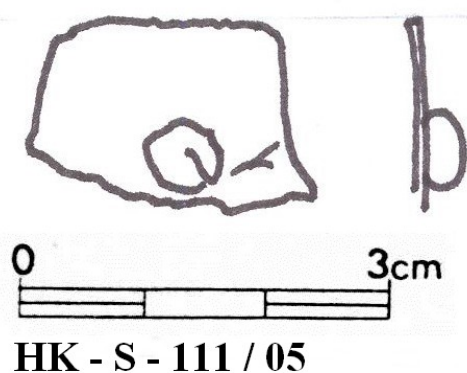

Obr. 52. – foto. 52.

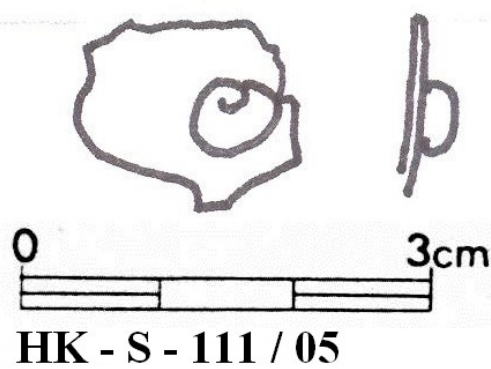

Obr. 53. – foto. 53.

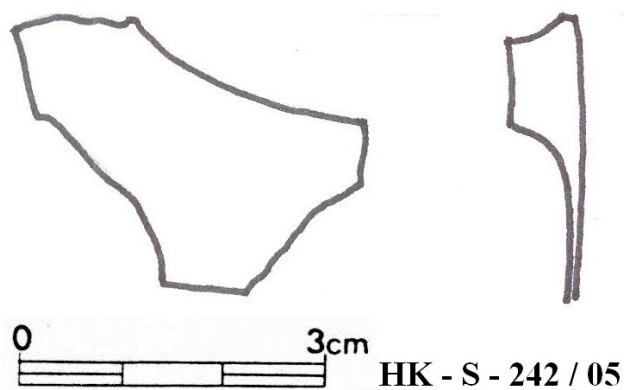

Obr. 54. – foto. 54.

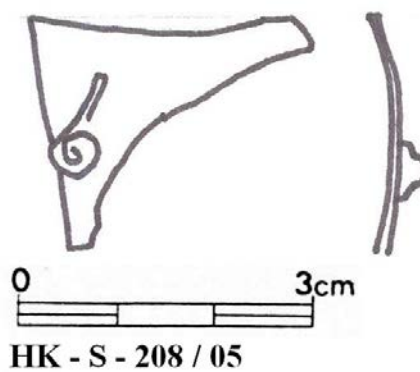

Obr. 55. – foto. 55.

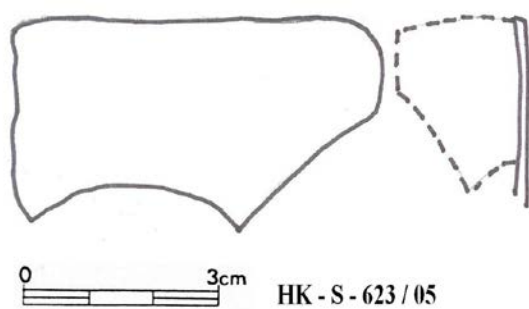

Obr. 56. – foto. 56.

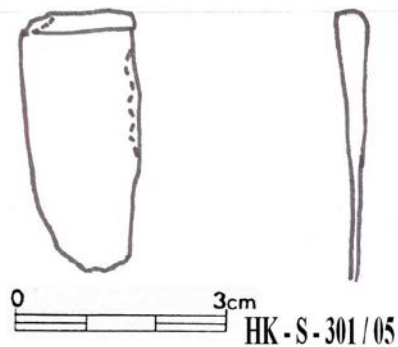

Obr. 57. – foto. 57.

50.

inventární číslo	HK – S – 111 / 05
popis	Fragment výduti nádoby. Vyrobený z neprůhledného skla šedé barvy, zdobený dvěma nálepy.
rozměry	výška 2 cm; šířka 2,6 cm
výzdoba	dva nálepy
barva	šedá, neprůhledné sklo
lokalita	objekt 1; jímka; vrstva 113
rok výzkumu	2005

51.

inventární číslo	HK – S – 111 / 05
popis	Fragment výduti nádoby. Vyrobený z neprůhledného skla šedé barvy, zdobený jedním nálepem.
rozměry	výška 1,1 cm; šířka 1,6 cm
výzdoba	jeden nálep
barva	šedá, neprůhledné sklo
lokalita	objekt 1; jímka; vrstva 113
rok výzkumu	2005

52.

inventární číslo	HK – S – 111 / 05
popis	Fragment výduti nádoby. Vyrobený z neprůhledného skla šedé barvy, zdobený jedním nálepem.
rozměry	výška 1,4 cm; šířka 1,9 cm
výzdoba	jeden nálep
barva	šedá, neprůhledné sklo
lokalita	objekt 1; jímka; vrstva 113
rok výzkumu	2005

53.

inventární číslo	HK – S – 111 / 05
popis	Fragment výduti nádoby. Vyrobený z neprůhledného skla šedé barvy, zdobený jedním nálepem.
rozměry	výška 1,1 cm; šířka 1,3 cm
výzdoba	jeden nálep
barva	šedá
lokalita	objekt 1; jímka; vrstva 113
rok výzkumu	2005

54.

inventární číslo	HK – S – 242 / 05
popis	Fragment výduti nádoby. Vyrobený z neprůhledného skla perleťové barvy, místy šedý odstín.
rozměry	výška 2,4 cm; šířka 3,4 cm
výzdoba	nezdobený
barva	perleťová, místy šedý odstín, neprůhledné sklo
datace	14. století – 16. století
lokalita	sonda 10; jímka 1; vrstva 113
rok výzkumu	2005

55.

inventární číslo	HK – S – 208 / 05
popis	Fragment výduti nádoby. Vyrobený z čirého skla, zdobený jedním nálepem.
rozměry	výška 2 cm; šířka 2,6 cm
výzdoba	jeden nálep
barva	bezbarvé čiré sklo
datace	1. polovina 14. století – 15. století
lokalita	„malý dvůr“; sonda 10; vrstva 124, kulturní vrstva
rok výzkumu	2005

56.

inventární číslo	HK – S – 623 / 05
popis	Fragment okraje nádoby. Vyrobený z neprůhledného skla bílé barvy, místy béžový a nazelenalý odstín.
rozměry	výška 2,7 cm; šířka 5,5 cm
výzdoba	nezdobený
barva	bílá, místy béžový a nazelenalý odstín, neprůhledné sklo
datace	15. století
lokalita	„malý dvůr“; objekt 15; jímka
rok výzkumu	2005

57.

inventární číslo	HK – S – 301 / 05
popis	Fragment okraje nádoby. Vyrobený z neprůhledného skla světle hnědé barvy, s mírně vyhnutým okrajem.
rozměry	výška 3,4 cm; šířka 1,4 cm
výzdoba	vyhnutý okraj
barva	světle hnědá, neprůhledné sklo
lokalita	sonda 10; jímka 1
rok výzkumu	2005

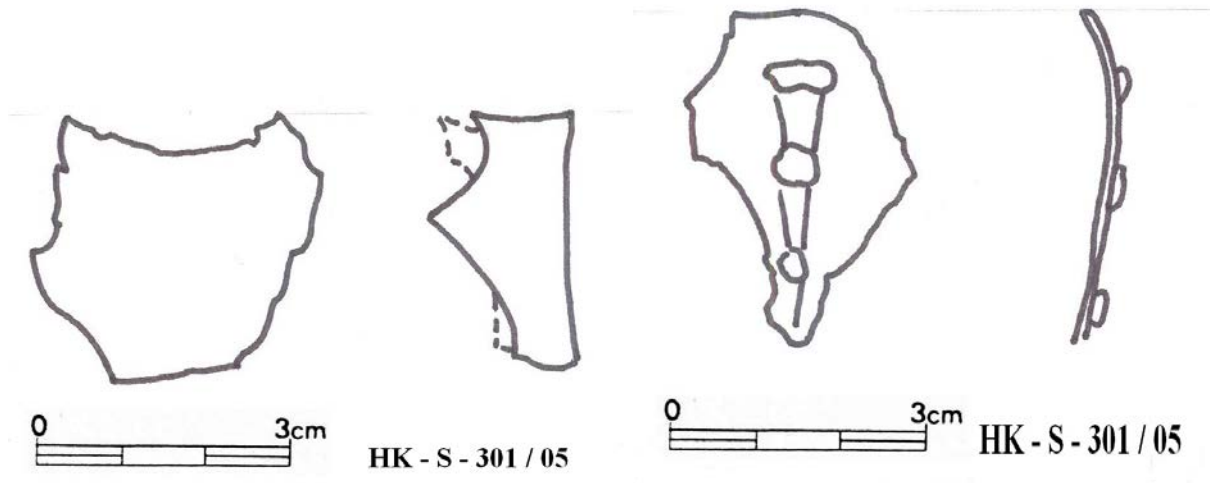

Obr. 58. – foto. 58.

Obr. 59. – foto. 59.

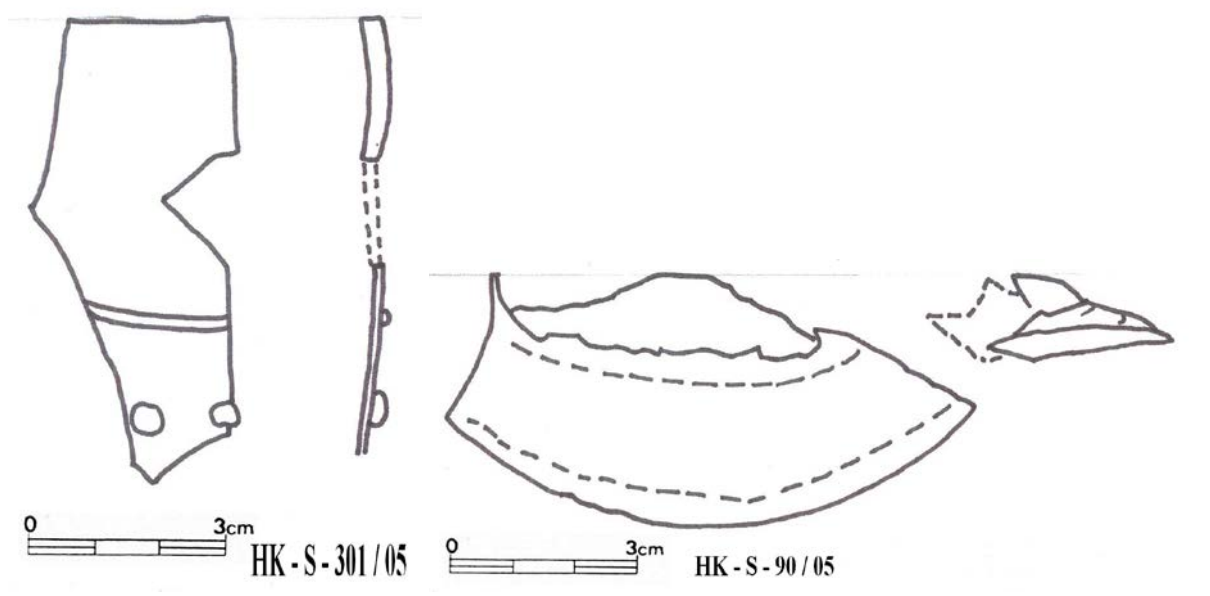

Obr. 60. – foto. 60.

Obr. 61. – foto. 61.

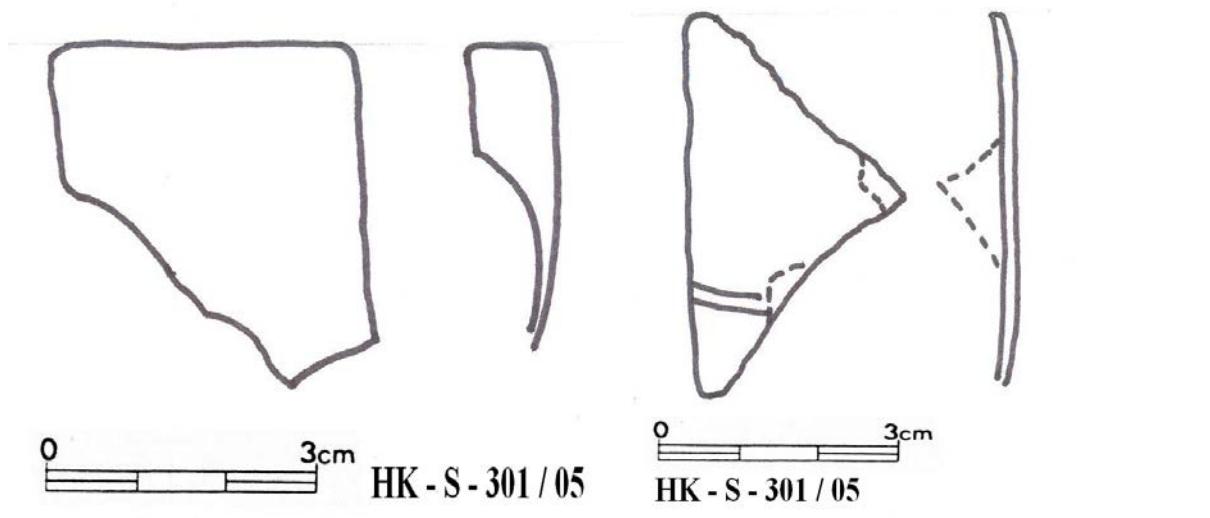

Obr. 62. – foto. 62.

Obr. 63. – foto. 63.

58.

inventární číslo	HK – S – 301 / 05
popis	Fragment výduti nádoby. Vyrobený je z neprůhledného skla béžové barvy, místy žlutá koroze.
rozměry	výška 2,7 cm; šířka 3,2 cm
výzdoba	nezdobený
barva	béžová, místy bílá a žlutá koroze, neprůhledné sklo
datace	16. století, příměs i starších nálezů 14. století – 16. století
lokalita	„malý dvůr“; sonda 10; jímka 1; narušila objekt 7
rok výzkumu	2005

59.

inventární číslo	HK – S – 301 / 05
popis	Fragment výduti nádoby. Vyrobený je z průhledného bezbarvého skla, na většině je bílá koroze. Zdobený vertikálním žebrem s modrými nálepy.
rozměry	výška 3,1 cm; šířka (1) 2,4 cm; šířka (2) 0,5 cm
výzdoba	skleněné vertikální žebro, zdobené modrými nálepy
barva	průhledné bezbarvé sklo, na většině povrchu je bílá koroze, tmavě modré nálepy
datace	16. století, příměs i starších nálezů 14. století – 16. století
lokalita	„malý dvůr“; sonda 10; jímka 1; narušila objekt 7
rok výzkumu	2005

60.

inventární číslo	HK – S – 301 / 05
popis	Fragment okraje a část výduti nádoby. Vyrobený z neprůhledného skla béžové barvy, místy bílá koroze. Zdobený je horizontálním páskem a dvěma nálepy.
rozměry	výška 7 cm; šířka (1) 2,7 cm; šířka (2) 1,5 cm
výzdoba	horizontální pásek, dva nálepy
barva	béžová, místy bílá koroze, neprůhledné sklo
datace	16. století, příměs i starších nálezů 14. století – 16. století
lokalita	„malý dvůr“; sonda 10; jímka 1; narušila objekt 7
rok výzkumu	2005

61.

inventární číslo	HK – S – 90 / 05
popis	Fragment patky číše. Vyrobený je z neprůhledného skla hnědošedé barvy.
rozměry	výška 4 cm; šířka 8 cm
výzdoba	nezdobený
barva	hnědošedá, neprůhledné sklo
nádoba	číše
datace	1. polovina 14. století – 15. století
lokalita	„malý dvůr“; jímka 1; vrstva 113
rok výzkumu	2005

62.

inventární číslo	HK – S – 301 / 05
popis	Fragment okraje nádoby. Vyrobený z neprůhledného skla světle hnědé barvy, místy béžová koroze.
rozměry	výška 3,7 cm; šířka (1) 3,4 cm; šířka (2) 1,4 cm
výzdoba	nezdobený
barva	světle hnědá, místy béžová koroze, neprůhledné sklo
datace	16. století, příměs i starších nálezů 14. století – 16. století
lokalita	„malý dvůr“; sonda 10; jímka 1; narušila objekt 7
rok výzkumu	2005

63.

inventární číslo	HK – S – 301 / 05
popis	Fragment výduti nádoby. Vyrobený z neprůhledného skla pískové barvy. Zdobení je horizontálním plastickým páskem.
rozměry	výška 4,5 cm; šířka 2,5 cm
výzdoba	horizontální plastický pásek
barva	písková, neprůhledné sklo
datace	16. století, příměs i starších nálezů 14. století – 16. století
lokalita	„malý dvůr“; sonda 10; jímka 1; narušila objekt 7
rok výzkumu	2005

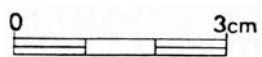
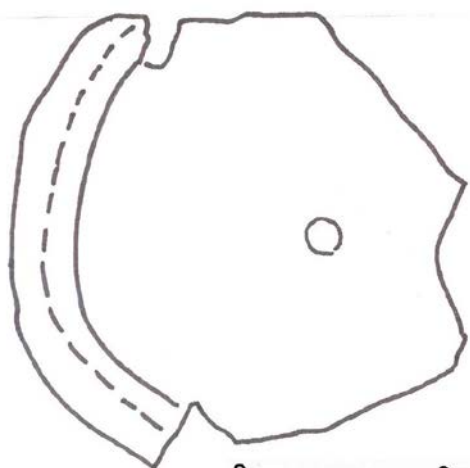

HK - S - 313 / 05

Obr. 64. – foto. 64

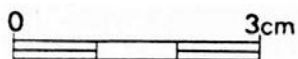
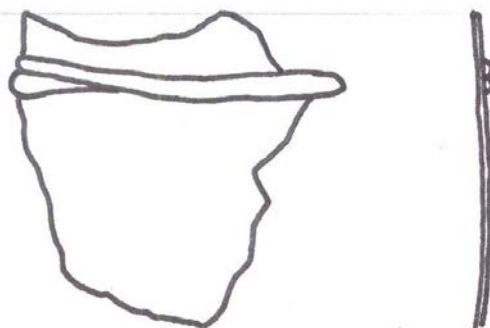
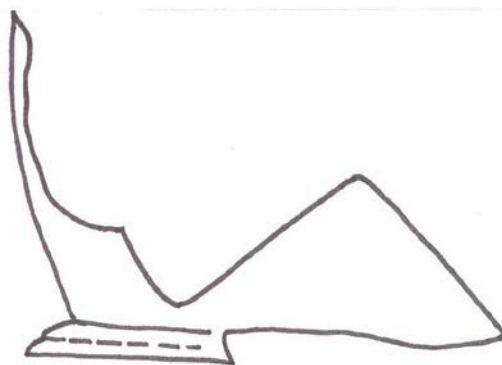

HK - S - 313 / 05

Obr. 65. – foto. 65.

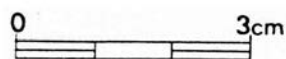
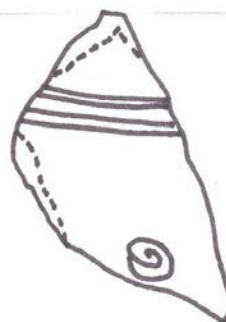

HK - S - 313 / 05

Obr. 66. – foto. 66.

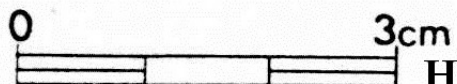
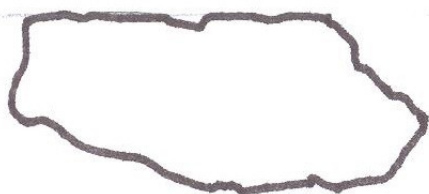

HK - S - 471 / 05

Obr. 67. – foto. 67.

64.

inventární číslo	HK – S – 313 / 05
popis	Fragment patky číše. Vyrobený z průhledného skla, na většině povrchu je bílá koroze.
rozměry	průměr 6,4 cm; výška 4,5 cm
výzdoba	nezdobený
barva	průhledné bezbarvé sklo, na většině povrchu je bílá koroze
nádoba	číše
datace	16. století
lokalita	sonda 10; vrstva 110; okolí jámky 1
rok výzkumu	2005

65.

inventární číslo	HK – S – 313 / 05
popis	Fragment výduti nádoby. Vyrobený z neprůhledného skla světle hnědé barvy. Zdobení horizontálním plastickým páskem.
rozměry	výška 3,4 cm; šířka 3,7 cm
výzdoba	horizontální plastický pásek
barva	světle hnědá, neprůhledné sklo
datace	16. století
lokalita	sonda 10; vrstva 110; okolí jámky 1
rok výzkumu	2005

66.

inventární číslo	HK – S – 313 / 05
popis	Fragment výduti nádoby. Vyrobený z neprůhledného skla světle hnědé barvy, místy bílá koroze.
rozměry	výška 4 cm; šířka 2 cm
výzdoba	dva plastické horizontální pásy, jeden nálep
barva	světle hnědá, místy bílá koroze, neprůhledné sklo
datace	16. století
lokalita	sonda 10; vrstva 110; okolí jámky 1
rok výzkumu	2005

67.

inventární číslo	HK – S - 471 / 05
popis	Fragment výduti nádoby. Vyrobený z neprůhledného skla zelenohnědé barvy s bílou korozí.
rozměry	výška 1 cm; šířka 2,8 cm
výzdoba	nezdobený
barva	zelenohnědý, bílá koroze, neprůhledné sklo
datace	1. polovina 14. století – 15. století
lokalita	„malý dvůr“; sonda 12; vrstva 116; kulturní vrstva
rok výzkumu	2005

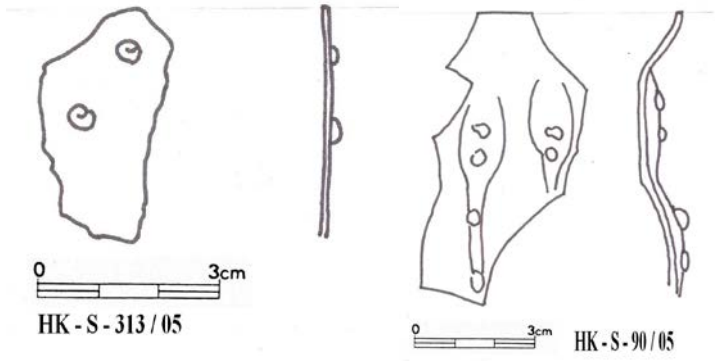

Obr. 68. – foto. 68.

Obr. 69. – foto. 69.

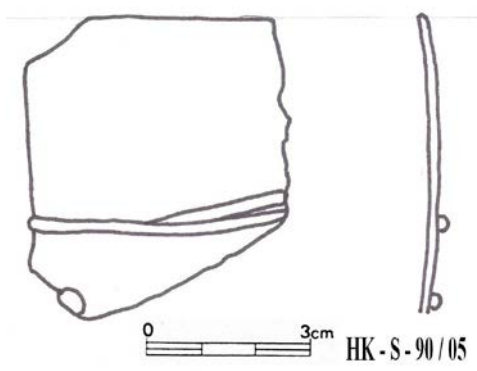

Obr. 70. – foto. 70.

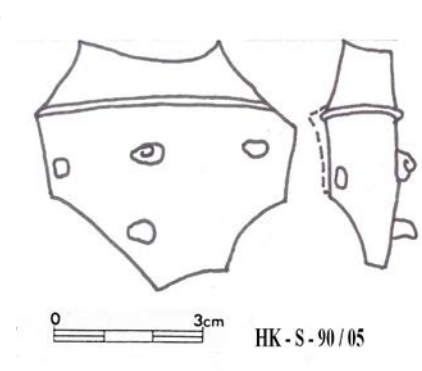

Obr. 71. – foto. 71.

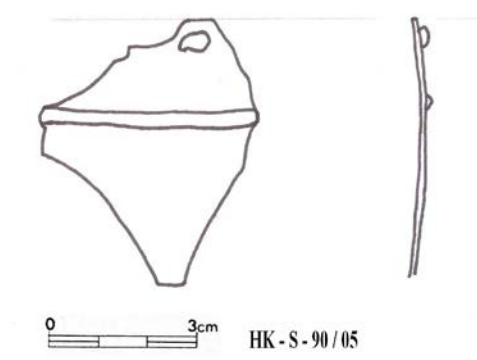

Obr. 72. – foto. 72.

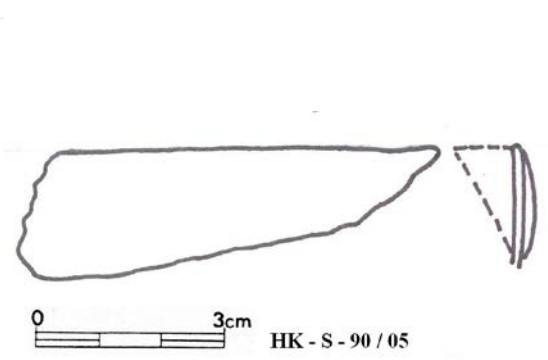

Obr. 73. – foto. 73.

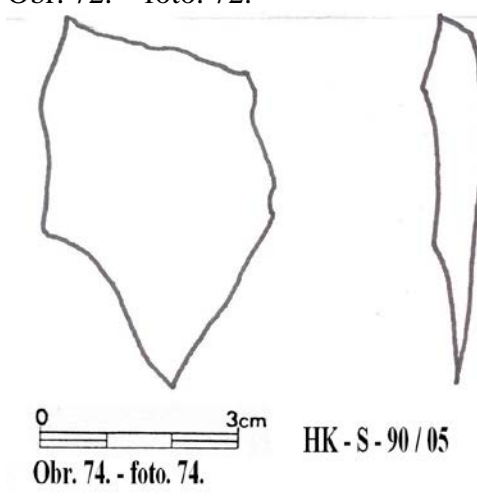

Obr. 74. - foto. 74.

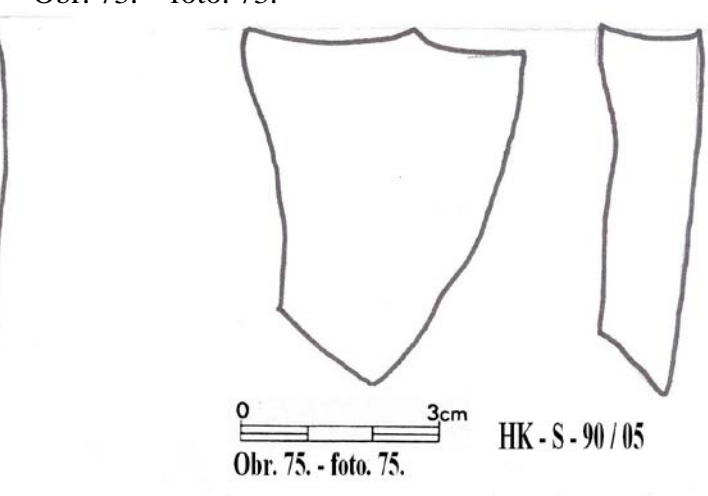

Obr. 75. - foto. 75.

68.

inventární číslo	HK – S – 313 / 05
popis	Fragment výduti nádoby. Vyrobený z neprůhledného skla bílé barvy. Zdobení dvěma nálepy.
rozměry	výška 3,4 cm; šířka 1,7 cm
výzdoba	dva nálepy
barva	bílá, neprůhledné sklo
datace	16. století
lokalita	sonda 10; vrstva 110; okolí jímky 1
rok výzkumu	2005

69.

inventární číslo	HK – S – 90 / 05
popis	Fragment výduti nádoby. Vyrobený z průhledného skla. Zdobení vertikálním žebrem s tmavě modrými nálepy.
rozměry	výška 7 cm; šířka 3,2 cm
výzdoba	vertikální žebro zdobené drobnými nálepy
barva	průhledné bezbarvé sklo
datace	1. polovina 14. století – 15. století
lokalita	„malý dvůr“; jímka 1; vrstva 113
rok výzkumu	2005

70.

inventární číslo	HK – S – 90 / 05
popis	Fragment okraje nádoby. Vyrobený z průhledného skla, zdobený horizontálním plastickým páskem a jedním nálepem.
rozměry	výška 5,2 cm; šířka 4,5 cm
výzdoba	horizontální plastický pásek, jeden nálep
barva	průhledné bezbarvé sklo
datace	1. polovina 14. století - 15. století
lokalita	„malý dvůr“; jímka 1; vrstva 113
rok výzkumu	2005

71.

inventární číslo	HK – S – 90 / 05
popis	Fragment výduti nádoby. Vyrobený z průhledného skla. Zdobení horizontálním plastickým páskem a čtyřmi nálepy.
rozměry	výška 4,8 cm; šířka 4,9 cm
výzdoba	horizontální plastický pásek, čtyři nálepy
barva	průhledné bezbarvé sklo
datace	1. polovina 14. století – 15. století
lokalita	„malý dvůr“; jímka 1; vrstva 113
rok výzkumu	2005

72.

inventární číslo	HK – S – 90 / 05
popis	Fragment výduti nádoby. Vyrobený z neprůhledného skla šedohnědé barvy. Zdobení plastickým horizontálním páskem a nálepem.
rozměry	výška 5 cm; šířka (1) 4 cm; šířka (2) 0,9 cm
výzdoba	horizontální plastický pásek a nálep
barva	šedohnědá, neprůhledné sklo
datace	1. polovina 14. století – 15. století
lokalita	„malý dvůr“; jímka 1; vrstva 113
rok výzkumu	2005

73.

inventární číslo	HK – S – 90 / 05
popis	Fragment okraje nádoby. Vyrobený z matného bezbarvého skla.
rozměry	výška 1,7 cm; šířka 6,4 cm
výzdoba	nezdobený
barva	matné bezbarvé sklo
datace	1. polovina 14. století – 15. století
lokalita	„malý dvůr“; jímka 1; vrstva 113
rok výzkumu	2005

74.

inventární číslo	HK – S – 90 / 05
popis	Fragment výduti nádoby. Vyrobený z neprůhledného skla hnědošedé barvy, místy bílá koroze.
rozměry	výška 5 cm; šířka 3,4 cm
výzdoba	nezdobený
barva	hnědošedá, místy bílá koroze, neprůhledné sklo
datace	1. polovina 14. století – 15. století
lokalita	„malý dvůr“; jímka 1; vrstva 113
rok výzkumu	2005

75.

inventární číslo	HK – S – 90 / 05
popis	Fragment výduti nádoby. Vyrobený z neprůhledného skla barvy několik odstínů hnědé.
rozměry	výška 5 cm; šířka 3,6 cm
výzdoba	nezdobený
barva	odstíny hnědé, neprůhledné sklo
datace	1. polovina 14. století – 15. století
lokalita	„malý dvůr“; jímka 1; vrstva 113
rok výzkumu	2005

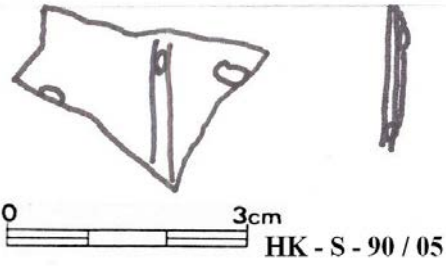

Obr. 76. – foto. 76.

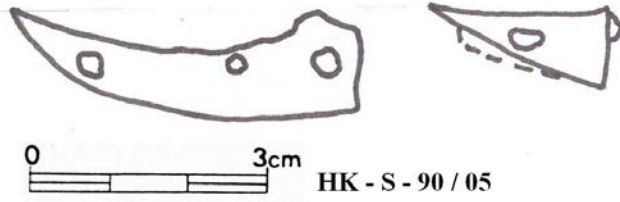

Obr. 77. – foto. 77.

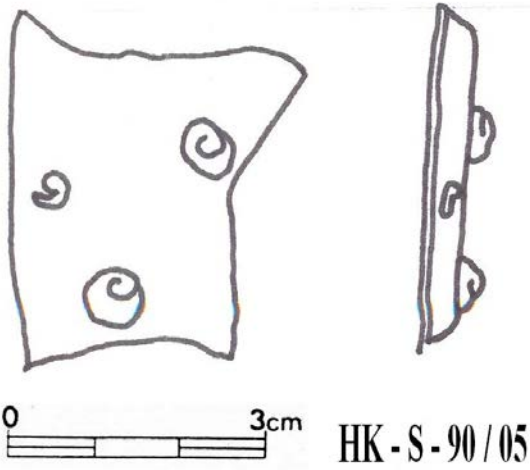

Obr. 78. – foto. 78.

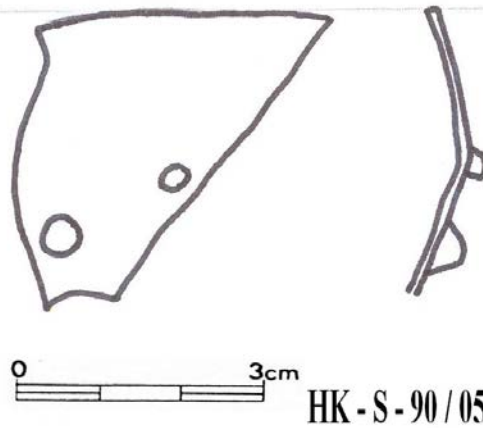

Obr. 79. – foto. 79.

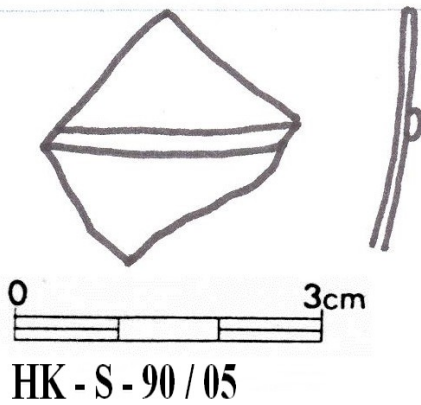

Obr. 80. – foto. 80.

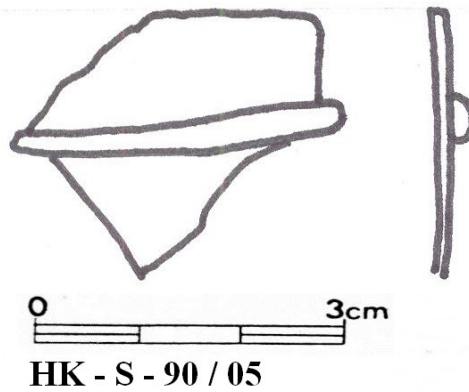

Obr. 81. – foto. 81.

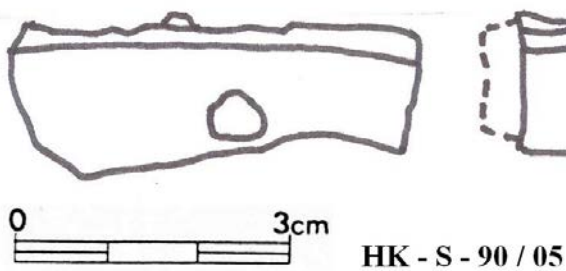

Obr. 82. – foto. 82.

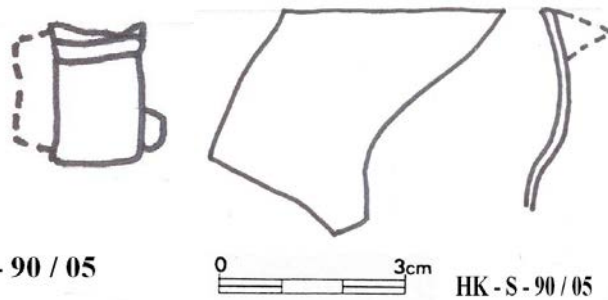

Obr. 83. – foto. 83.

76.

inventární číslo	HK – S – 90 / 05
popis	Fragment výduti nádoby. Vyrobený z neprůhledného skla béžové barvy. Zdobený žebrem s drobnými modrými nálepy.
rozměry	výška 1,6 cm; šířka 2,6 cm
výzdoba	vertikální žebro, drobné modré nálepy
barva	béžová, neprůhledné sklo, tmavě modré nálepy
datace	1. polovina 14. století – 15. století
lokalita	„malý dvůr“; jímka 1; vrstva 113
rok výzkumu	2005

77.

inventární číslo	HK – S – 90 / 05
popis	Fragment výduti nádoby. Vyrobený z průhledného skla s hnědou korozí. Zdobený je třemi nálepy.
rozměry	výška (1) 0,8 cm; výška (2) 0,4 cm; šířka 4,1 cm
výzdoba	tři nálepy
barva	průhledné bezbarvé sklo s hnědou korozí
datace	1. polovina 14. století – 15. století
lokalita	„malý dvůr“; jímka 1, vrstva 113
rok výzkumu	2005

78.

inventární číslo	HK – S – 90 / 05
popis	Fragment výduti nádoby. Vyrobený z průhledného skla. Zdobený třemi nálepy.
rozměry	výška 3,9 cm; šířka 3 cm
výzdoba	tři nálepy
barva	průhledné bezbarvé sklo
datace	1. polovina 14. století – 15. století
lokalita	„malý dvůr“; jímka 1; vrstva 113
rok výzkumu	2005

79.

inventární číslo	HK – S – 90 / 05
popis	Fragment výduti nádoby. Vyrobený z průhledného skla. Zdobený dvěma nálepy.
rozměry	výška 3 cm; šířka 3,5 cm
výzdoba	dva nálepy
barva	průhledné bezbarvé sklo
datace	1. polovina 14. století – 15. století
lokalita	„malý dvůr“; jímka 1; vrstva 113
rok výzkumu	2005

80.

inventární číslo	HK – S – 90 / 05
popis	Fragment výduti nádoby. Vyrobený z neprůhledného skla béžové barvy. Zdobení horizontálním plastickým páskem.
rozměry	výška 2,2 cm; šířka 2,2 cm
výzdoba	horizontální plastický pásek
barva	béžová, neprůhledné sklo
datace	1. polovina 14. století – 15. století
lokalita	„malý dvůr“; jímka 1; vrstva 113
rok výzkumu	2005

81.

inventární číslo	HK – S – 90 / 05
popis	Fragment výduti nádoby. Vyrobený z matného bezbarvého skla. Zdobení horizontálním plastickým páskem.
rozměry	výška 2,1 cm; šířka 2,9 cm
výzdoba	horizontální plastický pásek
barva	matné bezbarvé sklo
datace	1. polovina 14. století – 15. století
lokalita	„malý dvůr“; jímka 1; vrstva 113
rok výzkumu	2005

82.

inventární číslo	HK – S – 90 / 05
popis	Fragment výduti nádoby. Vyrobený z matného bezbarvého skla. Zdobení horizontálním plastickým páskem a jedním nálepem.
rozměry	výška 1,9 cm; šířka 4,1 cm
výzdoba	horizontální plastický pásek, jeden nálep
barva	bezbarvé matné sklo
datace	1. polovina 14. století – 15. století
lokalita	„malý dvůr“; jímka 1; vrstva 113
rok výzkumu	2005

83.

inventární číslo	HK – S – 90 / 05
popis	Fragment výduti nádoby. Vyrobený z neprůhledného skla v barvě hnědé a jejích odstínech.
rozměry	výška 3,1 cm; šířka 3,9 cm
výzdoba	nezdobený
barva	odstíny hnědé, neprůhledné sklo
datace	1. polovina 14. století – 15. století
lokalita	„malý dvůr“; jímka 1; vrstva 113
rok výzkumu	2005

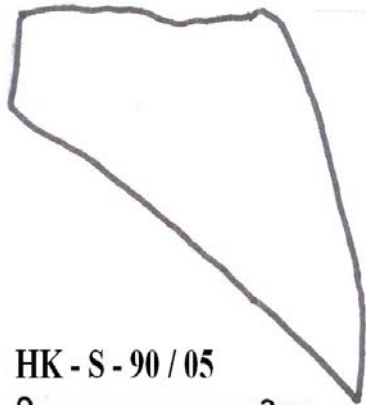

HK - S - 90 / 05

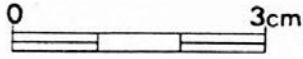

Obr. 84. – foto. 84.

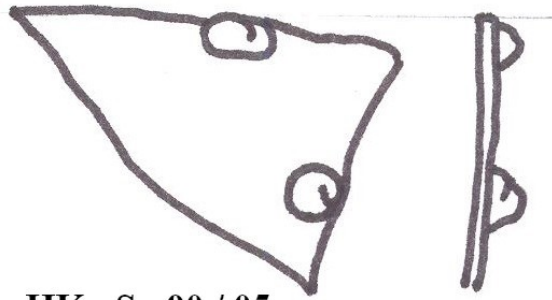

HK - S - 90 / 05

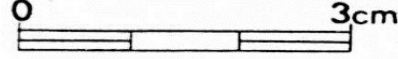

Obr. 85. – foto. 85.

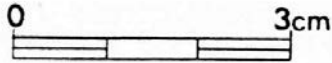
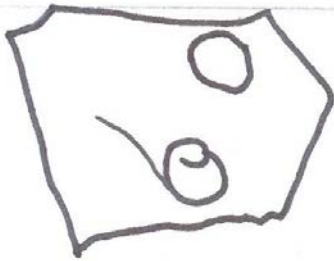

Obr. 86. – foto. 86.

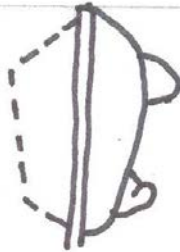

HK - S - 90 / 05

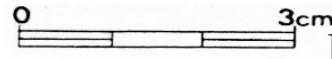
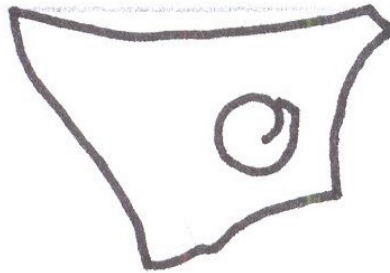

Obr. 87. – foto. 87.

HK - S - 90 / 05

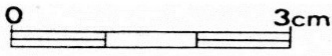
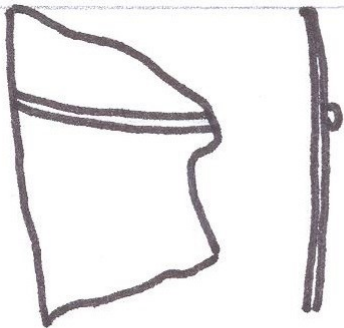

Obr. 88. – foto. 88.

HK - S - 90 / 05

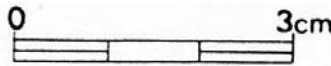
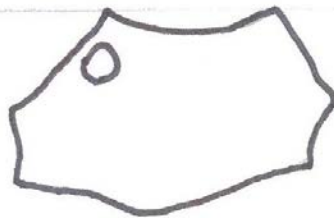

Obr. 89. – foto. 89.

HK - S - 90 / 05

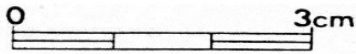
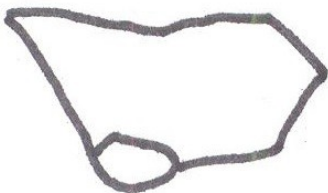

Obr. 90. – foto. 90.

HK - S - 90 / 05

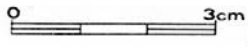
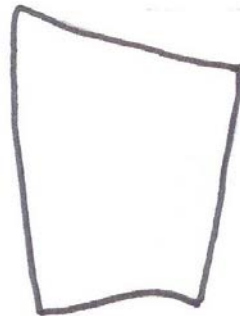

Obr. 91. – foto. 91.

HK - S - 90 / 05



84.

inventární číslo	HK – S – 90 / 05
popis	Fragment výduti nádoby. Vyrobený z neprůhledného skla hnědé barvy.
rozměry	výška 4,2 cm; šířka 3 cm
výzdoba	nezdobený
barva	odstíny hnědé, neprůhledné sklo
datace	1. polovina 14. století – 15. století
lokalita	„malý dvůr“; jímka 1; vrstva 113
rok výzkumu	2005

85.

inventární číslo	HK – S – 90 / 05
popis	Fragment výduti nádoby. Vyrobený z průhledného bezbarvého skla. Zdobení dvěma nálepy.
rozměry	výška 2 cm; šířka 2,6 cm
výzdoba	dva nálepy
barva	bezbarvé průhledné sklo
datace	1. polovina 14. století – 15. století
lokalita	„malý dvůr“; jímka 1; vrstva 113
rok výzkumu	2005

86.

inventární číslo	HK – S – 90 / 05
popis	Fragment výduti nádoby. Vyrobený z bezbarvého průhledného skla. Zdobení dvěma nálepy.
rozměry	výška 2,5 cm; šířka 3 cm
výzdoba	dva nálepy
barva	průhledné bezbarvé sklo
datace	1. polovina 14. století – 15. století
lokalita	„malý dvůr“; jímka 1; vrstva 113
rok výzkumu	2005

87.

inventární číslo	HK – S – 90 / 05
popis	Fragment výduti nádoby. Vyrobený z bezbarvého průhledného skla. Zdobení jedním nálepem.
rozměry	výška 2 cm; šířka 2,5 cm
výzdoba	nálep
barva	bezbarvé průhledné sklo
datace	1. polovina 14. století – 15. století
lokalita	„malý dvůr“; jímka 1; vrstva 113
rok výzkumu	2005

88.

inventární číslo	HK – S – 90 / 05
popis	Fragment výduti nádoby. Vyrobený z průhledného skla, místy bílá koroze. Zdobení plastickým horizontálním páskem.
rozměry	výška 2,2 cm; šířka 1,1 cm
výzdoba	plastický horizontální pásek
barva	průhledné sklo, místy bílá koroze
datace	1. polovina 14. století – 15. století
lokalita	„malý dvůr“; jímka 1; vrstva 113
rok výzkumu	2005

89.

inventární číslo	HK – S – 90 / 05
popis	Fragment výduti nádoby. Vyrobený z neprůhledného skla šedohnědé barvy. Zdobení jedním nálepem.
rozměry	výška 2 cm; šířka 3 cm
výzdoba	nálep
barva	šedohnědá, neprůhledné sklo
datace	1. polovina 14. století – 15. století
lokalita	„malý dvůr“; jímka 1; vrstva 113
rok výzkumu	2005

90.

inventární číslo	HK – S – 90 / 05
popis	Fragment výduti nádoby. Vyrobený z neprůhledného skla béžové barvy. Zdobení jedním nálepem.
rozměry	výška 1,2 cm; šířka 2 cm
výzdoba	nálep
barva	béžová, neprůhledné sklo
datace	1. polovina 14. století – 15. století
lokalita	„malý dvůr“; jímka 1; vrstva 113
rok výzkumu	2005

91.

inventární číslo	HK – S – 90 / 05
popis	Fragment výduti nádoby. Vyrobený z neprůhledného skla šedé barvy, místy hnědá koroze.
rozměry	výška 3,2 cm; šířka 2,3 cm
výzdoba	nezdobený
barva	šedá, místy hnědá koroze, neprůhledné sklo
datace	1. polovina 14. století – 15. století
lokalita	„malý dvůr“; jímka 1; vrstva 113
rok výzkumu	2005

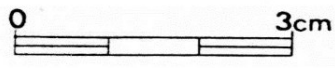
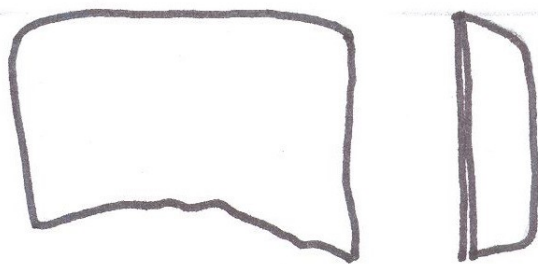

HK - S - 90 / 05

Obr. 92. – foto. 92.

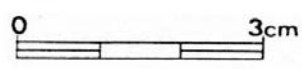
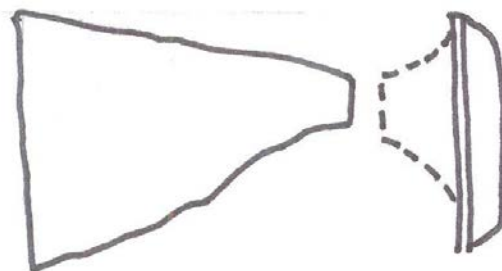

HK - S - 90 / 05

Obr. 93. – foto. 93.

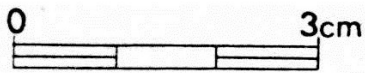

HK - S - 645 / 05

Obr. 94. – foto. 94.

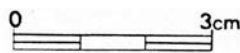
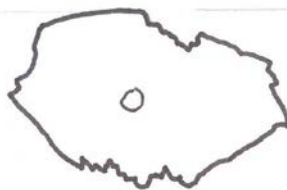

HK - S - 645 / 05

Obr. 95. – foto. 95.

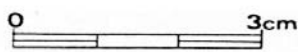
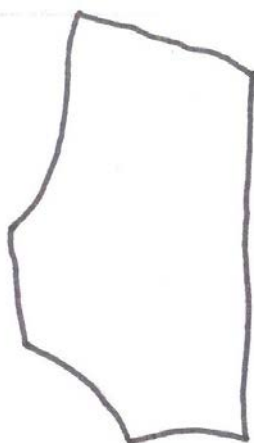

HK - S - 142 / 05

Obr. 96. – foto. 96.

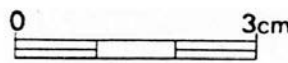
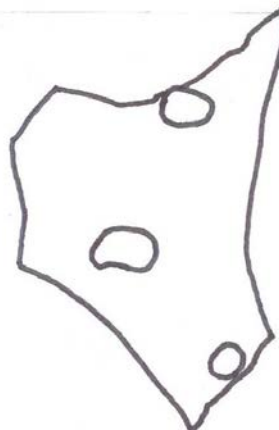

HK - S - 142 / 05

Obr. 97. – foto. 97.

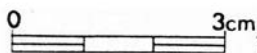
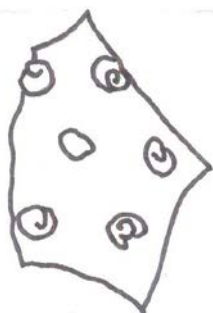

HK - S - 142 / 05

Obr. 98. – foto. 98.



HK - S - 492 / 05

Obr. 99. – foto. 99.



92.

inventární číslo	HK – S – 90 / 05
popis	Fragment výduti nádoby. Vyrobený z neprůhledného skla šedé barvy.
rozměry	výška 1,8 cm; šířka 2,7 cm
výzdoba	nezdobený
barva	šedá, neprůhledné sklo
datace	1. polovina 14. století – 15. století
lokalita	„malý dvůr“; jímka 1; vrstva 113
rok výzkumu	2005

93.

inventární číslo	HK – S – 90 / 05
popis	Fragment výduti nádoby. Vyrobený z neprůhledného skla šedé barvy.
rozměry	výška (1) 2,1 cm; výška (2) 0,8 cm; šířka 3,4 cm
výzdoba	nezdobený
barva	šedá, neprůhledné sklo
datace	1. polovina 14. století – 15. století
lokalita	„malý dvůr“; jímka 1; vrstva 113
rok výzkumu	2005

94.

inventární číslo	HK – S – 645 / 05
popis	Fragment okraje nádoby, který je vyhnutý. Vyrobený z neprůhledného skla hnědé barvy.
rozměry	výška 1,1 cm; šířka 2,4 cm
výzdoba	nezdobený
barva	hnědá, neprůhledné sklo
datace	1. polovina 14. století
lokalita	„malý dvůr“; objekt 5; jímka
rok výzkumu	2005

95.

inventární číslo	HK – S – 645 / 05
popis	Fragment patky číše. Vyrobený z neprůhledného skla hnědé barvy.
rozměry	výška 2,4 cm; šířka 3,9 cm ; hloubka 1,5 cm
výzdoba	nezdobený
barva	hnědá, neprůhledné sklo
nádoba	číše
datace	1. polovina 14. století
lokalita	„malý dvůr“; objekt 5; jímka
rok výzkumu	2005

96.

inventární číslo	HK – S – 142 / 05
popis	Fragment výduti nádoby. Vyrobený z neprůhledného skla šedé barvy.
rozměry	výška 4,5 cm; šířka 2,4 cm
výzdoba	nezdobený
barva	šedá, neprůhledné sklo
datace	1. polovina 14. století – 15. století
lokalita	„malý dvůr“; sonda 10; objekt 1; jímka 1
rok výzkumu	2005

97.

inventární číslo	HK – S – 142 / 05
popis	Fragment výduti nádoby. Vyrobený z neprůhledného skla béžové barvy s bílou korozí, místy černé skvrny. Zdobený třemi nálepy.
rozměry	výška 5 cm; šířka 2,8 cm
výzdoba	tři nálepy
barva	běžová, bílá koroze, místy černé skvrny, neprůhledné sklo
datace	1. polovina 14. století – 15. století
lokalita	„malý dvůr“; sonda 10; objekt 1; jímka 1
rok výzkumu	2005

98.

inventární číslo	HK – S – 142 / 05
popis	Fragment výduti nádoby. Vyrobený z neprůhledného skla hnědé barvy, místy šedá koroze. Zdobený šesti nálepy.
rozměry	výška 4,2 cm; šířka 2,8 cm
výzdoba	šest nálepů
barva	hnědá, místy šedá koroze, neprůhledné sklo
datace	1. polovina 14. století – 15. století
lokalita	„malý dvůr“; sonda 10; objekt 1; jímka 1
rok výzkumu	2005

99.

inventární číslo	HK – S – 492 / 05
popis	Fragment okraje a část výduti číše. Vyrobený z neprůhledného skla béžové barvy, místy bílá koroze.
rozměry	výška 6,7 cm; šířka 5 cm
výzdoba	horizontální plastický pásek, tři nálepy
barva	běžová, místy bílá koroze, neprůhledné sklo
nádoba	číše
datace	1. polovina 14. století – 15. století
lokalita	„malý dvůr“; jímka 1
rok výzkumu	2005

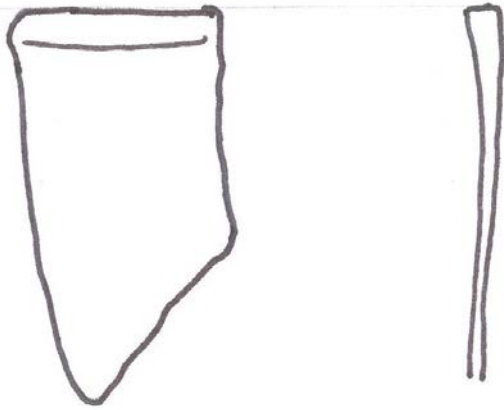

0 3cm HK - S - 492 / 05

Obr. 100. – foto. 100.

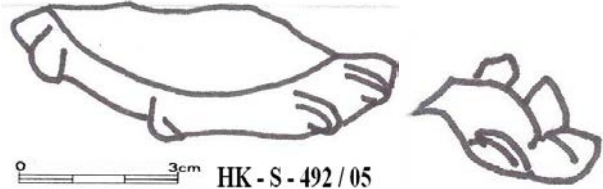

0 3cm HK - S - 492 / 05

Obr. 101. – foto. 101.

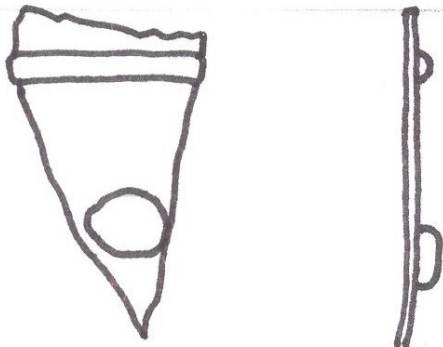

0 3cm HK - S - 492 / 05

Obr. 102. – foto. 102.

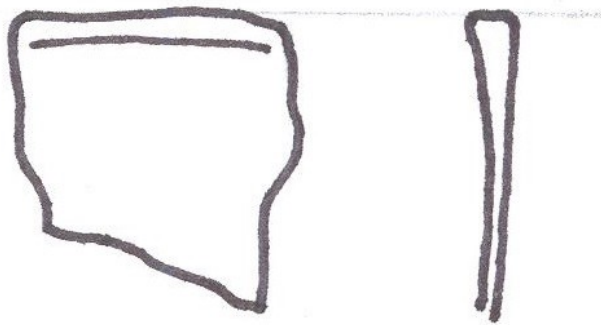

0 3cm HK - S - 492 / 05

Obr. 103. – foto. 103.

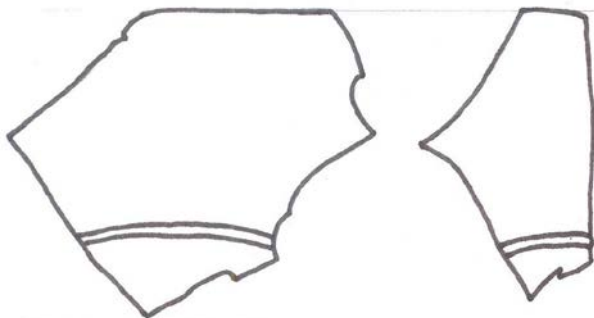

0 3cm HK - S - 492 / 05

Obr. 104. – foto. 104.

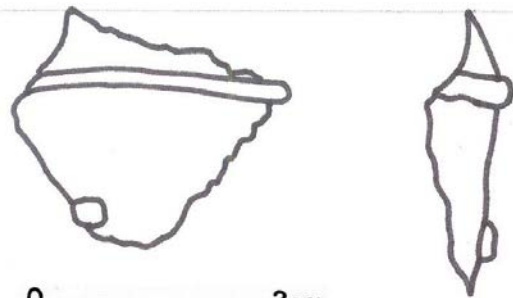

0 3cm HK - S - 492 / 05

Obr. 105. – foto. 105.

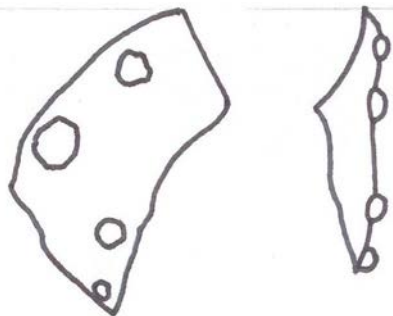

0 3cm HK - S - 492 / 05

Obr. 106. – foto. 106.

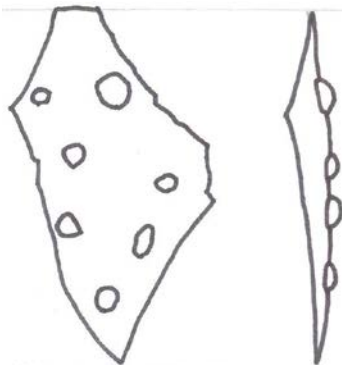

0 3cm HK - S - 492 / 05

Obr. 107. – foto. 107.

100.

inventární číslo	HK – S – 492 / 05
popis	Fragment okraje nádoby. Vyrobený z neprůhledného skla světle hnědé barvy. Zdobení vyhnutým okrajem.
rozměry	výška 4,1 cm; šířka (1) 1,9 cm; šířka (2) 0,6 cm
výzdoba	není zdobený, pouze vyhnutý okraj
barva	světle hnědá
datace	1. polovina 14. století – 15. století
lokalita	„malý dvůr“; jímka 1
rok výzkumu	2005

101.

inventární číslo	HK – S – 492 / 05
popis	Fragment patky číše. Vyrobený z neprůhledného skla světle hnědé barvy.
rozměry	výška 1,4 cm; šířka 4,4 cm
výzdoba	plastická výzdoba kolem okraje patky
barva	světle hnědá, neprůhledné sklo
nádoba	číše
datace	1. polovina 14. století – 15. století
lokalita	„malý dvůr“; jímka 1
rok výzkumu	2005

102.

inventární číslo	HK – S – 492 / 05
popis	Fragment výduti nádoby. Vyrobený z neprůhledného skla šedé barvy, místy bílá koroze.
rozměry	výška 2,9 cm; šířka (1) 1,7 cm; šířka (2) 0,3 cm
výzdoba	horizontální plastický pásek, jeden nálep
barva	šedá, místy bílá koroze, neprůhledné sklo
datace	1. polovina 14. století – 15. století
lokalita	„malý dvůr“; jímka 1
rok výzkumu	2005

103.

inventární číslo	HK – S – 492 / 05
popis	Fragment nádoby. Vyrobený z neprůhledného skla světle šedohnědé barvy.
rozměry	výška 1,7 cm; šířka 1,5 cm
výzdoba	nezdobený
barva	světle šedohnědá, neprůhledné sklo
datace	1. polovina 14. století – 15. století
lokalita	„malý dvůr“; jímka 1
rok výzkumu	2005

104.

inventární číslo	HK – S 492 / 05
popis	Fragment okraje nádoby. Vyrobený z neprůhledného skla béžové barvy, místy bílá koroze.
rozměry	výška 4,4 cm; šířka 5,7 cm
výzdoba	horizontální plastický pásek
barva	béžová, místy bílá koroze, neprůhledné sklo
datace	1. polovina 14. století – 15. století
lokalita	„malý dvůr“; jímka 1
rok výzkumu	2005

105.

inventární číslo	HK – S – 492 / 05
popis	Fragment výduti nádoby. Vyrobený z neprůhledného skla béžové barvy, místy černé a hnědé skvrny.
rozměry	výška 2,6 cm; šířka 2,9 cm
výzdoba	plastický horizontální proužek, jeden nálep
barva	béžová, místy černá a hnědá koroze, neprůhledné sklo
datace	1. polovina 14. století – 15. století
lokalita	„malý dvůr“; jímka 1
rok výzkumu	2005

106.

inventární číslo	HK – S – 492 / 05
popis	Fragment výduti nádoby. Vyrobený z neprůhledného skla béžové barvy, místy hnědá koroze.
rozměry	výška 3,4 cm; šířka 2,4 cm
výzdoba	čtyři nálepy
barva	béžová, místy hnědá koroze, neprůhledné sklo
datace	1. polovina 14. století – 15. století
lokalita	„malý dvůr“; jímka 1
rok výzkumu	2005

107.

inventární číslo	HK – S – 492 / 05
popis	Fragment výduti nádoby. Vyrobený z neprůhledného skla šedé barvy, místy bílá koroze.
rozměry	výška 5,4 cm; šířka 2,6 cm
výzdoba	sedm nálepu
barva	šedá, bílá koroze, neprůhledné sklo
datace	1. polovina 14. století – 15. století
lokalita	„malý dvůr“; jímka 1
rok výzkumu	2005

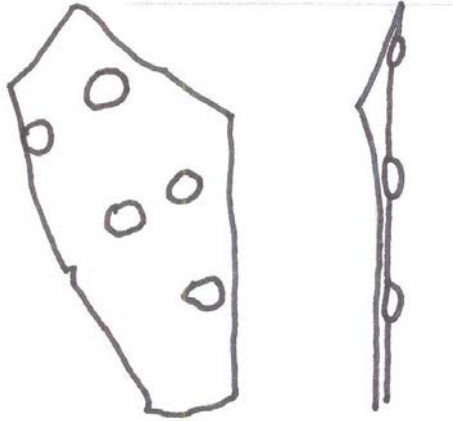

0 3cm HK - S - 492 / 05
Obr. 108. – foto. 108.

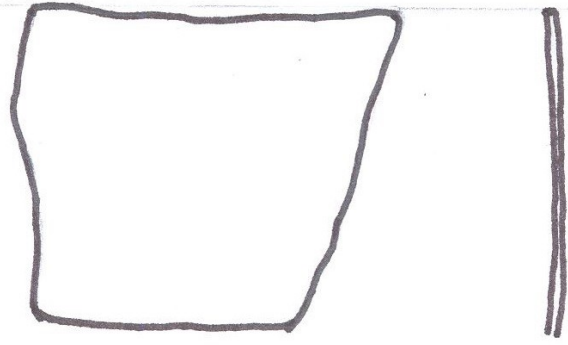

0 3cm HK - S - 492 / 05

Obr. 109. – foto. 109.

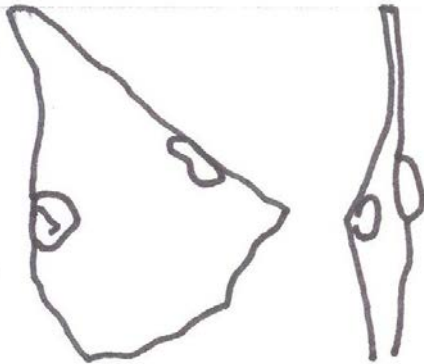

0 3cm
HK - S - 492 / 05

Obr. 110. – foto. 110.

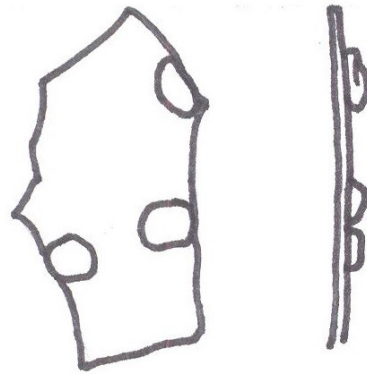

0 3cm
HK - S - 492 / 05

Obr. 111. – foto. 111.

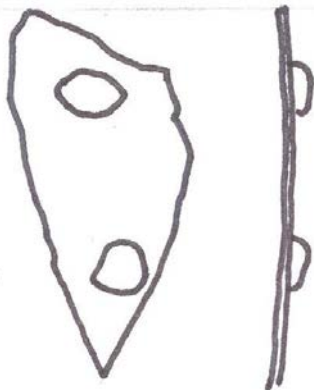

0 3cm
HK - S - 492 / 05

Obr. 112. – foto. 112.

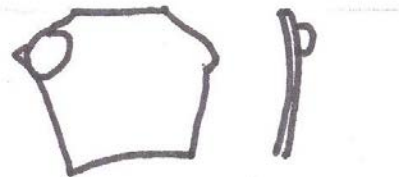

0 3cm
HK - S - 492 / 05

Obr. 113. – foto. 113.

108.

inventární číslo	HK – S – 492 / 05
popis	Fragment výduti nádoby. Vyrobený z neprůhledného skla béžové barvy, místy bílá koroze. Zdobení pěti nálepy.
rozměry	výška 4,6 cm; šířka 2,1 cm
výzdoba	pět nálepy
barva	béžová, místy bílá koroze, neprůhledné sklo
datace	1. polovina 14. století – 15. století
lokalita	„malý dvůr“; jímka 1
rok výzkumu	2005

109.

inventární číslo	HK – S – 492 / 05
popis	Fragment výduti nádoby. Vyrobený z neprůhledného skla světle hnědé barvy, místy bílá koroze.
rozměry	výška 3,1 cm; šířka 3,6 cm
výzdoba	nezdobení
barva	světle hnědá, bílá koroze, neprůhledné sklo
datace	1. polovina 14. století – 15. století
lokalita	„malý dvůr“; jímka 1
rok výzkumu	2005

110.

inventární číslo	HK – S – 492 / 05
popis	Fragment výduti nádoby. Vyrobený z matného bezbarvého skla, místy bílá koroze. Zdobení dvěma nálepy.
rozměry	výška 3,5 cm; šířka 2,6 cm
výzdoba	dva nálepy
barva	matné bezbarvé sklo, místy bílá koroze
datace	1. polovina 14. století – 15. století
lokalita	„malý dvůr“; jímka 1
rok výzkumu	2005

111.

inventární číslo	HK – S – 492 / 05
popis	Fragment výduti nádoby. Vyrobený z matného bezbarvého skla, místy bílá koroze. Zdobení třemi nálepy.
rozměry	výška 3,2 cm; šířka 1,9 cm
výzdoba	tři nálepy
barva	matné bezbarvé sklo, místy bílá koroze
datace	1. polovina 14. století – 15. století
lokalita	„malý dvůr“; jímka 1
rok výzkumu	2005

112.

inventární číslo	HK – S – 492 / 05
popis	Fragment výduti nádoby. Vyrobený z neprůhledného skla béžové barvy. Zdobení dvěma nálepy.
rozměry	výška 3,7 cm; šířka (1) 1,5 cm; šířka (2) 0,1 cm
výzdoba	dva nálepy
barva	béžová, neprůhledné sklo
datace	1. polovina 14. století – 15. století
lokalita	„malý dvůr“; jímka 1
rok výzkumu	2005

113.

inventární číslo	HK – S – 492 / 05
popis	Fragment výduti nádoby. Vyrobený z neprůhledného skla béžové barvy. Zdobení jedním nálepem.
rozměry	výška 1,3 cm; šířka 1,6 cm
výzdoba	jeden nálep
barva	béžová, neprůhledné sklo
datace	1. polovina 14. století – 15. století
lokalita	„malý dvůr“; jímka 1
rok výzkumu	2005

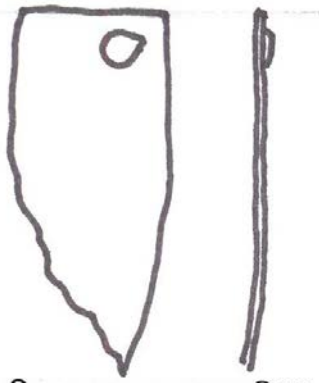

HK - S - 492 / 05

Obr. 114. – foto. 114.

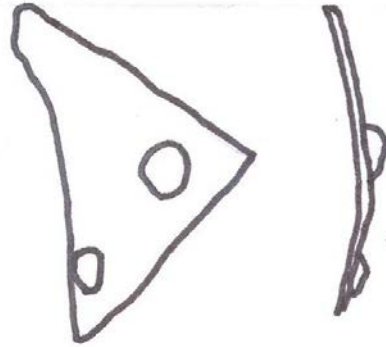

HK - S - 492 / 05

Obr. 115. – foto. 115.

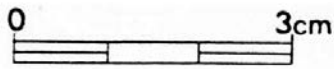
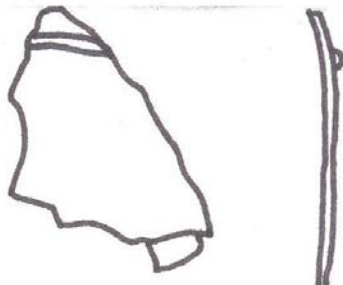

HK - S - 1131 / 05

Obr. 116. – foto. 116.

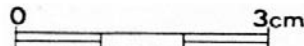
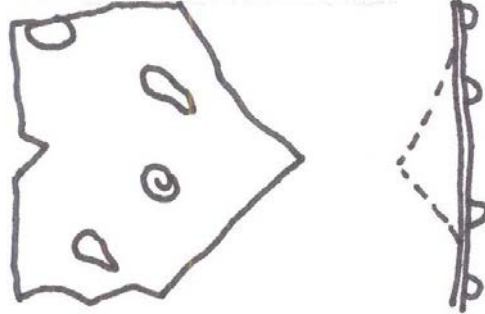

HK - S - 1131 / 05

Obr. 117. – foto. 117.

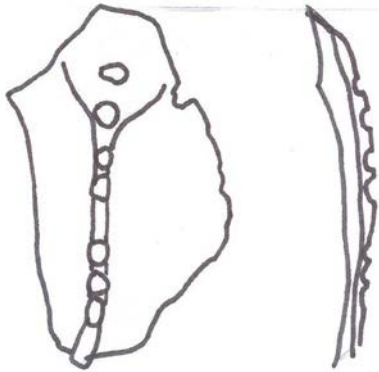

HK - S - 1131 / 05

Obr. 118. – foto. 118.

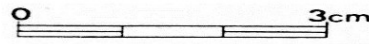
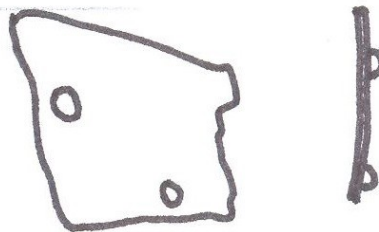

HK - S - 1131 / 05

Obr. 119. – foto. 119.

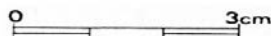
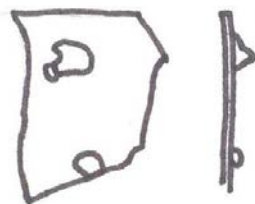

HK - S - 1131 / 05

Obr. 120. - foto. 120.

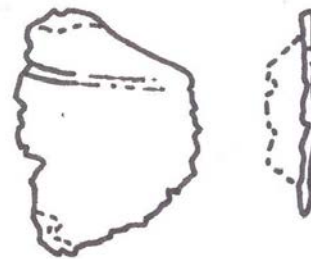

HK - S - 1131 / 05

Obr. 121. – foto. 121.

114.

inventární číslo	HK – S – 492 / 05
popis	Fragment výduti nádoby. Vyrobený z průhledného bezbarvého skla, místy bílá až béžová koroze. Zdobení jedním modrým nálepem.
rozměry	výška 3,4 cm; šířka (1) 1,3 cm; šířka (2) 0,1 cm
výzdoba	tmavě modrý nálep
barva	průhledné bezbarvé sklo, místy bílá až béžová koroze, tmavě modrý nálep
datace	1. polovina 14. století – 15. století
lokalita	„malý dvůr“; jímka 1
rok výzkumu	2005

115.

inventární číslo	HK – S – 492 / 05
popis	Fragment výduti nádoby. Vyrobený ze světle hnědého skla, místy tmavě hnědá koroze. Zdobení dvěma nálepy.
rozměry	výška 3,4 cm; šířka 2 cm
výzdoba	dva nálepy
barva	světle hnědá, místy tmavě hnědá koroze, neprůhledné sklo
datace	1. polovina 14. století – 15. století
lokalita	„malý dvůr“; jímka 1
rok výzkumu	2005

116.

inventární číslo	HK – S – 1131 / 05
popis	Fragment výduti nádoby. Vyrobený z neprůhledného skla hnědé barvy, místy bílá koroze. Zdobení horizontálním plastickým proužkem.
rozměry	výška 2,4 cm; šířka 1,9 cm
výzdoba	horizontální plastický proužek
barva	hnědá, místy bílá koroze, neprůhledné sklo
datace	14. století – 15. století
lokalita	„velký dvůr“; sonda 6; jímka 1; vrstva 185
rok výzkumu	2005

117.

inventární číslo	HK – S – 1131 / 05
popis	Fragment výduti nádoby. Vyrobený z bílého neprůhledného skla, místy hnědá koroze. Zdobení čtyřmi nálepy.
rozměry	výška 2,9 cm; šířka 2,8 cm
výzdoba	čtyři nálepy
barva	bílá, místy hnědá koroze, neprůhledné sklo
datace	14. století – 15. století
lokalita	„velký dvůr“; sonda 6; jímka 1; vrstva 185
rok výzkumu	2005

118.

inventární číslo	HK – S – 1131 / 05
popis	Fragment výduti nádoby. Vyrobený z neprůhledného skla světle hnědé barvy, místy rezavá a bílá koroze. Zdobení vertikálním žebrem s vpichy.
rozměry	výška 4,6 cm; šířka 2,5 cm
výzdoba	vertikální žebro se sedmi vpichy
barva	světle hnědá, místy rezavá a bílá koroze, neprůhledné sklo
datace	14. století – 15. století
lokalita	„velký dvůr“; sonda 6; jímka 1; vrstva 185
rok výzkumu	2005

119.

inventární číslo	HK – S – 1131 / 05
popis	Fragment výduti nádoby. Vyrobený z neprůhledného skla bílé barvy. Zdobení dvěma nálepy.
rozměry	výška 1,7 cm; šířka 1,6 cm
výzdoba	dva nálepy
barva	bílá, neprůhledné sklo
datace	14. století – 15. století
lokalita	„velký dvůr“; sonda 6; jímka 1; vrstva 185
rok výzkumu	2005

120.

inventární číslo	HK – S – 1131 / 05
popis	Fragment výduti nádoby. Vyrobený z neprůhledného skla bílé barvy. Zdobení dvěma nálepy.
rozměry	výška 1,7 cm; šířka 1,2 cm
výzdoba	dva nálepy
barva	bílá, neprůhledné sklo
datace	14. století – 15. století
lokalita	„velký dvůr“; sonda 6; jímka 1; vrstva 185
rok výzkumu	2005

121.

inventární číslo	HK – S – 1131 / 05
popis	Fragment výduti nádoby. Vyrobený z neprůhledného skla hnědé barvy. Zdobení horizontální plastickým páskem, který je jen v pozůstatku.
rozměry	výška 2,7 cm; šířka 1,9 cm
výzdoba	plastický horizontální pásek, který je na ploše jen v pozůstatku
barva	hnědá, neprůhledné sklo
datace	14. století – 15. století
lokalita	„velký dvůr“; sonda 6; jímka 1; vrstva 185
rok výzkumu	2005

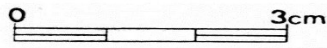
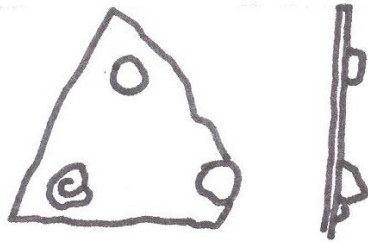

HK - S - 1131 / 05

Obr. 122. – foto. 122.

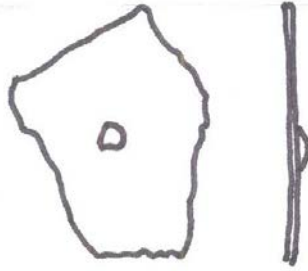

HK - S - 1131 / 05

Obr. 123. – foto. 123.

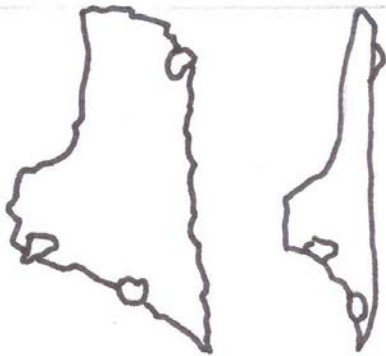

HK - S - 1131 / 05

Obr. 124. – foto. 124.

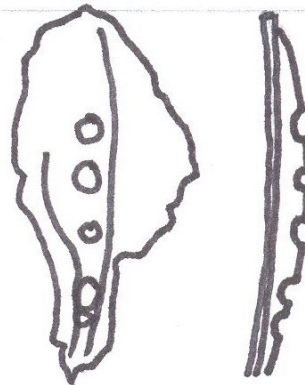

HK - S - 1131 / 05

Obr. 125. – foto. 125.

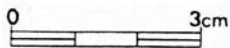
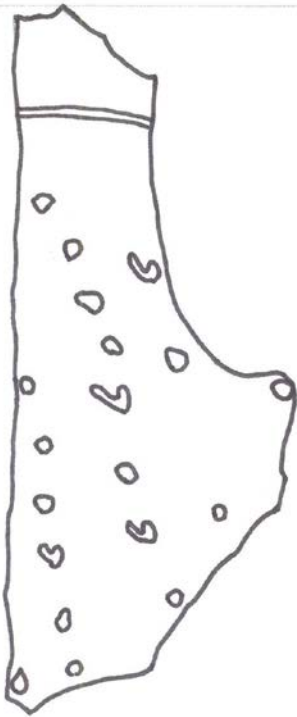

HK - S - 1123 / 05

Obr. 126. – foto. 126.

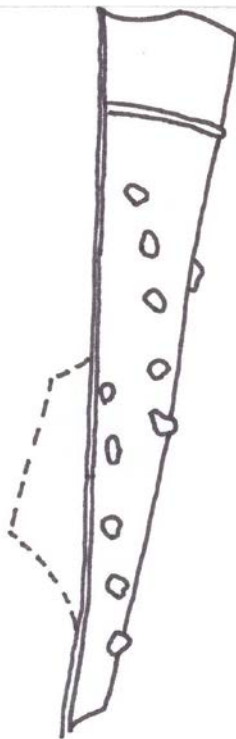

HK - S - 1123 / 05

Obr. 127. – foto. 127.

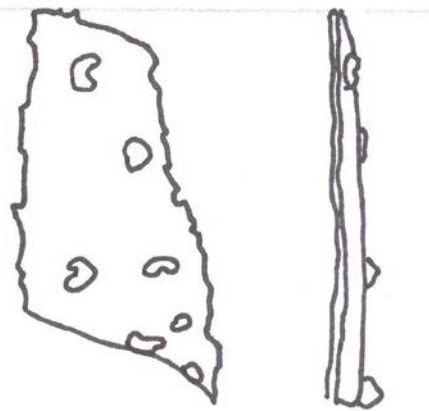

122.

inventární číslo	HK – S – 1131 / 05
popis	Fragment výduti nádoby. Vyrobený z neprůhledného skla bílé barvy, místy hnědá koroze. Zdobení třemi nálepy.
rozměry	výška 1,8 cm; šířka (1) 1,9 cm; šířka (2) 0,4 cm
výzdoba	tři nálepy
barva	bílá, místy hnědá koroze, neprůhledné sklo
datace	14. století – 15. století
lokalita	„velký dvůr“; sonda 6; jímka 1; vrstva 185
rok výzkumu	2005

123.

inventární číslo	HK – S – 1131 / 05
popis	Fragment výduti nádoby. Vyrobený z neprůhledného skla bílé barvy. Zdobení jedním nálepem.
rozměry	výška 2,3 cm; šířka 1,7 cm
výzdoba	jeden nálep
barva	bílá, neprůhledné sklo
datace	14. století – 15. století
lokalita	„velký dvůr“; sonda 6; jímka 1; vrstva 185
rok výzkumu	2005

124.

inventární číslo	HK – S – 1131 / 05
popis	Fragment výduti nádoby. Vyrobený z matného bezbarvého skla, místy bílá a hnědá koroze. Zdobení třemi nálepy.
rozměry	výška 3,9 cm; šířka 1,9 cm
výzdoba	tři nálepy
barva	matné bezbarvé sklo, místy bílá a hnědá koroze
datace	14. století – 15. století
lokalita	„velký dvůr“; sonda 6; jímka 1; vrstva 185
rok výzkumu	2005

125.

inventární číslo	HK – S – 1131 / 05
popis	Fragment výduti nádoby. Vyrobený z neprůhledného skla bílé barvy. Zdobený vertikálním žebrem s pěti vpichy.
rozměry	výška 3,1 cm; šířka (1) 1,9 cm; šířka (2) 0,3 cm
výzdoba	vertikální žebro s pěti vpichy
barva	bílá, neprůhledné sklo
datace	14. století – 15. století
lokalita	„velký dvůr“; sonda 6; jímka 1; vrstva 185
rok výzkumu	2005

126.

inventární číslo	HK – S – 1123 / 05
popis	Fragment výduti číše. Vyrobený z neprůhledného skla bílé barvy. Zdobený horizontálním plastickým páskem a devatenácti nálepy.
rozměry	výška 10, 1 cm; šířka 4,2 cm
výzdoba	horizontální plastický pásek, devatenáct drobných nálepy
barva	bílá, neprůhledné sklo
nádoba	číše
datace	14. století – 15. století
lokalita	„velký dvůr“; sonda 6; jímka 1; vrstva 185
rok výzkumu	2005

127.

inventární číslo	HK – S – 1123 / 05
popis	Fragment výduti číše. Vyrobený z neprůhledného skla bílé barvy, místy hnědá koroze. Zdobený sedmi drobnými nálepy.
rozměry	výška 5,4 cm; šířka 2,4 cm
výzdoba	sedm drobných nálepy
barva	bílá, místy hnědá koroze, neprůhledné sklo
nádoba	číše
datace	14. století – 15. století
lokalita	„velký dvůr“; sonda 6; jímka 1; vrstva 185
rok výzkumu	2005

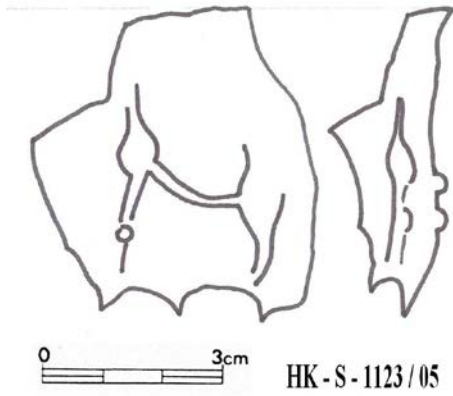

Obr. 128. – foto. 128.

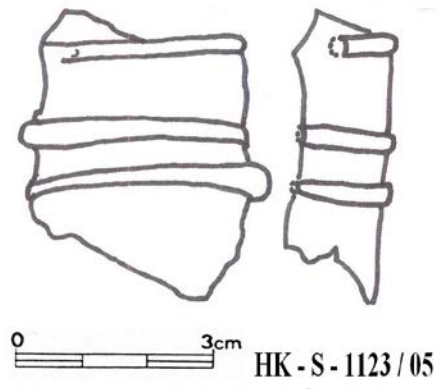

Obr. 129. – foto. 129.

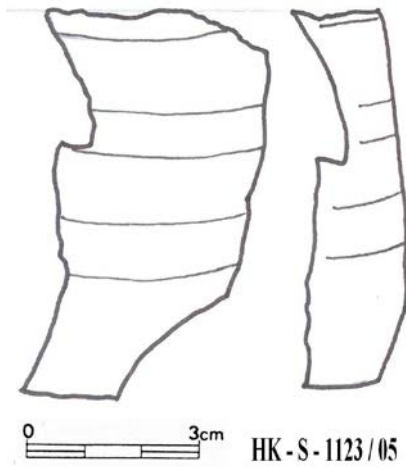

Obr. 130. – foto. 130.

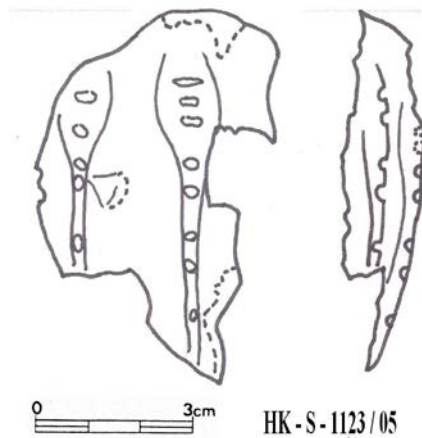

Obr. 131. – foto. 131.

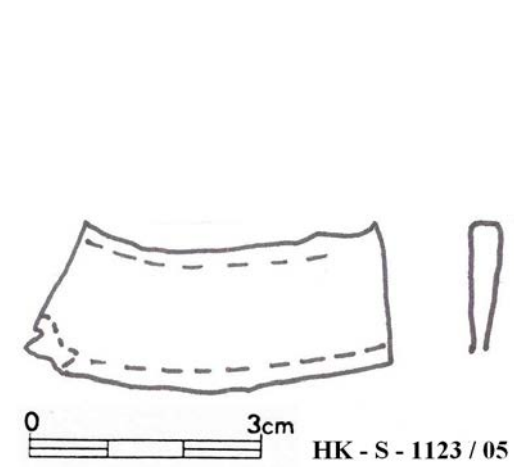

Obr. 132. – foto. 132.

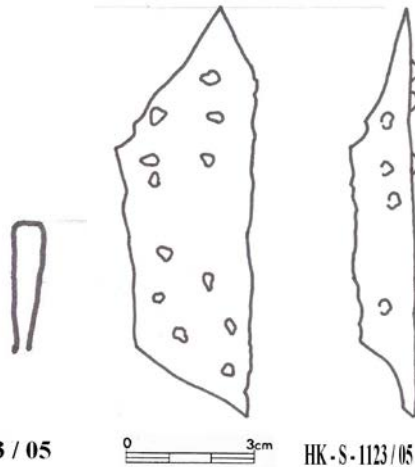

Obr. 133. – foto. 133.

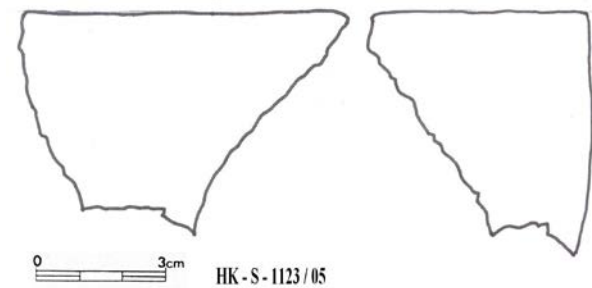

Obr. 134. – foto. 134.

128.

inventární číslo	HK – S – 1123 / 05
popis	Fragment výduti nádoby. Vyrobený z neprůhledného skla bílé barvy. Zdobení dvěma žebry a jedním nálepem.
rozměry	výška 5,2 cm; šířka 4,5 cm
výzdoba	dvě vertikální žebra, jeden nálep
barva	bílá, neprůhledné sklo
datace	14. století – 15. století
lokalita	„velký dvůr“; sonda 6; jímka 1; vrstva 185
rok výzkumu	2005

129.

inventární číslo	HK – S – 1123 / 05
popis	Fragment výduti nádoby. Vyrobený z neprůhledného skla béžové barvy, místy tmavě hnědá. Zdobení třemi horizontálními pásky.
rozměry	výška 4 cm; šířka 3 cm
výzdoba	tři horizontální plastické pásky
barva	béžová, místy tmavě hnědá, neprůhledné sklo
datace	14. století – 15. století
lokalita	„velký dvůr“; sonda 6; jímka 1; vrstva 185
rok výzkumu	2005

130.

inventární číslo	HK – S – 1123 / 05
popis	Fragment výduti nádoby. Vyrobený z neprůhledného skla světle hnědé barvy. Pozůstatek horizontálního zdobení.
rozměry	výška 6,2 cm; šířka 3,4 cm
výzdoba	pozůstatky horizontální výzdoby
barva	světle hnědá, neprůhledné sklo
datace	14. století – 15. století
lokalita	„velký dvůr“; sonda 6; jímka 1; vrstva 185
rok výzkumu	2005

131.

inventární číslo	HK – S – 1123 / 05
popis	Fragment výduti nádoby. Vyrobený z neprůhledného skla bílé, místy hnědé barvy. Zdobení dvěma žebry s vpichy.
rozměry	výška 7,1 cm; šířka 4,3 cm
výzdoba	dvě žebra, s několika vpichy
barva	bílá, místy hnědá, neprůhledné sklo
datace	14. století – 15. století
lokalita	„velký dvůr“; sonda 6; jímka 1; vrstva 185
rok výzkumu	2005

132.

inventární číslo	HK – S – 1123 / 05
popis	Fragment patky nádoby. Vyrobený z neprůhledného skla bílé barvy, místy hnědavý a nazelenalý odstín.
rozměry	výška 1,9 cm; šířka 4,2 cm
výzdoba	nezdobený
barva	bílá, místy hnědá a zelená, neprůhledné sklo
datace	14. století – 15. století
lokalita	„velký dvůr“; sonda 6; jímka 1; vrstva 185
rok výzkumu	2005

133.

inventární číslo	HK – S – 1123 / 05
popis	Fragment výduti nádoby. Vyrobený z neprůhledného skla bílé barvy místy hnědý a nazelenalý odstín. Zdobený drobnými nálepy.
rozměry	výška 9,2 cm; šířka 2,2 cm
výzdoba	drobné nálepy
barva	bílá, místy hnědý a zelený odstín, neprůhledné sklo
datace	14. století – 15. století
lokalita	„velký dvůr“; sonda 6; jímka 1; vrstva 185
rok výzkumu	2005

134.

inventární číslo	HK – S – 1123 / 05
popis	Fragment okraje nádoby. Vyrobený z neprůhledného skla hnědé barvy.
rozměry	výška 5,2 cm; šířka 7,5 cm
výzdoba	nezdobený
barva	hnědá, neprůhledné sklo
datace	14. století – 15. století
lokalita	„velký dvůr“; sonda 6; jímka 1, vrstva 185
rok výzkumu	2005

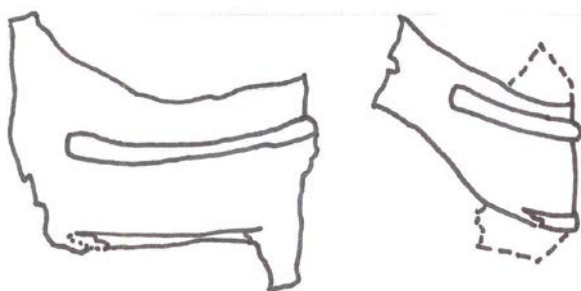

0 3cm HK - S - 1123 / 05

Obr. 135. – foto. 135.

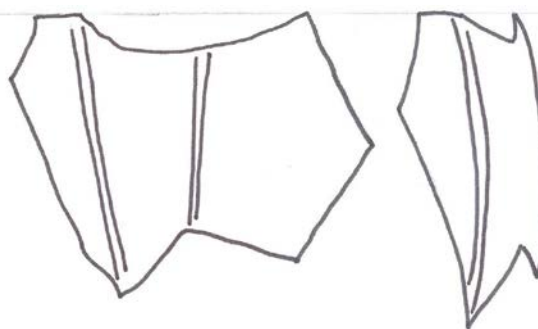

0 3cm HK - S - 1123 / 05

Obr. 136. – foto. 136.

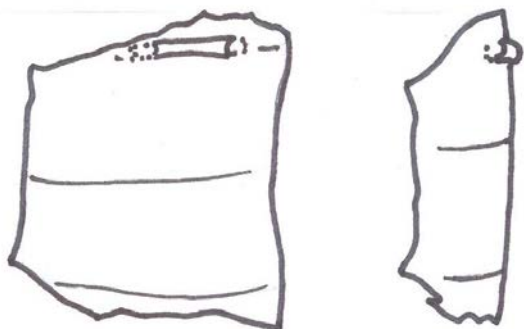

0 3cm HK - S - 1123 / 05

Obr. 137. – foto. 137.

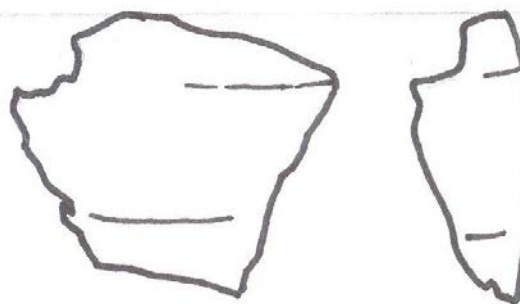

0 3cm HK - S - 1123 / 05

Obr. 138. – foto. 138.

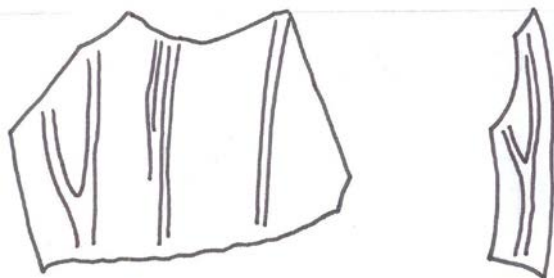

0 3cm HK - S - 1123 / 05

Obr. 139. – foto. 139.

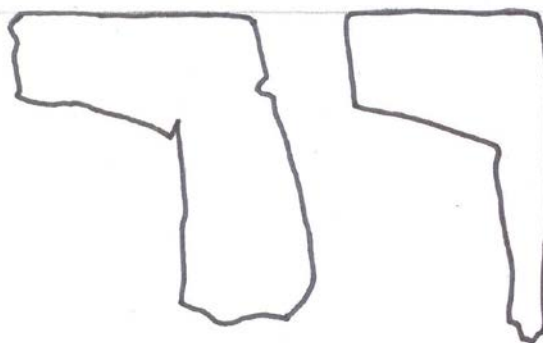

0 3cm HK - S - 1123 / 05

Obr. 140. – foto. 140.

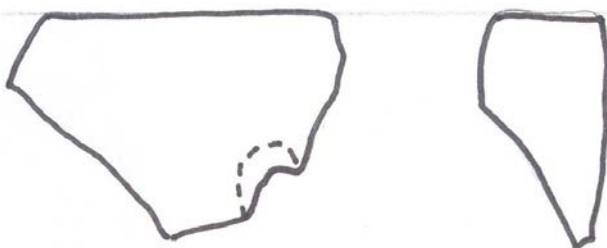

0 3cm HK - S - 1123 / 05

Obr. 141. – foto. 141.

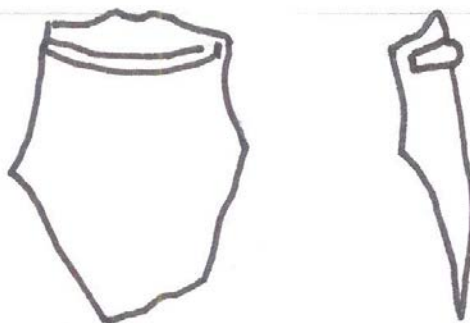

0 3cm HK - S - 1123 / 05

Obr. 142. – foto. 142.

135.

inventární číslo	HK – S – 1123 / 05
popis	Fragment výduti nádoby. Vyrobený z neprůhledného skla hnědé barvy, místy bílá koroze. Zdobení horizontálními plastickými pásky.
rozměry	výška 3,5 cm; šířka 4,3 cm
výzdoba	horizontální plastické pásky
barva	hnědá, místy bílá koroze, neprůhledné sklo
datace	14. století – 15. století
lokalita	„velký dvůr“; sonda 6; jímka 1; vrstva 185
rok výzkumu	2005

136.

inventární číslo	HK – S – 1123 / 05
popis	Fragment výduti nádoby. Vyrobený z neprůhledného skla bílé barvy, místy hnědý a zelený odstín. Zdobení vertikálními plastickými pásky.
rozměry	výška 4,1 cm; šířka 5,6 cm
výzdoba	vertikální plastické pásky
barva	bílá, místy hnědý a zelený odstín, neprůhledné sklo
datace	14. století – 15. století
lokalita	„velký dvůr“; sonda 6; jímka 1; vrstva 185
rok výzkumu	2005

137.

inventární číslo	HK – S – 1123 / 05
popis	Fragment výduti nádoby. Vyrobený z neprůhledného skla světle hnědé barvy. Zdobení horizontálním plastickým páskem.
rozměry	výška 4 cm; šířka 3 cm
výzdoba	horizontální plastický pásek, dva pozůstatky po výzdobě páskem
barva	světle hnědá, neprůhledné sklo
datace	14. století – 15. století
lokalita	„velký dvůr“; sonda 6; jímka 1; vrstva 185
rok výzk.	2005

138.

inventární číslo	HK – S – 1123 / 05
popis	Fragment těla nádoby. Vyrobený z neprůhledného skla okrové barvy. Pozůstatek horizontální výzdoby.
rozměry	výška 2,8 cm; šířka 3,2 cm
výzdoba	pozůstatky horizontální výzdoby
barva	okrová, neprůhledné sklo
datace	14. století – 15. století
lokalita	„velký dvůr“; sonda 6; jímka 1; vrstva 185
rok výzkumu	2005

139.

inventární číslo	HK – S – 1123 / 05
popis	Fragment výduti nádoby. Vyrobený z neprůhledného skla bílé barvy, místy hnědý a zelený odstín. Zdobení vertikálními pásky.
rozměry	výška 4,5 cm; šířka 5,8 cm
výzdoba	vertikální pásky
barva	bílá, místy hnědý a zelený odstín, neprůhledné sklo
datace	14. století – 15. století
lokalita	„velký dvůr“; sonda 6; jímka 1; vrstva 185
rok výzkumu	2005

140.

inventární číslo	HK – S – 1123 / 05
popis	Fragment okraje nádoby. Vyrobený z neprůhledného skla hnědé barvy.
rozměry	výška (1) 4,5 cm; výška (2) 1,3 cm; šířka (1) 3,7 cm; šířka (2) 1,9 cm
výzdoba	nezdobený
barva	hnědá, neprůhledné sklo
datace	14. století – 15. století
lokalita	„velký dvůr“; sonda 6; jímka 1; vrstva 185
rok výzkumu	2005

141.

inventární číslo	HK – S -1123 / 05
popis	Fragment okraje nádoby. Vyrobený z neprůhledného skla bílé, místy běžové barvy.
rozměry	výška 2,2 cm; šířka 3,8 cm
výzdoba	nezdobený
barva	bílá, místy běžová, neprůhledné sklo
datace	14. století – 15. století
lokalita	„velký dvůr“; sonda 6; jímka 1; vrstva 185
rok výzkumu	2005

142.

inventární číslo	HK – S – 1123 / 05
popis	Fragment výduti nádoby. Vyrobený z neprůhledného skla světle hnědé barvy. Zdobení horizontálním plastickým páskem.
rozměry	výška 3,5 cm; šířka 2,6 cm
výzdoba	horizontální plastický pásek
barva	světle hnědá
datace	14. století – 15. století
lokalita	„velký dvůr“; sonda 6; jímka 1; vrstva 185
rok výzkumu	2005

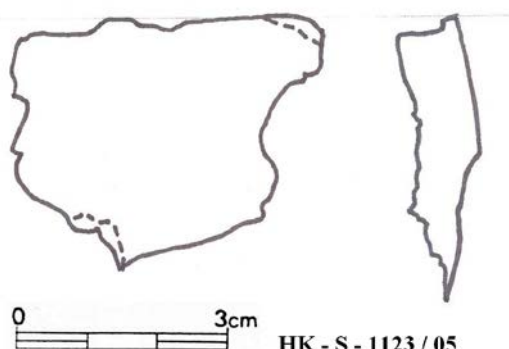

HK - S - 1123 / 05

Obr. 143. – foto. 143.

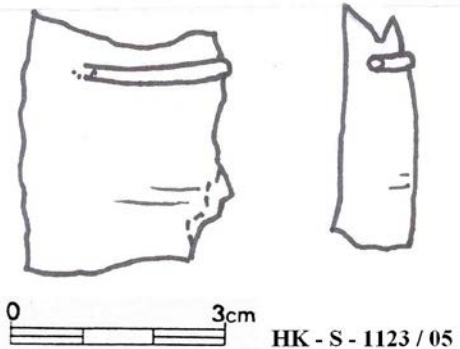

HK - S - 1123 / 05

Obr. 144. – foto. 144.

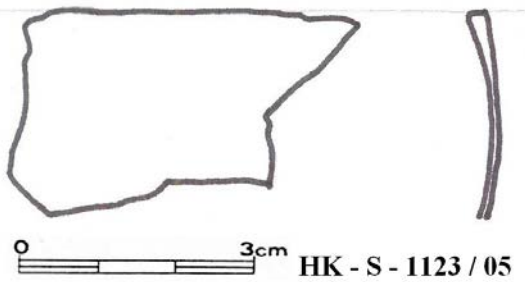

HK - S - 1123 / 05

Obr. 145. – foto. 145.

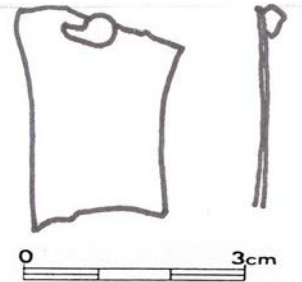

HK - S - 1123 / 05

Obr. 146. – foto. 146.

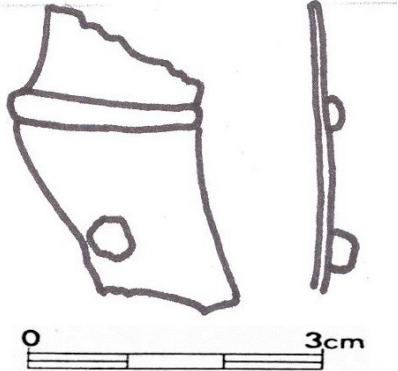

HK - S - 1123 / 05

Obr. 147. – foto. 147.

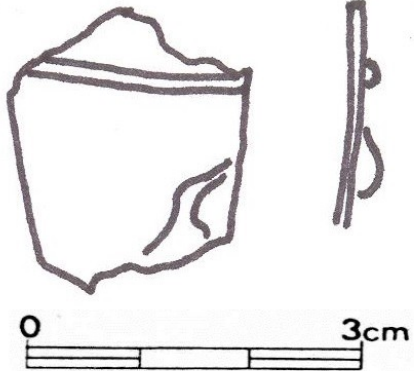

HK - S - 1123 / 05

Obr. 148. – foto. 148.

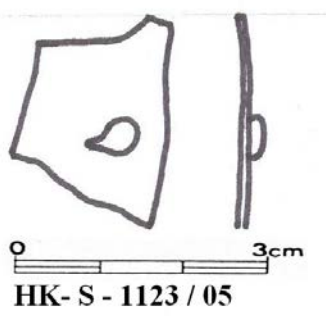

HK - S - 1123 / 05

Obr. 149. – foto. 149.

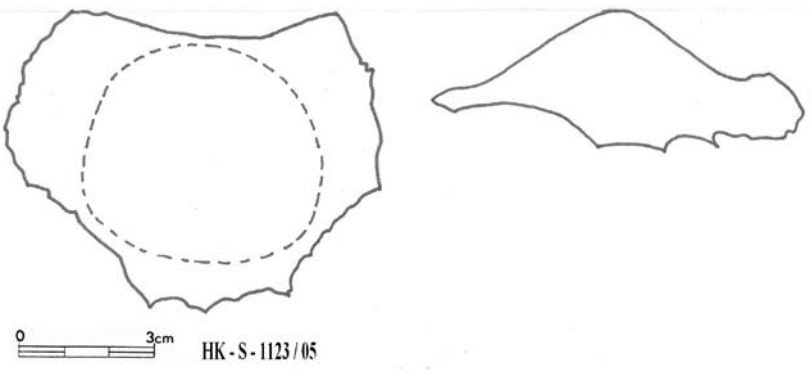

HK - S - 1123 / 05

Obr. 150. –foto. 150

143.

inventární číslo	HK – S – 1123 / 05
popis	Fragment výduti nádoby. Vyrobený z neprůhledného skla bílé barvy, místy hnědý odstín.
rozměry	výška 3,1 cm; šířka 4,4 cm
výzdoba	nezdobený
barva	bílá, místy hnědý odstín, neprůhledné sklo
datace	14. století – 15. století
lokalita	„velký dvůr“; sonda 6; jímka 1; vrstva 185
rok výzkumu	2005

144.

inventární číslo	HK – S – 1123 / 05
popis	Fragment okraje nádoby. Vyrobený z neprůhledného skla hnědé barvy. Zdobení plastickým horizontálním páskem.
rozměry	výška 3,7 cm; šířka 3 cm
výzdoba	plastický horizontální pásek
barva	hnědá, neprůhledné sklo
datace	14. století – 15. století
lokalita	„velký dvůr“; sonda 6; jímka 1; vrstva 185
rok výzkumu	2005

145.

inventární číslo	HK – S – 1123 / 05
popis	Fragment okraje nádoby. Vyrobený z neprůhledného skla béžové barvy, místy bílá koroze.
rozměry	výška 2,9 cm; šířka 3,7 cm
výzdoba	nezdobený
barva	béžová, místy bílá koroze
datace	14. století – 15. století
lokalita	„velký dvůr“; sonda 6; jímka 1; vrstva 185
rok výzkumu	2005

146.

inventární číslo	HK – S – 1123 / 05
popis	Fragment výduti nádoby. Vyrobený z neprůhledného skla bílé barvy, místy hnědý odstín. Zdobení jedním nálepem.
rozměry	výška 2,5 cm; šířka 1,7 cm
výzdoba	jeden nálep
barva	bílá, místy hnědý odstín, neprůhledné sklo
datace	14. století – 15. století
lokalita	„velký dvůr“; sonda 6; jímka 1; vrstva 185
rok výzkumu	2005

147.

inventární číslo	HK – S – 1123 / 05
popis	Fragment výduti nádoby. Vyrobený z neprůhledného skla bílé barvy, místy hnědý odstín. Zdobení horizontálním plastickým páskem a nálepem.
rozměry	výška 3 cm; šířka 1,5 cm
výzdoba	horizontální plastický pásek, jeden nálep
barva	bílá, místy hnědý odstín, neprůhledné sklo
datace	14. století – 15. století
lokalita	„velký dvůr“; sonda 6; jímka 1; vrstva 185
rok výzkumu	2005

148.

inventární číslo	HK – S – 1123 / 05
popis	Fragment výduti nádoby. Vyrobený z neprůhledného skla bílé barvy, místy hnědý odstín. Zdobení horizontálním plastickým páskem a nálepem.
rozměry	výška 2,1 cm; šířka 1,6 cm
výzdoba	horizontální plastický pásek, jeden nálep
barva	bílá, místy hnědý odstín
datace	14. století – 15. století
lokalita	„velký dvůr“; sonda 6; jímka 1; vrstva 185
rok výzkumu	2005

149.

inventární číslo	HK – S – 1123 / 05
popis	Fragment patky nádoby. Vyrobený z neprůhledného skla hnědé barvy, místy bílá a černá koroze.
rozměry	výška 6,4 cm; šířka 8,1 cm
výzdoba	nezdobený
barva	hnědá, místy bílá a černá koroze, neprůhledné sklo
datace	14. století – 15. století
lokalita	„velký dvůr“; sonda 6; jímka 1; vrstva 185
rok výzkumu	2005

150.

inventární číslo	HK – S – 1123 / 05
popis	Fragment výduti nádoby. Vyrobený z neprůhledného skla bílé barvy. Zdobení jedním nálepem.
rozměry	výška 2,3 cm; šířka 1,4 cm
výzdoba	jeden nálep
barva	bílá, neprůhledné sklo
datace	14. století – 15. století
lokalita	„velký dvůr“; sonda 6; jímka 1; vrstva 185
rok výzkumu	2005

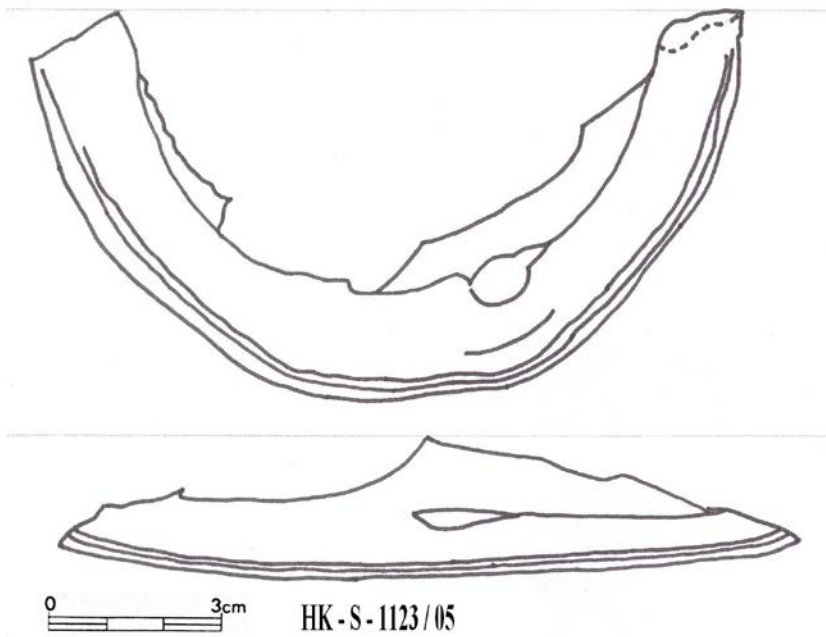

Obr. 151. – foto. 151.

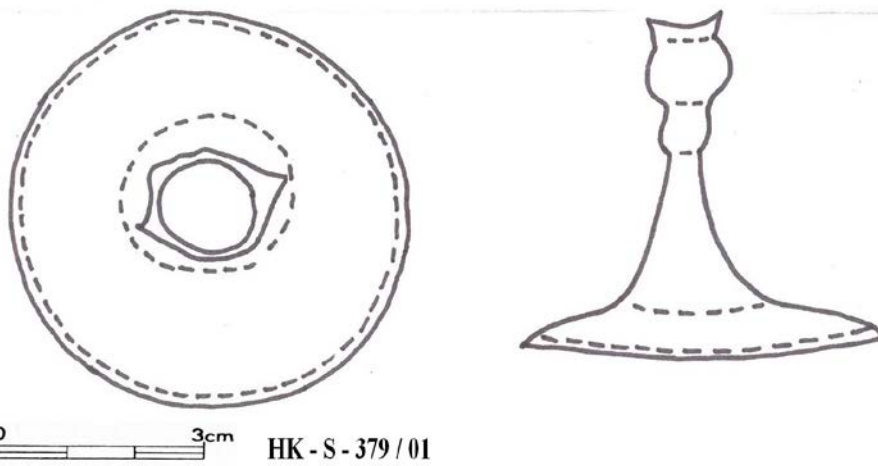

Obr. 152. – foto. 152.

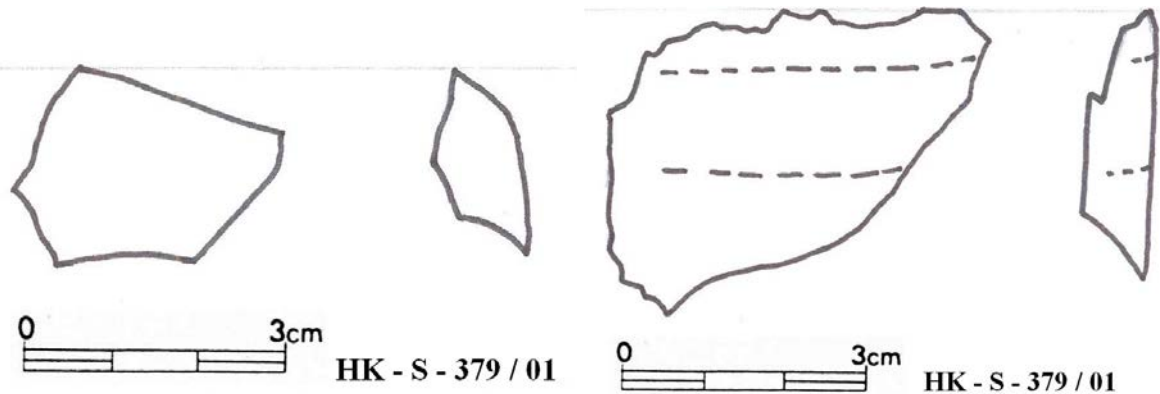

Obr. 153. –foto. 153.

Obr. 154. – foto. 154.

151.

inventární číslo	HK – S – 1123 / 05
popis	Fragment patky nádoby. Vyrobený z neprůhledného skla okrové barvy, místy hnědý odstín. Vyhnutý okraj.
rozměry	výška 2,8 cm; šířka 11,9 cm
výzdoba	Vyhnutý okraj
barva	okrová, místy hnědý odstín, neprůhledné sklo
datace	14. století – 15. století
lokalita	„velký dvůr“; sonda 6; jímka 1; vrstva 185
rok výzkumu	2005

152.

inventární číslo	HK – S – 379 / 01
popis	Fragment patky a části dřívku poháru. Vyrobený z průhledného nazelenalého skla.
rozměry	průměr 5,5 cm; výška 4,3 cm
výzdoba	nezdobený
barva	nazelenalé průhledné sklo
nádoba	pohár
lokalita	Šatlava; sektor B2; vrstva 15; zásypová vrstva
rok výzkumu	2001

153.

inventární číslo	HK – S – 379 / 01
popis	Fragment výduti nádoby. Vyrobený z matného bezbarvého skla, místy se objevuje perleťový odstín.
rozměry	výška 1,9 cm; šířka 2,5 cm
výzdoba	nezdobený
barva	matné bezbarvé sklo, místy perleťový odstín
lokalita	Šatlava; sektor B2; vrstva 15; zásypová vrstva
rok výzkumu	2001

154.

inventární číslo	HK – S – 379 / 01
popis	Fragment výduti nádoby. Vyrobený z průhledného bezbarvého skla, místy perleťový odstín. Zdobený rýhami.
rozměry	výška 3,9 cm; šířka 4,4 cm
výzdoba	drobné rýhy
barva	průhledné bezbarvé sklo, místy perleťový odstín
lokalita	Šatlava; sektor B2; vrstva 15; zásypová vrstva
rok výzkumu	2001

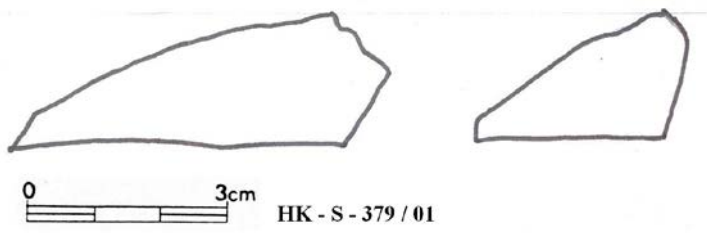

Obr. 155. – foto. 155.

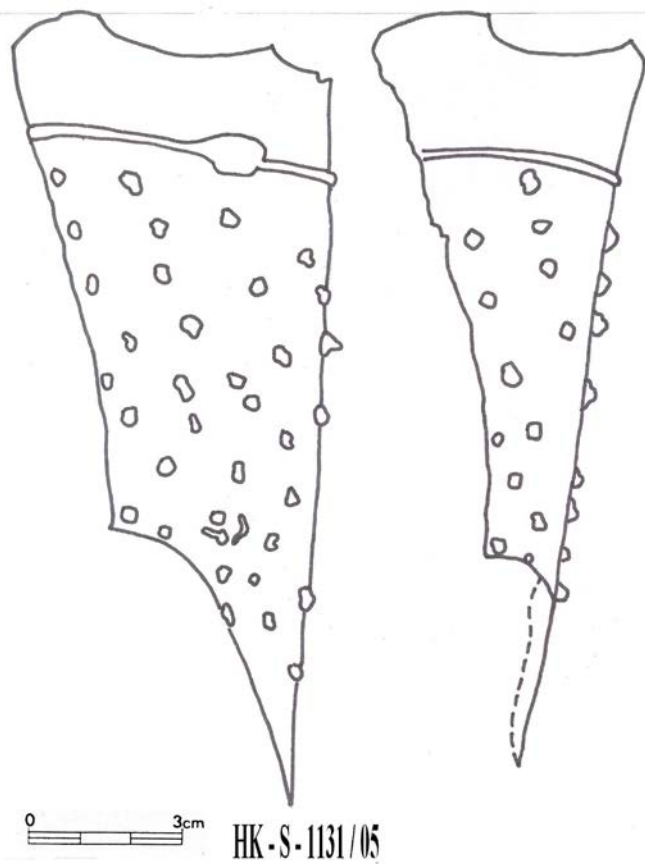

Obr. 156. – foto. 156.

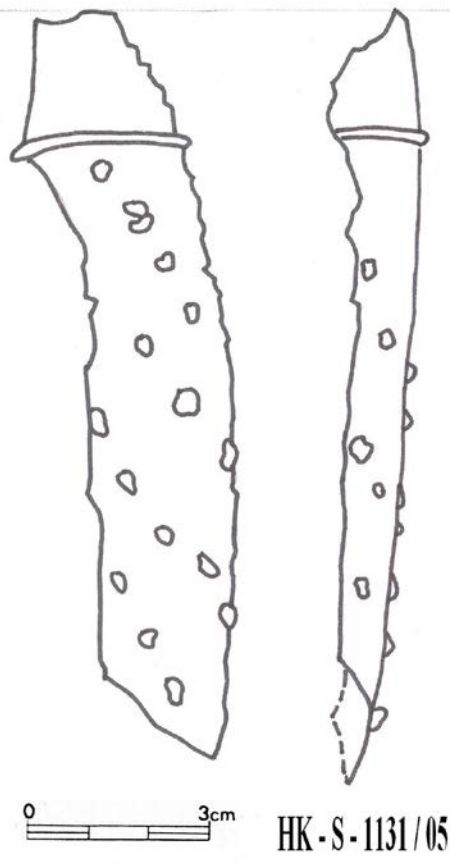

Obr. 157. – foto. 157.

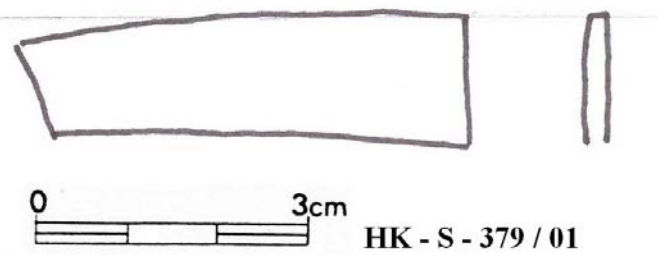

Obr. 158. foto. 158.

155.

inventární číslo	HK – S – 379 / 01
popis	Fragment výduti nádoby. Vyrobený z neprůhledného skla hnědé barvy.
rozměry	výška 1,7 cm; šířka 5,1 cm
výzdoba	nezdobený
barva	hnědá, neprůhledné sklo
lokalita	Šatlava; sektor B2; vrstva 15; zásypová vrstva
rok výzkumu	2001

156.

inventární číslo	HK – S – 1131 / 05
popis	Fragment okraje a části výduti. Vyrobený z neprůhledného skla bílé barvy, místy hnědý a šedý odstín. Zdobení horizontálním plastickým páskem a drobnými nálepy.
rozměry	výška 15,3 cm; šířka (1) 5,7 cm; šířka (2) 0,5 cm
výzdoba	horizontální plastický pásek, drobné nálepy
barva	bílá, místy hnědý a šedivý odstín
nádoba	číše
datace	14. století – 15. století
lokalita	„velký dvůr“; sonda 6; jímka 1; vrstva 185
rok výzkumu	2005

157.

inventární číslo	HK – S – 1131 / 05
popis	Fragment výduti nádoby. Vyrobený z neprůhledného skla bílé barvy, místy šedý odstín. Zdobení horizontálním plastickým páskem a drobnými nálepy.
rozměry	výška 12,2 cm; šířka 2,2 cm
výzdoba	horizontální plastický pásek, drobné nálepy
barva	bílá, místy šedý odstín, neprůhledné sklo
nádoba	číše
datace	14. století – 15. století
lokalita	„velký dvůr“; sonda 6; jímka 1; vrstva 185
rok výzkumu	2005

158.

inventární číslo	HK – S – 379 / 01
popis	Fragment výduti nádoby. Vyrobený z matného bezbarvého skla.
rozměry	výška 1 cm; šířka 5 cm
výzdoba	nezdobený
barva	matné bezbarvé sklo
lokalita	Šatlava; sektor B2; vrstva 15; zásypová vrstva
rok výzkumu	2001

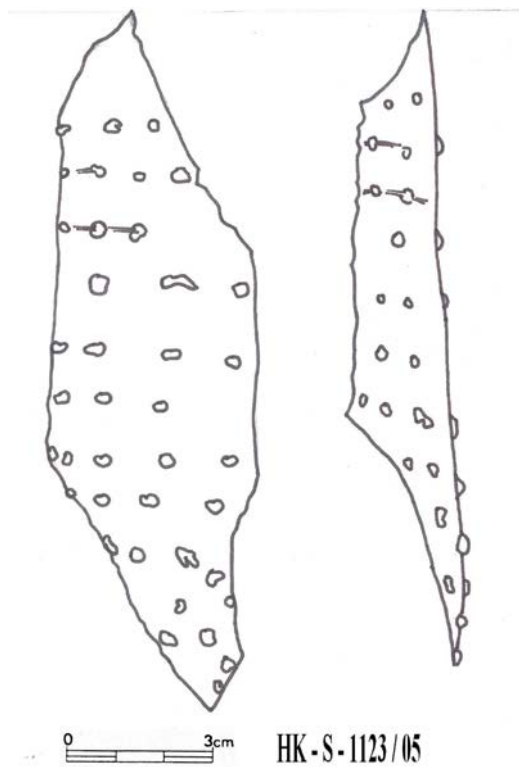

HK-S-1123/05

Obr. 159. – foto. 159.

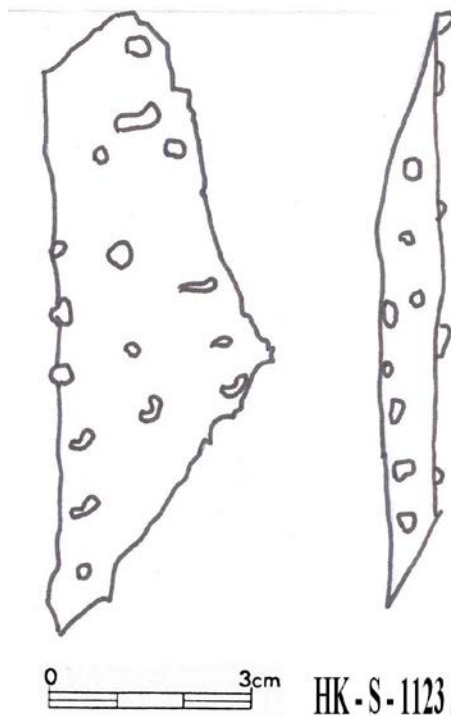

HK-S-1123/05

Obr. 160. – foto. 160.

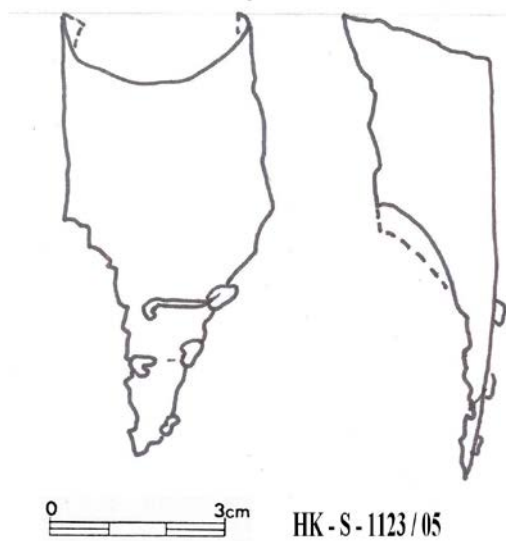

HK-S-1123/05

Obr. 161. – foto. 161.

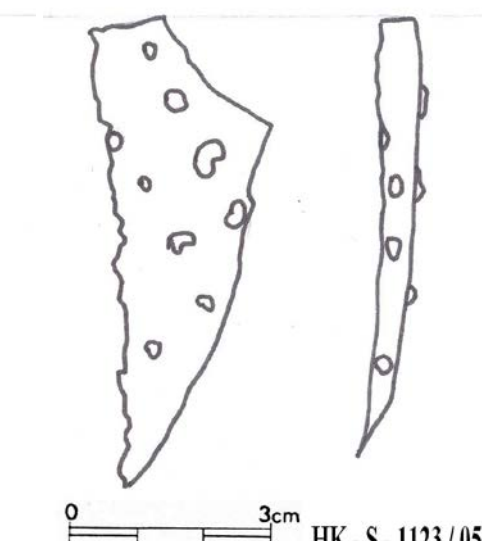

HK-S-1123/05

Obr. 162. – foto. 162.

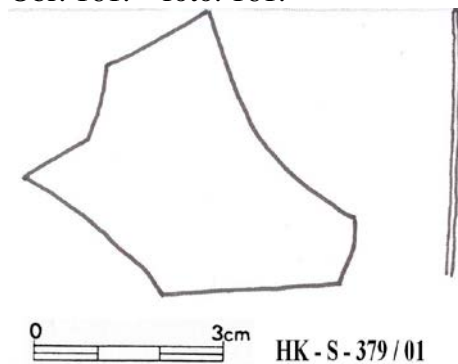

HK-S-379/01

Obr. 163. – foto. 163.

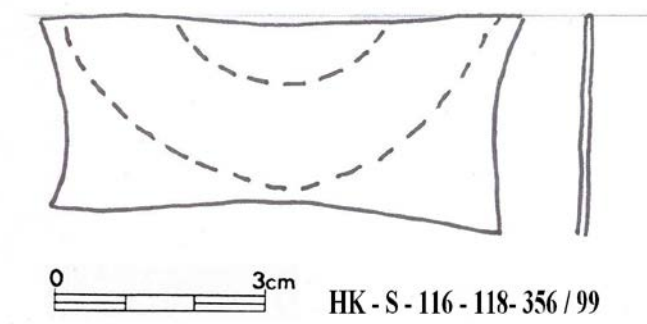

HK-S-116-118-356/99

Obr. 164. – foto. 164.

159.

inventární číslo	HK – S – 1123 / 05
popis	Fragment výduti číše. Vyrobený z neprůhledného skla bílé barvy, místy hnědý a zelený odstín. Zdobení drobnými nálepy.
rozměry	výška 8,8 cm; šířka 2,7 cm
výzdoba	drobné nálepy
barva	bílá, místy hnědý a zelený odstín, neprůhledné sklo
nádoba	číše
datace	14. století – 15. století
lokalita	„velký dvůr“; sonda 6; jímka 1; vrstva 185
rok výzkumu	2005

160.

inventární číslo	HK – S – 1123 / 05
popis	Fragment výduti číše. Vyrobený z průhledného bezbarvého skla, místy béžová a bílá koroze. Zdobení drobnými nálepy.
rozměry	výška 6,3 cm; šířka 3,4 cm
výzdoba	drobné nálepy
barva	průhledné bezbarvé sklo, bílá a béžová koroze
nádoba	číše
datace	14. století – 15. století
lokalita	„velký dvůr“; sonda 6; jímka 1; vrstva 185
rok výzkumu	2005

161.

inventární číslo	HK – S – 1123 / 05
popis	Fragment výduti číše. Vyrobený z neprůhledného skla bílé barvy, místy šedý odstín. Zdobení drobnými nálepy.
rozměry	výška 6,6 cm; šířka 2,2 cm
výzdoba	drobné nálepy
barva	bílá, místy šedý odstín, neprůhledné sklo
nádoba	číše
datace	14. století – 15. století
lokalita	„velký dvůr“; sonda 6; jímka 1; vrstva 185
rok výzkumu	2005

162.

inventární číslo	HK – S -1123 / 05
popis	Fragment výduti číše. Vyrobený z neprůhledného skla bílé barvy, místy hnědý a šedý odstín. Zdobení drobnými nálepy.
rozměry	výška 13,8 cm; šířka 3,9 cm
výzdoba	drobné nálepy
barva	bílá, místy hnědý a šedý odstín, neprůhledné sklo
nádoba	číše
datace	14. století – 15. století
lokalita	„velký dvůr“; sonda 6; jímka 1; vrstva 185
rok výzkumu	2005

163.

inventární číslo	HK – S – 379 / 01
popis	Fragment plochého skla. Vyrobený z průhledného bezbarvého skla.
rozměry	výška 4,1 cm; šířka 4,9 cm
výzdoba	nezdobený
barva	průhledné bezbarvé sklo
lokalita	Šatlava; sektor B2; vrstva 15; zásypová vrstva
rok výzkumu	2001

164.

inventární číslo	HK – S – 116 – 118 – 356 / 99
popis	Fragment plochého skla. Vyrobený z čirého průhledného skla, v malé míře nažloutlý.
rozměry	výška 2,6 cm; šířka 5,7 cm
výzdoba	nezdobený
barva	čiré průhledné sklo, v malé míře nažloutlé
datace	16. století, starší fáze
lokalita	Hradec Králové č.p. 116 – 118; stavba Hotelu královny Elišky
rok výzkumu	1999

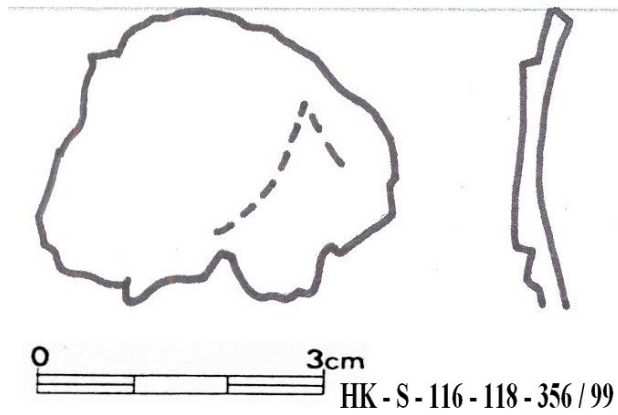

Obr. 165. – foto. 165.

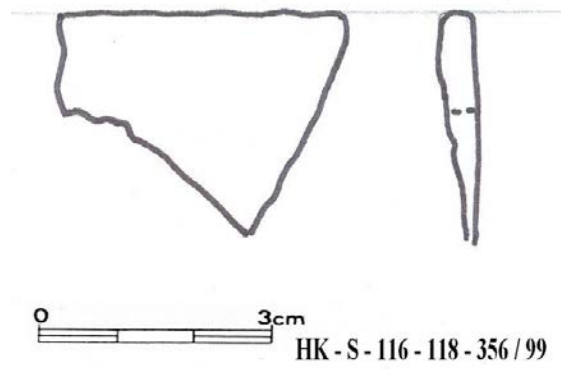

Obr. 166. – foto. 166.

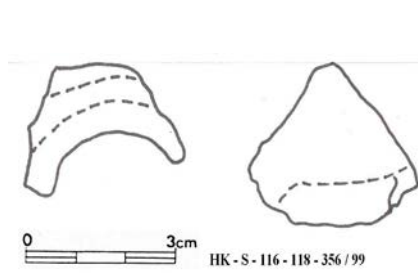

Obr. 167. – foto. 167.

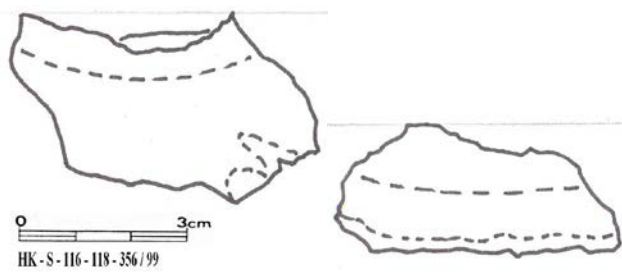

Obr. 168. – foto. 168.

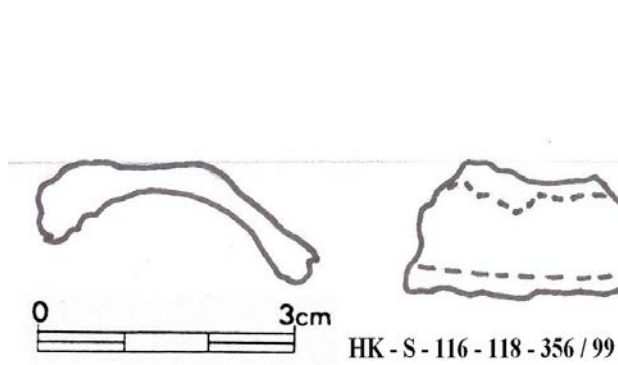

Obr. 169. – foto. 169.

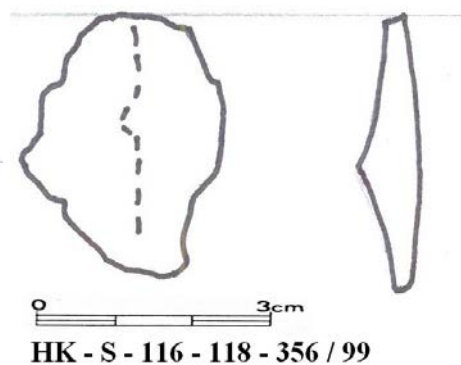

Obr. 170. – foto. 170.

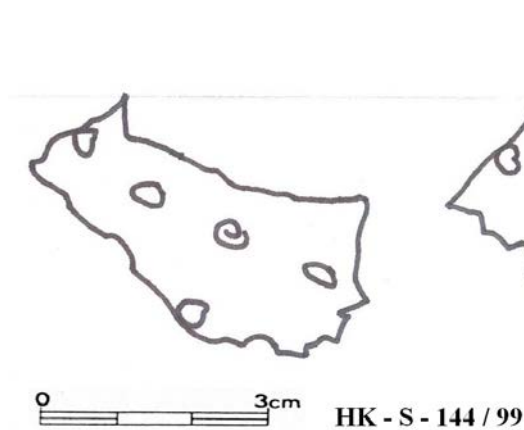

Obr. 171. – foto. 171.

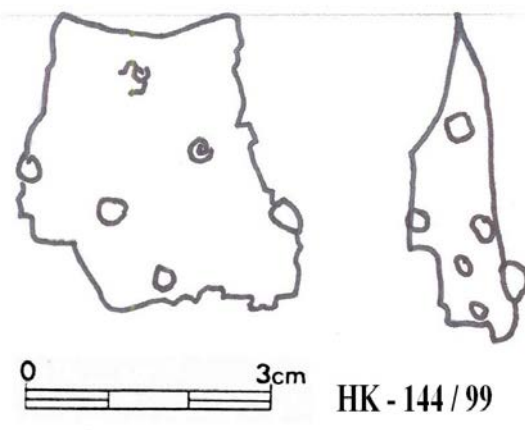

Obr. 172. – foto. 172.

165.

inventární číslo	HK – S – 116 – 118 – 356 / 99
popis	Jedná se o skleněný fragment. Vyrobený z neprůhledného skla hnědé barvy, místy šedý odstín.
rozměry	výška 2,9 cm; šířka 3,1 cm
výzdoba	nezdobený
barva	hnědá, místy šedý odstín, neprůhledné sklo
datace	16. století, starší fáze
lokalita	Hradec Králové č.p. 116 – 118; stavba Hotelu královny Elišky; odp. jímka 2
rok výzkumu	1999

166.

inventární číslo	HK – S – 116 – 118 – 356 / 99
popis	Fragment okraje nádoby. Vyrobený z neprůhledného skla hnědé barvy.
rozměry	výška 2,2 cm; šířka 2,7 cm
výzdoba	nezdobený
barva	hnědá
datace	16. století, starší fáze
lokalita	Hradec Králové č.p. 116 – 118; stavba Hotelu královny Elišky; odp. jímka 2
rok výzkumu	1999

167.

inventární číslo	HK – S – 116 – 118 – 356 / 99
popis	Fragment patky nádoby. Vyrobený z neprůhledného skla hnědé barvy, místy šedý odstín.
rozměry	výška 3,1 cm; šířka 3,3 cm
výzdoba	nezdobený
barva	hnědá, místy šedý odstín, neprůhledné sklo
datace	16. století, starší fáze
lokalita	Hradec Králové č.p. 116 – 118; stavba Hotelu královny Elišky; odp. jímka 2
rok výzkumu	1999

168.

inventární číslo	HK – S – 116 – 118 – 356 / 99
popis	Fragment patky nádoby. Vyrobený z neprůhledného skla hnědošedé barvy.
rozměry	výška 2,1 cm; šířka 4,2 cm
výzdoba	nezdobený
barva	hnědošedá, neprůhledné sklo
datace	16. století, starší fáze
lokalita	Hradec Králové č.p. 116 – 118; stavba Hotelu královny Elišky; odp. jímka 2
rok výzkumu	1999

169.

inventární číslo	HK – S – 116 – 118 – 356 / 99
popis	Jedná se o fragment nádoby. Vyrobený z neprůhledného skla hnědé barvy.
rozměry	výška 1,4 cm; šířka 2,9 cm
výzdoba	nezdobený
barva	hnědá, neprůhledné sklo
datace	16. století, starší fáze
lokalita	Hradec Králové č.p.116 – 118; stavba Hotelu královny Elišky; odp. jímka 2
rok výzkumu	1999

170.

inventární číslo	HK – S – 116 – 118 – 356 / 99
popis	Jedná se o skleněný fragment. Vyrobený z neprůhledného skla hnědé barvy.
rozměry	výška 2,2 cm; šířka 2,1 cm
výzdoba	nezdobený
barva	hnědá, neprůhledné sklo
datace	16. století, starší fáze
lokalita	Hradec Králové č.p.116 – 118; stavba Hotelu královny Elišky; odp. jímka 2
rok výzkumu	1999

171.

inventární číslo	HK – 144 / 99
popis	Fragment výduti nádoby. Vyrobený z neprůhledného bílého skla, místy šedý odstín. Zdobení pěti nálepy.
rozměry	výška 1,3 cm; šířka 4cm
výzdoba	pět nálepů
barva	bílá, místy šedý odstín, neprůhledné sklo
lokalita	jímka 4
rok výzkumu	1999

172.

inventární číslo	HK – S – 144 / 99
popis	Fragment výduti nádoby. Vyrobený z neprůhledného skla bílé barvy, místy šedý odstín. Zdobení šesti nálepy.
rozměry	výška 3,4 cm; šířka 3,1 cm
výzdoba	šest nálepů
barva	bílá, místy šedý odstín, neprůhledné sklo
lokalita	jímka 4
rok výzkumu	1999

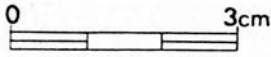
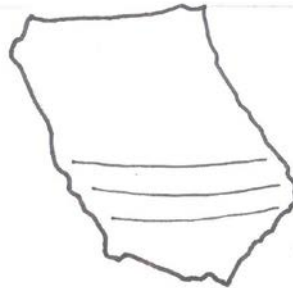
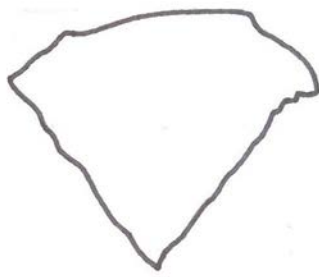

HK-S-116-118-217/99

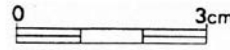

HK-S-116-118-217/99

Obr. 173. – foto. 173.

Obr. 174. – foto. 174.

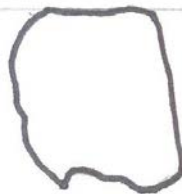
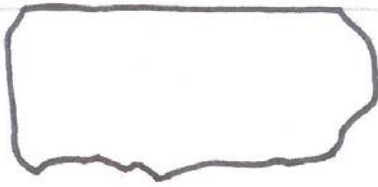

HK-S-116-118-217/99

Obr. 175. – foto. 175.

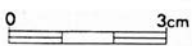
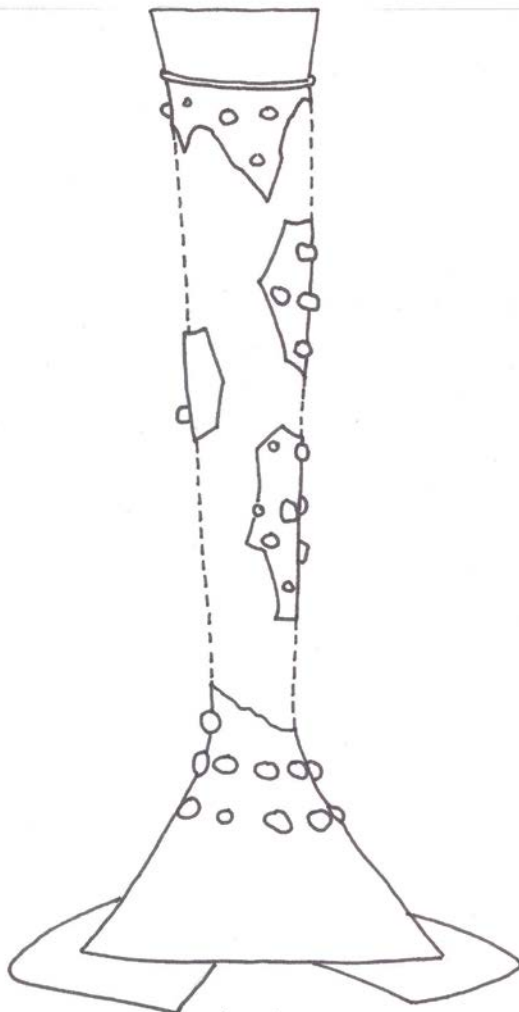

1:2

Obr. 176. – foto. 176.

173.

inventární číslo	HK – S – 116 – 118 – 217 / 99
popis	Fragment výduti nádoby. Vyrobený z neprůhledného skla, hnědý.
rozměry	výška 3,2 cm; šířka 3,2 cm
výzdoba	nezdobený
barva	hnědá, neprůhledné sklo
datace	14. století – průběh 15. století
lokalita	č.p. 217 – 218; jímka 4
rok výzkumu	1999

174.

inventární číslo	HK – S – 116 – 118 – 217 / 99
popis	Fragment výduti nádoby. Vyrobený z neprůhledného skla šedé barvy, místy perleťový odstín a bílá koroze. Pozůstatky po horizontální výzdobě.
rozměry	výška 4 cm; šířka 3,7 cm
výzdoba	pozůstatky po horizontální výzdobě
barva	šedá, místy perleťový odstín a bílá koroze
datace	14. století – průběh 15. století
lokalita	č.p. 217 – 218; jímka 4
rok výzkumu	1999

175.

inventární číslo	HK – S – 116 – 118 – 217 / 99
popis	Fragment okraje nádoby. Vyrobený z neprůhledného skla hnědé barvy, místy šedý odstín.
rozměry	výška 1,7 cm; šířka 3,9 cm
výzdoba	nezdobený
barva	hnědá, místy šedá barva, neprůhledné sklo
datace	14. století – průběh 15. století
lokalita	č.p. 217 – 218; jímka 4
rok výzkumu	1999

176.

inventární číslo	expozice – Muzeum východních Čech Hradec Králové
popis	Jedná se o okraj, tři fragmenty výduti a patku číše. Vyrobená z neprůhledného skla světle hnědé barvy. Zdobena nálepy a plastickým horizontálním páskem při okraji. Rekonstrukce.
rozměry	okraj : výška 7 cm; šířka 6,9 cm; 1. část: výška 3,4 cm; šířka 2,7 cm; 2. část : výška 5,1 cm; šířka 2,2 cm; 3. část : výška 6,5 cm; šířka 3,7 cm; patka : průměr 12,7 cm; hloubka 9 cm
výzdoba	plastický horizontální pásek při okraji, drobné nálepy
barva	světle hnědá, neprůhledné sklo
nádoba	číše
datace	14. století – 15. století

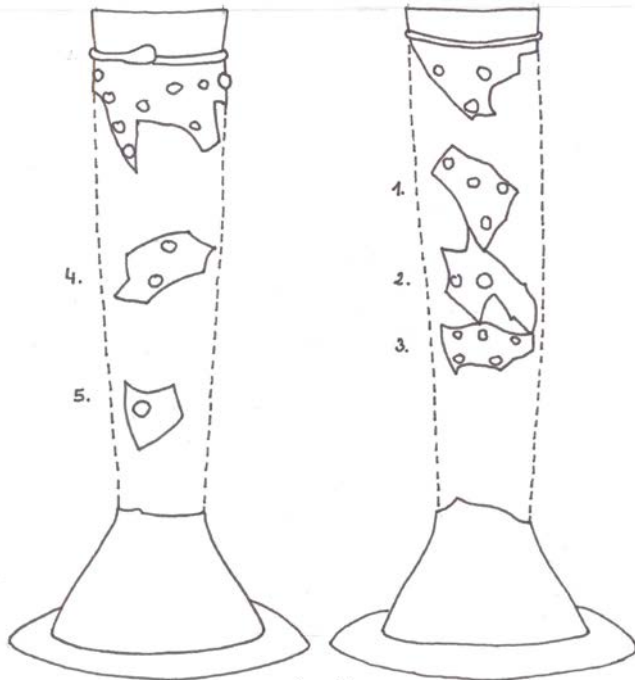

1:2

Obr. 177. – foto. 177.

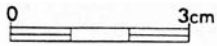
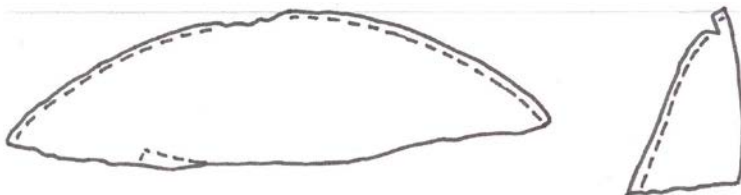

U / A 732

Obr. 178. – foto. 178.

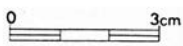
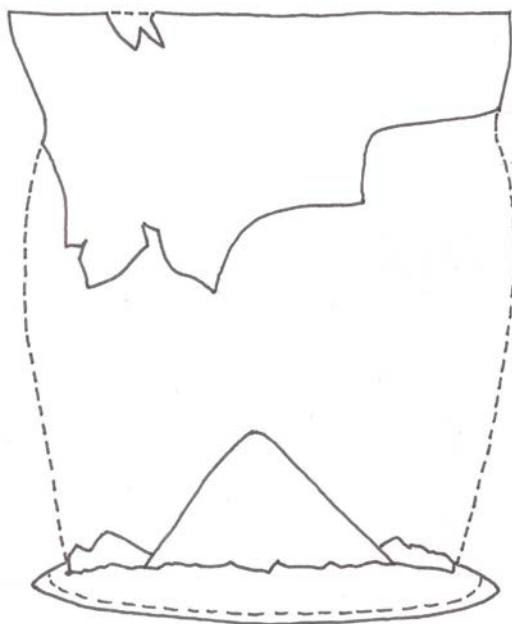

1:1

Obr. 179. – foto. 179.

177.

inventární číslo	expozice Muzea východních Čech Hradec Králové
popis	Jedná se o dva fragmenty okraje číše, pět fragmentů výduti a patka. Vyrobená z průhledného skla, místy bílé sklo, na povrchu hnědá koroze. Zdobena plastickým horizontálním páskem při okraji a drobnými nálepy.
rozměry	okraj: výška 4,5 cm; šířka 4,9 cm; okraj (2): výška 7,4 cm; šířka 7,4 cm; fragment (1): výška 4,1 cm; šířka 3,5 cm; fragment (2): výška 2,6 cm; šířka 2,6 cm; fragment (3): výška 2,3 cm; šířka 3,5 cm; fragment (4) : výška 2 cm; šířka 4,1 cm; fragment (5): výška 1,5 cm; šířka 2,3 cm; patka : průměr 12,2 cm; šířka 3,3 cm
výzdoba	drobné nálepy, horizontální plastický pásek při okraji
barva	průhledné až bílé sklo, místy hnědá koroze
nádoba	číše
datace	14. století – 15. století

178.

inventární číslo	U / A 732
popis	Fragment patky číše. Vyrobený z neprůhledného skla béžové barvy, místy perleťový odstín.
rozměry	výška 2,4 cm; šířka 8,9 cm
výzdoba	nezdobený
barva	béžová, místy perleťový odstín
nádoba	číše
datace	konec 14. století – 15. století
lokalita	Hradec Králové

179.

inventární číslo	expozice – Muzeum východních Čech Hradec Králové
popis	Jedná se o fragment okraje, výduti a patky soudkovité číše. – rekonstrukce. Vyrobená z neprůhledného skla světle hnědé barvy. Zdobená při okraji patky rýhou.
rozměry	okraj : výška 5,5 cm; šířka 9,4 cm; patka : průměr 7,8 cm; hloubka 2,4 cm
výzdoba	nezdobený, pouze při okraji patky je rýha
barva	světle hnědá, neprůhledné sklo
nádoba	soudkovitá číše
datace	14. století – 15. století

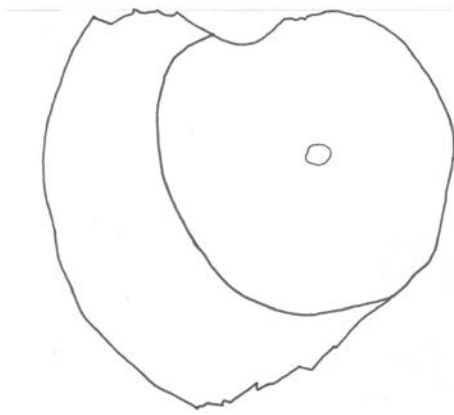

0 3cm U/A 727

Obr. 180. – foto. 180.

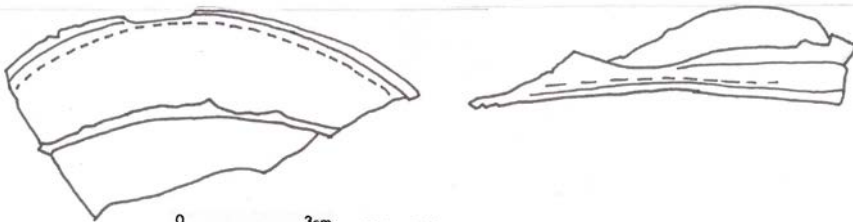

0 3cm U/A 735

Obr. 181. – foto. 181.

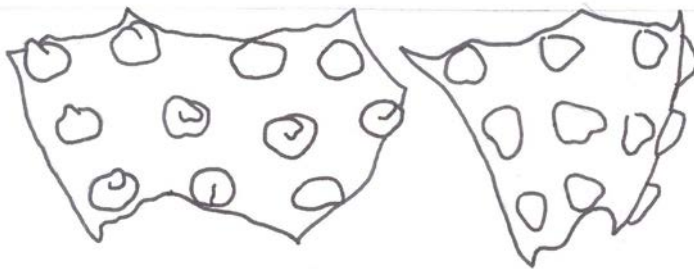

0 3cm U/A 728

Obr. 182. – foto. 182.

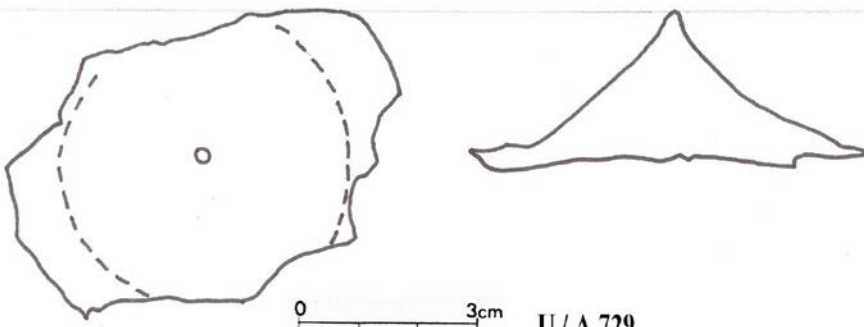

0 3cm U/A 729

Obr. 183. – foto. 183.

180.

inventární číslo	U / A 727
popis	Fragment patky číše, se širokým vypíchnutým dnem. Vyrobený z neprůhledného skla světle hnědé barvy, sklo silně zkorodované.
rozměry	výška 10,1 cm; šířka 8,4 cm; hloubka 3,4 cm
výzdoba	nezdobený
barva	světle hnědá, neprůhledné sklo, silně zkorodované
nádoba	číše
datace	14. století – 15. století
lokalita	Hradec Králové

181.

inventární číslo	U / A 735
popis	Fragment patky nádoby. Vyrobený z neprůhledného skla světle hnědé barvy. Zdobení rýhami při okraji patky.
rozměry	výška 4 cm; šířka 8,9 cm
výzdoba	rýhy při okraji patky
barva	světle hnědá, neprůhledné sklo
datace	čtvrtá čtvrtina 14. století
lokalita	Hradec Králové

182.

inventární číslo	U / A 728
popis	Fragment výduti číše. Vyrobený z průhledného skla zažloutlé barvy, místy perleťový odstín. Zdobení jedenácti hrotitými nálepy.
rozměry	výška 4 cm; šířka 7 cm
výzdoba	jedenáct hrotitých nálepů
barva	průhledné zažloutlé sklo, místy perleťový odstín
nádoba	číše
datace	konec 14. století
lokalita	Hradec Králové

183.

inventární číslo	U / A 729
popis	Fragment patky číše, s vypíchnutým širokým dnem. Vyrobený z neprůhledného skla hnědé barvy, místy tmavě hnědá koroze.
rozměry	výška 4,4 cm; šířka 6,6 cm; hloubka 2,1 cm
výzdoba	nezdobený
barva	hnědá, místy tmavě hnědá koroze, neprůhledné sklo
nádoba	číše
datace	konec 14. století
lokalita	Hradec Králové

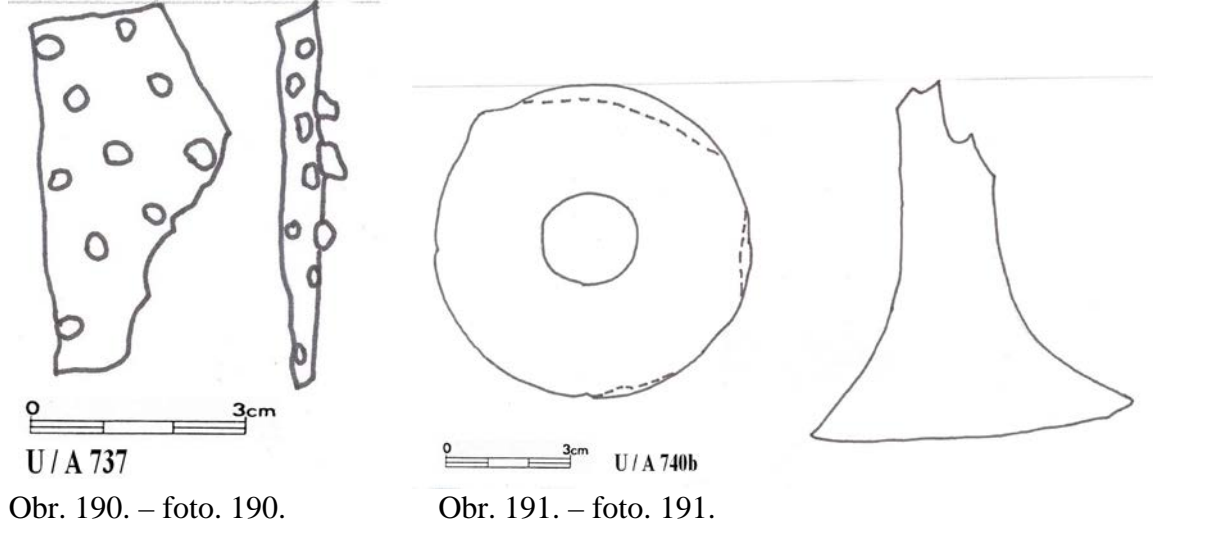
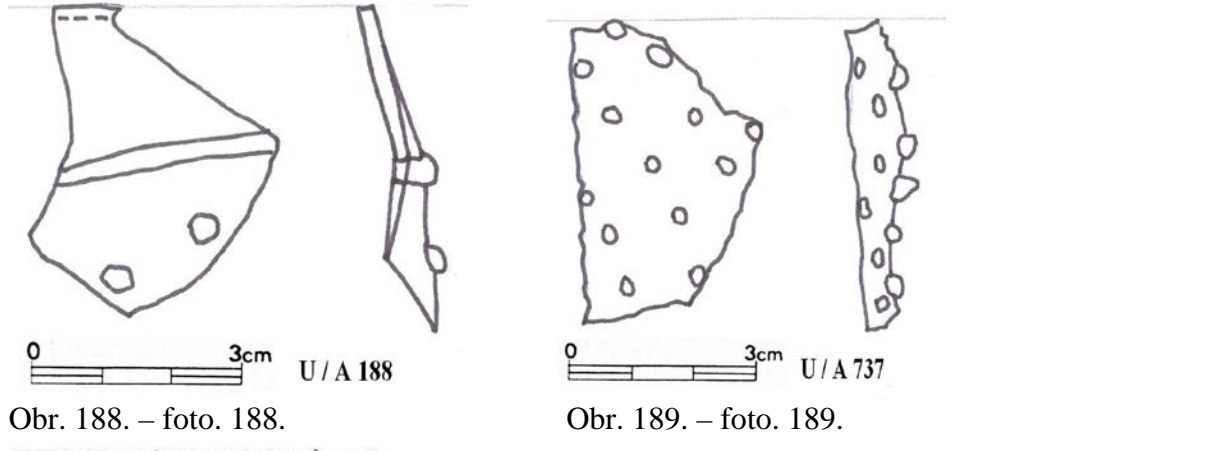
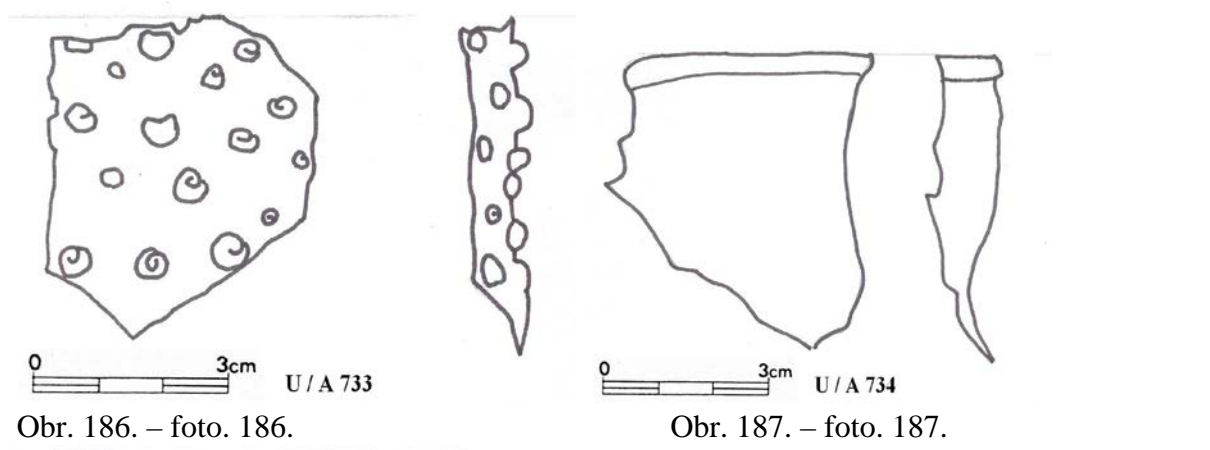
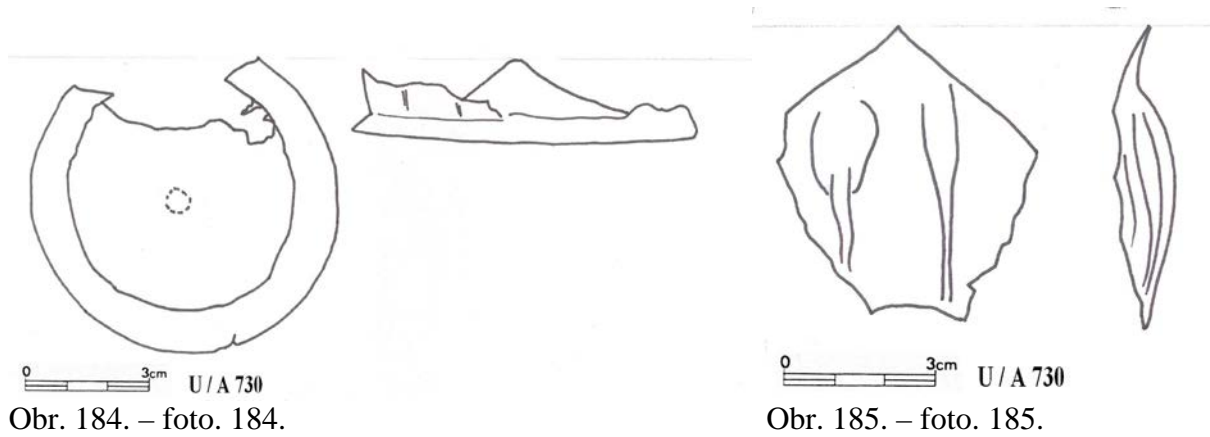

184.

inventární číslo	U / A 730
popis	Fragment patky číše, kruhovitá s vypíchnutým dnem, složená ze tří kusů. Vyrobený z neprůhledného skla světle hnědé barvy, místy tmavě hnědá koroze.
rozměry	průměr 7,2 cm; hloubka 1,7 cm
výzdoba	nezdobený
barva	světle hnědá, místy tmavě hnědá koroze, neprůhledné sklo
nádoba	číše
datace	konec 14. století
lokalita	Hradec Králové

185.

inventární číslo	U / A 730
popis	Fragment výduti číše. Vyrobený z neprůhledného skla světle hnědé barvy, místy perleťový odstín. Zdobený dvěma vertikálními taženými kapkami.
rozměry	výška 5,4 cm; šířka 4,9 cm
výzdoba	dvě vertikální tažené kapky
barva	světle hnědá místy perleťový odstín, tmavě hnědá koroze, neprůhledné sklo
nádoba	číše
datace	konec 14. století
lokalita	Hradec Králové

186.

inventární číslo	U / A 733
popis	Fragment výduti nádoby. Vyrobený z neprůhledného skla béžové barvy. Zdobený drobnými nálepy.
rozměry	výška 4,8 cm; šířka 3,7 cm
výzdoba	drobné nálepy
barva	béžová, neprůhledné sklo
datace	2. polovina 14. století
lokalita	Hradec Králové

187.

inventární číslo	U / A 734
popis	Fragment okraje číše, zdobený nataveným okrajem z kobaltového skla. Vyrobený z čirého skla.
rozměry	výška 5 cm; šířka 4,1 cm
výzdoba	natavený kobaltový proužek při okraji
barva	průhledné bezbarvé sklo, tmavě modrý pásek
nádoba	číše
datace	čtvrtá čtvrtina 14. století
lokalita	Hradec Králové

188.

inventární číslo	U / A 736
popis	Fragment okraje a výduti nádoby. Vyrobený z průhledného bezbarvého skla. Zdobení nálepy a vláknem v podhrdlí.
rozměry	výška 4,1 cm; šířka 3,2 cm
výzdoba	drobné nálepy, vlákno v podhrdlí
barva	průhledné bezbarvé sklo
datace	čtvrtá čtvrtina 14. století
lokality	Hradec Králové

189.

inventární číslo	U / A 737
popis	Fragment výduti nádoby. Vyrobený z neprůhledného skla světle hnědé barvy, místy zlatavá koroze. Zdobení drobnými perlovými nálepy.
rozměry	výška 4,4 cm; šířka 2,7 cm
výzdoba	drobné perlové nálepy
barva	světle hnědá, místy zlatavá koroze, neprůhledné sklo
datace	čtvrtá čtvrtina 14. století
lokality	Hradec Králové

190.

inventární číslo	U / A 737
popis	Fragment výduti nádoby. Vyrobený z neprůhledného skla světle hnědé barvy. Zdobení drobnými nálepy.
rozměry	výška 4,6 cm; šířka 2,4 cm
výzdoba	drobné nálepy
barva	světle hnědá, neprůhledné sklo
datace	čtvrtá čtvrtina 14. století
lokality	Hradec Králové

191.

inventární číslo	U / A 740b
popis	Fragment patky číše. Vyrobený z neprůhledného skla béžové barvy.
rozměry	průměr 7,5 cm; výška 7,5 cm
výzdoba	nezdobený
barva	béžová, neprůhledné sklo
nádoba	číše
datace	1. polovina 15. století
lokality	Hradec Králové

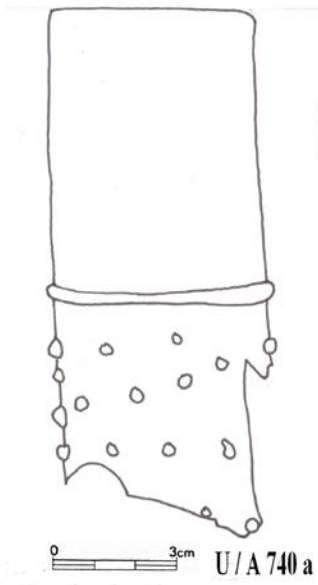

Obr. 192. – foto. 192.

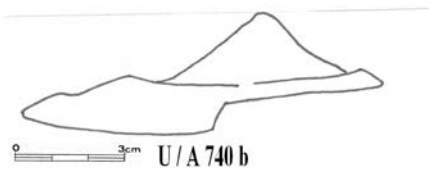
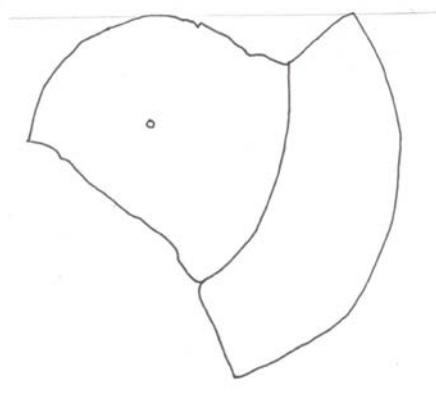

Obr. 193. – foto. 193.

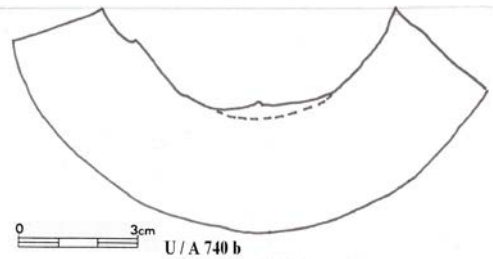

Obr. 194. – foto. 194.

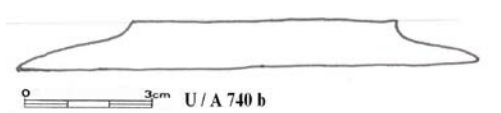
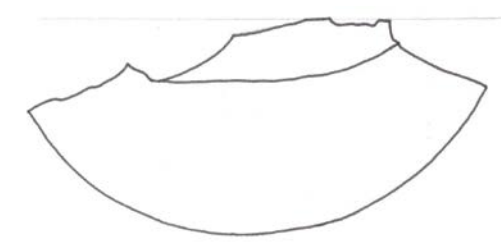
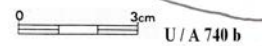

Obr. 195. – foto. 195.

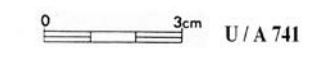
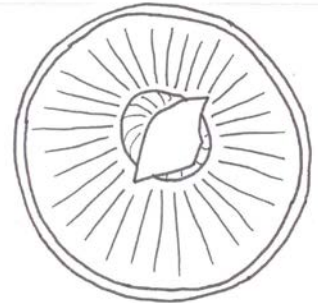

Obr. 196. – foto. 196.

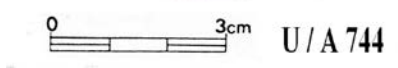
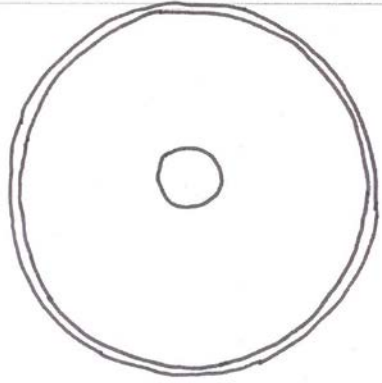

Obr. 197. – foto. 197.

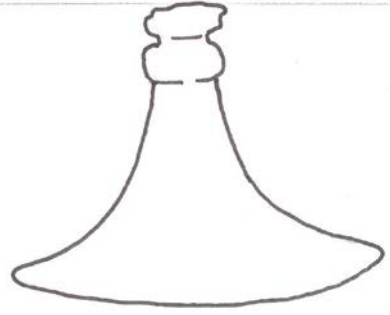

192.

inventární číslo	U / A 740 a
popis	Fragment okraje a části výduti číše. Vyrobený z průhledného skla, na povrchu béžová a bílá koroze. Zdobení horizontálním plastickým páskem a drobnými nálepy.
rozměry	průměr 5,5 cm; výška 12 cm
výzdoba	horizontální plastický pásek, drobné nálepy
barva	průhledné sklo, na povrchu béžová a bílá koroze
nádoba	číše
datace	1. polovina 15. století
lokalita	Hradec Králové

193.

inventární číslo	U / A 740 b
popis	Fragment patky číše. Vyrobený z průhledného nazelenalého skla, místy bílá koroze.
rozměry	výška 8 cm; šířka 9,8 cm; hloubka 1,7 cm
výzdoba	nezdobený
barva	průhledné nazelenalé sklo, místy bílá koroze
nádoba	číše
datace	1. polovina 15. století
lokalita	Hradec Králové

194.

inventární číslo	U / A 740 b
popis	Fragment patky číše. Vyrobený z průhledného nazelenalého skla s bílou korozí.
rozměry	výška 2,8 cm; šířka 11,4 cm
výzdoba	nezdobený
barva	průhledné nazelenalé sklo, místy bílá koroze
nádoba	číše
datace	1. polovina 15. století
lokalita	Hradec Králové

195.

inventární číslo	U / A 740 b
popis	Fragment patky číše. Vyrobený z průhledného nazelenalého skla, místy bílá koroze.
rozměry	výška 4,5 cm; šířka 10,3 cm
výzdoba	nezdobený
barva	průhledné nazelenalé sklo, bílá koroze
nádoba	číše
datace	1. polovina 15. století
lokalita	Hradec Králové

196.

inventární číslo	U / A 741
popis	Fragment patky a dřívku poháru. Vyrobený z neprůhledného skla hnědé barvy, zdobený šedými proužky. Na dřívku kulatý plastický dekor.
rozměry	průměr 6 cm; výška 5,4 cm
výzdoba	na dřívku kulatý plastický dekor
barva	hnědá, šedé proužky, neprůhledné sklo
nádoba	pohár
datace	konec 16. století – počátek 17. století
lokalita	Hradec Králové

197.

inventární číslo	U / A 744
popis	Fragment patky a dřívku poháru. Vyrobený z průhledného nazelenalého skla. Dřív je zdobený dvěma prstenci.
rozměry	průměr 6 cm; výška 3,8 cm
výzdoba	dřív zdobený dvěma prstenci
barva	průhledné nazelenalé sklo
nádoba	pohár
datace	konec 16. století – počátek 17. století
lokalita	Hradec Králové

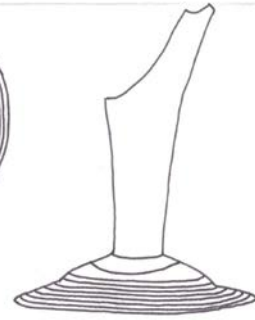
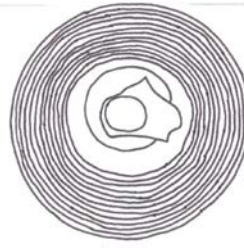
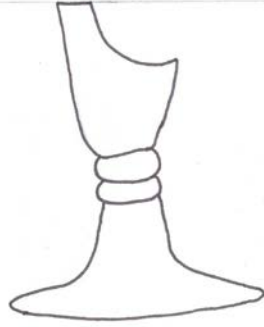
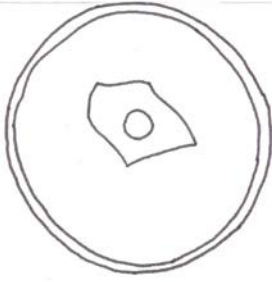

0 3cm U/A 745

Obr. 198. – foto. 198.

0 3cm U/A 746

Obr. 199. – foto. 199.

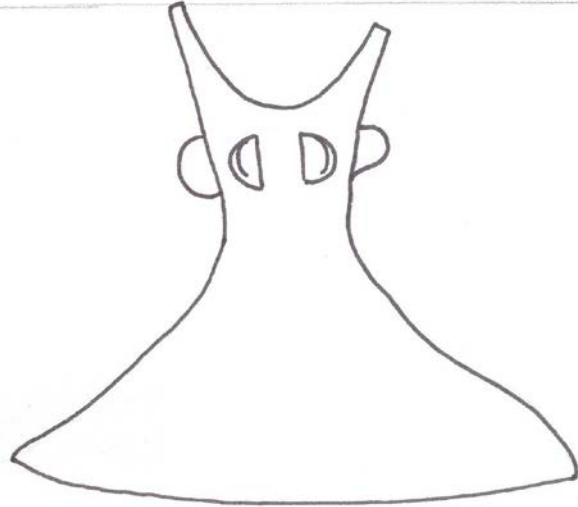
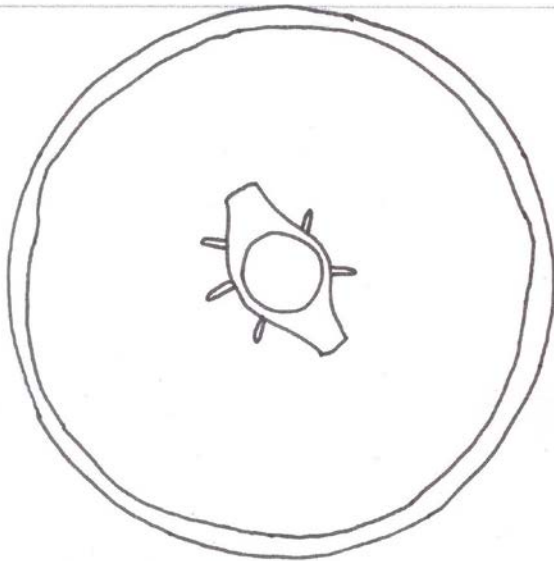

0 3cm U/A 747

Obr. 200. – foto. 200.

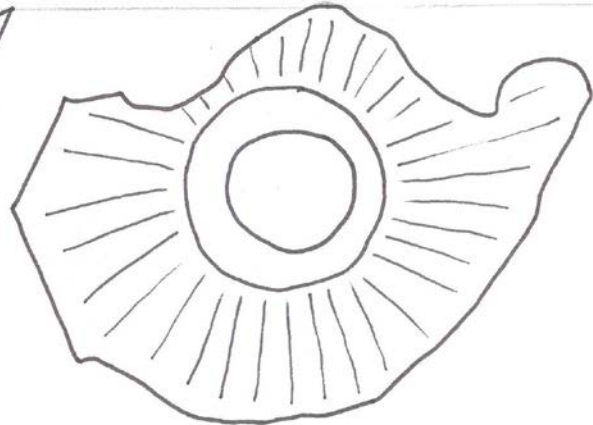
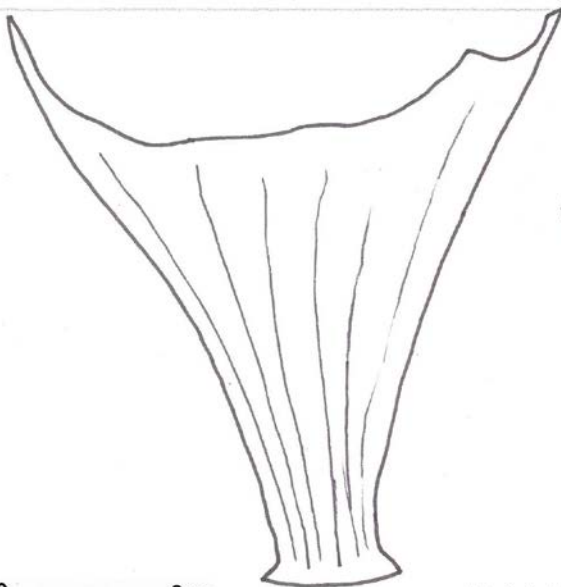

0 3cm

U/A 748

Obr. 201. – foto. 201.

198.

inventární číslo	U / A 745
popis	Fragment patky a dřívku poháru. Vyrobený z neprůhledného skla světle hnědé barvy, na povrchu žlutá koroze. Na dřívku dva kulaté plastické dekory.
rozměry	průměr 5,6 cm; výška 6,2 cm
výzdoba	na dřívku dva kulaté plastické dekory
barva	světle hnědá, žlutá koroze, neprůhledné sklo
nádoba	pohár
datace	konec 16. století – počátek 17. století
lokalita	Hradec Králové

199.

inventární číslo	U / A 746
popis	Fragment patky a dřívku poháru. Vyrobený z neprůhledného skla světle hnědé barvy. Na patce plastický dekor rýhování.
rozměry	průměr 6,6 cm; výška 7,2 cm
výzdoba	na patce je plastický dekor rýhování
barva	světle hnědá, neprůhledné sklo
nádoba	pohár
datace	konec 16. století – počátek 17. století
lokalita	Hradec Králové; základy domu č.p 30; „U zlatého beránka“

200.

inventární číslo	U / A 747
popis	Fragment patky a dřívku poháru. Vyrobený z průhledného bezbarvého skla. Plastická výzdoba na dřívku.
rozměry	průměr 3,5 cm; výška 6 cm
výzdoba	na dřívku plastický dekor
barva	průhledné bezbarvé sklo
nádoba	pohár
datace	počátek 17. století
lokalita	Hradec Králové

201.

inventární číslo	U / A 748
popis	Fragment výduti lahve. Vyrobený z průhledného nazelenalého skla. Zdobení dekorem žebra.
rozměry	výška 9,5 cm; šířka 9 cm
výzdoba	žebra
barva	průhledné nazelenalé sklo
nádoba	láhev
datace	počátek 17. století
lokalita	Hradec Králové

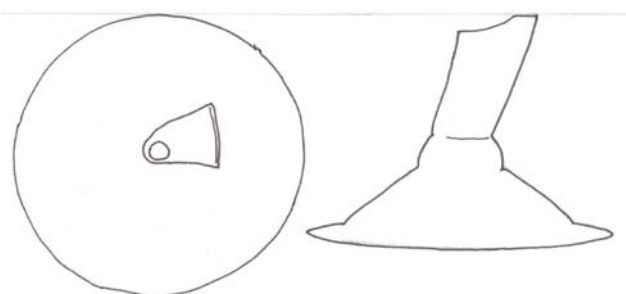

0 3cm U/A 749
Obr. 202. – foto. 202.

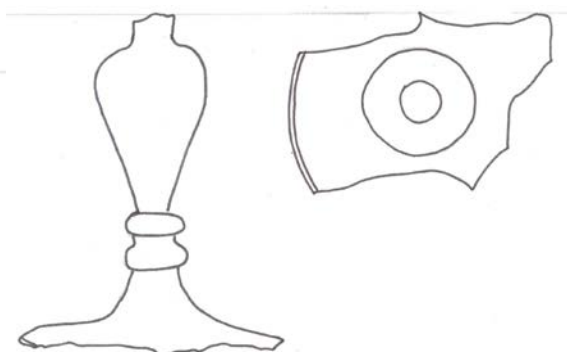

0 3cm U/A 750
Obr. 203. – foto. 203.

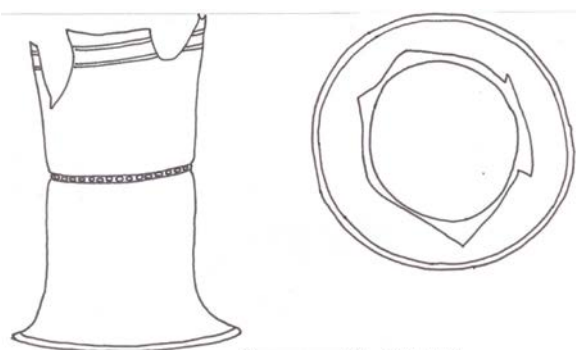

0 3cm U/A 751
Obr. 204. – foto. 204.



0 3cm U/A 752
Obr. 205. – foto. 205.

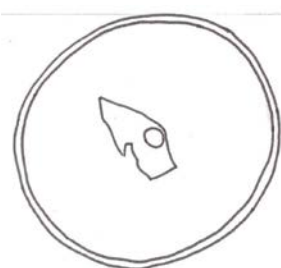

0 3cm U/A 753
Obr. 206. – foto. 206.

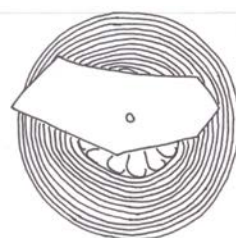

0 3cm U/A 754
Obr. 207. – foto. 207.

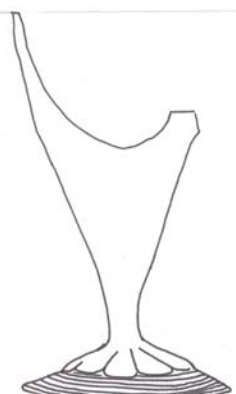

0 3cm U/A 755
Obr. 208. – foto. 208.

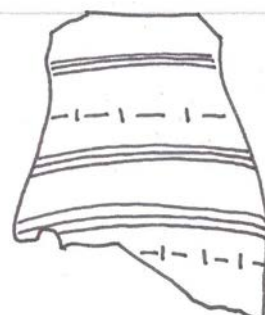

0 3cm U/A 756
Obr. 209. – foto. 209.



202.

inventární číslo	U / A 749
popis	Fragment patky a dříku poháru. Vyrobený z neprůhledného skla hnědé barvy.
rozměry	průměr 8,2 cm; výška 5,9 cm
výzdoba	nezdobený
barva	hnědá, neprůhledné sklo
nádoba	pohár
datace	konec 16. století- počátek 17. století
lokalita	Hradec Králové

203.

inventární číslo	U / A 750
popis	Fragment dříku poháru. Dřík je oddělen dvěma prstenci od fragmentu patky, je balustrový hladký, dutý. Vyrobený z průhledného nazelenalého skla.
rozměry	výška 7,9 cm; šířka 7,4 cm; šířka (2) 3 cm
výzdoba	dřík oddělen dvěma prstenci od patky, balustrový, hladký, dutý
barva	průhledné nazelenalé sklo
nádoba	pohár
datace	konec 16. století – počátek 17. století
lokalita	Hradec Králové

204.

inventární číslo	U / A 751
popis	Fragment patky a výduti číše. Vyrobený z matného bezbarvého skla. Zdobený drobným horizontálním proužkem s bílými tečkami, na výduti emailová malba dvou proužků, modrý a žlutý.
rozměry	průměr 7,4 cm; výška 8,7 cm
výzdoba	emailová malba
barva	modrý horizontální proužek s bílými tečkami, dva horizontální proužky žluté a modré barvy.
nádoba	číše
datace	konec 16. století – počátek 17. století
lokalita	Hradec Králové

205.

inventární číslo	U / A 752
popis	Fragment patky a dříku poháru. Vyrobený z průhledného nazelenalého skla. Plastická výzdoba na dříku a výduti.
rozměry	průměr 6,2 cm; výška 6,5 cm
výzdoba	plastická výzdoba na dříku a výduti
barva	průhledné nazelenalé sklo
nádoba	pohár
datace	konec 16. století – počátek 17. století
lokalita	Hradec Králové

206.

inventární číslo	U / A 753
popis	Fragment patky a dříku poháru. Vyrobený z průhledného skla nažloutlé barvy, místy matné a nahnědlé.
rozměry	průměr 5,5 cm; výška 6 cm
výzdoba	nezdobený
barva	nažloutlé sklo průhledné, místy matné a nahnědlé
nádoba	pohár
datace	konec 16. století – počátek 17. století
lokalita	Hradec Králové

207.

inventární číslo	U / A 754
popis	Fragment patky, dřík a část výduti poháru. Vyrobený z průhledného nazelenalého skla. Patka je ze svinutého vlákna s hutnicky tvarovaným středem.
rozměry	průměr 6,7 cm; výška 10,6 cm
výzdoba	plastická výzdoba patky
barva	průhledné nazelenalé sklo
nádoba	pohár
datace	konec 16. století – počátek 17. století
lokalita	Hradec Králové

208.

inventární číslo	U / A 755
popis	Fragment patky a dříku poháru. Vyrobený z neprůhledného skla béžové barvy. Plastická výzdoba dříku.
rozměry	výška 7,7 cm; šířka 6,1 cm
výzdoba	plastická výzdoba dříku
barva	béžová, neprůhledné sklo
nádoba	pohár
datace	konec 16. století – počátek 17. století
lokalita	Hradec Králové

209.

inventární číslo	U / A 756
popis	Fragment okraje a dříku nádoby. Vyrobený z neprůhledného skla zlatavé barvy. Zdobení malbou emailem, koroze s duchovým nádechem.
rozměry	výška 4,9 cm; šířka 4,1 cm
výzdoba	malba emailem, koroze s duhovým nádechem.
barva	zlatavá, neprůhledné sklo
datace	konec 16. století – počátek 17. století
lokalita	Hradec Králové

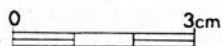
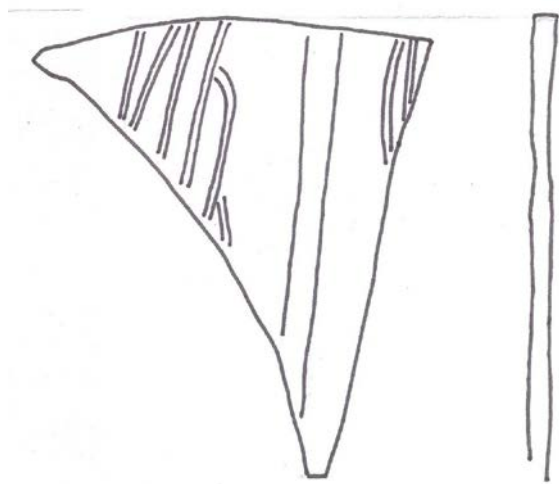

U / A 757

Obr. 210. – foto. 210.

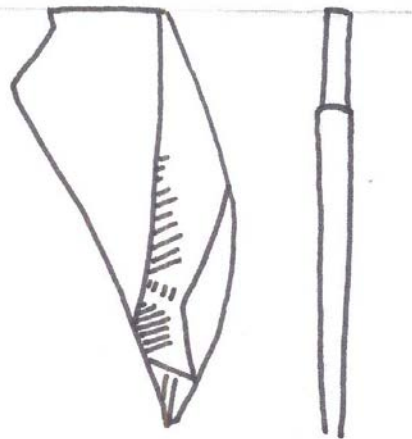

U / A 759

Obr. 211. – foto. 211.

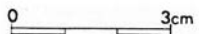
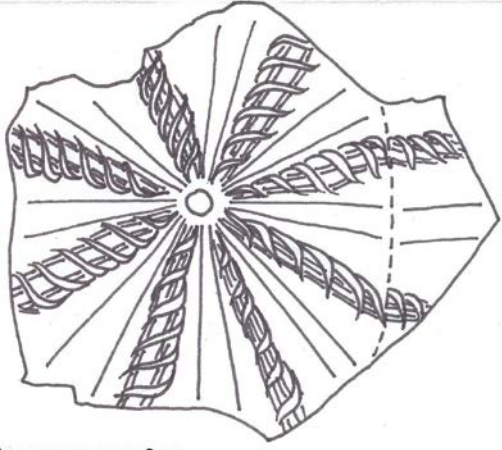

U / A 760

Obr. 212. – foto. 212.

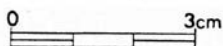
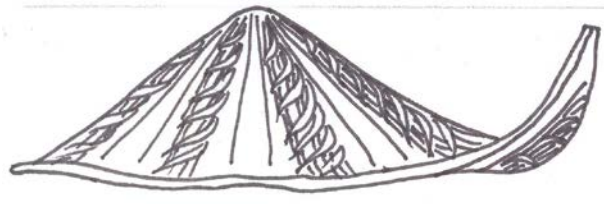

U / A 761

Obr. 213. – foto. 213.

210.

inventární číslo	U / A 757
popis	Fragment plochého skla. Vyrobený z průhledného bezbarvého skla, zdobený emailovou malbou spletaných linek. Místy rezává koroze.
rozměry	výška 7,1 cm; šířka (1) 6,3 cm; šířka (2) 0,1 cm
výzdoba	malba emailem, vertikální spletané linky
barva	průhledné bezbarvé sklo, bílé linky
datace	konec 16. století – počátek 17. století
lokality	Hradec Králové

211.

inventární číslo	U / A 759
popis	Fragment plochého skla. Vyrobený z neprůhledného skla hnědé barvy. Zdobení emailovou malbou, žlutý až okrový pásek.
rozměry	výška 4,4 cm; šířka 2 cm
výzdoba	emailová malba žlutého až okrového pásu
barva	hnědé neprůhledné sklo, žlutý až okrový pásek
datace	konec 16. století – počátek 17. století
lokality	Hradec Králové

212.

inventární číslo	U / A 760
popis	Fragment patky nádoby. Vyrobený z průhledného našedlého skla. Zdobení bílým vláknem.
rozměry	výška 7,6 cm; šířka 8,9 cm; hloubka 2,6 cm
výzdoba	bílé vlákno
barva	průhledné našedlé sklo
datace	konec 16. století – počátek 17. století
lokality	Hradec Králové

213.

inventární číslo	U / A 761
popis	Fragment okraje a výduti nádoby. Vyrobený z matného bezbarvého skla. Zdobení pozůstatkem zlaté malby.
rozměry	výška 6 cm; šířka 5,1 cm
výzdoba	pozůstatek zlaté malby
barva	matné bezbarvé sklo
datace	1. polovina 18. století
lokality	Hradec Králové

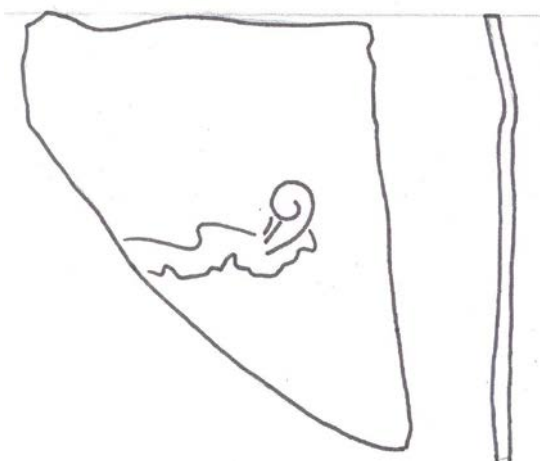

0 3cm U/A 762

Obr. 214. – foto. 214.

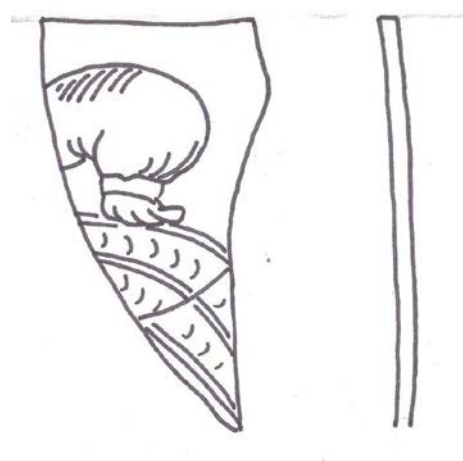

0 3cm U/A 763

Obr. 215. – foto. 215.

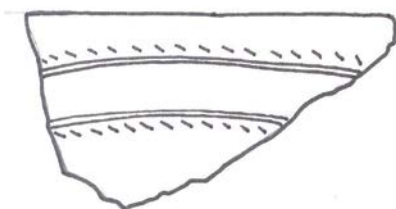

0 3cm U/A 765

Obr. 216. – foto. 216.

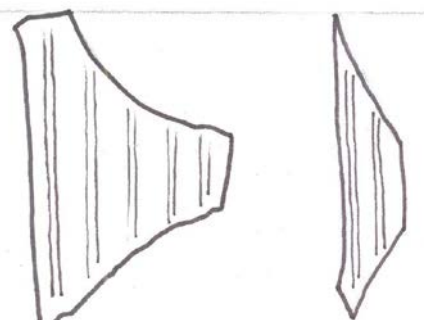

0 3cm U/A 766

Obr. 217. – foto. 217.

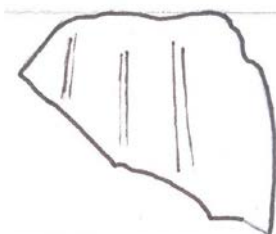

0 3cm U/A 767

Obr. 218. – foto. 218.

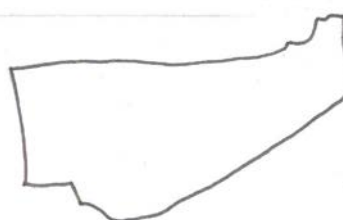
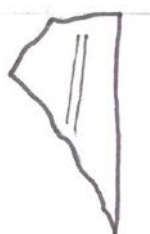

0 3cm U/A 768

Obr. 219. – foto. 219.

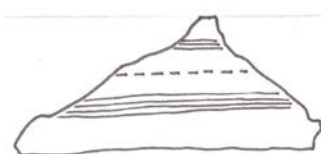

0 3cm U/A 770

Obr. 220. – foto. 220.

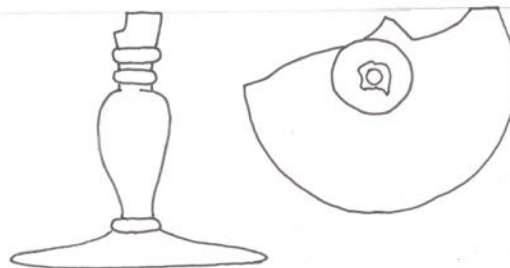
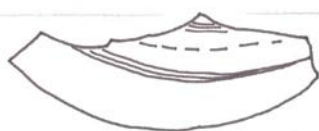

0 3cm U/A 771

Obr. 221. – foto. 221.

214.

inventární číslo	U / A 762
popis	Fragment plochého skla. Vyrobený neprůhledného skla hnědé barvy, místy rezavá koroze, šedá a nazelenalá. Výzdobu tvoří pozůstatek malby.
rozměry	výška 7,2 cm; šířka (1) 5,5 cm; šířka (2) 1,1 cm
výzdoba	pozůstatek malby
barva	hnědá, místy rezavá koroze, šedý a nazelenalý odstín, neprůhledné sklo
datace	konec 16. století – počátek 17. století
lokalita	Hradec Králové

215.

inventární číslo	U / A 763
popis	Fragment plochého skla. Vyrobený z neprůhledného skla hnědé barvy, pozůstatek okrové malby.
rozměry	výška 5,6 cm; šířka (1) 2,8 cm; šířka (2) 0,1 cm
výzdoba	pozůstatek malby
barva	hnědá, okrová malba, neprůhledné sklo
datace	konec 16. století – počátek 17. století
lokalita	Hradec Králové

216.

inventární číslo	U / A 765
popis	Fragment okraje nádoby. Vyrobený z průhledného bezbarvého skla. Zdobení emailovou malbou béžové barvy.
rozměry	výška 3,1 cm; šířka 6,1 cm
výzdoba	malba emailem
barva	bezbarvé průhledné sklo, malba béžová
datace	konec 16. století – 17. století
lokalita	Hradec Králové

217.

inventární číslo	U / A 766
popis	Fragment výduti nádoby. Vyrobený z matného bezbarvého skla. Zdobení bílým vláknem.
rozměry	výška 4,4 cm; šířka 2,7 cm
výzdoba	bílé vlákno
barva	matné bezbarvé sklo
datace	konec 16. století – počátek 17. století
lokalita	Hradec Králové

218.

inventární číslo	U / A 767
popis	Fragment výduti nádoby. Vyrobený z průhledného bezbarvého skla, místy rezavá koroze. Zdobení bílým vláknem.
rozměry	výška 2,7 cm; šířka 3,3 cm
výzdoba	bílé vlákno
barva	průhledné bezbarvé sklo s rezavou korozí
datace	konec 16. století – počátek 17. století
lokalita	Hradec Králové

219.

inventární číslo	U / A 768
popis	Fragment výduti nádoby. Vyrobený z neprůhledného skla hnědé barvy, místy rezavá koroze, perleťový a nazelenalý odstín. Na povrchu se nachází pozůstatek po malbě.
rozměry	výška 3 cm; šířka 6,4 cm
výzdoba	pozůstatek po malbě
barva	hnědá, místy rezavá koroze, perleťový a nazelenalý odstín, neprůhledné sklo
datace	konec 16. století – počátek 17. století
lokalita	Hradec Králové

220.

inventární číslo	U / A 770
popis	Fragment patky nádoby. Vyrobený z matného bezbarvého skla. Zdobení béžovou horizontální malbou.
rozměry	výška 3 cm; šířka 6,4
výzdoba	běžová horizontální malba
barva	matné bezbarvé sklo
datace	konec 16. století – počátek 17. století
lokalita	Hradec Králové

221.

inventární číslo	U / A 771
popis	Fragment patky a dřívku poháru. Vyrobený z matného zlatavého skla. Zdobení balustrovým dřívkem.
rozměry	výška 6 cm; šířka 6,5 cm
výzdoba	balustrový dřív
barva	matné zlatavé sklo
nádoba	pohár
datace	konec 16. století – počátek 17. století
lokalita	Hradec Králové

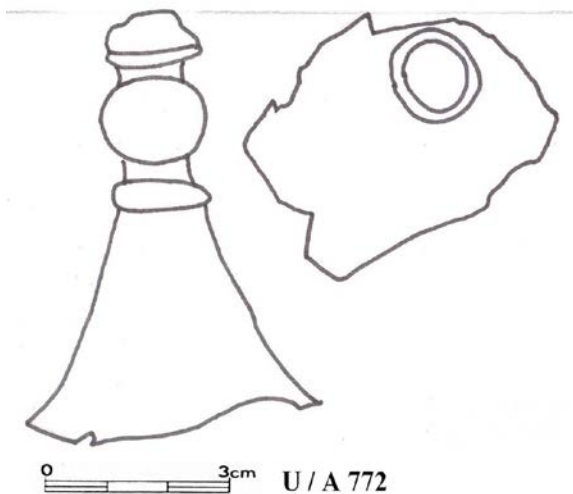

Obr. 222. – foto. 222.

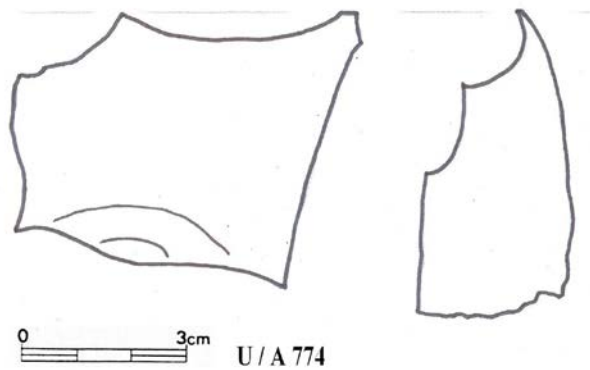

Obr. 223. – foto. 223.

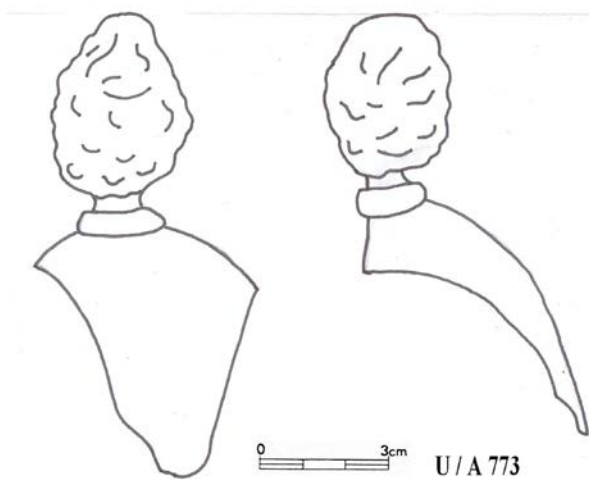

Obr. 224. – foto. 224.

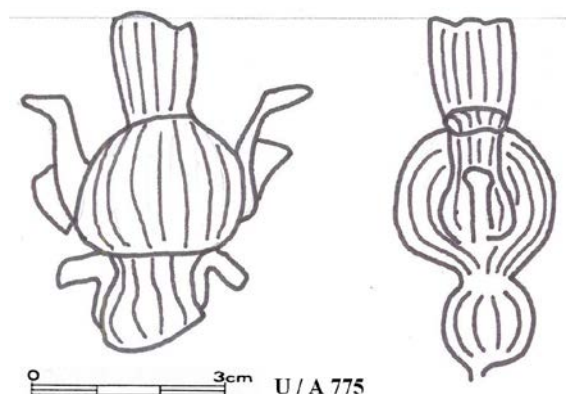

Obr. 225. – foto. 225.

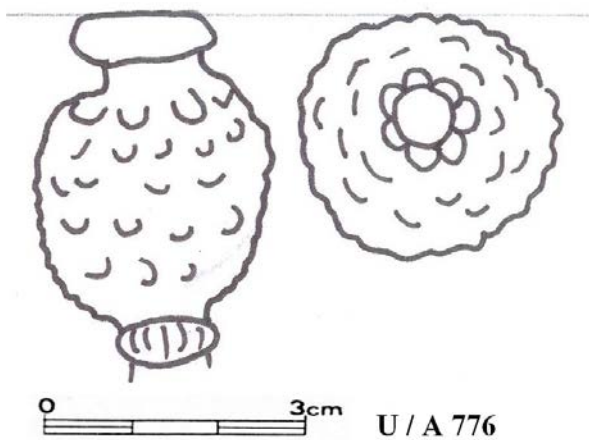

Obr. 226. – foto. 226.

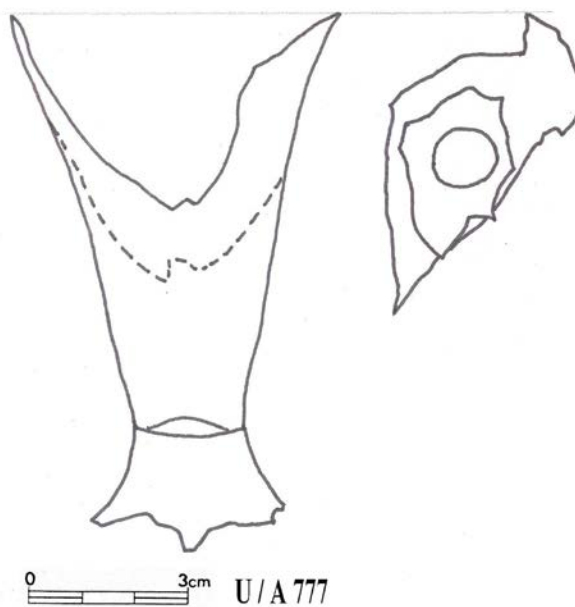

Obr. 227. – foto. 227.

222.

inventární číslo	U / A 772
popis	Fragment dříku a patky poháru. Vyrobený z matného našedlého skla. Výzdoba na dříku plastická.
rozměry	šířka 5 cm; výška 6,8 cm
výzdoba	plastická výzdoba dříku
barva	matné našedlé sklo, tmavě modrý prstenec kolem dříku a dutá vyfouklá koule.
nádoba	pohár
datace	16. století – 17. století
lokalita	Hradec Králové

223.

inventární číslo	U / A 774
popis	Fragment plochého skla. Vyrobený z průhledného nazelenalého skla.
rozměry	výška 4,7 cm; šířka 6 cm
výzdoba	nezdobený
barva	průhledné nazelenalé sklo
datace	16. století – 17. století
lokalita	Hradec Králové

224.

inventární číslo	U / A 773
popis	Fragment dříku a výduti poháru. Vyrobený z průhledného zlatavého skla. Plastická výzdoba dříku.
rozměry	výška 9,7 cm; šířka 4,1 cm; nejširší část na dříku 2,8 cm
výzdoba	plastická výzdoba dříku
barva	průhledné zlatavé sklo
nádoba	pohár
datace	16. století – 17. století
lokalita	Hradec Králové

225.

inventární číslo	U / A 775
popis	Fragment dříku poháru. Vyrobený z matného zlatavého skla. Zdobený plastickým dekorem.
rozměry	výška 4,5 cm; šířka 4,4 cm
výzdoba	plastický dekor
barva	matné sklo, zlatavá
nádoba	pohár
datace	2. polovina 17. století
lokalita	Hradec Králové

226.

inventární číslo	U / A 776
popis	Fragment dříku poháru. Vyrobený z matného našedlého skla, ze spodní části modrý odstín. Zdobený plastickým dekorem.
rozměry	průměr 3 cm; výška 4 cm
výzdoba	plastický dekor
barva	matné našedlé sklo, ze spodní strany modrý odstín
nádoba	pohár
datace	16. století – 17. století
lokalita	Hradec Králové

227.

inventární číslo	U / A 777
popis	Fragment dříku a výduti poháru. Vyrobený z průhledného bezbarvého skla.
rozměry	výška 9,5 cm; šířka 5,5 cm
výzdoba	nezdobený
barva	průhledné bezbarvé sklo
nádoba	pohár
datace	16. století – 17. století
lokalita	Hradec Králové

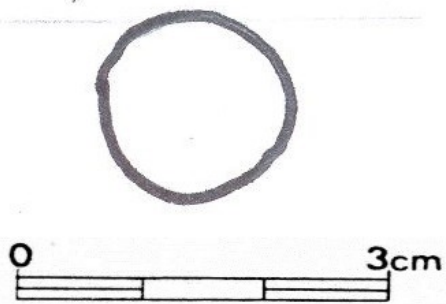

U / A 778

Obr. 228. – foto. 228.

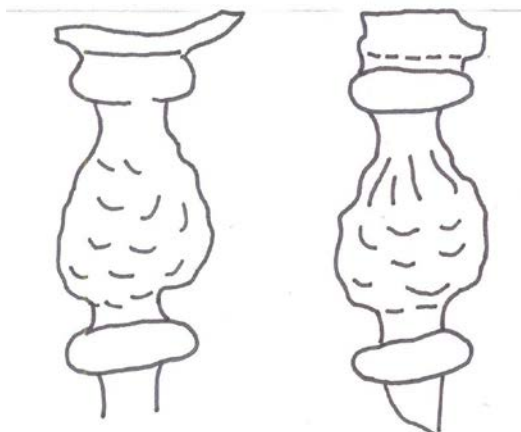

U / A 779

Obr. 229. – foto. 229.

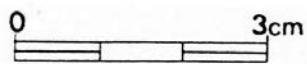
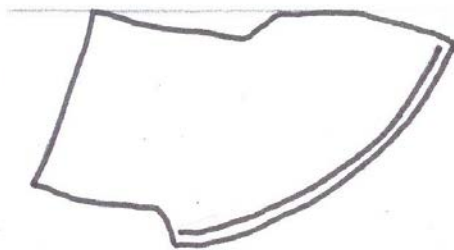

U / A 780

Obr. 230. – foto. 230.

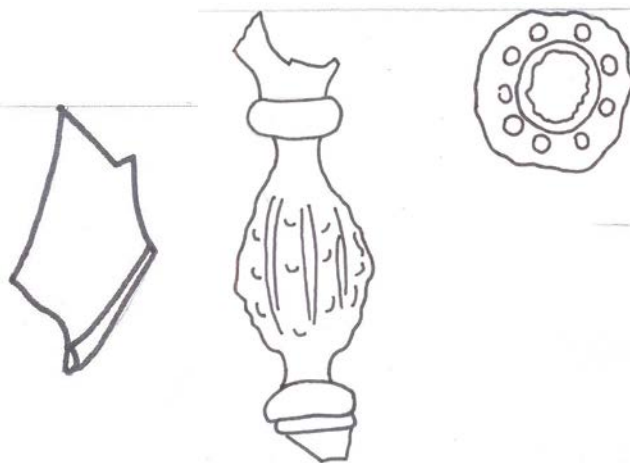

U / A 781

Obr. 231. – foto. 231.

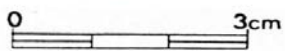
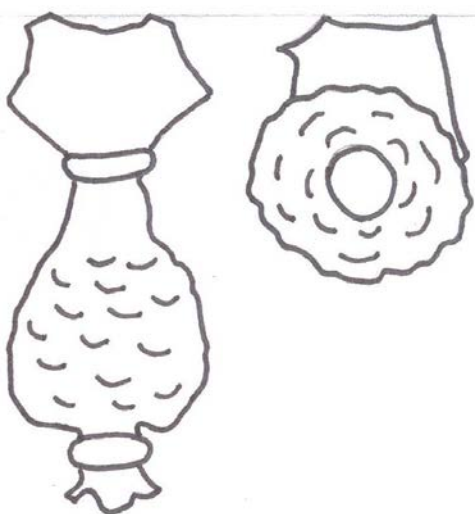

U / A 782

Obr. 232. – foto. 232.

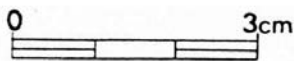
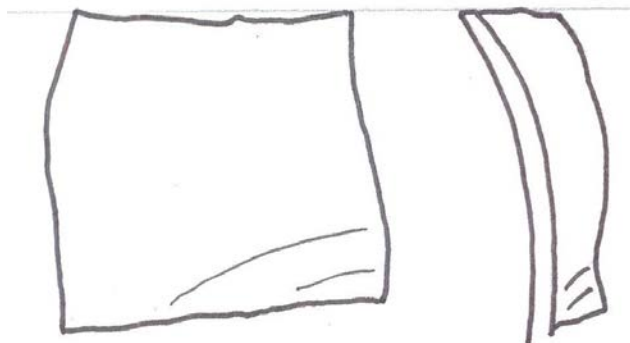

U / A 783

Obr. 233. – foto. 233.

228.

inventární číslo	U / A 778
popis	Jedná se o skleněnou kuličku. Vyrobenou ze zeleného průhledného skla.
rozměry	průměr 1 cm
výzdoba	nezdobená
barva	zelené průhledné sklo
datace	17. století
lokalita	Hradec Králové

229.

inventární číslo	U / A 779
popis	Fragment dřívku poháru. Vyrobený z průhledného nazelenalého skla. Plastická výzdoba.
rozměry	výška 6 cm; šířka 2,5 cm
výzdoba	plastický dekor
barva	průhledné nazelenalé sklo
nádoba	pohár
datace	16. století – 17. století
lokalita	Hradec Králové

230.

inventární číslo	U / A 780
popis	Fragment patky nádoby. Vyrobený z neprůhledného skla zlatavé barvy. Zdobení vyhnutým okrajem.
rozměry	výška 2,7 cm; šířka 4,9 cm
výzdoba	vyhnutý okraj
barva	neprůhledné sklo zlatavé barvy
datace	16. století – 17. století
lokalita	Hradec Králové

231.

inventární číslo	U / A 781
popis	Fragment dříku poháru. Vyrobený z průhledného našedlého skla, pozůstatek zlacení. Plastický dekor.
rozměry	výška 8,1 cm; šířka 2,6 cm
výzdoba	plastický dekor na dříku
barva	průhledné našedlé sklo, pozůstatek zlacení
nádoba	pohár
datace	16. století – 17. století
lokalita	Hradec Králové

232.

inventární číslo	U / A 782
popis	Fragment dříku poháru. Vyrobený z matného nazelenalého skla, na povrchu duhová koroze. Plastické zdobení.
rozměry	výška 5 cm; šířka 2,4 cm
výzdoba	plastický dekor dříku
barva	matné nazelenalé sklo, duhová koroze
nádoba	pohár
datace	16. století – 17. století
lokalita	Hradec Králové

233.

inventární číslo	U / A 783
popis	Fragment plochého skla. Vyrobený z průhledného nazelenalého skla.
rozměry	výška 3,5 cm; šířka 3,7 cm
výzdoba	nezdobený
barva	průhledné nazelenalé sklo
datace	16. století – 17. století
lokalita	Hradec Králové

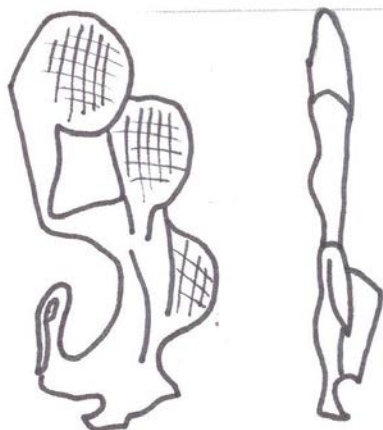

0 3cm U/A 784

Obr. 234. – foto. 234.

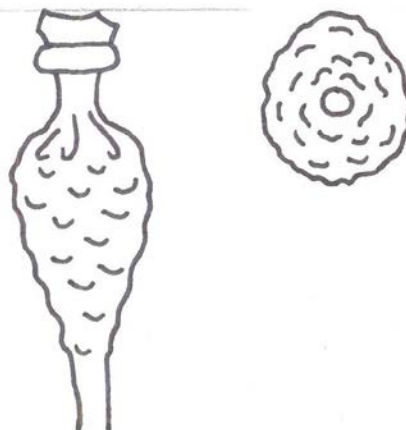

0 3cm U/A 785

Obr. 235. – foto. 235.

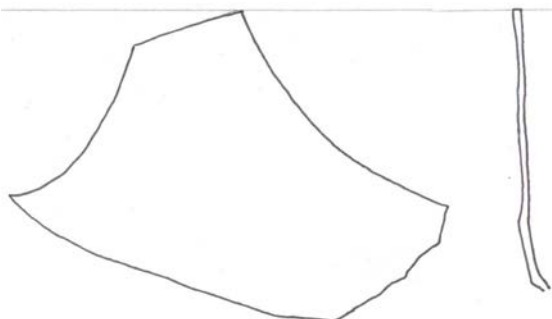

0 3cm U/A 786

Obr. 236. – foto. 236.

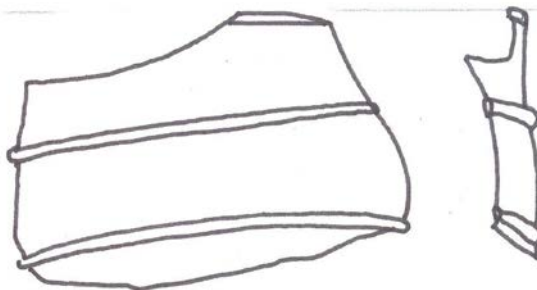

0 3cm U/A 787

Obr. 237. – foto. 237.

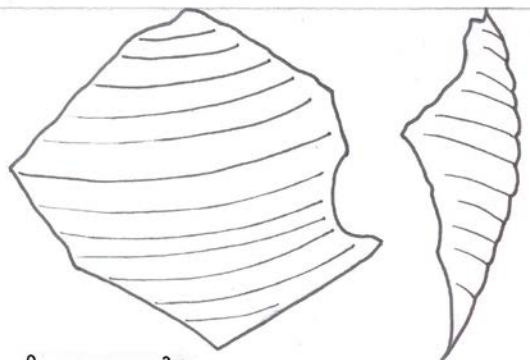

0 3cm U/A 789

Obr. 238. – foto. 238.



0 3cm U/A 790

Obr. 239. – foto. 239.

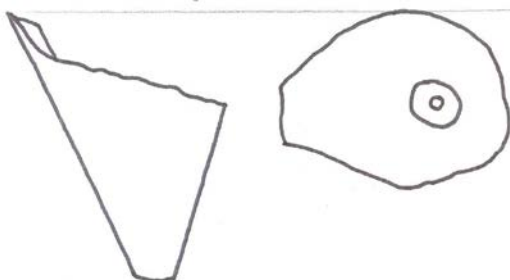

0 3cm U/A 791

Obr. 240. – foto. 240.

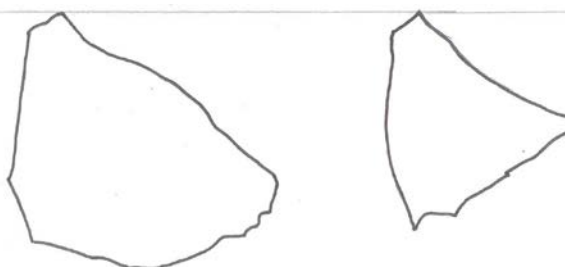

0 3cm U/A 792

Obr. 241. – foto. 241.

234.

inventární číslo	U / A 784
popis	Fragment ozdoby dříku poháru. Vyrobený z matného hnědavého skla.
rozměry	výška 5 cm; šířka 2 cm
výzdoba	plastická dekorace
barva	matné nahnědlé sklo
datace	17. století
lokalita	Hradec Králové

235.

inventární číslo	U / A 785
popis	Fragment dříku poháru. Vyrobený z neprůhledného skla zlatavé barvy. Plastická výzdoba.
rozměry	výška 5,2 cm; šířka 2 cm
výzdoba	plastická výzdoba
barva	neprůhledné sklo zlatavé barvy
nádoba	pohár
datace	16. století – 17. století
lokalita	Hradec Králové

236.

inventární číslo	U / A 786
popis	Fragment plochého skla. Vyrobený z matného zlatavého skla.
rozměry	výška 8,7 cm; šířka 11,6 cm
výzdoba	nezdobený
barva	matné zlatavé sklo
datace	16. století – 17. století
lokalita	Hradec Králové

237.

inventární číslo	U / A 787
popis	Fragment výduti nádoby. Vyrobený z průhledného skla zlatavé barvy. Zdobení plastickými horizontálními pásky.
rozměry	výška 3,5 cm; šířka 5,5 cm
výzdoba	plastické horizontální pásky
barva	průhledné zlatavé sklo
datace	16. století – 17. století
lokalita	Hradec Králové

238.

inventární číslo	U / A 789
popis	Fragment výduti nádoby. Vyrobený z průhledného bezbarvého skla. Zdobení horizontálním žlábkováním.
rozměry	výška 6,9 cm; šířka 7,7 cm
výzdoba	vodorovné žlábkování
barva	průhledné bezbarvé sklo
datace	16. století – 17. století
lokality	Hradec Králové

239.

inventární číslo	U / A 790
popis	Fragment výduti nádoby. Vyrobený z neprůhledného skla pískové barvy. Pozůstatek po horizontální výzdobě.
rozměry	výška 6,7 cm; šířka 2,7 cm
výzdoba	pozůstatek po horizontální výzdobě
barva	písková, neprůhledné sklo
datace	16. století – 17. století
lokality	Hradec Králové

240.

inventární číslo	U / A 791
popis	Fragment výduti poháru. Vyrobený z neprůhledného skla béžové barvy.
rozměry	výška 5,1 cm; průměr (1) 3 cm; průměr (2) 0,9 cm
výzdoba	nezdobený
barva	béžová, neprůhledné sklo
nádoba	pohár
datace	16. století – 17. století
lokality	Hradec Králové

241.

inventární číslo	U / A 792
popis	Fragment výduti nádoby. Vyrobený z matného nažloutlého skla, místy perleťový odstín.
rozměry	výška 5,7 cm; šířka 5,6 cm
výzdoba	nezdobený
barva	matné nažloutlé sklo s perleťovým odstínem
datace	16. století – 17. století
lokality	Hradec Králové

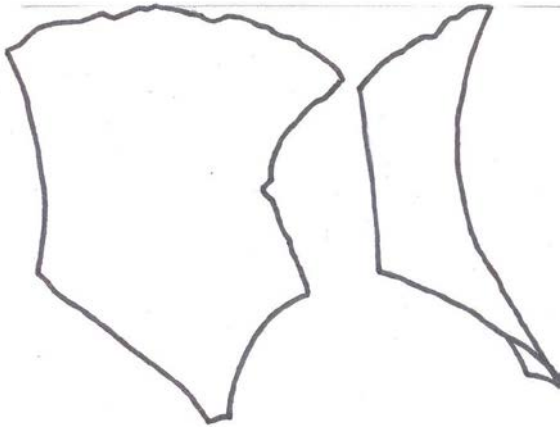

0 3cm U/A 793

Obr. 242. – foto. 242.

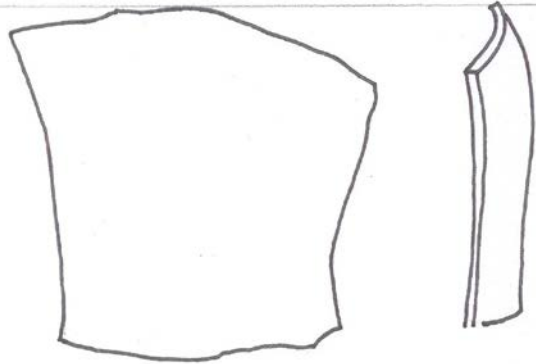

0 3cm U/A 794

Obr. 243. – foto. 243.

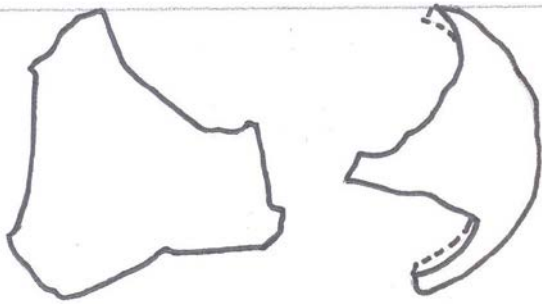

0 3cm U/A 795

Obr. 244. – foto. 244.

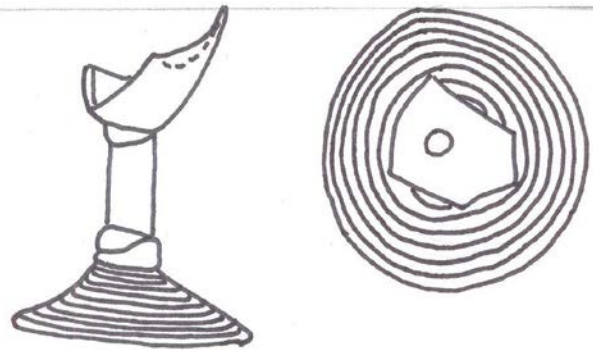

0 3cm U/A 796

Obr. 245. – foto. 245.

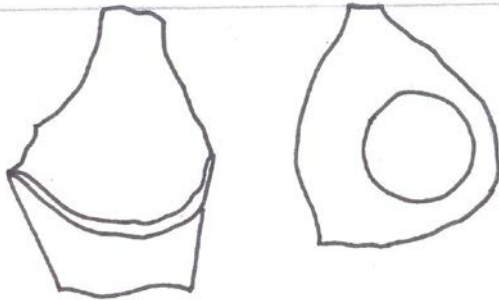

0 3cm U/A 797

Obr. 246. – foto. 246.



0 3cm U/A 798

Obr. 247. – foto. 247.

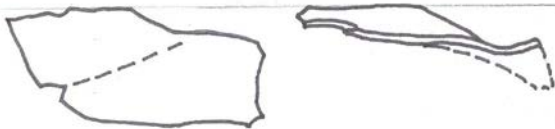

0 3cm U/A 799

Obr. 248. – foto. 248.

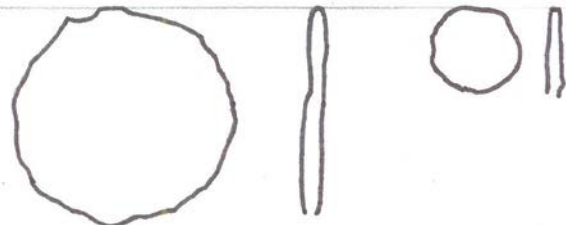

0 3cm U/A 800 a), b)

Obr. 249. – foto. 249.

242.

inventární číslo	U / A 793
popis	Fragment výduti číše. Vyrobený z neprůhledného skla hnědé barvy, místy perleťový odstín.
rozměry	výška 5,2 cm; šířka (1) 4,2 cm; šířka (2) 0,5 cm
výzdoba	nezdobený
barva	hnědá, místy perleťový odstín, neprůhledné sklo
nádoba	číše
datace	16. století – 17. století
lokalita	Hradec Králové

243.

inventární číslo	U / A 794
popis	Fragment dna lahve. Vyrobený z průhledného nahnědlého skla.
rozměry	výška 5,6 cm; šířka 6 cm
výzdoba	nezdobený
barva	průhledné nahnědlé sklo
nádoba	láhev
datace	16. století – 17. století
lokalita	Hradec Králové

244.

inventární číslo	U / A 795
popis	Fragment kulovité nádoby. Vyrobený z černé zkorodované skloviny.
rozměry	výška 3,6 cm; šířka 3,6 cm
výzdoba	nezdobený
barva	černé zkorodované sklo
datace	16. století – 17. století
lokalita	Hradec Králové

245.

inventární číslo	U / A 796
popis	Fragment patky, dřívku a část výduti poháru. Vyrobený z průhledného zelenavého skla. Patka je plasticky zdobená.
rozměry	průměr 3,6 cm; výška 4,2 cm
výzdoba	plasticky dekorovaná patka
barva	průhledné nazelenalé sklo
nádoba	pohár
datace	16. století – 17. století
lokalita	Hradec Králové

246.

inventární číslo	U / A 797
popis	Fragment kónické kupy poháru. Vyrobený z neprůhledného skla pískové barvy.
rozměry	výška 3,7 cm; průměr (1) 3,4 cm; průměr (2) 2 cm
výzdoba	nezdobený
barva	písková, neprůhledné sklo
nádoba	pohár
datace	16. století – 17. století
lokalita	Hradec Králové

247.

inventární číslo	U / A 798
popis	Fragment výduti nádoby. Vyrobený z neprůhledného skla béžové barvy. Vyhnutý okraj.
rozměry	výška 0,7 cm; šířka 4,3 cm
výzdoba	vyhnutý okraj
barva	béžová, neprůhledné sklo
datace	16. století – 17. století
lokalita	Hradec Králové

248.

inventární číslo	U / A 799
popis	Fragment nádoby. Vyrobený z neprůhledného skla béžové barvy.
rozměry	výška 1,6 cm; šířka 4 cm
výzdoba	nezdobený
barva	béžová, neprůhledné sklo
datace	16. století – 17. století
lokalita	hroby minoritů u sv. Jakuba, Hradec Králové

249.

inventární číslo	U / A 800 a), b)
popis	Fragment plochého skla, kruhový terčik, s oštípaným okrajem. Oba kusy jsou z průhledného skla, jeden je nahnědlý a druhý nažloutlý.
rozměry	průměr (a) 2,8 cm; průměr (b) 1 cm
výzdoba	nezdobený
barva	a) průhledné nahnědlé sklo; b) průhledné nažloutlé sklo
nádoba	okenní terčiky
datace	16. století – 17. století
lokalita	hroby minoritů u sv. Jakuba, Hradec Králové

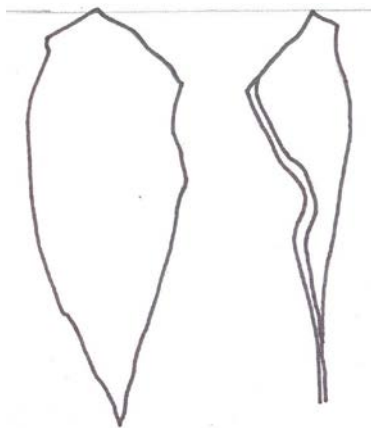

0 3cm U/A 801

Obr. 250. – foto. 250.

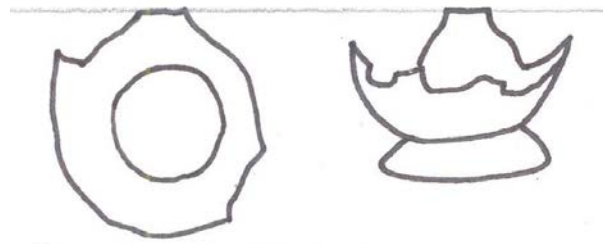

0 3cm U/A 802

Obr. 251. – foto. 251.

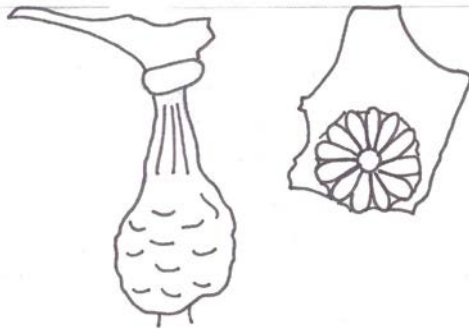

0 3cm U/A 803

Obr. 252. – foto. 252.

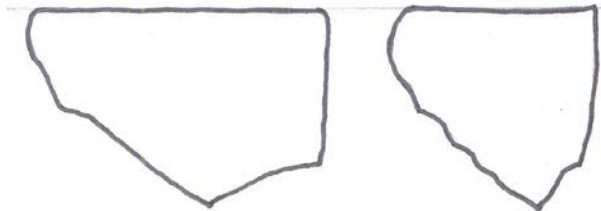

0 3cm U/A 807

Obr. 253. – foto. 253.

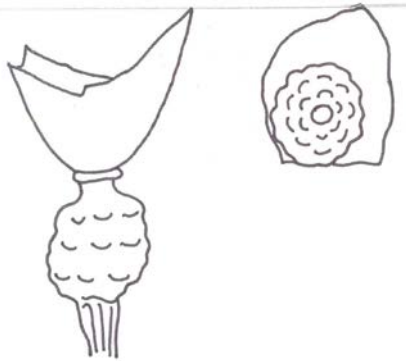

0 3cm U/A 804

Obr. 254. – foto. 254.

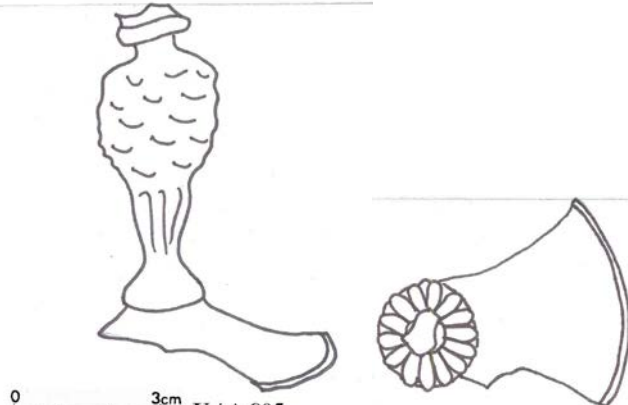

0 3cm U/A 805

Obr. 255. – foto. 255.

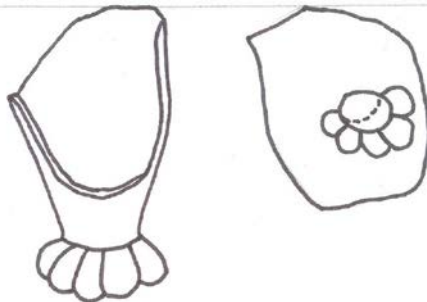

0 3cm U/A 806

Obr. 256. – foto. 256.



0 3cm U/A 808

Obr. 257. – foto. 257.

250.

inventární číslo	U /A 801
popis	Fragment nádoby. Vyrobený z neprůhledného skla béžové barvy.
rozměry	výška 6,7 cm; šířka (1) 2,6 cm; šířka (2) 0,1 cm
výzdoba	nezdobený
barva	béžová, neprůhledné sklo
datace	16. století – 17. století
lokalita	hroby minoritů u sv. Jakuba, Hradec Králové

251.

inventární číslo	U /A 802
popis	Fragment patky číše. Vyrobený z neprůhledného skla bílé barvy, místy nazelenalý odstín.
rozměry	průměr 2,4 cm; výška 1,6 cm
výzdoba	nezdobený
barva	bílá, místy nazelenalý odstín, neprůhledné sklo
nádoba	číše
datace	16. století – 17. století
lokalita	Hradec Králové

252.

inventární číslo	U /A 803
popis	Fragment dřívku poháru. Vyrobený z matného zlatavého skla. Zdobení plastickým dekorem.
rozměry	výška 5,9 cm; šířka (1) 4 cm; šířka ozdoby 2,3 cm
výzdoba	plastická výzdoba dřívku
barva	matné zlatavé sklo
nádoba	pohár
datace	16. století – 17. století
lokalita	Hradec Králové

253.

inventární číslo	U /A 807
popis	Fragment okraje nádoby. Vyrobený z průhledného nazelenalého skla, místy bílá koroze.
rozměry	výška 2,6 cm; šířka 4,1 cm
výzdoba	nezdobený
barva	průhledné nazelenalé sklo, bílá koroze
datace	16. století – 17. století
lokalita	Hradec Králové

254.

inventární číslo	U /A 804
popis	Fragment dříku poháru. Vyrobený z neprůhledného skla zlatavé barvy. Zdobení plastickým dekorem.
rozměry	výška 7,3 cm; šířka (1) 3,8 cm; šířka (2) 2,4 cm
výzdoba	plastická výzdoba dříku
barva	zlatavá, neprůhledné sklo
nádoba	pohár
datace	16. století – 17. století
lokalita	Hradec Králové

255.

inventární číslo	U /A 805
popis	Fragment patky a dříku poháru. Vyrobený z neprůhledného skla zlatavé barvy. Zdobení plastickým dekorem dříku.
rozměry	výška 6,6 cm; šířka patky 4,5 cm; šířka výzdoby 2,3 cm
výzdoba	plastická výzdoba dříku
barva	zlatavá, neprůhledné sklo
nádoba	pohár
datace	16. století – 17. století
lokalita	Hradec Králové

256.

inventární číslo	U /A 806
popis	Fragment výduti poháru. Vyrobený z neprůhledného skla světle hnědé barvy. Plastická výzdoba.
rozměry	výška 4,7 cm; průměr (1) 3 cm; průměr (2) 1,8 cm
výzdoba	plastická výzdoba
barva	světle hnědá, neprůhledné sklo
nádoba	pohár
datace	16. století – 17. století
lokalita	Hradec Králové

257.

inventární číslo	U /A 808
popis	Fragment výduti nádoby. Vyrobený z neprůhledného skla hnědé barvy, místy perleťový odstín.
rozměry	výška 3,6 cm; šířka 2,9 cm
výzdoba	nezdobený
barva	hnědá, místy perleťový odstín
datace	16. století – 17. století
lokalita	Hradec Králové



0 3cm U/A 809

Obr. 258. – foto. 258.

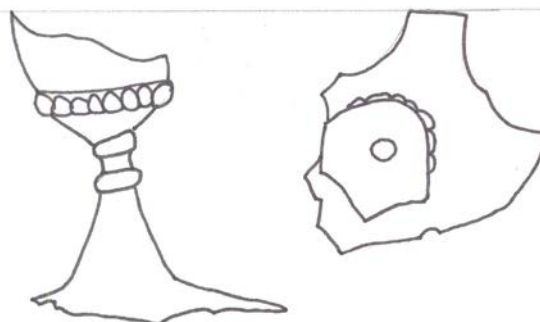

0 3cm U/A 810

Obr. 259. – foto. 259.

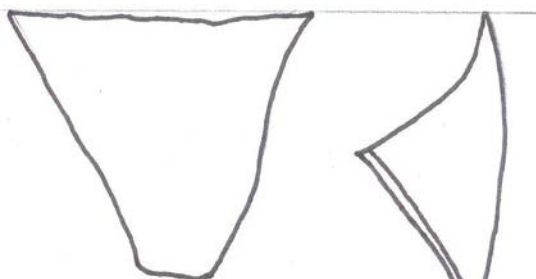

0 3cm U/A 811

Obr. 260. – foto. 260.

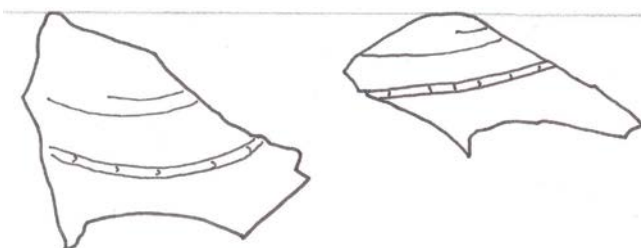

0 3cm U/A 812

Obr. 261. – foto. 261.

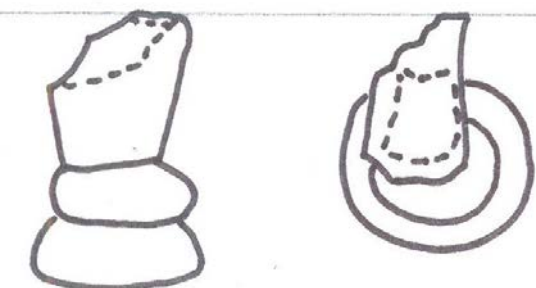

0 3cm U/A 813

Obr. 262. – foto. 262.

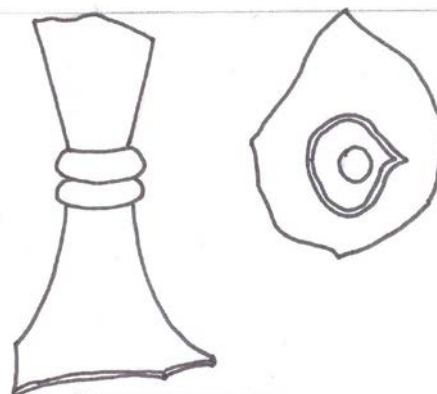

0 3cm U/A 814

Obr. 263. – foto. 263.

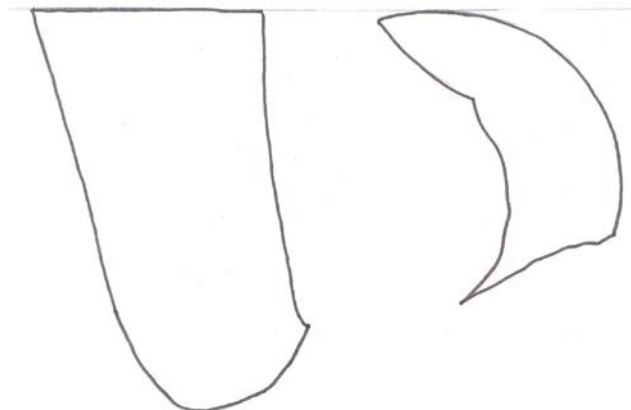

0 3cm U/A 815

Obr. 264. – foto. 264.

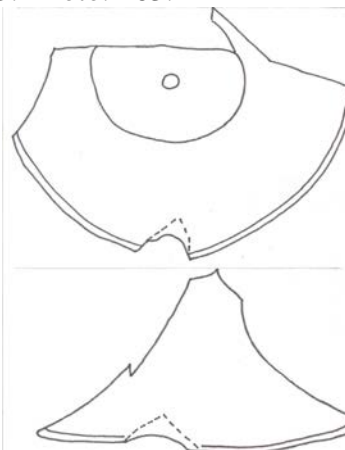

0 3cm U/A 816

Obr. 265. – foto. 265.

258.

inventární číslo	U / A 809
popis	Fragment patky nádoby. Vyrobený z neprůhledného skla bílé barvy, místy našedlý a béžový odstín. Zdobený vyhnutým okrajem.
rozměry	výška 2,5 cm; šířka = průměr 6,4 cm
barva	bílá, místy našedlý a béžový odstín, neprůhledné sklo
výzdoba	nezdobený, pouze vyhnutý okraj
datace	16. století – 17. století
lokalita	Hradec Králové

259.

inventární číslo	U / A 810
popis	Fragment patky, dřívku a výduti poháru. Vyrobený z průhledného nahnědlého skla. Zdobený plastickým páskem na výduti a na dřívku.
rozměry	výška 5,6 cm; šířka patky 5 cm; průměr výdutí 2,8 cm
barva	průhledné nahnědlé sklo
výzdoba	plastický pásek na výduti a na dřívku
nádoba	pohár
datace	16. století – 17. století
lokalita	Hradec Králové

260.

inventární číslo	U / A 811
popis	Fragment výduti nádoby. Vyrobený z průhledného hnědého skla, místy perleťový odstín.
rozměry	výška 3,2 cm; šířka 3,5 cm
barva	průhledné hnědé sklo, perleťový odstín
výzdoba	nezdobený
datace	16. století – 17. století
lokalita	Hradec Králové

261.

inventární číslo	U / A 812
popis	Fragment nádoby. Vyrobený z průhledného bezbarvého skla. Zdobený nataveným vláknem.
rozměry	výška 3,3 cm; šířka 5,6 cm
barva	průhledné bezbarvé sklo
výzdoba	natavené vlákno
datace	16. století – 17. století
lokalita	Hradec Králové

262.

inventární číslo	U / A 813
popis	Fragment dříku poháru. Vyrobený z neprůhledného skla zelené barvy. Zdobený plastickým dekorem.
rozměry	výška 2,9 cm; průměr 1,6 cm
barva	zelená, neprůhledné sklo
výzdoba	plastický dekor
nádoba	pohár
datace	16. století – 17. století
lokalita	Hradec Králové

263.

inventární číslo	U / A 814
popis	Fragment dříku a výduti poháru. Vyrobený z matného skla okrové až zlatavé barvy. Plastická výzdoba dříku.
rozměry	výška 5,4 cm; šířka patky 3,9 cm; průměr výduti 2 cm
barva	matné okrové sklo, místy zlatavé
výzdoba	plastická výzdoba dříku
nádoba	pohár
datace	16. století – 17. století
lokalita	Hradec Králové

264.

inventární číslo	U / A 815
popis	Fragment okraje a výduti poháru. Vyrobený z průhledného bezbarvého skla, při okraji zažloutlé.
rozměry	výška 9 cm; šířka 6,5 cm
barva	průhledné bezbarvé sklo, při okraji nažloutlé
výzdoba	nezdobený
nádoba	pohár
datace	16. století – 17. století
lokalita	Hradec Králové

265.

inventární číslo	U / A 816
popis	Fragment patky číše, rozlomený na dva kusy. Vyrobený z průhledného nazelenalého skla, místy bílá koroze.
rozměry	1.část: výška 8,5 cm; šířka 12 cm; hloubka 5,5 cm; 2. část: výška 2,1 cm; šířka 8,2 cm
barva	průhledné nazelenalé sklo, bílá koroze
výzdoba	nezdobený
nádoba	číše
datace	14. století – 15. století
lokalita	jímka domu č.p. 2, Hradec Králové

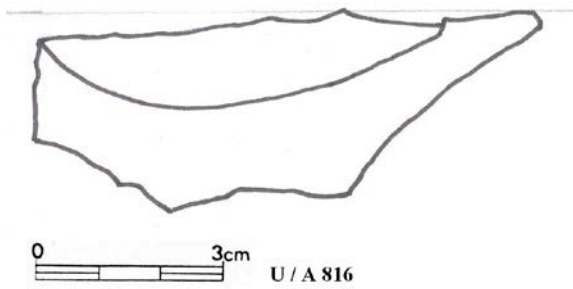

U / A 816

Obr. 265. – foto. 265.

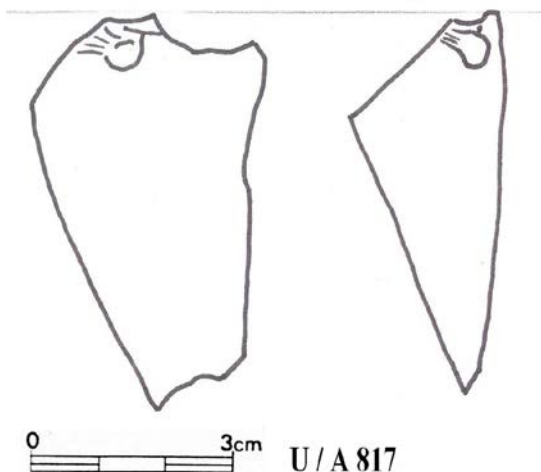
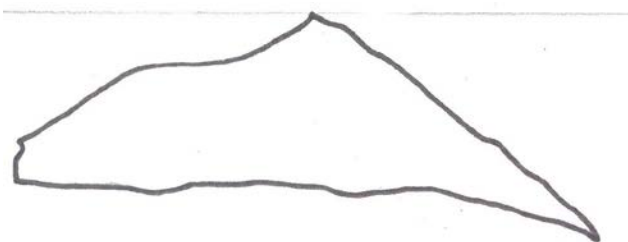

U / A 817

Obr. 266. – foto. 266.

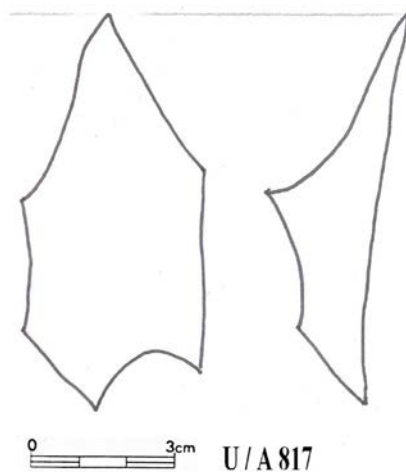

U / A 817

Obr. 266. – foto. 266.

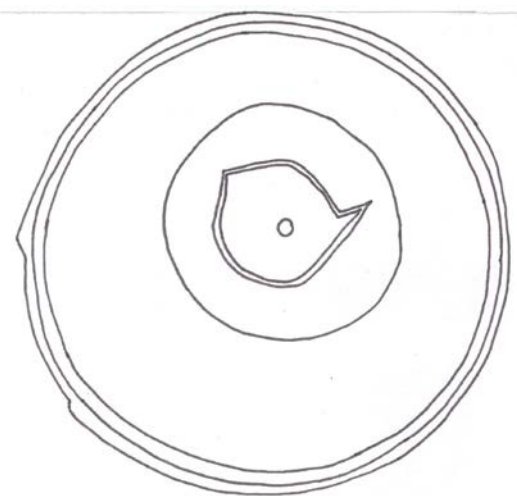

U / A 818

Obr. 267. – foto. 267.

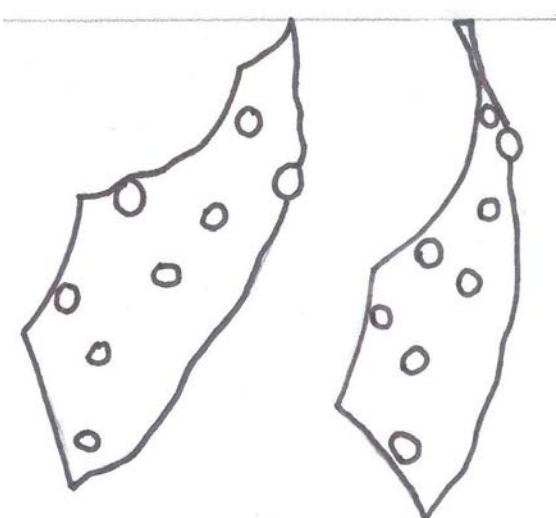
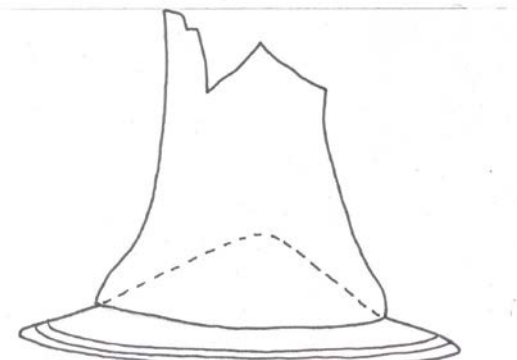

U / A 818

Obr. 267. – foto. 267.

266.

inventární číslo	U / A 817
popis	Fragment výduti nádoby. Vyrobený z neprůhledného skla bílé barvy, místy béžová a hnědá koroze. Zdobený jedním nálepem.
rozměry	výška 5,4 cm; šířka 3,1 cm
výzdoba	jeden nálep
barva	bílá, místy béžová a hnědá koroze, neprůhledné sklo
datace	14. století – 15. století
lokality	jímka domu č.p. 2, Hradec Králové

266.

inventární číslo	U / A 817
popis	Fragment výduti nádoby. Vyrobený z neprůhledného skla bílé barvy, místy béžová a hnědá koroze.
rozměry	výška 7,4 cm; šířka 3,3 cm
výzdoba	nezdobený
barva	bílá, místy béžová a hnědá koroze, neprůhledné sklo
datace	14. století – 15. století
lokality	jímka domu č.p. 2, Hradec Králové

267.

inventární číslo	U / A 818
popis	Fragment patky číše. Vyrobený z průhledného nazelenalého skla. Zvýrazněný okraj patky.
rozměry	průměr 11,6 cm; výška 7,5 cm
výzdoba	zvýrazněný okraj patky
barva	průhledné nazelenalé sklo
nádoba	číše
datace	14. století – 15. století
lokality	Hradec Králové

267.

inventární číslo	U / A 818
popis	Fragment výduti číše. Vyrobený z průhledného nazelenalého skla. Zdobený nálepy.
rozměry	výška 6,4 cm; šířka 2,7 cm
výzdoba	nálepy
barva	průhledné nazelenalé sklo
nádoba	číše
datace	14. století – 15. století
lokality	Hradec Králové

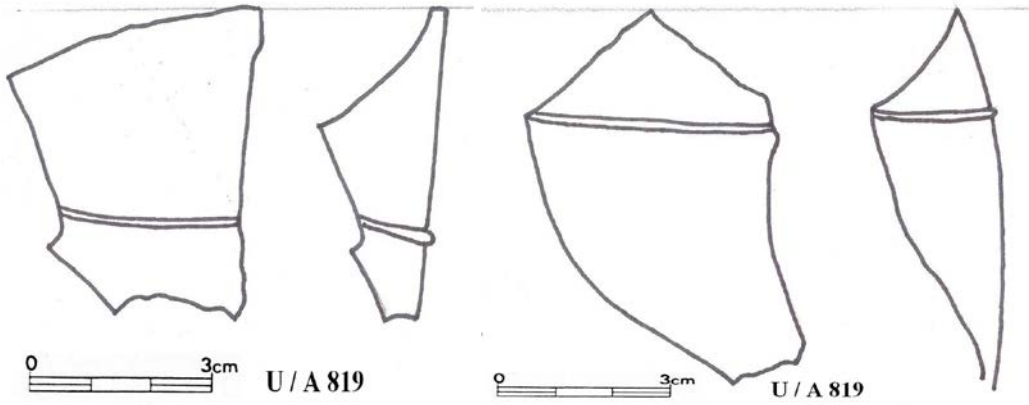

Obr. 268. – foto. 268.

Obr. 268. – foto. 268.

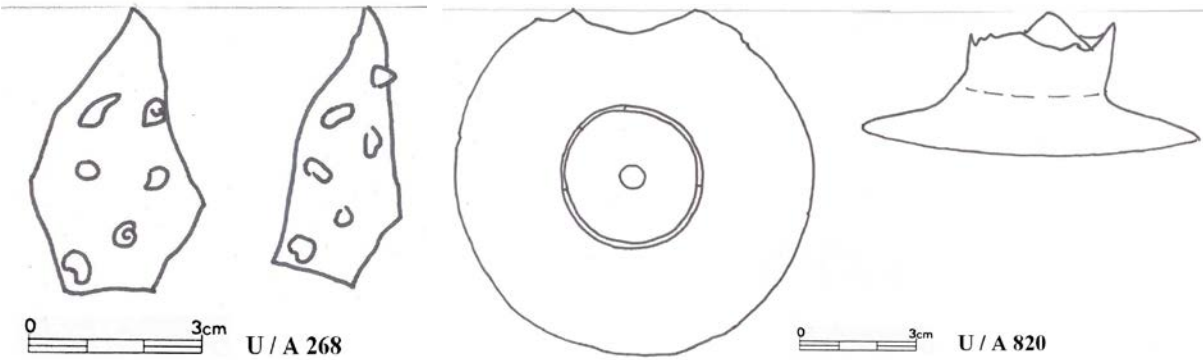

Obr. 268. – foto. 268.

Obr. 269. – foto. 269.

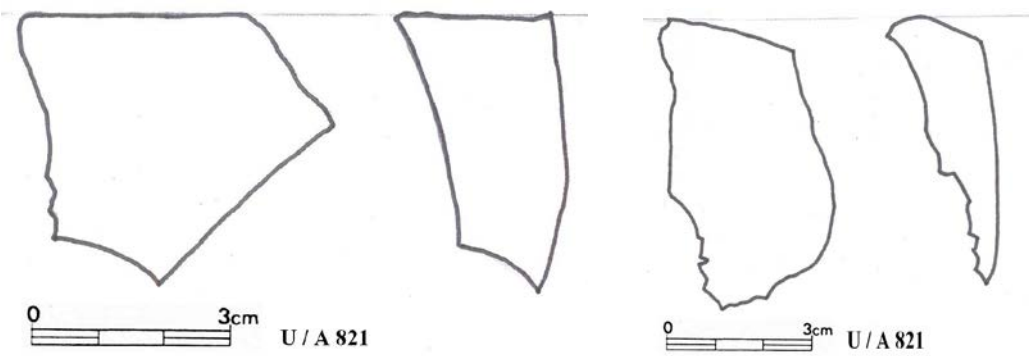

Obr. 270. – foto. 270.

Obr. 270. – foto. 270.

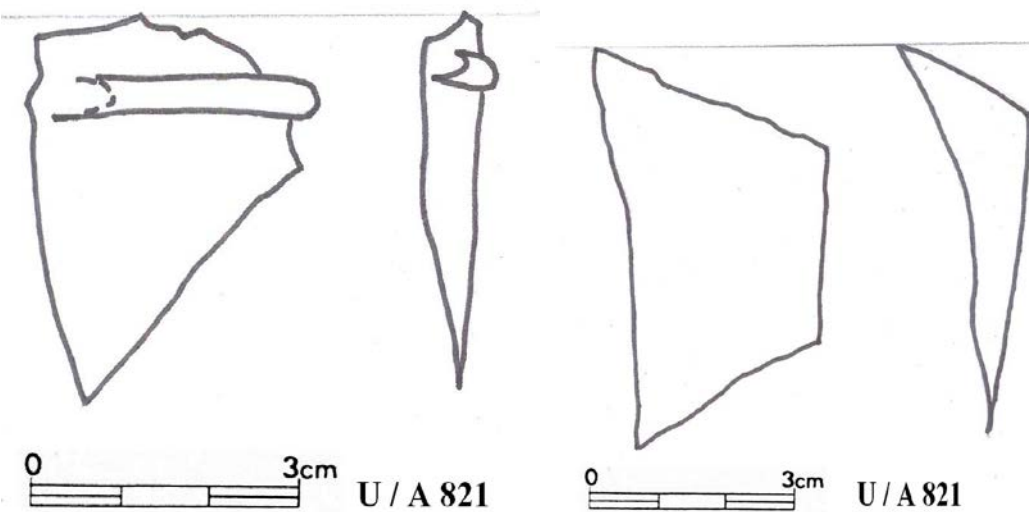

Obr. 270. – foto. 270.

Obr. 270. – foto. 270.

268.

inventární číslo	U / A 819
popis	Fragment výduti nádoby. Vyrobený z neprůhledného skla béžové barvy, místy bílá koroze.
rozměry	výška 5 cm; šířka 3,5 cm
výzdoba	plastický horizontální proužek
barva	béžová, místy bílá koroze, neprůhledné sklo
nádoba	číše
datace	14. století – 15. století
lokalita	jímka domu č.p.2, Hradec Králové

268.

inventární číslo	U / A 819
popis	Fragment výduti nádoby. Vyrobený z neprůhledného skla béžové barvy, místy bílá koroze. Zdobení horizontálním páskem.
rozměry	výška 5,5 cm; šířka 3,7 cm
výzdoba	horizontální plastický pásek
barva	béžová, místy bílá koroze, neprůhledné sklo
nádoba	číše
datace	14. století – 15. století
lokalita	jímka domu č.p.2, Hradec Králové

268.

inventární číslo	U / A 819
popis	Fragment výduti nádoby. Vyrobený z neprůhledného skla béžové barvy, místy bílá koroze. Zdobení jedním nálepem.
rozměry	výška 4,7 cm; šířka 2,6 cm
výzdoba	jeden nálep
barva	béžová, místy bílá koroze, neprůhledné sklo
nádoba	číše
datace	14. století – 15. století
lokalita	jímka domu č.p.2, Hradec Králové

269.

inventární číslo	U / A 820
popis	Fragment patky číše. Vyrobený z neprůhledného skla bílé barvy.
rozměry	průměr 9 cm; výška 2,3 cm
výzdoba	nezdobený
barva	bílá, neprůhledné sklo
nádoba	číše
datace	14. století – 15. století
lokalita	jímka domu č.p. 2, Hradec Králové

270.

inventární číslo	U / A 821
popis	Fragment výduti číše českého typu. Vyrobený z neprůhledného skla okrové barvy, místy hnědá koroze.
rozměry	výška 3,9 cm; šířka 4,2 cm
výzdoba	nezdobený
barva	okrová, místy hnědá koroze, neprůhledné sklo
nádoba	číše českého typu
datace	14. století – 15. století
lokalita	jímka domu č.p.2, Hradec Králové

270.

inventární číslo	U / A 821
popis	Fragment výduti číše českého typu. Vyrobený z neprůhledného skla okrové barvy, místy hnědá koroze.
rozměry	výška 5,4 cm; šířka 3,1 cm
výzdoba	nezdobený
barva	okrová, místy hnědá koroze, neprůhledné sklo
nádoba	číše českého typu
datace	14. století – 15. století
lokalita	jímka domu č.p. 2, Hradec Králové

270.

inventární číslo	U / A 821
popis	Fragment výduti číše českého typu. Vyrobený z neprůhledného skla okrové barvy, místy hnědá koroze. Zdobený horizontálním plastickým páskem.
rozměry	výška 4 cm; šířka 3 cm
výzdoba	horizontální plastický pásek
barva	okrová, místy hnědá koroze, neprůhledné sklo
nádoba	číše českého typu
datace	14. století – 15. století
lokalita	jímka domu č.p. 2, Hradec Králové

270.

inventární číslo	U / A 821
popis	Fragment okraje číše českého typu. Vyrobený z neprůhledného skla okrové barvy, místy hnědá koroze.
rozměry	výška 5,2 cm; šířka 3,5 cm
výzdoba	nezdobený
barva	okrová, hnědá koroze, neprůhledné sklo
nádoba	číše českého typu
datace	14. století – 15. století
lokalita	jímka domu č.p. 2, Hradec Králové

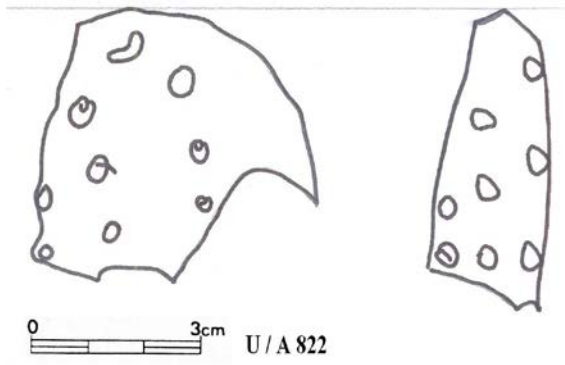

Obr. 271. – foto. 271.

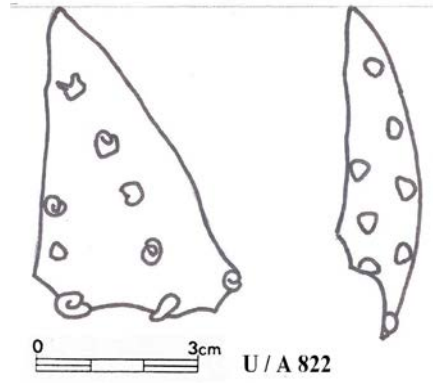

Obr. 271. – foto. 271.

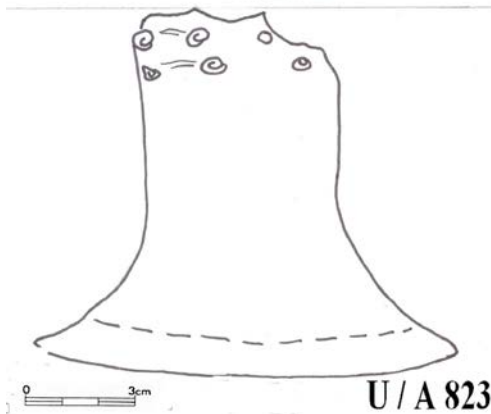
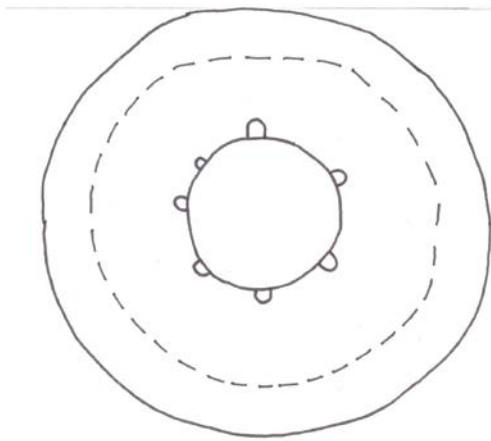

Obr. 272. – foto. 272.

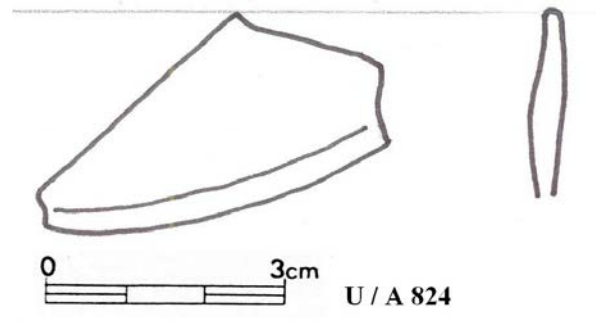

Obr. 273. – foto. 273.

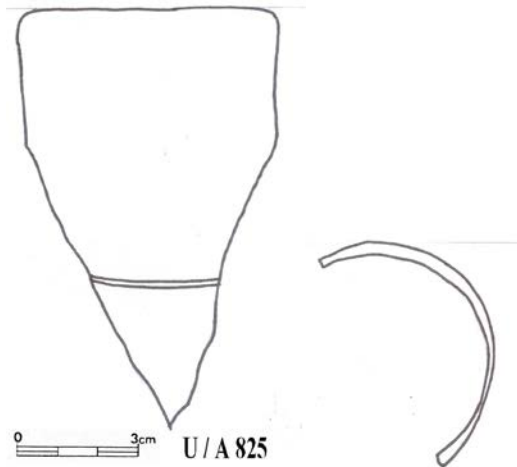

Obr. 274. – foto. 274.

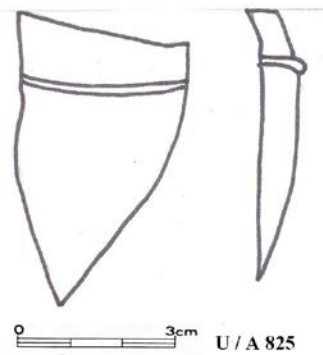

Obr. 274. – foto. 274.

271.

inventární číslo	U / A 822
popis	Fragment výduti nádoby. Vyrobený z neprůhledného skla béžové barvy, místy bílá koroze a perleťový odstín. Zdobený perličkovými nálepy.
rozměry	výška 4,5 cm; šířka 4,5 cm
výzdoba	perličkové nálepy
barva	béžová, místy bílá koroze a perleťový odstín, neprůhledné sklo
datace	14. století – 15. století
lokality	jímka domu č.p.2, Hradec Králové

271.

inventární číslo	U / A 822
popis	Fragment výduti nádoby. Vyrobený z neprůhledného skla béžové barvy, místy bílá koroze a perleťový odstín. Zdobený perličkovými nálepy.
rozměry	výška 5,5 cm; šířka (1) 3,5 cm; šířka (2) 0,1 cm
výzdoba	perličkové nálepy
barva	béžová, místy bílá koroze a perleťový odstín, neprůhledné sklo
datace	14. století – 15. století
lokality	jímka domu č.p.2, Hradec Králové

272.

inventární číslo	U / A 823
popis	Fragment patky číše. Vyrobený z neprůhledného skla hnědé barvy. Zdobený nálepy.
rozměry	průměr 10,9 cm; výška 7,7 cm
výzdoba	nálepy
barva	hnědá, neprůhledné sklo
nádoba	číše
datace	14. století – 15. století
lokality	jímka domu č.p.2, Hradec Králové

273.

inventární číslo	U / A 824
popis	Fragment patky číše. Vyrobený z průhledného bezbarvého skla, místy bílá koroze.
rozměry	výška 2,1 cm; šířka 4,3 cm
výzdoba	nezdobený
barva	průhledné bezbarvé sklo, místy bílá koroze
nádoba	číše
datace	15. století
lokality	jímka domu č.p. 2, Hradec Králové

274.

inventární číslo	U / A 825
popis	Fragment okraje číše. Vyrobený z neprůhledného skla béžové barvy, místy bílá koroze a perleťový odstín. Zdobený horizontálním plastickým páskem.
rozměry	výška 9,5 cm; šířka 5,9 cm
výzdoba	horizontální plastický pásek
barva	béžová, místy bílá koroze a perleťový odstín
nádoba	číše
datace	15. století
lokality	jímka domu č.p.2, Hradec Králové

274.

inventární číslo	U / A 825
popis	Fragment výduti číše. Vyrobený z neprůhledného skla béžové barvy, místy bílá koroze a perleťový odstín. Zdobený horizontálním plastickým páskem.
rozměry	výška 4,5 cm; šířka 2,4 cm
výzdoba	plastický horizontální pásek
barva	béžová, místy bílá koroze a perleťový odstín
nádoba	číše
datace	15. století
lokality	jímka domu č.p.2, Hradec Králové

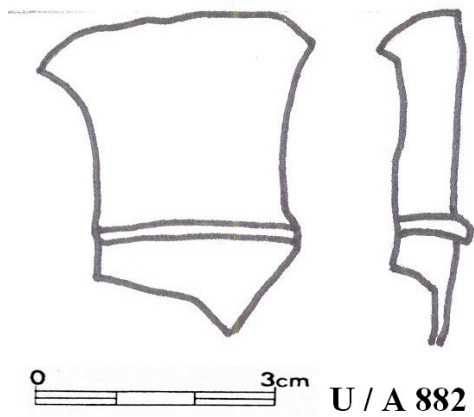

Obr. 275. – foto. 275.

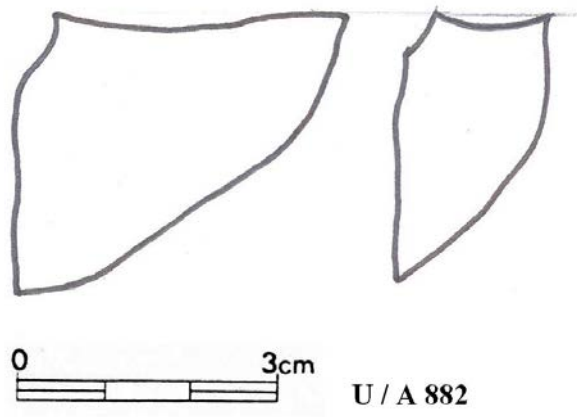

Obr. 275. – foto. 275.

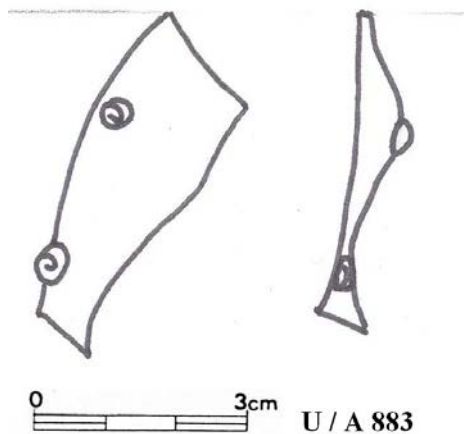

Obr. 276. – foto. 276.

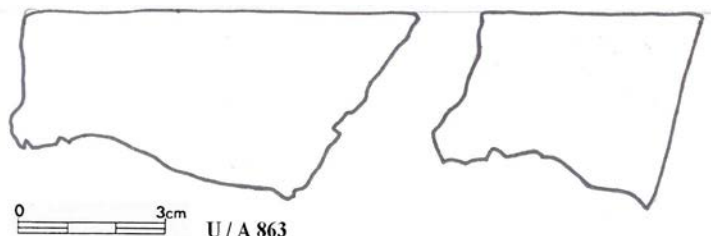

Obr. 277. – foto. 277.

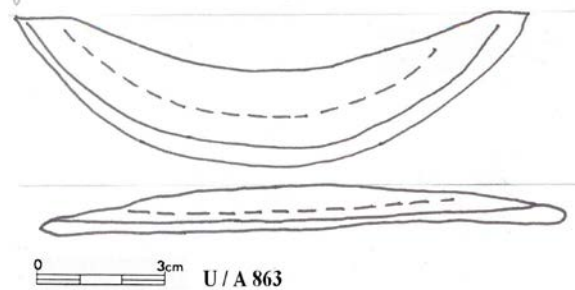

Obr. 277. – foto. 277.

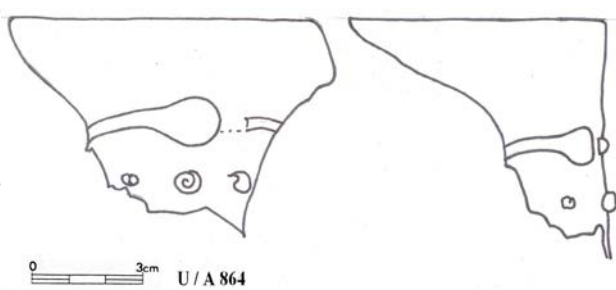

Obr. 278. – foto. 278.

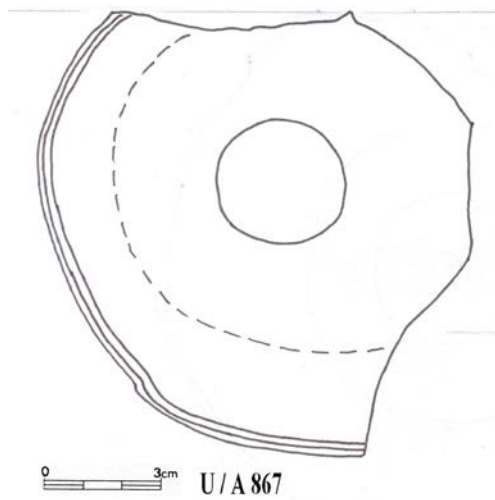

Obr. 279. – foto. 279.

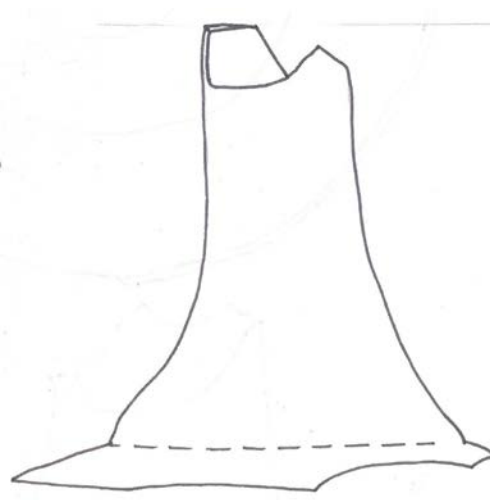

275.

inventární číslo	U / A 882
popis	Fragment výduti nádoby. Vyrobený z průhledného bezbarvého skla, místy bílá koroze. Zdobený horizontálním plastickým páskem.
rozměry	výška 2,9 cm; šířka 2,3 cm
výzdoba	horizontální plastický pásek
barva	průhledné bezbarvé sklo, místy bílá koroze
datace	15. století
lokality	jímka domu č.p.2, Hradec Králové

275.

inventární číslo	U / A 882
popis	Fragment výduti nádoby. Vyrobený z průhledného bezbarvého skla, místy bílá koroze.
rozměry	výška 3 cm; šířka 3,5 cm
výzdoba	nezdobený
barva	průhledné bezbarvé sklo, místy bílá koroze
datace	15. století
lokality	jímka domu č.p.2, Hradec Králové

276.

inventární číslo	U / A 883
popis	Fragment výduti nádoby. Vyrobený z průhledného bezbarvého skla, místy bílá koroze. Zdobený nálepy.
rozměry	výška 3,2 cm; šířka 1,5 cm
výzdoba	nálepy
barva	průhledné bezbarvé sklo, místy bílá koroze
datace	14. století – 15. století
lokality	jímka domu č.p.2., Hradec Králové

277.

inventární číslo	U / A 863
popis	Fragment okraje nádoby. Vyrobený z neprůhledného skla bílé až béžové barvy.
rozměry	výška 4 cm; šířka 8 cm
výzdoba	nezdobený
barva	bílá až béžová, neprůhledné sklo
datace	15. století
lokality	Hradec Králové

277.

inventární číslo	U / A 863
popis	Fragment patky nádoby. Vyrobený z neprůhledného skla nazelenalé barvy, místy bílá koroze.
rozměry	výška 2 cm; šířka 11,9 cm
výzdoba	nezdobený
barva	nazelenalé sklo, místy bílá koroze, neprůhledné sklo
datace	15. století
lokalita	Hradec Králové

278.

inventární číslo	U / A 864
popis	Fragment okraje nádoby. Vyrobený z neprůhledného skla světle hnědé barvy. Zdobený horizontálním plastickým páskem, nálepy.
rozměry	výška 5,1 cm; šířka 8,6 cm
výzdoba	horizontální plastický pásek, nálepy
barva	světle hnědá, neprůhledné sklo
datace	kolem 1400
lokalita	Hradec Králové

279.

inventární číslo	U / A 867
popis	Fragment patky číše. Vyrobený z neprůhledného nazelenalého až našedlého skla, místy bílá koroze.
rozměry	průměr 11,3 cm; výška 8,3 cm
výzdoba	nezdobený
barva	nazelenalá až našedlá, místy bílá koroze, neprůhledné sklo
nádoba	číše
datace	2. polovina 14. století
lokalita	Hradec Králové

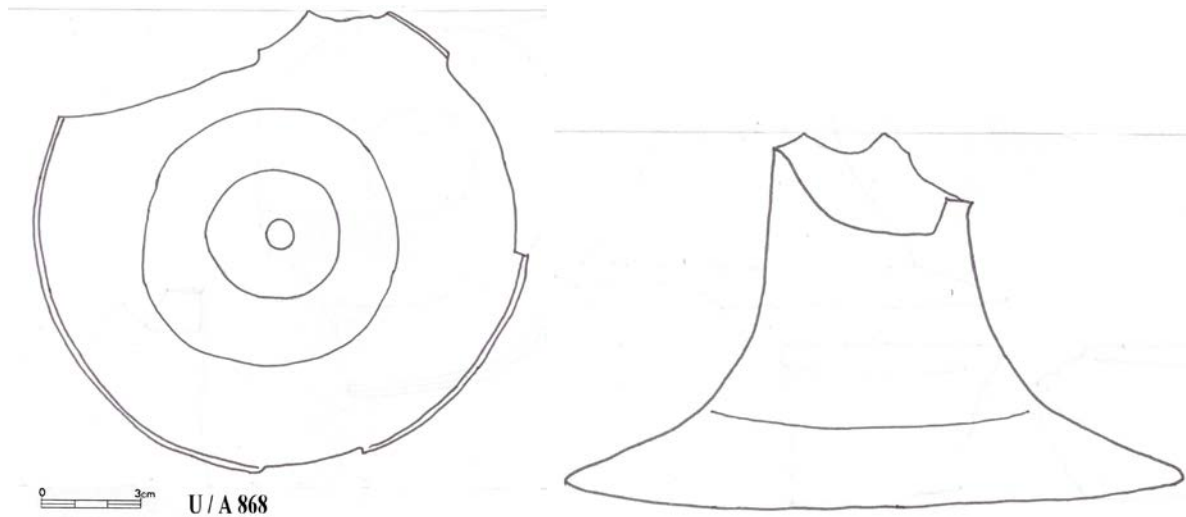

Obr. 280. – foto. 280.

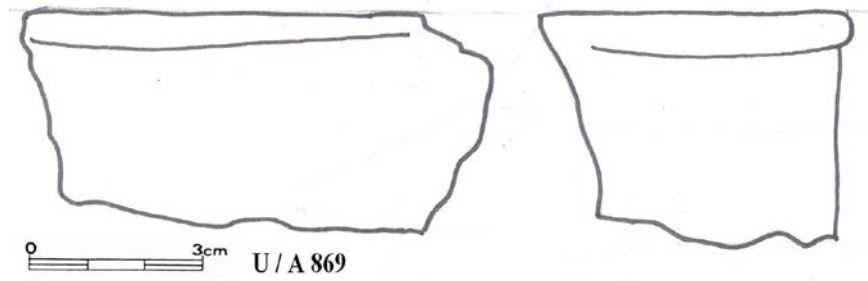

Obr. 281. – foto. 281.

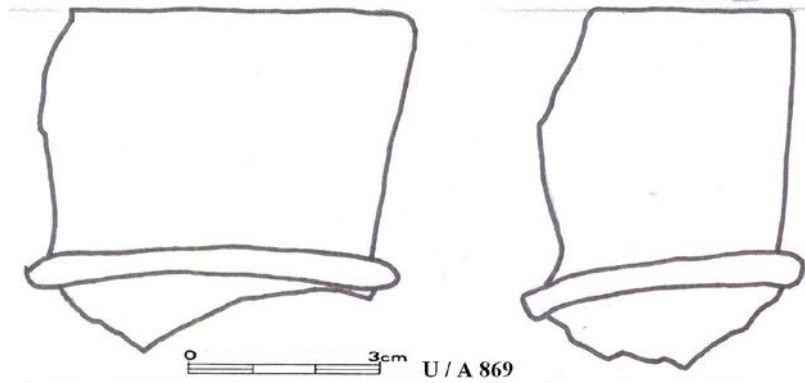

Obr. 281. – foto. 281.

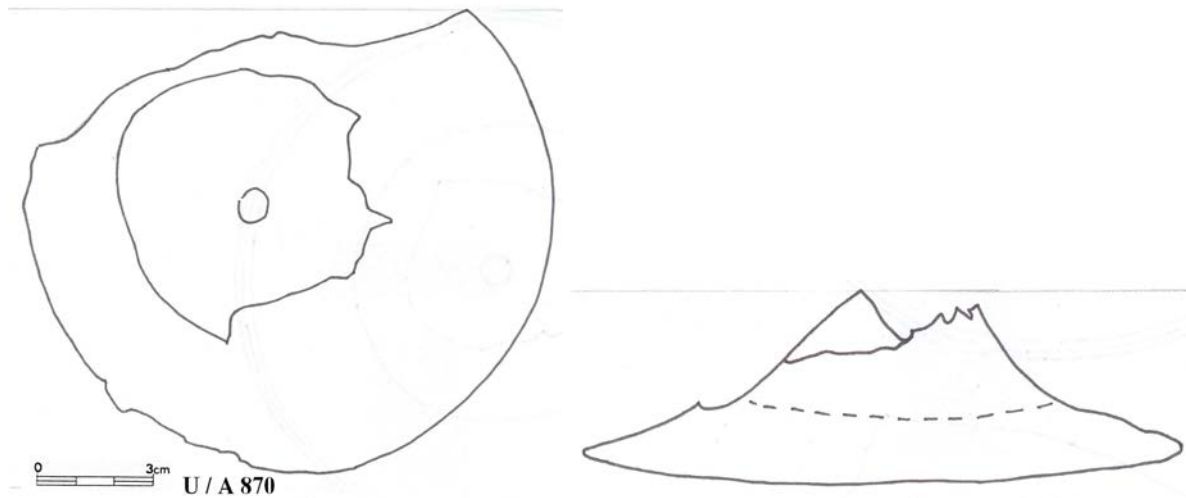

Obr. 282. – foto. 282.

280.

inventární číslo	U / A 868
popis	Fragment patky číše. Vyrobený z neprůhledného skla našedlé barvy.
rozměry	průměr 14,4 cm; výška 6,7 cm
výzdoba	nezdobený
barva	našedlá, neprůhledné sklo
nádoba	číše
datace	15. století
lokalita	Hradec Králové

281.

inventární číslo	U / A 869
popis	Fragment okraje nádoby. Vyrobený z neprůhledného skla světle hnědé barvy. Zdobený zvýrazněným plastickým okrajem.
rozměry	výška 3,2 cm; šířka 7 cm
výzdoba	zvýrazněný plastický okraj
barva	světle hnědá, neprůhledné sklo
datace	14. století – 15. století
lokalita	Hradec Králové

281.

inventární číslo	U / A 869
popis	Fragment okraje nádoby. Vyrobený z neprůhledného skla světle hnědé barvy, místy bílá koroze. Zdobený plastickým horizontálním páskem.
rozměry	výška 4,2 cm; šířka 5,1 cm
výzdoba	plastický horizontální pásek
barva	světle hnědá, místy bílá koroze, neprůhledné sklo
datace	14. století – 15. století
lokalita	Hradec Králové

282.

inventární číslo	U / A 870
popis	Fragment patky číše. Vyrobený z neprůhledného nazelenalého skla, místy bílá a hnědá koroze a perleťový odstín.
rozměry	průměr 13,3 cm; výška 3,5 cm
výzdoba	nezdobený
barva	nazelenalé sklo, místy bílá a hnědá koroze a perleťový odstín, neprůhledné sklo
nádoba	číše
datace	14. století – 15. století
lokalita	Hradec Králové

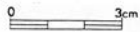
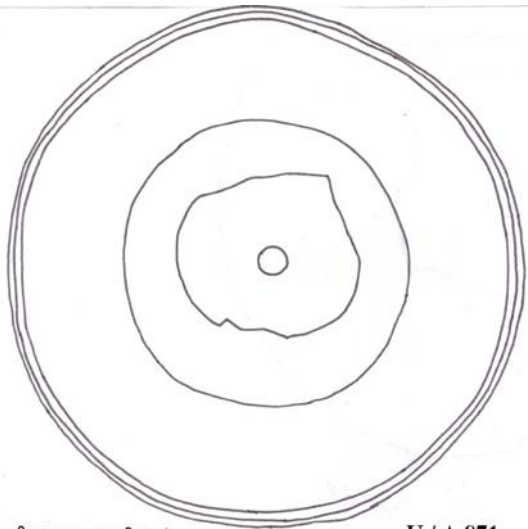

U/A 871

Obr. 283. – foto. 283.

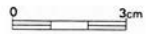
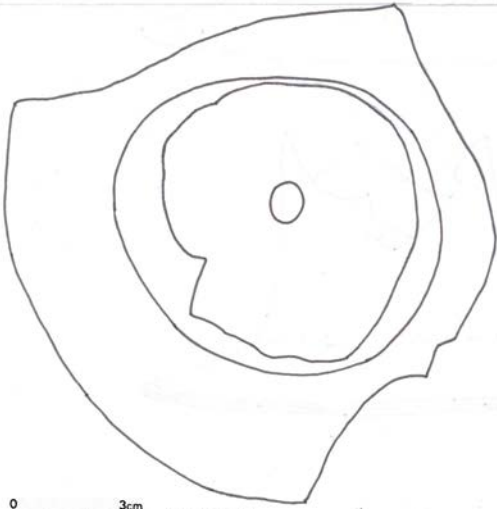
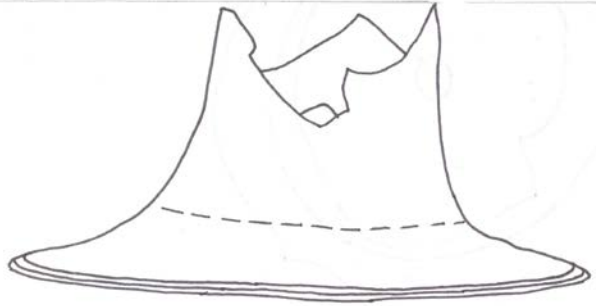

U/A 872

Obr. 284. – foto. 284.

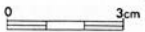
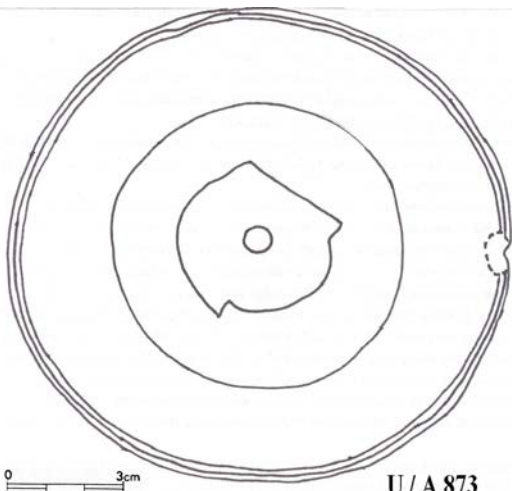
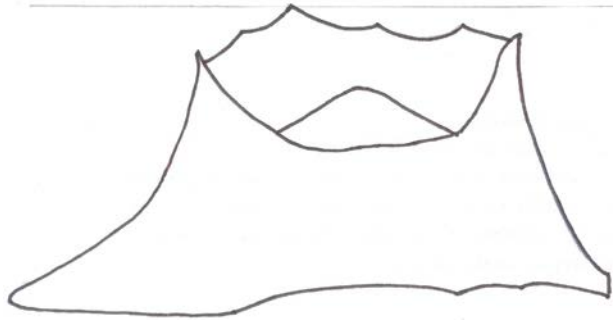

U/A 873

Obr. 285. – foto. 285.

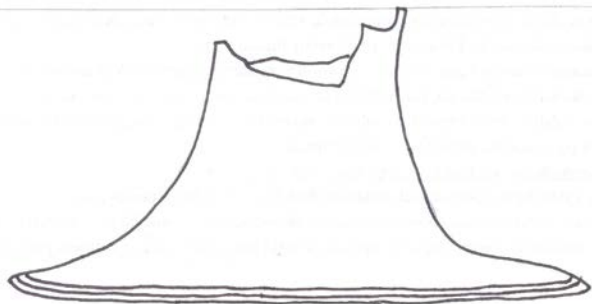

283.

inventární číslo	U / A 871
popis	Fragment patky číše. Vyrobený z neprůhledného skla hnědé barvy, místy bílá koroze.
rozměry	průměr 13,5 cm; výška 5,5 cm
výzdoba	nezdobený
barva	hnědé sklo, místy bílá koroze
nádoba	číše
datace	14. století – 15. století
lokalita	Hradec Králové

284.

inventární číslo	U / A 872
popis	Fragment patky číše. Vyrobený z neprůhledného skla béžové až světle hnědé barvy.
rozměry	průměr 13 cm; výška 4,6 cm
výzdoba	nezdobený
barva	béžová až světle hnědá
nádoba	číše
datace	14. století – 15. století
lokalita	Hradec Králové

285.

inventární číslo	U / A 873
popis	Fragment patky číše. Vyrobený z neprůhledného skla světle hnědé barvy. Zdobený reliéfními kruhy při okraji.
rozměry	průměr 12,3 cm; výška 4,9 cm
výzdoba	reliéfní kruhy při okraji
barva	světle hnědá, neprůhledné sklo
nádoba	číše
datace	14. století – 15. století
lokalita	Hradec Králové

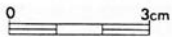
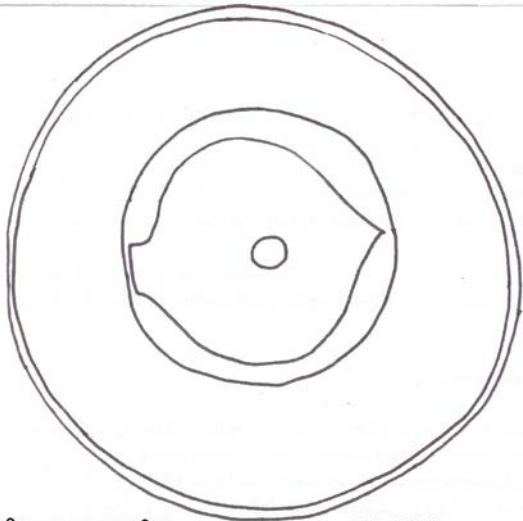

U/A 874

Obr. 286. – foto. 286.

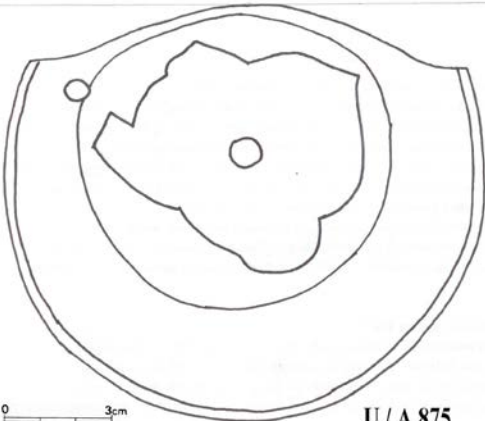
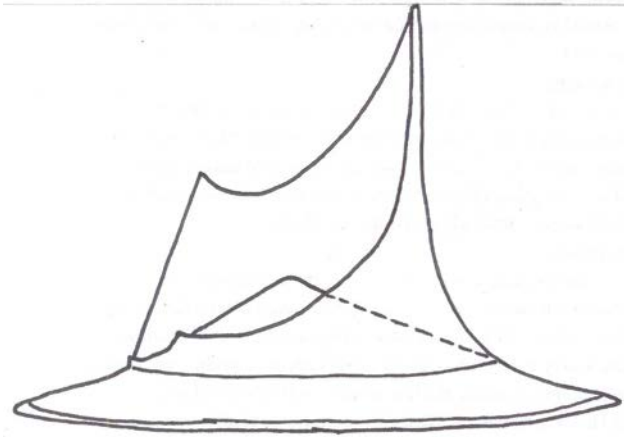

U/A 875

Obr. 287. – foto. 287.

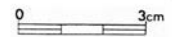
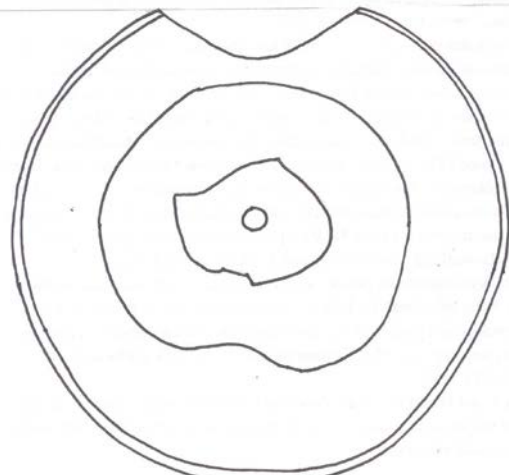
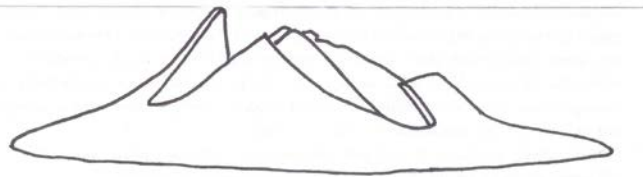

U/A 876

Obr. 288. – foto. 288.

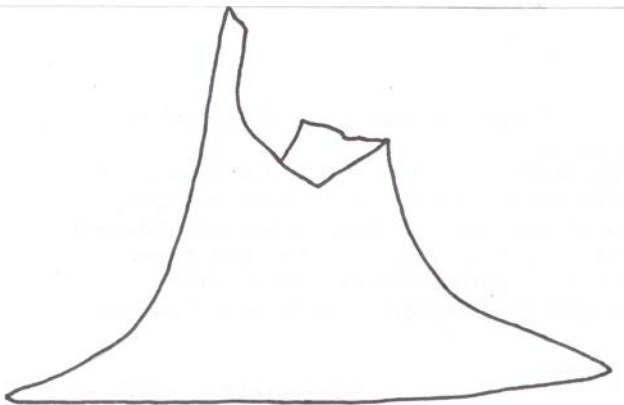

286.

inventární číslo	U / A 874
popis	Fragment patky číše. Vyrobený z průhledného nazelenalého skla.
rozměry	průměr 10,2 cm; výška 6,1 cm
výzdoba	nezdobený
barva	průhledné nazelenalé sklo
nádoba	číše
datace	14. století – 15. století
lokality	Hradec Králové

287.

inventární číslo	U / A 875
popis	Fragment patky číše. Vyrobený z neprůhledného skla šedé barvy, místy bílá koroze.
rozměry	průměr 13,2 cm; výška 3,4 cm
výzdoba	nezdobený
barva	šedá, místy bílá koroze, neprůhledné sklo
nádoba	číše
datace	14. století – 15. století
lokality	Hradec Králové

288.

inventární číslo	U / A 876
popis	Fragment patky číše. Vyrobený z průhledného našedlého skla.
rozměry	průměr 11,3 cm; výška 6,9 cm
výzdoba	nezdobený
barva	průhledné našedlé sklo
nádoba	číše
datace	14. století – 15. století
lokality	Hradec Králové

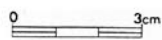
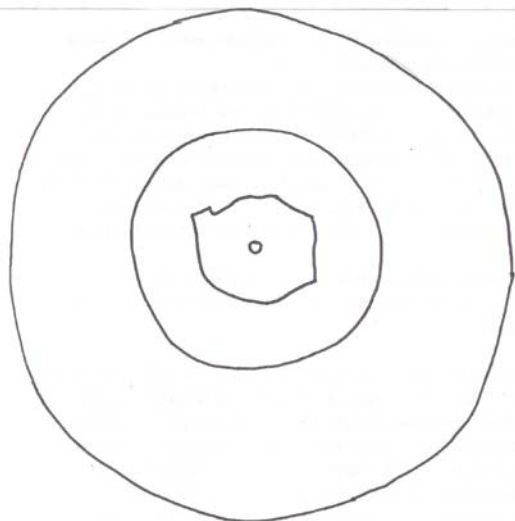

U / A 877

Obr. 289. – foto. 289.

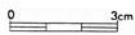
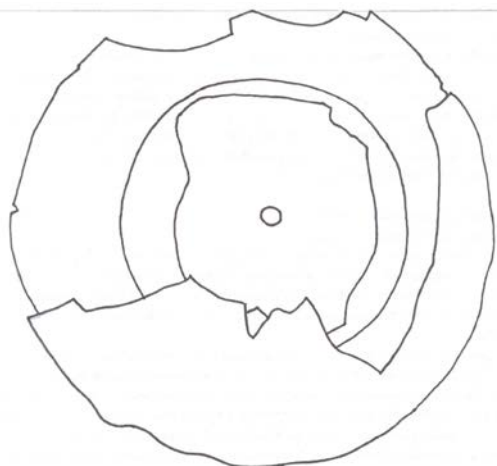
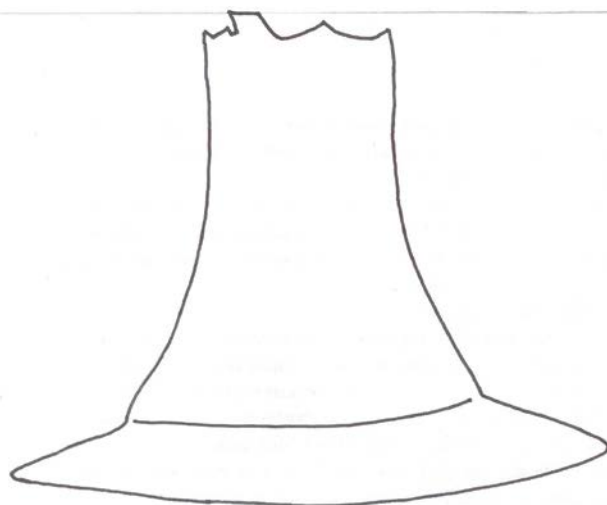

U / A 878

Obr. 290. – foto. 290.

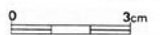
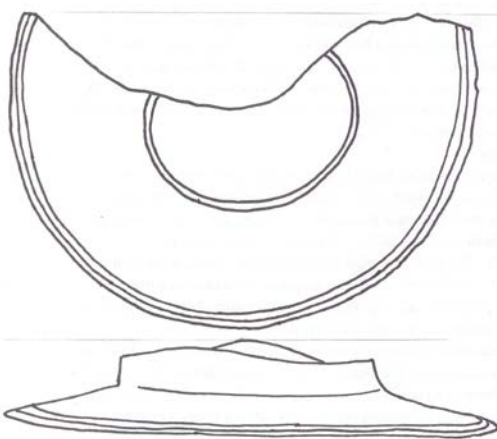
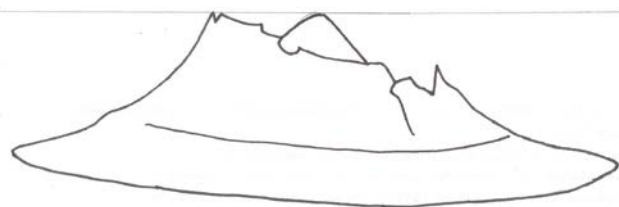

U / A 879

Obr. 291. – foto. 291.

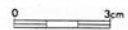
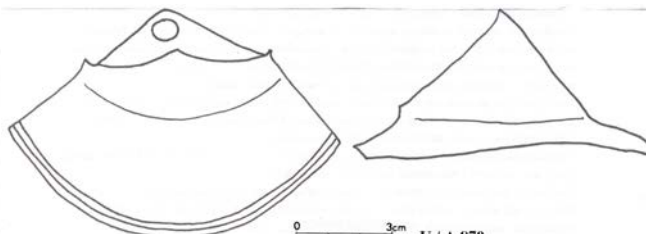

U / A 879

Obr. 291. – foto. 291.

289.

inventární číslo	U / A 877
popis	Fragment patky číše. Vyrobený z neprůhledného světle hnědého skla.
rozměry	průměr 11,6 cm; výška 6,9 cm
výzdoba	nezdobený
barva	světle hnědá, neprůhledné sklo
nádoba	číše
datace	14. století – 15. století
lokalita	Hradec Králové

290.

inventární číslo	U / A 878
popis	Fragment patky číše. Vyrobený z neprůhledného skla šedé barvy, místy nazelenalá a perleťová koroze.
rozměry	průměr 13,1 cm; výška 4,1 cm
výzdoba	nezdobený
barva	šedá, místy nazelenalá a perleťová koroze
nádoba	číše
datace	14. století – 15. století
lokalita	Hradec Králové

291.

inventární číslo	U / A 879
popis	Fragment patky nádoby. Vyrobený z neprůhledného skla světle hnědé barvy.
rozměry	výška 5,5 cm; šířka 11,6 cm
výzdoba	nezdobený
barva	světle hnědá
datace	14. století – 15. století
lokalita	Hradec Králové

291.

inventární číslo	U / A 879
popis	Fragment patky nádoby. Vyrobený z neprůhledného skla světle hnědé barvy.
rozměry	výška 6,6 cm; šířka 9,9 cm
výzdoba	nezdobený
barva	světle hnědá, neprůhledné sklo
datace	14. století – 15. století
lokalita	Hradec Králové

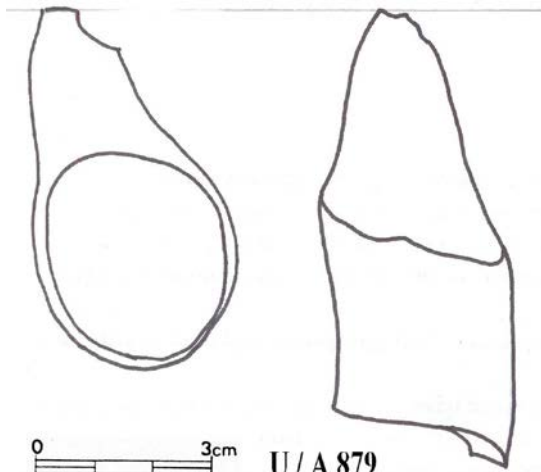

U / A 879

Obr. 291. – foto. 291.

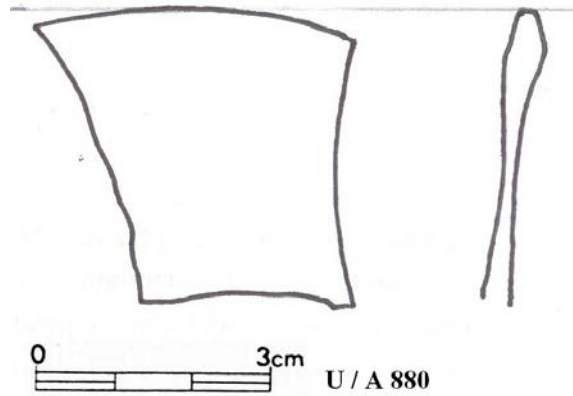

U / A 880

Obr. 292. – foto. 292.

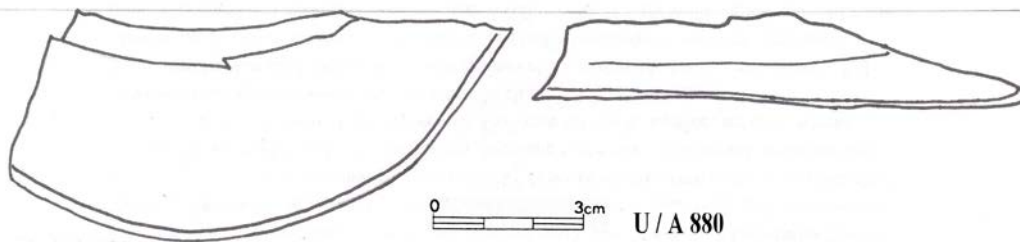

U / A 880

Obr. 292. – foto. 292.

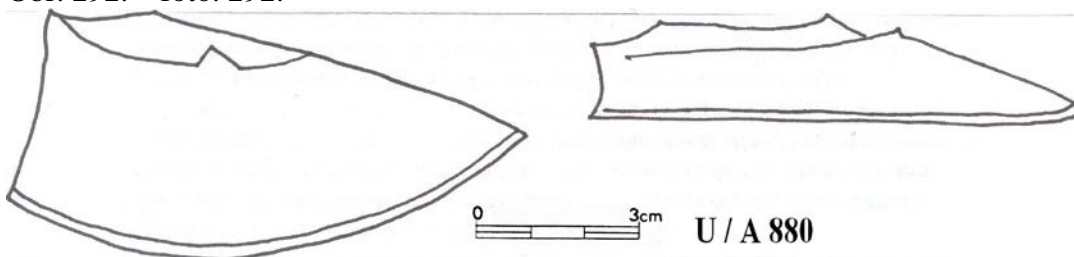

U / A 880

Obr. 292. – foto. 292.

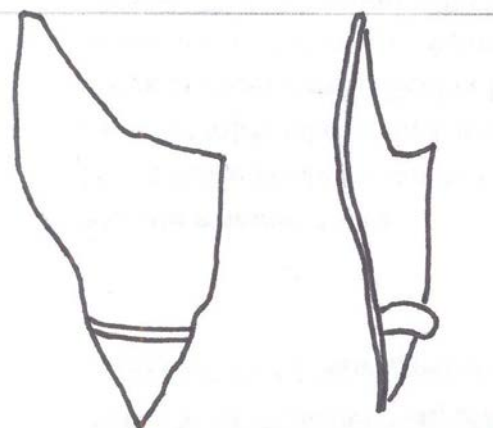

U / A 881

Obr. 293. – foto. 293.

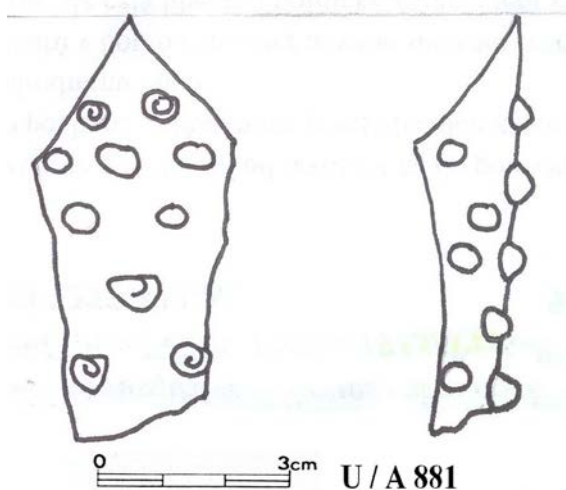

U / A 881

Obr. 293. – foto. 293.

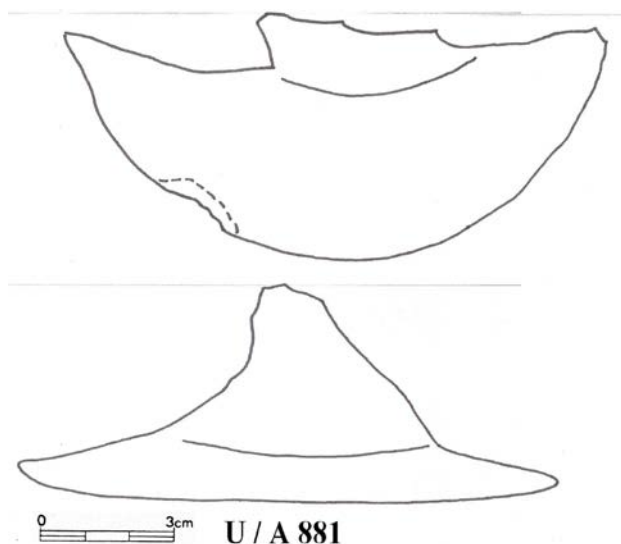

Obr. 293. – foto. 293.

291.

inventární číslo	U / A 879
popis	Fragment hrdla láhve. Vyrobený z neprůhledného světle hnědého skla.
rozměry	průměr 2,6 cm; výška 7,3 cm
výzdoba	nezdobený
barva	světle hnědá, neprůhledné sklo
nádoba	láhev
datace	14. století – 15. století
lokalita	Hradec Králové

292.

inventární číslo	U / A 880
popis	Fragment výduti nádoby. Vyrobený z neprůhledného skla béžové barvy, místy bílá koroze.
rozměry	výška 3,4 cm; šířka 3,4 cm
výzdoba	nezdobený
barva	béžová, místy bílá koroze, neprůhledné sklo
datace	14. století – 15. století
lokalita	Hradec Králové

292.

inventární číslo	U / A 880
popis	Fragment patky nádoby. Vyrobený z neprůhledného skla béžové barvy, místy bílá koroze.
rozměry	výška 4,1 cm; šířka 10,1 cm
výzdoba	nezdobený
barva	béžová, bílá koroze, neprůhledné sklo
datace	14. století – 15. století
lokalita	Hradec Králové

292.

inventární číslo	U / A 880
popis	Fragment patky nádoby. Vyrobený z neprůhledného béžového skla, místy bílá koroze.
rozměry	výška 4 cm; šířka 9,3 cm
výzdoba	nezdobený
barva	béžová, místy bílá koroze, neprůhledné sklo
datace	14. století – 15. století
lokalita	Hradec Králové

293.

inventární číslo	U / A 881
popis	Fragment výduti číše. Vyrobený z matného nazelenalého skla, místy bílá koroze a perleťový odstín. Zdobený plastickým horizontálním páskem.
rozměry	výška 4,7 cm; šířka 2,6 cm
výzdoba	plastický horizontální pásek
barva	nazelenalé matné sklo, místy bílá koroze a perleťový odstín
nádoba	číše
datace	14. století – 15. století
lokalita	Hradec Králové

293.

inventární číslo	U / A 881
popis	Fragment výduti nádoby. Vyrobený z matného nazelenalého skla, místy bílá koroze a perleťový odstín. Zdobený nálepy.
rozměry	výška 5,4 cm; šířka 2,6 cm
výzdoba	nálepy
barva	matné nazelenalé sklo, bílá koroze a perleťový odstín
nádoba	číše
datace	14. století – 15. století
lokalita	Hradec Králové

293.

inventární číslo	U / A 881
popis	Fragment patky nádoby. Vyrobený z matného nazelenalého skla, místy bílá koroze a perleťový odstín.
rozměry	výška 3,9 cm; šířka 11,6 cm
výzdoba	nezdobený
barva	matné nazelenalé sklo, místy bílá koroze a perleťový odstín
nádoba	číše
datace	14. století – 15. století
lokalita	Hradec Králové

9. Fotografická dokumentace

(Po konzultaci s paní sekretářkou historického ústavu, byl z důvodu velikosti souboru, smazán fotografický katalog této bakalářské práce.)



foto 1.



foto 2.



foto 3.



10. Obrazová příloha

(Po konzultaci s paní sekretářkou historického ústavu, byl z důvodu velikosti souboru, smazán fotografický katalog této bakalářské práce.)



Obr. 1 - Mapa České republiky – označen Hradec Králové



Obr. 2 – Katedrála sv. Ducha a Bílá věž na Velkém náměstí, Hradec Králové

11. Seznamy příloh

Seznam literatury

Knihy

- Černá, Eva: *Středověké sklo v zemích koruny české. Katalog výstavy*. Most. 1994.
- David, Petr: *Průvodce po Čechách, Moravě, Slezsku. Hradec Králové*. Praha. 1997. ISBN 80 – 86050 – 11 – 4.
- Drahotová, Olga: *Evropské sklo. Sběratelský průvodce dějinami evropského skla*. Artia. 1985.
- Drahotová, Olga: *Historie sklářské výroby v Českých zemích. I. díl*. Praha. 2005. ISBN 80 – 200 – 1287 – 7.
- Haas, Felix: *Architektura 20. století*. Státní pedagogické nakladatelství, n. p. 1978.
- Herout, Jaroslav: *Staletí kolem nás*. Praha – Litomyšl. 2002. ISBN 80 – 7185 – 389 – 5.
- Historické sklo 1. Sborník pro dějiny skla. Čelákovice – Plzeň. 1991. ISBN 80 – 85125 – 42 – 0.
- Historické sklo 2. Sborník pro dějiny skla. Čelákovice. 2000. ISBN 80 – 902328 – 3 – 3.
- Historické sklo 3. Sborník pro dějiny skla. Čelákovice. 2003. ISBN 80 – 902328 – 7 – 6.
- Historické sklo 4. Sborník pro dějiny skla. Čelákovice. 2007. ISBN 80 – 903461 – 5 – 4.
- Klápště, Jan (ed.): *Archeologie středověkého domu v Mostě (č. p 226.)*. Praha – Most. 2002. ISBN 80 – 86124 – 35 – 5.
- Lněničková, Jitka: *Sklo v Praze*. Praha. 2002. ISBN 80 – 86410 – 27.
- Mikulka, Jaromír: *Dějiny Hradce Králové do roku 1850 I./1*. Hradec Králové. 1996. ISBN 80 – 900048 – 9 – X.
- Mikulka, Jaromír: *Dějiny Hradce Králové do roku 1850 I./2*. Hradec Králové. 1997. ISBN 80 – 900048 – 9 – X.
- Mikulka, Jaromír: *Dějiny Hradce Králové do roku 1850 II./1*. Hradec Králové. 1994. ISBN 80 – 900048 – 9 – X.
- Mikulka, Jaromír: *Dějiny Hradce Králové do roku 1850 II./2*. Hradec Králové. 1994. ISBN 80 – 900048 – 9- X.

- Millerová, Judith: *Sklo 20. století*. Bratislava. 2005. ISBN 80 – 89179 – 21 – 5.
- Novotný, Otakar: *Jan Kotěra a jeho doba*. Praha. 1958.
- Richter, M. – Vokolek, V.: *Hradec Králové. Slovanské hradiště a počátky středověkého města*. Muzeum Východních Čech v Hradci Králové a Archeologický ústav Akademie věd České republiky. 1995. ISBN 80 – 85031 – 14 – 0.
- Vávra, R. Jaroslav: *Pět tisíc let sklářského díla. Čtení z dějin skla*. Praha. 1953.
- Vondruška, Vlastimil: *Sklářství*. Grada. 2002. ISBN 80 – 247 – 0261 – 4.
- Vondruška, Vlastimil – Langhamer, Antonín: *České sklo. Tradice a současnost*.
- Wittlich, Petr: *Česká secese*. Praha. 1982.

Studie

- Bláha, Josef: *Nálezy vitrají a dutého skla z období raného středověku na lokalitě Olomouc – Biskupské náměstí č.1*. In Historické sklo 2. Sborník pro dějiny skla. Str 79 – 84. Čelákovice. 2000. ISBN 80 – 902328 – 3 – 3.
- Bureš, Michal – Kašpar, Vojtěch – Vařeka, Pavel: *Nálezy skla z poslední etapy výzkumu sídlištního areálu u kostela sv. Petra na Novém Městě Pražském*. In Historické sklo 2. Sborník pro dějiny skla. Str 17 – 27. Čelákovice. 2000. ISBN 80 – 902328 – 3 – 3.
- Cvrková, Marta – Černá, Eva: *Sklo z počátku novověku z Ústí nad Labem – Předmostí č.p 43*. In Historické sklo 4. Sborník pro dějiny skla. Str 77 – 90. Čelákovice. 2007. ISBN 978 – 80 – 903461 – 5 – 4.
- Černá, Eva: *O nově objevených sklárnách v Krušných horách*. In Historické sklo 3. Sborník pro dějiny skla. Str 81 – 90. Čelákovice. 2003. ISBN 80 – 902328 – 7 – 6.
- Černá, Eva: *Nálezy středověkých skel ze Žatce*. In Sborník Západočeského muzea v Plzni. Historie. XVIII. Str 12 – 23. Západočeské muzeum v Plzni. 2007. ISBN 978 – 80 – 7247 – 051 – 8.
- Černá, Eva: *Soubory skel z Chrudimi, Filištinské ulice*. In Chrudimský vlastivědný sborník 9. Str 3 - 35. Regionální muzeum v Chrudimi. 2005. ISBN 80 – 903265 – 7 – 9.
- Frýda, František: *Nálezy renesančního skla z Plzně*. Historické sklo 4. Sborník pro dějiny skla. Str 33 – 65. Čelákovice. 2007. ISBN 978 – 80 – 903461 – 5 – 4.
- Hejdová, Dagmar – Nechvátal, Bořivoj: *Studie o středověkém skle v Čechách (Soubor z Plzně, Solní ulice)*. In Památky archeologické 58 / 2. Str 433 – 498. 1967

- Hejdová, Dagmar – Frýda, František – Šebesta, Pavel – Černá, Eva: *Středověké sklo v Čechách*. In Archeologia historica 8. Str 243 – 265. Praha. 1983.
- Hais, R.: *Nástin vývoje sklářských pecí v severních Čechách do 16. století*. In Historické sklo 1. Sborník pro dějiny skla. Str 20. Čelákovice – Plzeň. 1991. ISBN 80 – 85125 – 42 – 0.
- Kubát, J. – Gelnar, M.: *Zhodnocení historických vzorků pánví z Lužických hor*. In Historické sklo 1. Sborník pro dějiny skla. Str 45 – 49. Čelákovice – Plzeň. 1991. ISBN 80 – 85125 – 42 – 0.
- Lehečková, Eva: *Nové nálezy středověkého skla z Kutné Hory*. In Památky archeologické 66. Str 450 – 482. 1975.
- Lüssner, Moritz: *Zpráva o starožitnostech nalezených r. 1858 v Králové Hradci*. In Památky archeologické III. sešit V. Str 235 – 236. Praha. 1859.
- Podliska, Jaroslav: *Renesanční sklo z pražských archeologických výzkumů*. In Historické sklo 3. Sborník pro dějiny skla. Str 21 – 33. Čelákovice. 2003. ISBN 80 – 902328 – 7 – 6.
- Sedláčková, Hedvika: *Středověké sklo z Opavy*. In Památky archeologické XCV. Str 223 – 264. 2004.
- Sedláčková, Hedvika: *Skleněné šálky – „Scheuer“ – ve středověkém Brně*. In Brno v minulosti a dnes. Sborník příspěvků k dějinám a výstavbě Brna XVIII. Brno. 2005.
- Špaček, Ladislav: *Rekonstrukce výzdoby emailového poháru na nožce z nálezů v Praze 1, Na Můstku*. In Historické sklo 2. Sborník pro dějiny skla. Str 9 – 11. Čelákovice. 2000. ISBN 80 – 902328 – 3 – 3.
- Zajacová, Anna: *Nálezy středověkého skla z Plzně*. In Historické sklo 4. Sborník pro dějiny skla. Str 27 – 32. Čelákovice. 2007. ISBN 80 – 903461 – 5 – 4.

Internet

- http://cs.wikipedia.org/wiki/Hradec_Králové.
- www.hradeckralove.org/urad/magistrat.
- <http://www.muzeumhk.cz/historie-muzea.html>.
- cs.wikipedia.org/wiki/Mozaika.
- [http://archaiabrno.org/home cs/?acc=Bozejov](http://archaiabrno.org/home%20cs/?acc=Bozejov).
- [http://www.archaiabrno.org/home cs/?acc=projekt sklo](http://www.archaiabrno.org/home%20cs/?acc=projekt%20sklo).

Seznam zpracovaných kusů sbírky

kresba	odpovídá fotografii	inventurní číslo	typologie	lokalita
1.	1.	HK-S- 492/05	výduť číše	rezidence Šatlava, „malý dvůr“, jímka 1
2.	2.	HK-S- 142/05	patka číše	rezidence Šatlava, „malý dvůr“, jímka 1, objekt 1, sonda 10
3.	3.	HK-S- 492/05	okraj talíře	rezidence Šatlava, „malý dvůr“, jímka 1
4.	4.	HK-S- 567/05	patka číše	rezidence Šatlava, „malý dvůr“, jímka 1, objekt 13, sonda 14
5.	5.	HK-S-142/05	dno a patka číše	rezidence Šatlava, „malý dvůr“, jímka 1, objekt 1, sonda 10
6.	6.	HK-S-1131/05	patka a výduť číše	rezidence Šatlava, „velký dvůr“, jímka 1, vrstva 185, sonda 6
7.	7.	HK-S- 492/05	výduť nádoby	rezidence Šatlava, „malý dvůr“, jímka 1
8.	8.	HK-S-90/05	okraj nádoby	rezidence Šatlava, „malý dvůr“, jímka 1, vrstva 113
9.	9.	HK-S-492/05	okraj číše	rezidence Šatlava, „malý dvůr“, jímka 1
10.	10.	HK-S-90/05	okraj a výduť nádoby	rezidence Šatlava, „malý dvůr“, jímka 1, vrstva 113
11.	11.	HK-S-1123/05	okraj džbánu	rezidence Šatlava, „velký dvůr“, jímka 1, vrstva 185, sonda 6
12.	12.	HK-S-1123/05	výduť nádoby	rezidence Šatlava, „velký dvůr“, jímka 1, vrstva 185, sonda 6
13.	13.	HK-S-1131/05	okraj nádoby	rezidence Šatlava, „velký dvůr“, jímka 1, vrstva 185, sonda 6
14.	14.	HK-S-1123/05	okraj a výduť džbánu	rezidence Šatlava, „velký dvůr“, jímka 1, vrstva 185, sonda 6
15.	15.	HK-S-1123/05	okraj džbánu	rezidence Šatlava, „velký dvůr“, jímka 1, vrstva 185, sonda 6
16.	16.	HK-S-928/05	patka a výduť číše	rezidence Šatlava, „velký dvůr“, jímka 1, vrstva 185, sonda 6
17.	17.	HK-S-1123/05	okraj a výduť nádoby	rezidence Šatlava, „velký dvůr“, jímka 1, vrstva 185, sonda 6
18.	18.	HK-S-1131/05	hrdlo lahve	rezidence Šatlava, „velký dvůr“, jímka 1, vrstva 185, sonda 6
19.	19.	HK-S-309/05	hrdlo lahve	rezidence Šatlava, „velký dvůr“, jímka 1, narušila objekt 7, sonda 10
20.	20.	HK-S-1123/05	patka a výduť číše	rezidence Šatlava, „velký dvůr“, jímka 1, vrstva 185, sonda 6
21.	21.	HK-S-567/05	výduť nádoby	rezidence Šatlava, „malý dvůr“,

				jímka, objekt 13
22.	22.	HK-S-462/05	patka a výduť nádoby	rezidence Šatlava, „malý dvůr“, sonda 10, kulturní vrstva
23.	23.	HK-S-567/05	výduť nádoby	rezidence Šatlava, „malý dvůr“, jímka, objekt 13, sonda 14
24.	24.	HK-S-567/05	výduť nádoby	rezidence Šatlava, „malý dvůr“, jímka, objekt 13, sonda 14
25.	25.	HK-S-567/05	výduť nádoby	rezidence Šatlava, „malý dvůr“, jímka, objekt 13, sonda 14
26.	26.	HK-S-462/05	okraj nádoby	rezidence Šatlava, „malý dvůr“, sonda 10, kulturní vrstva
27.	27.	HK-S-462/05	okraj nádoby	rezidence Šatlava, „malý dvůr“, sonda 10, kulturní vrstva
28.	28.	HK-S-462/05	výduť nádoby	rezidence Šatlava, „malý dvůr“, sonda 10, kulturní vrstva
29.	29.	HK-S-462/05	výduť nádoby	rezidence Šatlava, „malý dvůr“, sonda 10, kulturní vrstva
30.	30.	HK-S-462/05	výduť nádoby	rezidence Šatlava, „malý dvůr“, sonda 10, kulturní vrstva
31.	31.	HK-S-462/05	výduť nádoby	rezidence Šatlava, „malý dvůr“, sonda 10, kulturní vrstva
32.	32.	HK-S-462/05	výduť nádoby	rezidence Šatlava, „malý dvůr“, sonda 10, kulturní vrstva
33.	33.	HK-S-462/05	výduť nádoby	rezidence Šatlava, „malý dvůr“, sonda 10, kulturní vrstva
34.	34.	HK-S-462/05	výduť nádoby	rezidence Šatlava, „malý dvůr“, sonda 10, kulturní vrstva
35.	35.	HK-S-309/05	výduť nádoby	rezidence Šatlava, „velký dvůr“, jímka 1, narušila objekt 7, sonda 10
36.	36.	HK-S-273/05	výduť nádoby	rezidence Šatlava, sonda 10, vrstva 107, kulturní vrstva
37.	37.	HK-S-380/05	okraj nádoby	rezidence Šatlava, sonda 13, vrstva 135, kulturní vrstva
38.	38.	HK-S-442/05	patka poháru	rezidence Šatlava, „malý dvůr“, jímka, vrstva 114, sonda 10
39.	39.	HK-S-111/05	výduť nádoby	rezidence Šatlava, objekt 1, jímka, vrstva 113
40.	40.	HK-S-111/05	okraj nádoby	rezidence Šatlava, objekt 1, jímka, vrstva 113
41.	41.	HK-S-111/05	okraj nádoby	rezidence Šatlava, objekt 1, jímka, vrstva 113
42.	42.	HK-S-111/05	okraj nádoby	rezidence Šatlava, objekt 1, jímka, vrstva 113
43.	43.	HK-S-111/05	okraj nádoby	rezidence Šatlava, objekt 1, jímka, vrstva 113
44.	44.	HK-S-111/05	okraj nádoby	rezidence Šatlava, objekt 1, jímka, vrstva 113
45.	45.	HK-S-111/05	okraj nádoby	rezidence Šatlava, objekt 1,

				jímka, vrstva 113
46.	46.	HK-S-111/05	výduť nádoby	rezidence Šatlava, objekt 1, jímka, vrstva 113
47.	47.	HK-S-111/05	okraj nádoby	rezidence Šatlava, objekt 1, jímka, vrstva 113
48.	48.	HK-S-111/05	výduť nádoby	rezidence Šatlava, objekt 1, jímka, vrstva 113
49.	49.	HK-S-111/05	výduť nádoby	rezidence Šatlava, objekt 1, jímka, vrstva 113
50.	50.	HK-S-111/05	výduť nádoby	rezidence Šatlava, objekt 1, jímka, vrstva 113
51.	51.	HK-S-111/05	výduť nádoby	rezidence Šatlava, objekt 1, jímka, vrstva 113
52.	52.	HK-S-111/05	výduť nádoby	rezidence Šatlava, objekt 1, jímka, vrstva 113
53.	53.	HK-S-111/05	výduť nádoby	rezidence Šatlava, objekt 1, jímka, vrstva 113
54.	54.	HK-S-242/05	výduť nádoby	rezidence Šatlava, sonda 10, jímka 1, vrstva 113
55.	55.	HK-S-208/05	výduť nádoby	rezidence Šatlava, „malý dvůr“, sonda 10, vrstva 124, kulturní vrstva
56.	56.	HK-S-623/05	okraj nádoby	rezidence Šatlava, „malý dvůr“, objekt 15, jímka
57.	57.	HK-S-301/05	okraj nádoby	rezidence Šatlava, sonda 10, jímka 1
58.	58.	HK-S-301/05	výduť nádoby	rezidence Šatlava, „malý dvůr“, sonda 10, jímka 1, narušila objekt 7
59.	59.	HK-S-301/05	výduť nádoby	rezidence Šatlava, „malý dvůr“, sonda 10, jímka 1, narušila objekt 7
60.	60.	HK-S-301/05	okraj a výduť nádoby	rezidence Šatlava, „malý dvůr“, sonda 10, jímka 1, narušila objekt 7
61.	61.	HK-S-90/05	patka číše	rezidence Šatlava, „malý dvůr“, jímka 1, vrstva 113
62.	62.	HK-S-301/05	okraj nádoby	rezidence Šatlava, „malý dvůr“, sonda 10, jímka 1, narušila objekt 7
63.	63.	HK-S-301/05	výduť nádoby	rezidence Šatlava, „malý dvůr“, sonda 10, jímka 1, narušila objekt 7
64.	64.	HK-S-313/05	patka číše	rezidence Šatlava, sonda 10, vrstva 110, okolí jímky 1
65.	65.	HK-S-313/05	výduť nádoby	rezidence Šatlava, sonda 10, vrstva 110, okolí jímky 1
66.	66.	HK-S-313/05	výduť nádoby	rezidence Šatlava, sonda 10, vrstva 110, okolí jímky 1

67.	67.	HK-S-471/05	výduť nádoby	rezidence Šatlava, „malý dvůr“, sonda 12, vrstva 116, kulturní vrstva
68.	68.	HK-S-313/05	výduť nádoby	rezidence Šatlava, sonda 10, vrstva 110, okolí jímky 1
69.	69.	HK-S-90/05	výduť nádoby	rezidence Šatlava, „malý dvůr“, jímka 1, vrstva 113
70.	70.	HK-S-90/05	okraj nádoby	rezidence Šatlava, „malý dvůr“, jímka 1, vrstva 113
71.	71.	HK-S-90/05	výduť nádoby	rezidence Šatlava, „malý dvůr“, jímka 1, vrstva 113
72.	72.	HK-S-90/05	výduť nádoby	rezidence Šatlava, „malý dvůr“, jímka 1, vrstva 113
73.	73.	HK-S-90/05	okraj nádoby	rezidence Šatlava, „malý dvůr“, jímka 1, vrstva 113
74.	74.	HK-S-90/05	výduť nádoby	rezidence Šatlava, „malý dvůr“, jímka 1, vrstva 113
75.	75.	HK-S-90/05	výduť nádoby	rezidence Šatlava, „malý dvůr“, jímka 1, vrstva 113
76.	76.	HK-S-90/05	výduť nádoby	rezidence Šatlava, „malý dvůr“, jímka 1, vrstva 113
77.	77.	HK-S-90/05	výduť nádoby	rezidence Šatlava, „malý dvůr“, jímka 1, vrstva 113
78.	78.	HK-S-90/05	výduť nádoby	rezidence Šatlava, „malý dvůr“, jímka 1, vrstva 113
79.	79.	HK-S-90/05	výduť nádoby	rezidence Šatlava, „malý dvůr“, jímka 1, vrstva 113
80.	80.	HK-S-90/05	výduť nádoby	rezidence Šatlava, „malý dvůr“, jímka 1, vrstva 113
81.	81.	HK-S-90/05	výduť nádoby	rezidence Šatlava, „malý dvůr“, jímka 1, vrstva 113
82.	82.	HK-S-90/05	výduť nádoby	rezidence Šatlava, „malý dvůr“, jímka 1, vrstva 113
83.	83.	HK-S-90/05	výduť nádoby	rezidence Šatlava, „malý dvůr“, jímka 1, vrstva 113
84.	84.	HK-S-90/05	výduť nádoby	rezidence Šatlava, „malý dvůr“, jímka 1, vrstva 113
85.	85.	HK-S-90/05	výduť nádoby	rezidence Šatlava, „malý dvůr“, jímka 1, vrstva 113
86.	86.	HK-S-90/05	výduť nádoby	rezidence Šatlava, „malý dvůr“, jímka 1, vrstva 113
87.	87.	HK-S-90/05	výduť nádoby	rezidence Šatlava, „malý dvůr“, jímka 1, vrstva 113
88.	88.	HK-S-90/05	výduť nádoby	rezidence Šatlava, „malý dvůr“, jímka 1, vrstva 113
89.	89.	HK-S-90/05	výduť nádoby	rezidence Šatlava, „malý dvůr“, jímka 1, vrstva 113
90.	90.	HK-S-90/05	výduť nádoby	rezidence Šatlava, „malý dvůr“, jímka 1, vrstva 113

91.	91.	HK-S-90/05	výduť nádoby	rezidence Šatlava, „malý dvůr“, jímka 1, vrstva 113
92.	92.	HK-S-90/05	výduť nádoby	rezidence Šatlava, „malý dvůr“, jímka 1, vrstva 113
93.	93.	HK-S-90/05	výduť nádoby	rezidence Šatlava, „malý dvůr“, jímka 1, vrstva 113
94.	94.	HK-S-645/05	okraj nádoby	rezidence Šatlava, „malý dvůr“, objekt 5, jímka
95.	95.	HK-S-645/05	patka číše	rezidence Šatlava, „malý dvůr“, objekt 5, jímka
96.	96.	HK-S-142/05	výduť nádoby	rezidence Šatlava, „malý dvůr“, sonda 10, objekt 1, jímka 1
97.	97.	HK-S-142/05	výduť nádoby	rezidence Šatlava, „malý dvůr“, sonda 10, objekt 1, jímka 1
98.	98.	HK-S-142/05	výduť nádoby	rezidence Šatlava, „malý dvůr“, sonda 10, objekt 1, jímka 1
99.	99.	HK-S-492/05	okraj a výduť číše	rezidence Šatlava, „malý dvůr“, jímka 1
100.	100.	HK-S-492/05	okraj nádoby	rezidence Šatlava, „malý dvůr“, jímka 1
101.	101.	HK-S-492/05	patka číše	rezidence Šatlava, „malý dvůr“, jímka 1
102.	102.	HK-S-492/05	výduť nádoby	rezidence Šatlava, „malý dvůr“, jímka 1
103.	103.	HK-S-492/05	výduť nádoby	rezidence Šatlava, „malý dvůr“, jímka 1
104.	104.	HK-S-492/05	okraj nádoby	rezidence Šatlava, „malý dvůr“, jímka 1
105.	105.	HK-S-492/05	výduť nádoby	rezidence Šatlava, „malý dvůr“, jímka 1
106.	106.	HK-S-492/05	výduť nádoby	rezidence Šatlava, „malý dvůr“, jímka 1
107.	107.	HK-S-492/05	výduť nádoby	rezidence Šatlava, „malý dvůr“, jímka 1
108.	108.	HK-S-492/05	výduť nádoby	rezidence Šatlava, „malý dvůr“, jímka 1
109.	109.	HK-S-492/05	výduť nádoby	rezidence Šatlava, „malý dvůr“, jímka 1
110.	110.	HK-S-492/05	výduť nádoby	rezidence Šatlava, „malý dvůr“, jímka 1
111.	111.	HK-S-492/05	výduť nádoby	rezidence Šatlava, „malý dvůr“, jímka 1
112.	112.	HK-S-492/05	výduť nádoby	rezidence Šatlava, „malý dvůr“, jímka 1
113.	113.	HK-S-492/05	výduť nádoby	rezidence Šatlava, „malý dvůr“, jímka 1
114.	114.	HK-S-492/05	výduť nádoby	rezidence Šatlava, „malý dvůr“, jímka 1
115.	115.	HK-S-492/05	výduť nádoby	rezidence Šatlava, „malý dvůr“,

				jímka 1
116.	116.	HK-S-1131/05	výduť nádoby	rezidence Šatlava, „velký dvůr“, jímka 1, vrstva 185, sonda 6
117.	117.	HK-S-1131/05	výduť nádoby	rezidence Šatlava, „velký dvůr“, jímka 1, vrstva 185, sonda 6
118.	118.	HK-S-1131/05	výduť nádoby	rezidence Šatlava, „velký dvůr“, jímka 1, vrstva 185, sonda 6
119.	119.	HK-S-1131/05	výduť nádoby	rezidence Šatlava, „velký dvůr“, jímka 1, vrstva 185, sonda 6
120.	120.	HK-S-1131/05	výduť nádoby	rezidence Šatlava, „velký dvůr“, jímka 1, vrstva 185, sonda 6
121.	121.	HK-S-1131/05	výduť nádoby	rezidence Šatlava, „velký dvůr“, jímka 1, vrstva 185, sonda 6
122.	122.	HK-S-1131/05	výduť nádoby	rezidence Šatlava, „velký dvůr“, jímka 1, vrstva 185, sonda 6
123.	123.	HK-S-1131/05	výduť nádoby	rezidence Šatlava, „velký dvůr“, jímka 1, vrstva 185, sonda 6
124.	124.	HK-S-1131/05	výduť nádoby	rezidence Šatlava, „velký dvůr“, jímka 1, vrstva 185, sonda 6
125.	125.	HK-S-1131/05	výduť nádoby	rezidence Šatlava, „velký dvůr“, jímka 1, vrstva 185, sonda 6
126.	126.	HK-S-1123/05	výduť číše	rezidence Šatlava, „velký dvůr“, jímka 1, vrstva 185, sonda 6
127.	127.	HK-S-1123/05	výduť číše	rezidence Šatlava, „velký dvůr“, jímka 1, vrstva 185, sonda 6
128.	128.	HK-S-1123/05	výduť nádoby	rezidence Šatlava, „velký dvůr“, jímka 1, vrstva 185, sonda 6
129.	129.	HK-S-1123/05	výduť nádoby	rezidence Šatlava, „velký dvůr“, jímka 1, vrstva 185, sonda 6
130.	130.	HK-S-1123/05	výduť nádoby	rezidence Šatlava, „velký dvůr“, jímka 1, vrstva 185, sonda 6
131.	131.	HK-S-1123/05	výduť nádoby	rezidence Šatlava, „velký dvůr“, jímka 1, vrstva 185, sonda 6
132.	132.	HK-S-1123/05	patka nádoby	rezidence Šatlava, „velký dvůr“, jímka 1, vrstva 185, sonda 6
133.	133.	HK-S-1123/05	výduť nádoby	rezidence Šatlava, „velký dvůr“, jímka 1, vrstva 185, sonda 6
134.	134.	HK-S-1123/05	okraj nádoby	rezidence Šatlava, „velký dvůr“, jímka 1, vrstva 185, sonda 6
135.	135.	HK-S-1123/05	výduť nádoby	rezidence Šatlava, „velký dvůr“, jímka 1, vrstva 185, sonda 6
136.	136.	HK-S-1123/05	výduť nádoby	rezidence Šatlava, „velký dvůr“, jímka 1, vrstva 185, sonda 6
137.	137.	HK-S-1123/05	výduť nádoby	rezidence Šatlava, „velký dvůr“, jímka 1, vrstva 185, sonda 6
138.	138.	HK-S-1123/05	výduť nádoby	rezidence Šatlava, „velký dvůr“, jímka 1, vrstva 185, sonda 6
139.	139.	HK-S-1123/05	výduť nádoby	rezidence Šatlava, „velký dvůr“, jímka 1, vrstva 185, sonda 6

140.	140.	HK-S-1123/05	okraj nádoby	rezidence Šatlava, „velký dvůr“, jímka 1, vrstva 185, sonda 6
141.	141.	HK-S-1123/05	okraj nádoby	rezidence Šatlava, „velký dvůr“, jímka 1, vrstva 185, sonda 6
142.	142.	HK-S-1123/05	výduť nádoby	rezidence Šatlava, „velký dvůr“, jímka 1, vrstva 185, sonda 6
143.	143.	HK-S-1123/05	výduť nádoby	rezidence Šatlava, „velký dvůr“, jímka 1, vrstva 185, sonda 6
144.	144.	HK-S-1123/05	okraj nádoby	rezidence Šatlava, „velký dvůr“, jímka 1, vrstva 185, sonda 6
145.	145.	HK-S-1123/05	okraj nádoby	rezidence Šatlava, „velký dvůr“, jímka 1, vrstva 185, sonda 6
146.	146.	HK-S-1123/05	výduť nádoby	rezidence Šatlava, „velký dvůr“, jímka 1, vrstva 185, sonda 6
147.	147.	HK-S-1123/05	výduť nádoby	rezidence Šatlava, „velký dvůr“, jímka 1, vrstva 185, sonda 6
148.	148.	HK-S-1123/05	výduť nádoby	rezidence Šatlava, „velký dvůr“, jímka 1, vrstva 185, sonda 6
149.	149.	HK-S-1123/05	patka nádoby	rezidence Šatlava, „velký dvůr“, jímka 1, vrstva 185, sonda 6
150.	150.	HK-S-1123/05	výduť nádoby	rezidence Šatlava, „velký dvůr“, jímka 1, vrstva 185, sonda 6
151.	151.	HK-S-1123/05	patka nádoby	rezidence Šatlava, „velký dvůr“, jímka 1, vrstva 185, sonda 6
152.	152.	HK-S-379/01	patka a dřík poháru	rezidence Šatlava, sektor B2, vrstva 15, zásypová vrstva
153.	153.	HK-S-379/01	výduť nádoby	rezidence Šatlava, sektor B2, vrstva 15, zásypová vrstva
154.	154.	HK-S-379/01	výduť nádoby	rezidence Šatlava, sektor B2, vrstva 15, zásypová vrstva
155.	155.	HK-S-379/01	výduť nádoby	rezidence Šatlava, sektor B2, vrstva 15, zásypová vrstva
156.	156.	HK-S-1131/05	okraj a výduť číše	rezidence Šatlava, „velký dvůr“, jímka 1, vrstva 185, sonda 6
157.	157.	HK-S-1131/05	výduť nádoby	rezidence Šatlava, „velký dvůr“, jímka 1, vrstva 185, sonda 6
158.	158.	HK-S-379/01	výduť nádoby	rezidence Šatlava, sektor B2, vrstva 15, zásypová vrstva
159.	159.	HK-S-1123/05	výduť číše	rezidence Šatlava, „velký dvůr“, jímka 1, vrstva 185, sonda 6
160.	160.	HK-S-1123/05	výduť číše	rezidence Šatlava, „velký dvůr“, jímka 1, vrstva 185, sonda 6
161.	161.	HK-S-1123/05	výduť číše	rezidence Šatlava, „velký dvůr“, jímka 1, vrstva 185, sonda 6
162.	162.	HK-S-1123/05	výduť číše	rezidence Šatlava, „velký dvůr“, jímka 1, vrstva 185, sonda 6
163.	163.	HK-S-379/01	ploché sklo	rezidence Šatlava, sektor B2, vrstva 15, zásypová vrstva
164.	164.	HK-S-116-	ploché sklo	č.p 116-118, stavba Hotelu

		118-356/99		královny Elišky
165.	165.	HK-S-116-118-356/99	výduť nádoby	č.p 116-118, stavba Hotelu královny Elišky, odpadní jímka 2
166.	166.	HK-S-116-118-356/99	okraj nádoby	č.p 116-118, stavba Hotelu královny Elišky, odpadní jímka 2
167.	167.	HK-S-116-118-356/99	patka nádoby	č.p 116-118, stavba Hotelu královny Elišky, odpadní jímka 2
168.	168.	HK-S-116-118-356/99	patka nádoby	č.p 116-118, stavba Hotelu královny Elišky, odpadní jímka 2
169.	169.	HK-S-116-118-356/99	výduť nádoby	č.p 116-118, stavba Hotelu královny Elišky, odpadní jímka 2
170.	170.	HK-S-116-118-356/99	výduť nádoby	č.p 116-118, stavba Hotelu královny Elišky, odpadní jímka 2
171.	171.	HK-S-144/99	výduť nádoby	jímka 4, stavba Hotelu královny Elišky
172.	172.	HK-S-144/99	výduť nádoby	jímka 4, stavba Hotelu královny Elišky
173.	173.	HK-S-116-118-217/99	výduť nádoby	č.p 217-218, jímka 4, stavba Hotelu královny Elišky
174.	174.	HK-S-116-118-217/99	výduť nádoby	č.p 217 – 218, jímka 4, stavba Hotelu královny Elišky
175.	175.	HK-S-116-118-217/99	okraj nádoby	č.p 217 – 218, jímka 4, stavba Hotelu královny Elišky
176.	176.	expozice	okraj, výduť a patka číše	
177.	177.	expozice	okraj, výduť a patka číše	
178.	178.	U/A 732	patka číše	Hradec Králové
179.	179.	expozice	okraj, výduť, patka soudkovité číše	
180.	180.	U/A 727	patka číše	Hradec Králové
181.	181.	U/A 735	patka nádoby	Hradec Králové
182.	182.	U/A 728	výduť číše	Hradec Králové
183.	183.	U/A 729	patka číše	Hradec Králové
184.	184.	U/A 730	patka číše	Hradec Králové
185.	185.	U/A 730	výduť číše	Hradec Králové
186.	186.	U/A 733	výduť nádoby	Hradec Králové
187.	187.	U/A 734	okraj číše	Hradec Králové
188.	188.	U/A 736	okraj a výduť nádoby	Hradec Králové
189.	189.	U/A 737	výduť nádoby	Hradec Králové
190.	190.	U/A 737	výduť nádoby	Hradec Králové
191.	191.	U/A 740 b)	patka číše	Hradec Králové
192.	192.	U/A 740 a)	výduť číše	Hradec Králové
193.	193.	U/A 740 b)	patka číše	Hradec Králové
194.	194.	U/A 740 b)	patka číše	Hradec Králové
195.	195.	U/A 740 b)	patka číše	Hradec Králové
196.	196.	U/A 741	patka a dřík poháru	Hradec Králové
197.	197.	U/A 744	patka a dřík poháru	Hradec Králové

198.	198.	U/A 745	patka a dřík poháru	Hradec Králové
199.	199.	U/A 746	patka a dřík poháru	základy domu č.p 30, „U zlatého beránka“, Hradec Králové
200.	200.	U/A 747	patka a dřík poháru	Hradec Králové
201.	201.	U/A 748	výduť lahve	Hradec Králové
202.	202.	U/A 749	patka a dřík poháru	Hradec Králové
203.	203.	U/A 750	dřík poháru	Hradec Králové
204.	204.	U/A 751	patka a výduť číše	Hradec Králové
205.	205.	U/A 752	patka a dřík poháru	Hradec Králové
206.	206.	U/A 753	patka a dřík poháru	Hradec Králové
207.	207.	U/A 754	patka, dřík a výduť poháru	Hradec Králové
208.	208.	U/A 755	patka a dřík poháru	Hradec Králové
209.	209.	U/A 756	okraj a dřík nádoby	Hradec Králové
210.	210.	U/A 757	ploché sklo	Hradec Králové
211.	211.	U/A 759	ploché sklo	Hradec Králové
212.	212.	U/A 760	patka nádoby	Hradec Králové
213.	213.	U/A 761	okraj a výduť nádoby	Hradec Králové
214.	214.	U/A 762	ploché sklo	Hradec Králové
215.	215.	U/A 763	ploché sklo	Hradec Králové
216.	216.	U/A 765	okraj nádoby	Hradec Králové
217.	217.	U/A 766	výduť nádoby	Hradec Králové
218.	218.	U/A 767	výduť nádoby	Hradec Králové
219.	219.	U/A 768	výduť nádoby	Hradec Králové
220.	220.	U/A 770	patka nádoby	Hradec Králové
221.	221.	U/A 771	patka a dřík poháru	Hradec Králové
222.	222.	U/A 772	patka a dřík poháru	Hradec Králové
223.	223.	U/A 774	ploché sklo	Hradec Králové
224.	224.	U/A 773	dřík a výduť poháru	Hradec Králové
225.	225.	U/A 775	dřík poháru	Hradec Králové
226.	226.	U/A 776	dřík poháru	Hradec Králové
227.	227.	U/A 777	dřík a výduť poháru	Hradec Králové
228.	228.	U/A 778	kulička	Hradec Králové
229.	229.	U/A 779	dřík poháru	Hradec Králové
230.	230.	U/A 780	patka nádoby	Hradec Králové
231.	231.	U/A 781	dřík poháru	Hradec Králové
232.	232.	U/A 782	dřík poháru	Hradec Králové
233.	233.	U/A 783	ploché sklo	Hradec Králové
234.	234.	U/A 784	dřík poháru	Hradec Králové
235.	235.	U/A 785	dřík poháru	Hradec Králové
236.	236.	U/A 786	ploché sklo	Hradec Králové
237.	237.	U/A 787	výduť nádoby	Hradec Králové
238.	238.	U/A 789	výduť nádoby	Hradec Králové
239.	239.	U/A 790	výduť nádoby	Hradec Králové
240.	240.	U/A 791	výduť poháru	Hradec Králové

241.	241.	U/A 792	výduť nádoby	Hradec Králové
242.	242.	U/A 793	výduť číše	Hradec Králové
243.	243.	U/A 794	dno lahve	Hradec Králové
244.	244.	U/A 795	kulovitá nádoba	Hradec Králové
245.	245.	U/A 796	patka, dřík a výduť poháru	Hradec Králové
246.	246.	U/A 797	kupa poháru	Hradec Králové
247.	247.	U/A 798	výduť nádoby	Hradec Králové
248.	248.	U/A 799	výduť nádoby	hroby minoritů u sv. Jakuba, Hradec Králové
249.	249.	U/A 800 a) b)	ploché sklo-kruhové terčíky	hroby minoritů u sv. Jakuba, Hradec Králové
250.	250.	U/A 801	výduť nádoby	hroby minoritů u sv. Jakuba, Hradec Králové
251.	251.	U/A 802	patka číše	Hradec Králové
252.	252.	U/A 803	dřík poháru	Hradec Králové
253.	253.	U/A 807	okraj nádoby	Hradec Králové
254.	254.	U/A 804	dřík poháru	Hradec Králové
255.	255.	U/A 805	patka a dřík poháru	Hradec Králové
256.	256.	U/A 806	výduť poháru	Hradec Králové
257.	257.	U/A 808	výduť nádoby	Hradec Králové
258.	258.	U/A 809	patka nádoby	Hradec Králové
259.	259.	U/A 810	patka, dřík a výduť poháru	Hradec Králové
260.	260.	U/A 811	výduť nádoby	Hradec Králové
261.	261.	U/A 812	výduť nádoby	Hradec Králové
262.	262.	U/A 813	dřík poháru	Hradec Králové
263.	263.	U/A 814	dřík a výduť poháru	Hradec Králové
264.	264.	U/A 815	okraj a výduť poháru	Hradec Králové
265.	265.	U/A 816	patka číše	jímka u domu č.p 2, Hradec Králové
266.	266.	U/A 817	výduť nádoby	jímka u domu č.p 2, Hradec Králové
266.	266.	U/A 817	výduť nádoby	jímka u domu č.p 2, Hradec Králové
267.	267.	U/A 818	patka číše	Hradec Králové
267.	267.	U/A 818	výduť číše	Hradec Králové
268.	268.	U/A 819	výduť nádoby	jímka domu č.p 2, Hradec Králové
268.	268.	U/A 819	výduť nádoby	jímka u domu č.p2, Hradec Králové
268.	268.	U/A 819	výduť nádoby	jímka u domu č.p 2, Hradec Králové
269.	269.	U/A 820	patka číše	jímka u domu č.p 2, Hradec Králové
270.	270.	U/A 821	výduť číše českého typu	jímka u domu č.p 2, Hradec Králové

270.	270.	U/A 821	výduť číše českého typu	jímka u domu č.p 2, Hradec Králové
270.	270.	U/A 821	výduť číše českého typu	jímka u domu č.p 2, Hradec Králové
270.	270.	U/A 821	okraj číše českého typu	jímka u domu č.p 2, Hradec Králové
271.	271.	U/A 822	výduť nádoby	jímka u domu č.p 2, Hradec Králové
271.	271.	U/A 822	výduť nádoby	jímka u domu č.p 2, Hradec Králové
272.	272.	U/A 823	patka číše	jímka u domu č.p 2, Hradec Králové
273.	273.	U/A 824	patka číše	jímka u domu č.p 2, Hradec Králové
274.	274.	U/A 825	okraj číše	jímka u domu č.p 2, Hradec Králové
274.	274.	U/A 825	výduť číše	jímka u domu č.p 2, Hradec Králové
275.	275.	U/A 882	výduť nádoby	jímka u domu č.p 2, Hradec Králové
275.	275.	U/A 882	výduť nádoby	jímka u domu č.p 2, Hradec Králové
276.	276.	U/A 883	výduť nádoby	jímka u domu č.p 2, Hradec Králové
277.	277.	U/A 863	okraj nádoby	Hradec Králové
277.	277.	U/A 863	patka nádoby	Hradec Králové
278.	278.	U/A 864	okraj nádoby	Hradec Králové
279.	279.	U/A 867	patka číše	Hradec Králové
280.	280.	U/A 868	patka číše	Hradec Králové
281.	281.	U/A 869	okraj nádoby	Hradec Králové
281.	281.	U/A 869	okraj nádoby	Hradec Králové
282.	282.	U/A 870	patka číše	Hradec Králové
283.	283.	U/A 871	patka číše	Hradec Králové
284.	284.	U/A 872	patka číše	Hradec Králové
285.	285.	U/A 873	patka číše	Hradec Králové
286.	286.	U/A 874	patka číše	Hradec Králové
287.	287.	U/A 875	patka číše	Hradec Králové
288.	288.	U/A 876	patka číše	Hradec Králové
289.	289.	U/A 877	patka číše	Hradec Králové
290.	290.	U/A 878	patka číše	Hradec Králové
291.	291.	U/A 879	patka nádoby	Hradec Králové
291.	291.	U/A 879	patka nádoby	Hradec Králové
291.	291.	U/A 879	hrdlo láhve	Hradec Králové
292.	292.	U/A 880	výduť nádoby	Hradec Králové
292.	292.	U/A 880	patka nádoby	Hradec Králové
292.	292.	U/A 880	patka nádoby	Hradec Králové
293.	293.	U/A 881	výduť číše	Hradec Králové
293.	293.	U/A 881	výduť nádoby	Hradec Králové
293.	293.	U/A 881	patka nádoby	Hradec Králové

Seznam obrazové přílohy

- Obr. 1 – Mapa České republiky –označen Hradec Králové
- Obr. 2 – Katedrála sv. Ducha a Bílá Věž na Velkém náměstí, Hradec Králové
- Obr. 3 – Stará radnice na Velkém náměstí, Hradec Králové
- Obr. 4a – Muzeum východních Čech v Hradci Králové
- Obr. 4b – Muzeum východních Čech Hradec Králové – půdorys
- Obr. 5 – Skla plochá. Zlomky okenních výplní a olověných rámečků. Zaniklá středověká osada Konůvky, okres Vyškov. Podle Himmelové.
- Obr. 6 – korálky, kroužky (náramek), růženec sestavený z páteříků
- Obr. 7 – Mozaika na jižním portálu Katedrály sv. Víta v Praze – Poslední soud
- Obr. 8 – Ploché sklo – vitráž
- Obr. 9 – Duté stolní sklo – roemer, číše, krautstrunk
- Obr. 10 – Duté stolní sklo – pohár
- Obr. 11 – Duté stolní sklo – kutrolf, láhev
- Obr. 12 – Duté stolní sklo – (zleva) džbán, konvice
- Obr. 13 – Duté stolní sklo – holba
- Obr. 14 – Miska
- Obr. 15 – Zoomorfni žertovné nádoby
- Obr. 16 – Typy a varianty skleněných nádob nalezených v Mostu, č.p 226
- Obr. 17 – Přehled typů renesančního skla z archeologických nálezů Pražského hradu a pražských historických měst – číše, poháry
- Obr. 18 – Základní tvary skleněných nádob 14. – 15. století. Schematizované kresby: H. Jonášová
- Obr. 19 – optický dekor. Nálezy z Plzně
- Obr. 20 – Mapa hutí v českých zemích, 13. – 15. století

Seznam tabulek a grafů

Tabulka 1. – 2001, rezidence Šatlava, sektor B2, vrstva 15

Tabulka 2. – 2005, rezidence Šatlava, sonda 10, jímka 1

Tabulka 3. – 2005, rezidence Šatlava, sonda 6, jímka

Tabulka 4. – jímka u domu č.p. 2 v Hradci Králové

Graf 1. Typologie

Graf 2. Sklovina

Graf 3. Barevnost

Graf 4. Výzdoba

Graf 5. Typologie

Graf 6. Sklovina

Graf 7. Barevnost

Graf 8. Výzdoba

Graf 9. Typologie

Graf 10. Sklovina

Graf 11. Barevnost

Graf 12. Výzdoba

Graf 13. Typologie, Hradec Králové